

Ny teknik ger tryggt hem

Ericssons och Skanskas nya bolag Alleato ska ta fram lösningar som gör det lättare för gamla och sjuka att bo kvar hemma. Den nya tekniken kan bland annat svara på om vårdtagaren tagit sin medicin. **21**

479 sidor jubileum

Det har tagit drygt tre år att färdigställa jubileumsboken Ericssonkrönikan. I Sverige är det bara Bibeln som tryckts i en större förstaupplaga. **22**



105,50

Ericssons
B-aktie,
Stockholm 26/1
Förra Kontakten 111,50

Posttidning A

Kontakten

NUMMER 2 • 1 FEBRUARI 2001

4 200 anställda får ny arbetsgivare

All produktion av mobiltelefoner läggs ut på det amerikanska företaget Flextronics. Det var den största nyheten när bokslutet för förra året presenterades. Uppgåelsen innebär att 4 200 anställda byter arbetsgivare. Omkring 700 personer varslas om uppsägning.

Bokslutet var det bästa resultat som Ericsson presenterat för ett helår. Vinsten förra året uppgick till 28,7 miljarder kronor. Försäljningen steg med 29 procent och orderingången med 33 procent. Aktien sjönk dock på Stockholmsbörsen, men vände svagt uppåt igen under måndagen. **3-7**

Mobilt Internet i blickfånget

Division Internet Applications and Solutions upphör den 1 mars. Konsultverksamheten inom enheten Internet Solutions kommer att ingå i Global Services. Internet Applications övergår i ett nybildat bolag. Med den nya organisationen står Ericsson bättre rustat inför utbyggnaden av mobilt Internet. **8**

Nya nät byggs i Jugoslavien

De närmaste månaderna är viktiga för Ericsson i Jugoslavien. Första målet blir att få kontrakt på GSM-nät med operatören Telekom Srbija. En utbyggnad av hela det jugoslaviska mobilnätet väntas inledas snart. **12-14**

CeBIT – en mastodont

Att dra igång Ericssons CeBIT-arrangemang kan liknas vid att starta ett mellanstort företag. De mest erfarna kallas mässrallare – men vad är det som lockar dem att komma tillbaka år efter år? **23**



TEKNIK

Ericsson Radio Systems i Linköping har komprimerat den traditionella projektmodellen och delat upp den i mindre delar. I varje del läggs programvarudelar till. Resultatet blir Daily Build, att dagligen bygga och testa sitt system. Därmed hittas misstag och fel på en gång. **26**

PÅ JOBBET

Med 25 procent kvinnor i ledningen är det inte konstigt att lokalbolaget i Kroatien nyligen belönades med Ericssons jämställdhetspris – en utmärkelse som fick personalansvariga Ana Jozenec att hoppa högt av glädje. Läs mer om varför Kroatien lyckats så bra och hur jämställdhetsarbetet ska gå vidare. **28**

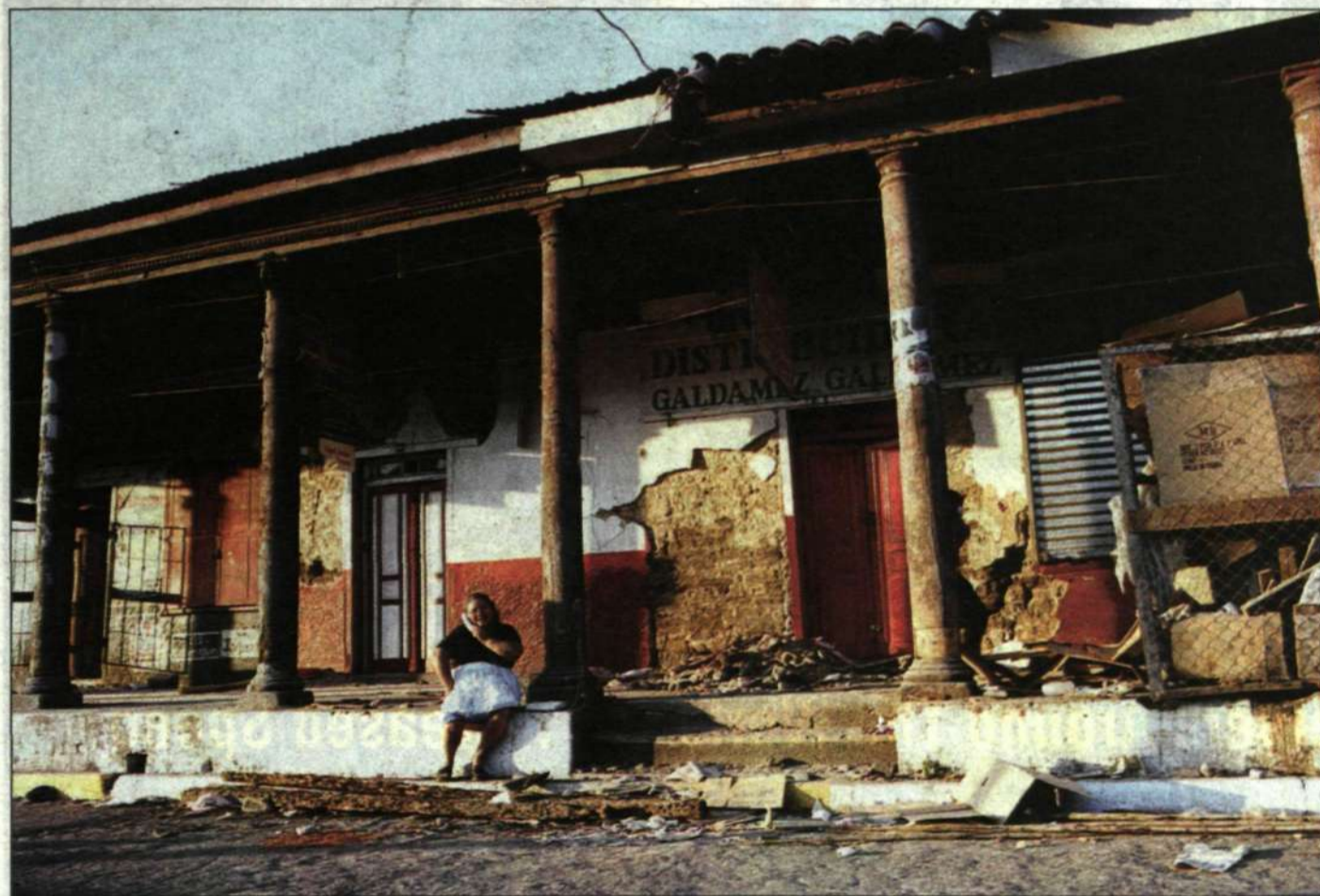

I La Colina, ett bostadsområde nära San Salvador drabbades tusentals av jordbävningen i början av januari. Ericsson i El Salvador kommer att ha fortsatt kontakt med Röda Korset under en lång tid framöver för att bidra med stöd. Foto: Eduardo Valenzuela

Ericsson hjälper Indien och El Salvador

Två kraftiga jordbävningar har lämnat död och förödelse efter sig i Indien och El Salvador under loppet av en vecka. Jordbävningarna blir de första prövningarna för katastrofstödsprogrammet Ericsson Response. Kontakten åkte till El Salvador för att följa en av projektledarna under hjälparbetet. **16-18**

speedier



Ranked #1 by EDN readers!



- More Powerful • Faster Search Engine
- Multiple Servers Around The World For Increased Speed

www.linear-tech.com
AOL Keyword: Linear

Distributörer

Sverige	Ericsson Component Distribution	08-757 53 42
Danmark	Ericsson Component Distribution	33 88 31 00
Norge	Ericsson Component Distribution	66 84 18 10
Finland	Fintronic	09-887 331

 **LINEAR**
TECHNOLOGY
LINEAR TECHNOLOGY AB
Sollentunavägen 63 S-191 40 Sollentuna
Tel: 08 623 16 00 Fax: 08 623 16 50

Telefonerna stod i rampljuset

Mobiltelefonerna dominerade den frågestund som följde på presskonferensen på bokslutsdagen.

Ovanligt många journalister och analytiker fanns på plats i Electrum i det IT-heta Kista, där Ericssons presskonferensen hölls för första gången.

► Bokslutet presenterades av Ericssons koncernchef Kurt Hellström och finansdirektören Sten Fornell. Kurt Hellström började med att konstatera att Ericssons marknader fortsätter att växa och speciellt gäller det för mobilsystem, som med god lönsamhet växer snabbare än marknaden. Den positiva trenden för divisionen för Multi-Service Networks har förstärkts. Däremot är Ericssons konsumentprodukter fortfarande det stora sorgebarnet, även om resultatet blev som förväntat.

Koncernens försäljning steg förra året med 29 procent jämfört med året innan och för ordergången var motsvarande siffra 33 procent. Kurt Hellström pekade på några faktorer som ligger bakom dessa siffror.

50 procents tillväxt

Antalet mobilteleabbonenter i världen fortsätter att växa och nådde under förra året upp till 700-715 miljoner, vilket är en tillväxt på nästan 50 procent. Samtidigt fortsatte den genomsnittliga samtalstiden att öka och detta ledde till mer trafik i mobilnäten. De stora operatörerna har fortsatt evolutionen från 2G till 3G via GPRS.

– Siffrorna visar att vi förstärkte vår redan starka ställning på 2G-marknaden, sa Kurt Hellström och fortsatte:

– Det som siffrorna inte visar är den ledande ställning vi har när det gäller 3G. Hittills



Uppmärksamheten kring Ericssons kvartalsrapport var större än vanligt. Ericssons försäljning steg inte lika mycket förra året jämfört med 1999. VD Kurt Hellström hänvisade siffrorna till förlusterna inom Konsumentprodukter. Foto: Lars Åström

har vi fått över hälften av de 3G-överenskommelser som ingåtts och merparten av alla kontrakt på GPRS-system. Det betyder att vi har en verkligt stark ställning att arbeta vidare från.

Mobilsystem står för 55 procent av Ericssons försäljning. Framgångarna för divisionen grundas på ett bra samarbete med världens största operatörer, stora satsningar på forskning och utveckling samt förmågan att leverera utrustning i stora volymer för nya nät.

– Förutom Mobilsystem är divisionen Multi-Service Networks en annan del av vår verksamhet som jag har kan vara stolt över. Här har vi nu fått en marknadsandel som ligger runt 35 procent, sa Kurt Hellström.

Strategiskt samarbete

Han kom sedan in på resultatet för divisionen för Konsumentprodukter, som står för 20 procent av Ericssons verksamhet.

– Även om siffrorna för fjärde kvartalet var

helt i linje med vad vi förväntat oss, är det fortfarande ett område som vi inte är nöjda med.

Efter presskonferensen förklarade Jan Wäreby, chef för divisionen för Konsumentprodukter, varför Ericsson valt att samarbeta med Flextronics.

– Samarbetet hjälper oss att öka lönsamheten och skapar en större flexibilitet.

Gunilla Tamm

gunilla.tamm@lme.ericsson.se

Stora investeringar de närmaste åren

► Ericssons prognos är att försäljningen kommer att öka med mellan 15 och 20 procent i år. En något blygsammare ökning än förra året då försäljning ökade med 27 procent.

Större osäkerhet inom telekombranschen förklarar den lägre prognosen.

Trots den osäkra marknaden har Ericsson ändå en positiv syn på sin verksamhet.

– Vi har vunnit de flesta kontrakten avseende nästa generations nät. Därför ökar vi investeringarna för att säkerställa att vi är snabba i starten med 3G. För första kvartalet 2001 kommer vi att se en fortsatt stark tillväxt för system, säger VD Kurt Hellström.

Mobil kommunikation

Ericsson tror fortfarande på en stark tillväxt

inom mobil kommunikation. Detta till följd av ett växande antal abonnenter och att de stora operatörerna nu går över till multi-tjänst bredbandsnät. Enligt den senaste prognosen kommer det att säljas mellan 500 och 540 miljoner mobiltelefoner totalt i världen i år. Antalet abonnenter förväntas komma upp i 920-950 miljoner.

Vinsten äts upp

"Back-to-profit"-programmet fortlöper som planerat och Ericsson tror sig kunna uppvisa en vinst för konsumentprodukter redan andra halvåret i år.

Första kvartalet i år ser dock mörkt ut, resultatet förväntas bli plus minus noll. Anledningen är att all vinst äts upp av fortsatta förluster för mobiltelefonerna i kombi-

nation med stora investeringar i nästa generations mobilsystem.

– Först senare i år kommer vi att kunna tillgodoräkna oss effekterna av omstruktureringen av vår mobiltelefonverksamhet, säger Kurt Hellström.

De närmaste två åren kommer att tyngas av stora investeringar och de stora vinsterna kommer att dröja, men Kurt Hellström ser ljus på framtiden;

– Jag är övertygad om att vi återigen kommer att bevisa vår förmåga att mobilisera resurser, och att Ericsson i slutet av året kommer att vara den oomtvistade ledaren i vår bransch.

Sara Morge

sara.morge@lme.ericsson.se



Kurt Hellström blickar mot framtiden. Bakom honom står Pia Gideon.

kontakten

KONCERNREDAKTÖR, ANSVARIG UTGIVARE

Lars-Göran Hedén, 08-719 98 68, lars-goran.hedin@lme.ericsson.se

REDAKTIONSCHEF

Henrik Nordh, 08-719 18 01
henrik.nordh@lme.ericsson.se

REDAKTIONSSSEKRETERARE

Pia Rehnberg, 08-719 34 72
pia.rehnberg@lme.ericsson.se

REDAKTION

Lars Cederquist, 08-719 32 05
lars.cederquist@lme.ericsson.se

Lars-Magnus Kihlström, 08-719 41 09
lars-magnus.kihlstrom@lme.ericsson.se

Sara Morge, 08-719 93 83
sara.morge@lme.ericsson.se

Jesper Mott, 08-719 70 32
jesper.mott@lme.ericsson.se

Jenz Nilsson, 08-719 00 36
jenz.nilsson@lme.ericsson.se

Ulrika Nybäck, 08-719 34 91
ulrika.nyback@lme.ericsson.se

Eric Peterson, 08-719 03 37
eric.peterson@lme.ericsson.se

Gunilla Tamm, 08-757 20 38
gunilla.tamm@lme.ericsson.se

FOTO: Lars Åström, 08-719 93 31
lars.astrom@lme.ericsson.se

Ecke Küller, 08-681 35 07
ecke.kuller@lme.ericsson.se

EXTERNA ANNONSER

Display AB, 090-71 15 00

LAYOUT OCH WEBBDESIGN
Paues Media, 08-665 73 80

DISTRIBUTION

Solveig Sjölund, 08-719 41 11
solveig.sjolund@lme.ericsson.se

INTERNA ANNONSER

OCH JOBBANNONSER

Suvi Nurmi, 08-719 10 58
suvi.nurmi@lme.ericsson.se

ADRESS

Telefonaktiebolaget LM Ericsson,
HF/LME/DI
126 25 Stockholm
fax 08-681 27 10
kontakten@lme.ericsson.se

TRYCK

Nerikes Allehanda Tryck Örebro, 2001

KONTAKTEN PÅ WEBBEN:

http://inside.ericsson.se/
http://www.ericsson.se

Anställdas adressändringar för
tidningen görs till lönekontoret.

VISSTE DU ATT...

... Ericssons största marknad vad gäller ordergång under 2000 var USA som stod för tolv procent?

Förutom USA finns följande nio marknader på topp-tio-listan:

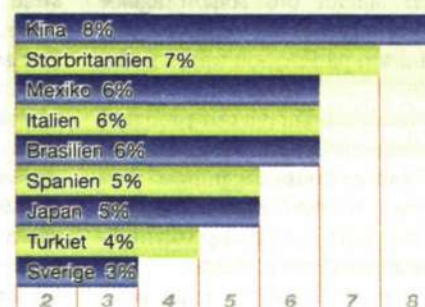

Nytt samarbete ska ge bättre lönsamhet

Efter stora förluster tar divisionen för konsumentprodukter krafttag för att åter bli lönsam. All produktion och leverans av mobiltelefoner tas över av kontraktstillverkaren Flextronics. Åtstramningsprogrammet innebär att antalet anställda minskas med 11 000. Flertalet anställs av Flextronics.

De omkring 600 anställda i Sverige som blir överflödiga får stöd av bemanningsföretag som samarbetar med Ericsson för att hitta nya arbeten.

– Det är alltid tungt när anställda blir överflödiga, men vi tror att även de som friställs kommer att hitta nya arbeten med stöd från bemanningsföretagen, säger Jan Wäreby, ansvarig för konsumentdivisionen, efter fredagens presskonferens.

Jan Wäreby ser ändå ljus på framtiden. Han tror på det radikala



Jan Wäreby



Att som Ericsson lägga ut produktion och leverans av mobiltelefoner till Flextronics, men behålla forskning och utveckling, är ett radikalt grepp som ingen telekomleverantör ännu vågat prova. Bilden är från fabriken i Visby där Flextronics övertog produktionen 1999

Foto: Lars Åström

greppet som ännu ingen telekomleverantör vågat prova – att lägga ut produktion och leverans av mobiltelefoner, men behålla forskning och utveckling.

– Vi blir först i världen inom tele-

komindustrin att ta det här greppet. Men inom exempelvis bilindustrin har man jobbat så länge, säger han.

Att övergången från mobiltelefonstillverkning till 3G-systemtill-

verkning i fabriken i Kumla och amerikanska Lynchburg gått så bra har gett divisionen råg i ryggen att fortsätta förändringarna.

Målet står kvar att åter nå lönsamhet andra halvåret 2001.

– Vi ska koncentrera oss på det vi gör bäst – nämligen forskning, utveckling, design, marknadsföring och försäljning och Flextronics ska göra det de är bäst på – producera och leverera. Eftersom vårt nuvarande samarbete med företaget går så bra, var det naturligt att vidareutveckla det, säger Jan Wäreby.

En konkurrensutsatt marknad gör att Ericsson måste pressa produktionskostnaderna till ett minimum.

Samarbetet med Flextronics ger sänkta produktionskostnaderna och en mer flexibel produktion. Riskerna i samband med svängningar i efterfrågan blir därmed mindre.

Att låta Flextronics ta över produktion och leverans beräknas, tillsammans med tidigare åtgärder, spara 15 miljarder åt divisionen i slutet av nästa år.

Kostnaden för omstruktureringen är beräknad till 8,7 miljarder kronor. Ericsson blir Flextronics största kund.

Ulrika Nybäck

ulrika.nybäck@lme.ericsson.se

Förvåning över Flextronicsavtal

Avtalet mellan Ericsson och Flextronics innebär att 4 200 personer byter arbetsgivare. Flextronics övertar produktionen av mobiltelefoner på sju platser i fem länder.

Nyheten om avtalet togs emot med blandade känslor. På fabriken i San José i Brasilien jobbar 900 personer som nu erbjuds anställning hos kontraktstillverkaren Flextronics. Där reagerade de flesta med överraskning.

– Vi har ju legat i framkant på många sätt när det gäller produktion och fått mycket beröm. Därför är många självklart förvånade över beskedet, säger Jose Franchito, på Ericsson i San José. Samtidigt tycker jag att alla hittills reagerat lugnt på nyheten. Det är en stor lättnad att ingen blir överflödiga.

Trots de rykten som åtminstone i Sverige kretsat kring Konsumentprodukters produktion de senaste veckorna, var det nog förvåning och allmän oro som präglade stämningen bland medarbetarna runt om på Ericsson under fredagen.

Totalt handlar det om 4 200 personer som byter arbetsgivare. Det är produktionsanläggningar flextronics tar över, men också NPI-verksamhet, det vill säga volymtillverkning av nya produkter.

Förutom Brasilien är det verk-

FAKTA/HÄR TAR FLEXTRONICS ÖVER

- San José i Brasilien
- Shah Alam i Malaysia
- Carlton och Scunthorpe i Storbritannien
- Lynchburg i USA
- Linköping och Pålängen (distributionscenter i Kumla)

Tidigare outsourcat till Flextronics:

- Karlskrona
- Katrineholm
- Visby
- Västerås
- Stockholm

samheter i Malaysia, Storbritannien, USA och Sverige som berörs.

Flextronics har de senaste fyra åren tagit över ett antal Ericsson-

verksamheter i Sverige. Det är de erfarenheterna som gett Ericsson så stort förtroende för Flextronics.

– Vi är naturligtvis mycket glada och stolta över den här affären, säger Ronny Nilsson, som är VD för Flextronics i Västeuropa.

– Jag ser det som ett erkännande, att vi lyckats mycket bra med att leva upp till Ericssons krav.

Han förstår dem som känner oro över att gå över till ett nytt företag. Har man jobbat länge på ett ställe känner man sig trygg där.

– Men till dem vill jag säga att hittills har det gått mycket smidigt när Ericssonmedarbetare gått över till oss. Det upplevs som positivt att

jobba i ett företag som har tillverkning som sin kärnverksamhet. Att ens arbete i produktionen får total uppmärksamhet av hela organisationen, från högsta ledningen, är tillfredsställande, säger Ronny Nilsson.

Ronny Nilsson har själv jobbat på Ericsson i två omgångar. Senast som chef för Ericsson i Karlskrona som ju outsourcades till Flextronics 1997.

Lena Widegren

lena.widegren@lme.ericsson.se

Specialister på stora volymer

Ericsson har samarbetat med amerikanska kontraktstillverkaren Flextronics i flera år med gott resultat. De har bred erfarenhet av masstillverkning till låga kostnader och kunskap att hantera flytt av stora produktionsvolymer.

Det är några anledningar till att Ericsson väljer att lägga över hela sin mobiltelefonproduktion där.

Flextronics jobbar med de flesta stora mobiltelefonstillverkarna på marknaden och har kapacitet att ta över hela kedjan i produktionsprocessen. Det gör att Ericsson kan koncentrera sig på design, marknadsföring, strategier och fakturering.

Sedan 1997 är Flextronics en av Ericssons viktigaste partners. Då övertog de verksamheten i Karlskrona med drygt 900 anställda.

Efter det har partnerskapet utvidgats i snabb takt och idag sker samarbete mellan Flextronics och flera av Ericssons divisioner på över tjugo anläggningar.

När Flextronics nu tar över produktionen av mobiltelefoner är det första gången de tar över Ericssonverksamheter utanför Sverige.

Flextronics International Ltd är idag världens näst största kontraktstillverkare av sofistikerad

elektronik med verksamheter i 30 länder på fyra kontinenter.

Den globala närvaron och koncentrationen av produktionen till lågkostnadsländer gör att de kan hålla låga logistikostnader och snabba och säkra leveranser.

På de största produktionsanläggningarna; i Ungern, Kina, Brasilien och Mexiko, arbetar mellan två och fyra tusen personer.

Flextronics bygger sin verksamhet på uppdrag från ett så brett kundunderlag som möjligt. På listan över framgångsrika kunder finns förutom Ericsson exempelvis Cisco, Palm och Microsoft.

FAKTA/FLEXTRONICS

- Flextronics är världens näst största kontraktstillverkare i elektronikbranschen
- Företaget har 80 000 anställda i 30 länder
- Omsätter 130 miljarder kronor om året
- Koncentrerar sin tillverkning till lågkostnadsländer som Ungern, Mexiko, Kina, Brasilien
- Europakontoret ligger i Karlskrona, en anläggning som togs över av Ericsson 1997

Blandat mottagande i Linköping och Lund

600 personer blir övertaliga i Sverige när strategin för mobiltelefonstillverkningen läggs om. I Linköping mottogs beskedet ändå med ett visst lugn – det var i alla fall inte så illa som det spekulerats om i medierna, menade flera av de anställda.

Klockan åtta på fredagsmorgonen hölls personalmöte i godshallen, men de värsta farhågorna blev lyckligtvis inte besannade.

– Det kändes riktigt tungt innan vi kom till mötet, men sen när vi fick besked att det handlade om 500 och inte 1 000 och att ingen ska ställas på gatan, kändes det ändå lite bättre, säger Sajida Ismail, som arbetar med felsökning på T28-modellen.

– Folk har varit rätt förstående. På ett sätt är det ändå skönt att få reda på vad som ska hända efter ett halvår i ovisshet. Kanske kommer den stora smällen när listorna med vilka som får gå är klara, säger Daniel Karlsson, som är processledare.

Andra är besvikna.

– Vi har ställt upp på övertid och skiftomläggningar och annat för företaget. Jag tycker det här känns som ett svek, säger Metallklubbens ordförande, Eric Rynestad.

Ljus arbetsmarknad

I Linköping arbetar idag 1 600 personer inom mobiltelefonstillverkningen. I det nya bolaget ska 1 100 vara kvar, medan 500 personer blir av med sina jobb.

– Övertaligheten kommer av att marknaden inte utvecklats som vi hoppats och vi står med överkapacitet i Linköping, säger Björn Boström, ansvarig för Ericssons Supply och IT.

Nu ska fabriken omvandlas till en anläggning i Flextronics regi där man ska utveckla metoder för till-



Joel Zenkert vet ännu inte om han är en av de 500 i Linköping som blir övertaliga. "Men arbetsmarknaden ser ändå rätt ljus ut här i staden", säger han.

Foto: Ecke Küller

verkning av terminaler i låglöneländer.

De 500 kommer att under ett år få stöd och hjälp till utbildningar och jobb. Ericsson har bildat ett bolag tillsammans med Manpower och tar också hjälp av Industrikompetens, som hjälper flera Linköpingsföretag att hitta personal.

– Arbetsmarknaden är ändå rätt ljus här, flera företag söker folk, säger Joel Zenkert i Metallklubben.

Hoppas på utbildning

Sajida Ismail vet inte hur det blir med jobbet. Många i fabriken har varit anställda längre, bland annat finns ett hundratal som kom till Linköping när Norrköpingsfabriken lades ner.

Ändå känns det hoppfullt, säger hon.

– Jag skulle gärna vilja utbilda

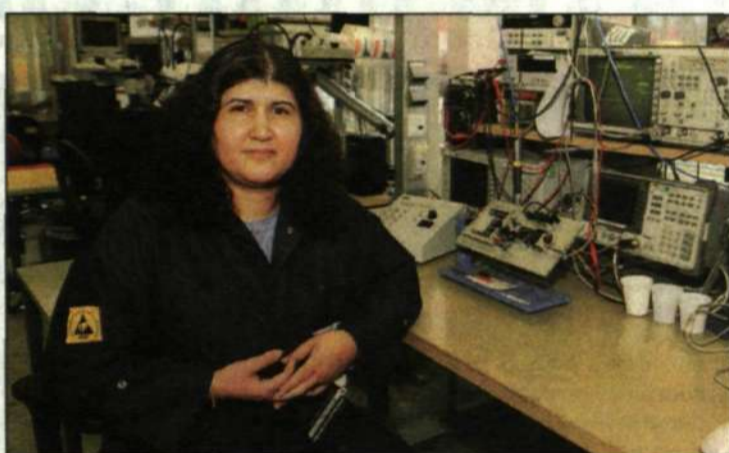

"Jag har en teknisk utbildning från mitt hemland, kanske kan jag komplettera den om jag får gå", säger Sajida Ismail, en av 1 600 i Linköping som ännu går i ovisshet om framtiden.

mig, kanske komplettera den tekniska utbildning jag har från Irak. Huvudsaken är att det här inte drar ut för långt på tiden, då kommer

alla att må dåligt, säger Sajida Ismail.

I Lund kommer personalstyrkan att minskas med 100 personer till

1 700. Främst handlar det om anställda inom produktutveckling, försäljning och marknadsföring. Men fack och företagsledning hoppas på en bra lösning för alla.

Företroende för företaget

– Vi har redan löst en stor del av övertaligheten med omplaceringar till andra enheter i Lund och naturliga avgångar. Vi jobbar på att få en optimal lösning för alla, säger personaldirektören Sven-Olof Jönsson.

– Det har varit förvånansvärt lugnt. Jag tror att folk trots allt har förtroende för företaget som arbetsgivare, säger Karen Jonsdottir ledamot i SIF-klubben.

Även i Basingstoke i Storbritannien varslas omkring ett hundratal personer.

Lars-Magnus Kihlström

lars-magnus.kihlstrom@lme.ericsson.se

Fokusering på färre modeller ska sänka kostnader i Lund

Även om Flextronics tar över själva produktionen av mobiltelefoner så ökar Ericsson satsningarna på forskning och utveckling av telefoner för GPRS och 3G.

Ericssons anläggning i Lund är centrum för forskning och utveckling av terminaler, huvudkontor för tillbehör till mobilerna, centrum för Bluetoothutveckling, med mera.

Av totalt 1 800 anställda kommer 180 tjänster att beröras av nedskärningarna inom divisionen för

Konsumentprodukter. Av dessa kommer 80 personer som arbetar med fastighetsservice och IS/IT att outsourcas till ett externt bolag och 100 beräknas bli övertaliga inom affärsenheten för GSM och UMTS.

Ökad satsning

– Att vi stramar åt verksamheten i Lund och totalt minskar satsningen på forskning och utveckling är en konsekvens av att vi fokuserar oss på ett smalare produktutbud, vilket ska sänka våra kostnader kraftigt, säger Anders Torstensson, som är chef för Eric-

ssons forskningscenter för terminaler i Lund.

– På den nya tekniken för GPRS och tredje generationens UMTS-telefoner kommer vi däremot att öka satsningen.

Forskning och Utveckling kommer i fortsättningen att ha tre huvudnoder, alltså knutpunkter i Lund, Raleigh i USA och Basingstoke i Storbritannien.

Lund är klart störst med både produktutveckling och plattformsutveckling för 3G. Dessutom kommer verksamhet att behållas i Japan, Spanien och Tyskland, även om de

bantas kraftigt och mest kommer att engageras för specialuppdrag.

Starka produkter

När det gäller produktionen kommer Lund att ha ett mycket nära samarbete med Flextronics, som blir starkt involverade och en integrerad del av verksamheten. De kommer att ta hand om tillverkningen av de terminaler som utvecklats i Lund, medan anläggningarna Arima och GVC i Taiwan kommer att producera enligt färdiga specifikationer.

– De viktigaste produkterna för

året kommer att vara GPRS-telefoner, i första hand R520 men även andra modeller, säger Anders Torstensson, som betonar att Ericsson har en väldigt stark produktportfölj.

Speciellt T20 har sålt mycket bra och T28 är en populär modell. På frågan om design av framtida telefoner säger Anders Torstensson att man nyligen anställt en designchef som kommer att vara som en frisk fläkt med nya spännande modeller.

Lars Cederquist

lars.cederquist@lme.ericsson.se

Indien får hjälp av Ericsson Response

» Genom katastrofstödsprogrammet Ericsson Response skickar Ericsson personal till den indiska delstaten Gujarat, som drabbats hårt av en jordbävning. Skalvet mätte 7,9 på Richterskalan och var det kraftigaste i Indien sedan 1956.

På måndagen var den officiella dödssiffran drygt 6 000, men man beräknar att minst 20 000 omkommit.

För att underlätta hjälparbetet har Ericsson bidragit med återuppbyggnad av landets fasta och mobila nät, samt med mobiltelefoner och annan utrustning.

2001 ett bra år för MINI-LINK

» Ericsson Microwave Systems uppvisar en stark ökning av försäljningen av radiosystemet MINI-LINK. Den nya produkten MINI-LINK BAS, som innebär mobil transmission från punkt till multipunkt, har fått ett bra mottagande.

– Vi dominerar vårt marknadsområde och vi ökar volymerna både när det gäller försäljning till existerande och nya kunder, säger Mikael Bäckström, som är marknadsdirektör för Ericsson Microwave Systems.

Fabriken i Borås ökade produktionsvolymen med 50 procent under 2000. Målet för 2001 är att öka marknadsandelarna och utveckla trådlöst bredband.

Nytt system för rapportering

» För att öka jämförbarheten med andra företag i branschen kommer Ericssons att ändra segmentsrapporteringen inför nästa årsrapport.

2001 kommer Ericsson att behandla ordergång, fakturering och rörelseresultat för de huvudsakliga rörelsegrenarna – System, Telefoner och Övrig verksamhet.

Inom System kommer ordergång och fakturering för mobilsystem och multiservicenät att redovisas separat.

Tidigare har rapporten delats in i siffror från Nätoperatörer, Konsumentprodukter, Företagslösningar och Övrig verksamhet.

Ericsson levererar accesser till Skanova

» Ericsson har av Telias bolag Skanova, utsetts till leverantör av bredbandsaccesser till Skanovas landsomfattande tele- och datanät.

Bredbandsaccesserna bygger på LAN-teknik och är det senaste inom IP-nätverkslösningar. Med accesserna förbättras överföringshastigheten på nätverken med upp till 100 Mb/s. Näten levererar telefon, TV, video och Internettrafik.

Mobilcom tar in fler leverantörer

» Tyska operatören Mobilcom har kontrakterat tre nya leverantörer, förutom Ericsson, för snabbt kunna driftsätta sitt 3G-nät i Tyskland. I ett avtal som skrevs mellan Ericsson och Mobilcom i oktober beskrevs Ericsson som ensamleverantör.

Att en operatör väljer att samarbeta med flera leverantörer blir allt vanligare.

Ännu ett lysande år för mobilsystem

Att få igång de första kommersiella GPRS-systemen, leverera utrustning för WCDMA enligt tidplan och att genomföra de första fältförsöken för cdma2000. Det är de tre uppgifterna som Mats Dahlin, chef för division Mobile Systems, nämner som de viktigaste i år.

Han poängterar samtidigt att 2G-systemen naturligtvis är mycket viktiga eftersom det är där som Ericsson tjänar de stora pengarna.

Mobilsystem kan se tillbaka på ett bra år med en försäljning som ökade med 37 procent och med en orderökning på 47 procent. Precis som tidigare betyder det en tillväxt som är snabbare än den övriga marknaden.

– Speciellt bra blev det fjärde kvartalet förra året, då orderingen växte med hela 60



Mats Dahlin

procent jämfört med samma period 1999. Vi gjorde en stark slutspurt med fantastiska arbetsinsatser från alla medarbetare, säger Mats Dahlin.

Världens största GPRS

GPRS och WCDMA är utan tvekan de två områden som var i fokus under förra året.

För GPRS, som är det första viktiga steget i evolutionen till 3G, stärkte Ericsson sin ställning och i slutet av 2000 hade 66 kommersiella överenskommelser skrivits under och för WCDMA gällde det 22 överenskommelser.

I december kom en verkligt betydelsefull order, då Ericsson valdes som huvudleverantör av China Mobile Communications Corporation till det som kommer att bli världens största GPRS-system.

– Vi har redan förkommersiella GPRS-system i drift i flera länder och en viktig uppgift i år är att få kommersiella nät i drift, säger Mats Dahlin.

Världens första 3G-system

kommer att lanseras i år och en milstolpe för Ericsson är slutet av året, då japanska J-Phone ska ta sitt 3G-nät i drift.

Först och störst

Att snabbt få utrustning på plats och driftsätta den är viktigt och speciellt gäller det för 3G, där alla operatörer vill vara först ut på marknaden.

– Det är nödvändigt att ha effektiva arbetssätt och det har vi nu skaffat när vi inför TTC Global-programmet, som innebär både kortare, effektivare och billigare leveranser och driftsättning, förklarar Mats Dahlin.

Samtidigt nämner han den nya fabriken i Gävle, som ska tillverka radioutrustning för 3G.

2G viktigt

I Gävle finns den så kallade modellfabriken för Ericssons infrastruktur, där nya produkter börjar tillverkas för att så småningom till vissa delar flyttas över till andra Ericsson-fabriker, till exempel fabriken i Kumla.

– Även om GPRS och 3G står i fokus fortsätter 2G att vara mycket viktigt, eftersom det är framgångarna där som vi ska leva av i många år framöver, betonar Mats Dahlin.

– Den andra generationens nät är på intet sätt passé. Systemen vidareutvecklas hela tiden.

Fremsta leverantören

Förutom många utökningsbeställningar på GSM-system fick Ericsson en viktig order på utökning av den mexikanska operatören Pegasos CDMA-nät.

Det beslut som amerikanska AT&T tog i november att välja GSM/GPRS-spåret till 3G är positivt för Ericsson och betyder ökade affärsmöjligheter.

– Med förra årets framgångar som grund ska vi fortsätta att vara den främsta leverantören inom vår bransch och växa fortare än marknaden, sammanfattar Mats Dahlin.

Gunilla Tamm

gunilla.tamm@lme.ericsson.se

GSM öppnade nya dörrar

Latinamerika och Nordamerika är de marknadsområden där försäljningen ökade mest under förra året. Det beror till stor del på att de lokala operatörerna beslutat att ta vägen över GSM för att bygga upp GPRS- och 3G-nät.

Mexiko, Argentina och Brasilien är de länder i Latinamerika där faktureringen ökade mest. Totalt under året ökade den med 46 procent i regionen. Motsvarande siffror för Nordamerika uppgår till 40 procent.

Operatörernas beslut att övergå till GSM och därifrån utveckla näten vidare till GPRS och 3G är till stor fördel för Ericsson. Företaget är marknadsledande på dessa områden.

Utbyggnad av infrastruktur

– Försäljningen har gått väldigt bra. Förutom operatörernas val att gå via GSM beror det på att nivån är lägre både när det gäller fast- och mobiltelefoni i Latinamerika, säger Bengt Forsberg, chef för marknadsområdet Latinamerika.

Han förklarar att det är utbyggnaden av mobil infrastruktur som går bäst, men det byggs även mycket inom fasta nät, både när det gäller utveckling av existerande AXE-växlar och multiservicenät.



Bengt Forsberg

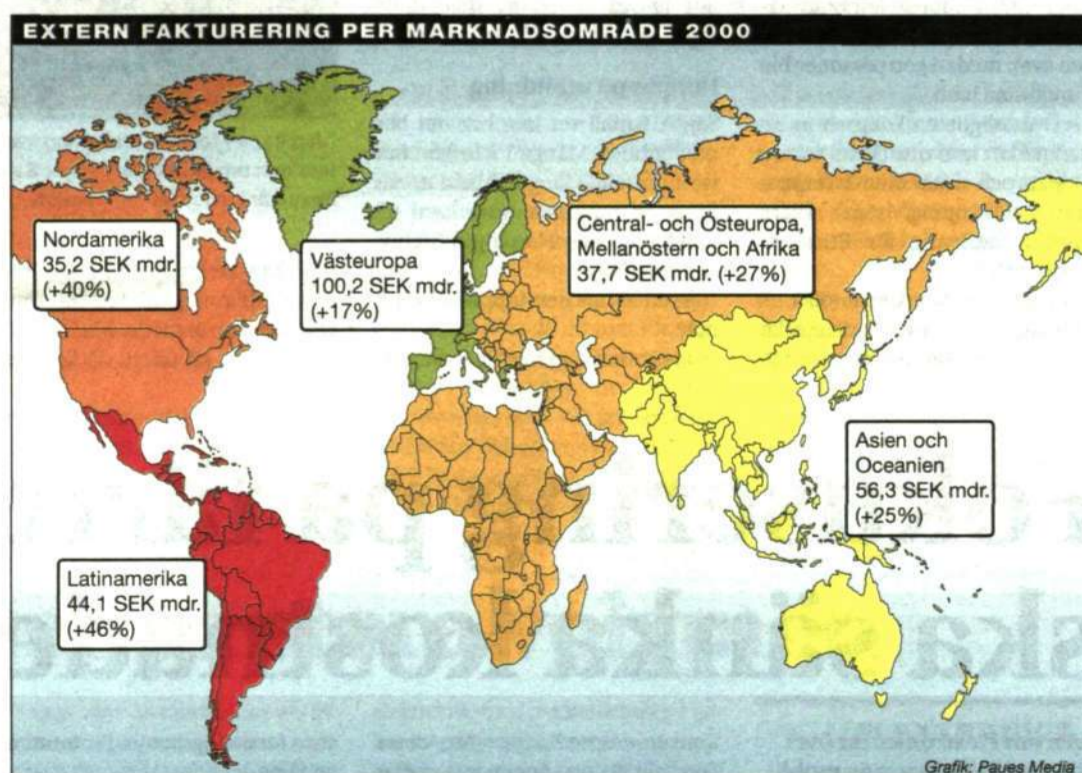

naden av mobil infrastruktur som går bäst, men det byggs även mycket inom fasta nät, både när det gäller utveckling av existerande AXE-växlar och multiservicenät.

Nästa år kommer de stora länderna i Latinamerika att vara de samma, men Bengt Forsberg räknar även med ökad försäljning i Centralamerika och Chile.

Under fjärde kvartalet minskade faktureringen något, främst i

Västeuropa, Japan och Nordamerika. I Europa har mobiloperatörerna börjat dra ner på subventionerna till mobiltelefoner. Mobilpenetrationen i många länder idag uppgår till 70 procent och operatörerna har som mål att behålla sin kundbas.

USA största marknaden

I marknadsområdet för Asien och Oceanien har de två stora marknaderna Kina och Japan utvecklats

lats olika. Kina hade måttliga faktureringsökningar med stark ordergång. I Japan var faktureringen under året tvärtom stark, medan orderingen var måttlig.

Ericssons största enskilda marknad är USA, följt av Kina och Storbritannien. Sverige är tionde största marknad.

Jesper Mott

jesper.mott@lme.ericsson.se

ENGINE går som tåget

Årsrapporten visar att försäljningen av fasta och mobila nät fortsätter att vara Ericssons starkaste affärsområde. Med lösningen ENGINE har divisionen Multiservice Networks plockat hem åtskilliga kontrakt.

Ericsson behåller därmed 35 procent av marknadsandelarna på den snabbt växande marknaden för tal- och data-nät med hög kapacitet.

Einar Lindqvist, chef för divisionen Multiservice Networks, har all anledning att vara nöjd med året som gått.

– Vi är allihop väldigt stolta och glada. ENGINE fortsätter att vara en stor del av vår verksamhet. Vi har plockat hem 38 kontrakt så här långt. Ordertillväxten ligger på 21 procent för 2000, säger han.



Einar Lindqvist har all anledning att vara nöjd – ordertillväxten för år 2000 ligger på 21 procent för ENGINE. Foto: Lars Åström

– Vi har tagit de ENGINE-affärer vi har bestämt oss för. Där vi går in vinner vi.

Einar Lindqvist menar att framgången bygger på tre värdeord, relation, teknologi och lösning.

Multiservice Networks bygger en relation med kunden genom att förklara att de känner till kundens marknad.

De har affärsmodeller som ger operatören möjlighet att tjäna mer pengar och ta marknadsandelar från konkurrenterna. Sedan bidrar de med teknologi i form av produkter som utvecklas till ett paket. När produkten är levererad får kunden hjälp med att få alla delar av lösningen att fungera ihop.

Utveckling i USA

– Vi är med hela vägen och vi lämnar inte kunden i sticket.

Einar Lindqvist vill också hålla fram den positiva utvecklingen som äger rum i USA. Under det senaste halvåret har fokus ökat på denna marknad, där divisionen tidigare varit svag.

Nästa år kommer ENGINE och

bredband att bli allt viktigare på den amerikanska marknaden.

– Det är också intressant att vi blivit en viktig spelare på bredbandsmarknaden. Det är affärerna med France Telecom och Telefónica bra exempel på.

Koll på kostnader

Einar Lindqvist menar att det är lätt att dra på sig för stor kostym och skaffa sig stora kostnader när det kommer in många order. Det gäller att hela tiden bevaka kostnaderna.

– Det är något som vi varit väldigt duktiga på under de senaste två åren och vi kommer även fortsättningsvis att hålla god kontroll på kostnadsnivån. 2001 fortsätter vi att satsa på ENGINE och bredbandslösningar. Vår målsättning att växa över 20 procent ligger fast.

Jesper Mott

Marknadens aktörer föga imponerade av tuffa åtgärder

Vid senaste kvartalsrapporten förklarades marknadens negativa reaktioner med att Ericsson envisades med att behålla mobiltelefonerna.

Men inte heller de krafttag som Ericsson visar upp nu lyckades beveka marknaden. Aktiekursen föll kraftigt när årsrapporten presenterades i fredags.

Spekulationer om att Ericsson skulle inleda ett långtgående samarbete eller partnerskap med Sony eller någon annan japansk jätte, hade pressat upp aktiekursen med tio procent på Nasdaqbörsen dagen innan rapporten släpptes.

När beskedet så kom om att Ericssons val fallit på Flextronics blev det en kalldusch för aktiehandlarna.

Nyhetsmediernas dom var också entydig, många analytiker fick uttala sig, både namngivna och anonyma. Enligt dem är inte Ericssons omstruktureringar tillräckliga.

"Flextronics var inte vad folk ville höra. Det löser inte problemen på mobilsidan, utan handlar om ren outsourcing", sa en anonym analytiker till nyhetsbyrån Direkt.

Röster om Ericsson

En åsikt som uttrycktes var att Ericsson borde ha inlett ett samarbete inom distribution, design och marknadsföring istället.

Mats Paulsen på nåttidningen Ekonomi 24 anser att Ericsson borde ha vänt på det och behållit tillverkningen av mobiltelefoner.

"Det är ju just varumärke, design, marknadsföring och försäljning som Ericsson är bevisat svaga på."

Håkan Wranne, telekomanalytiker på Fischer Partners, säger till Finanstidningen:



Ledningens krafttag lyckades inte beveka marknaden den här gången heller. Aktiekursen sjönk när kvartalsrapporten presenterades.

Foto: Lars Åström

"Det här adresserar inte kärnproblemet, nämligen oförmågan att ha rätt telefoner på rätt marknad vid rätt tillfälle. Det som är Nokias styrka är marknadsföring och design. Ericsson utmanar inte Nokia genom att lägga ut tillverkningen."

Vinstvarningen oroade

Det faktum att totalt 700 anställda tvingas gå, orsakade inga mediestormar den här gången. Istället var det misslyckandet på mobiltelefonsidan samt Flextronics som stod i fokus.

Analytikerna uttryckte även stor oro över den sänkta tillväxtprognosen.

"Det tyder på någon form av avmattning för systemen. En sänkning av tillväxtmålet till 15–20 procent indikerar ett sämre år på systemsidan och det är där som vinsterna finns för Ericsson", sa en anonym analytiker till Ekonomi 24.

Men även om Flextronics inte var vad marknaden hade hoppats på, erkänner många kommentatorer att utförsäljningen av mobiltillverkningen är ett steg i rätt riktning. DN:s Bengt Carlsson skriver:

"Och även om inte Ericsson gjorde så stor förändring som det spekulerades om i förväg så var det ändå ett stort steg... Bilden av Ericsson kommer att förändras när och om man börjar tjäna pengar på sina telefoner och systemsidan pinnar på som idag."

Bland de få positiva röster som uttrycktes fanns Aftonbladet, som på ledarplats skrev:

Åt rätt håll

"Ericsson, numera Sveriges viktigaste industriföretag, går lysande. I fjol lyckades företaget i det när-

maste fördubbla vinsten... Alla siffror pekar åt rätt håll, utom de som gäller mobiltelefonerna."

Och kanske var marknadens reaktioner förhastade, redan på måndagförmiddagen vände aktiekursen svagt uppåt.

Det fall som aktien gjorde under fredagen representerade egentligen bara en justering av den uppgång hade skett på Nasdaq dagen innan rapporten släpptes.

Sara Morge

sara.morge@lme.ericsson.se

Skärpa på Internet i ny organisation

Den 1 mars upphör Division Internet Applications and Solutions att existera.

För att stärka Ericssons organisation och skapa ett tydligare fokus på mobilt Internet flyttar Internet Solutions konsultverksamhet över till Division Global Services. Av samma skäl övergår Internet Applications till ett nybildat bolag, som ska ledas av Lars Boman.

Den 23 januari samlades medarbetarna inom Division Internet Applications and Solutions i Kista för ett informationsmöte. På plats för att svara på frågor och berätta om den nya organisationen fanns bland andra Lars Boman, Mats Dahlin, chef för Divisionen för Mobilsystem och Bert Norberg, chef för Global Services.

Lars Boman är utsedd till VD

för det nybildade bolaget, Ericsson Internet Applications and Solutions AB.

Enklare för kunden

Internet Applications kommer att ingå i bolaget och utvecklingen av Service Networks och applikationer fortsätter i dess regi. Bolaget ska tillhöra Ericssons Special Business Operations.

Den upphörande divisionens administrativa personal kommer att jobba för det nya bolaget.

– Internet Applications fortsätter i det nya bolaget med samma inriktning som tidigare. Vi fungerar i stort sett som den gamla divisionen, men utan konsultverksamhet.



Lars Boman

ten. Vi kommer att jobba närmare kunderna. Det gynnar den stora utbyggnaden av mobila Internet-system, som GPRS och 3G, säger Lars Boman.

Lars Boman förklarar att det är en mer logisk indelning att lägga Internet Solutions konsultverksamhet inom Global Services. Bert Norberg är av samma uppfattning.

Operatörerna kommer nu att ha kontakt med endast en division när de vill ha service för nät-driften och konsulttjänster med Internet-tjänster.

Spännande integrering

– Det finns stora beröringspunkter mellan vår organisation och Internet Solutions, säger Bert Norberg.

– Det ska bli spännande och vi har mycket att lära varandra. Vi blir nu branschens största aktör

inom integrering av tekniska lösningar.

En projektgrupp ska nu titta närmare på hur Internet Solutions ska integreras i Global Services.

EdgeCom kommer även i fortsättningen att drivas som ett separat bolag, med inriktning på konsulttjänster för operatörer och tjänsteutvecklare.

Även Ericsson Microsoft Mobile Venture fortsätter sin verksamhet som vanligt.

Haijo Pietersma, idag chef för Division Internet Applications and Solutions, har beslutat att lämna Ericsson.

– Vi tackar honom för allt arbete som han lagt ner och önskar honom lycka till med nya utmaningar, säger Mats Dahlin.

Jesper Mott

jesper.mott@lme.ericsson.se

Gigabit LAN hos Ericsson i Schweiz

Ericsson i Schweiz har utvecklat ett kraftfullt lokalt nät, Gigabit LAN. Det erbjuder högre prestanda och den kapacitet som behövs när telekommarknaden utvecklas med nya avancerade tjänster.

Den snabba utvecklingen ställer högre krav på företagets IT-avdelningar och de egna företagsnäten.

Förutom högre prestanda måste lokalnäten vara skalbara och helt tillförlitliga. Det betyder att de måste ha större bandbredder och mindre fördröjningar.

Nyutvecklade Gigabit LAN används på ett dotterbolag i Bern. Bolaget är fördelat på två byggnader med totalt 250 anställda.

Cirka 700 apparater är knutna till LANet. Förutom NT- och UNIX- och applikationsservrar även skrivare med mera.

Logiska lager

– Vi har använt en lösning som är en kombination av hierarkiska och överflödiga LAN-modeller, säger Matthias Hall, IS/IT-chef på Ericsson i Schweiz.

– Vårt nät, EAS Giganet, består av tre logiska lager: Core, Distribution och Access. Kärnlagret bygger på Gigabit Ethernet, som ger optimal transport mellan sajterna. De synpunkter vi fått från användarna samt mätningar som gjorts visar på en enorm förbättring av tillgängligheten till LANet.

Positiv respons

– Den positiva återkopplingen vi fått har gjort att vi beslutat oss för att i år installera samma lösning i vårt huvudkontor i Zürich, säger Artak Sarkisian, på Ericsson i Schweiz.

– Eftersom lösningen bygger på modulär teknik är den också skalbar och vi kommer att expandera med cirka 40 procent i Bern. Vårt Gigabit LAN är också helt i linje med Ericssons rekommendationer av One-Erinet.

Lars Cederquist

lars.cederquist@lme.ericsson.se

Prestigefyllt kontrakt till Ericsson Network

Aerie Networks har valt Ericsson som leverantör för att bygga det största bredbandsnätet hittills i USA. Kontraktet är värt tre miljarder kronor.

Det är Ericsson Network Technologies, som tidigare hette Ericsson Cables, enskilt största affär hittills. Och den mest prestigefyllda.

Aerie Networks är ett nystartat

företag som är först med att bygga nät utmed oljeledningar för att binda ihop ett par hundra amerikanska städer.

Projektet kräver fiberoptik med mycket högt fiberantal, 432 fibrer per kabel, vilket endast en handfull leverantörer i världen klarar.

– Det är naturligtvis mycket roligt för oss att ta hem en order i den här storleksordningen, säger Janne Sjöden, som är VD för Ericsson Network Technologies i

Hudiksvall. Det ger en bra grund för fortsatt stabil tillväxt.

Aerie Networks nät blir unika. Drygt 32 000 kilometer nätsystem med mycket hög bredbandskapacitet kommer att skapa helt nya och alternativa informationsvägar mellan 196 städer i USA.

Det betyder att 90 procent av amerikanska affärsmarknaden kommer att kunna utnyttja nätet.

Ägarna bakom Aerie Networks är några av USAs stora oljebolag.

Företaget har alltså redan tillgång till landstråk och slipper tidskrävande processer med att köpa upp land för att kunna dra kabel.

I månadsskiftet mars-april börjar Ericsson Network Technologies leverera de första kabeltrummorna.

Inom tre till fem år beräknas projektet vara klart.

Lena Widegren

lena.widegren@lme.ericsson.se

Delegation från Colombia på Telefonplan

En delegation från den colombianska regeringen, med president Andrés Pastrana i spetsen, besökte Creative World på Ericsson vid Telefonplan den 25 januari.

De hälsades välkomna av Kurt Hellström som underströk hur viktig den colombianska marknaden är för Ericsson. Syftet med presidentens besök i Sverige var främst att försöka få EU-bidrag

för att kunna lösa de stora knarkproblemen i Colombia.

Anledningen till att president Pastrana även ville besöka Ericsson lär vara att kommunikationsministern blivit intresserad efter att ha sett Ericssons "Get inspired light"-roadshow som nyligen var i Colombia. Ericsson var det enda företagsbesöket som den colombianska regeringsdelegationen gjorde i Sverige.

Sara Morge

Foto: Ecker Küller



Interna WAP-tjänster sparar flera miljoner

Ericsson i Storbritannien har skapat mobila datatjänster som förenklar det interna arbetet och sparar miljoner åt företaget.

Bland annat kan tekniker på fältet använda mobiltelefonen för att starta faktureringsprocessen.

WAP-tjänsterna har utvecklats av en liten arbetsgrupp tillsammans med Ericssons kundansvarige gentemot Vodafone.

– Vi har verktyg som vi praktiskt taget har upfunnit, men få av oss har funderat på hur vi kan använda de mobila data-tjänsterna inom Ericsson, säger Mike Titley, som leder arbetsgruppen.



Mike Titley

Tillsammans har de därför utvecklat WAP-tjänster som bland annat möjliggör fakturering direkt från fältet.

Tidssnålt system

När en tekniker är klar med sitt arbete ute på en sajt kan han kontakta kontoret med sin R380 och meddela vilket arbete han utfört.

Informationen sätter ögonblickligen igång ett system hos projektledningen, som i sin tur startar faktureringsprocessen. I vanliga fall tar samma hantering flera dagar.

– Enbart för Ericsson i Storbritannien innebär det besparingar på åtskilliga miljoner kronor varje år. Inom hela företaget rör det sig om enorma summor, säger Mike Titley.



Genom ett rapporteringssystem som utnyttjar de senaste verktygen inom WAP har Ericsson i Storbritannien effektiviserat sina arbetsprocesser och därmed sparat pengar. Foto: Split Image

Om det uppstått problem i arbetet på fältet så får projektledaren automatiskt ett SMS till sin telefon. All lagrad information finns sedan att tillgå på kontorets intranät. Det gör att problem kan åtgärdas betydligt snabbare och det ger i sin tur bättre kundrelationer.

Ivan Fowlie, Ericssons kundansvarige gentemot Vodafone, har

varit med och testat tjänsterna. Han tror att de kommer att vara till stor hjälp i den kommande utrollningen av 3G-nät.

Sprids till lokalkontor

Gruppen har också utvecklat ett system som gör att den kundansvarige kan hålla sig informerad om de senaste transaktionerna och beställningarna. Ett Business

Support Center ska nu hjälpa andra lokalkontor i den västeuropeiska regionen att integrera applikationerna i kontorens datasystem och komma igång med liknande tjänster. Mike Titley tror att den här typen av systemintegration kommer att behövas inom de flesta företag i framtiden.

Jesper Mott

HALLÅ DÄR...



Foto: Lars Åström

Michael Ricks

...som tidigare arbetade som Ericssons chef i Kina.

Från 1 december leder han istället en investeringsfond i Hongkong, imGO, som delvis ägs av Ericsson.

Det här måste vara nytt för dig? Hur känns det att byta arbete?

– Bra, men det är inte direkt en ny verksamhet för mig. Jag har varit med i nystartade företag i början av min karriär, företag som senare blev uppköpta. Jag har också arbetat med nystartade företag inom större koncerner.

Hur mycket av imGO är ägt av Ericsson?

– 16,4 procent tillhör Ericsson. Svenska Investor äger 34 procent, medan 10 procent ägs av Hutchison Whampoa. Resten av imGO är noterat på börsen i Hongkong.

Hur stora medel har imGO?

– Vi har 300 miljoner amerikanska dollar i kapital, varav två tredjedelar består av direkta medel och resterande i fastigheter som vi planerar att sälja när tillfälle ges.

Den Nya Ekonomin är i många stycken driven av entreprenörer som fått tillgång till riskkapital. Är det så i Asien också?

– Det har investerats mycket pengar i asiatiska företag i den nya ekonomin, även om marknaden inte är lika mogen som i USA och Europa. Några marknader i Asien får fram spännade företag med hjälp av riskkapital, medan andra har varit långsammare i det här avseendet.

Var och vilken typ av nystartade företag ska imGO investera i?

– Vi letar efter företag i Japan, Korea, Taiwan, Hongkong och Kina. Men vi tittar också på amerikanska företag med omfattande verksamhet i Asien. Mest handlar det om hårdvara, basal mjukvara och applikationer. Däremot inte så mycket om innehållsdrivna företag.

I vilket stadium brukar ni gå in i nystartade företag?

– Vanligtvis i första omgången, ibland även i den allra tidigaste fasen. Men det har även hänt att vi gått in en senare fas. Vi ska ägna mer tid att hjälpa företagets ledningar att bygga upp verksamheten.

Mats Lundström

mats.lundstrom@lme.ericsson.se

Många synpunkter från Kontaktens läsare

Närmare åtta av tio anställda på Ericsson läser regelbundet Kontakten för att hålla sig informerade om vad som händer inom koncernen. Lika många tycker att Kontakten är en bra eller mycket bra tidning.

Men visst finns det artiklar i tidningen som läsarna vill se mer eller mindre av.

Det visar en undersökning som opinionsföretaget Temo gjorde för Kontakten i slutet av förra året. 1 000 anställda tillfrågades om sina läsvanor.

I undersökningen finns siffror som vi på redaktionen är mycket stolta över. Där finns också syn-

punkter som vi kommer att ta till oss. Läsvaldesundersökningen visar att Kontaktens räckvidd legat på en konstant hög nivå de fyra senaste åren. Med räckvidd menas hur många läsare som nås av ett slumpmässigt nummer av tidningen.

Läser länge

Som i tidigare mätningar är räckvidden högre bland tjänstemän än bland kollektivanställda. Det vill vi på redaktionen ändra på så att räckvidden blir lika hög i alla grupper.

Omkring hälften av läsekretsen läser mer än hälften av innehållet. Det är för en tidning mycket höga siffror. Läsarna lägger också ner

mycket tid på att ta till sig innehållet. Sex av tio läser tidningen mellan 10 och 30 minuter.

När det gäller innehållet är det en tydlig trend att många av Kontaktens läsare vill se fler nyheter samt artiklar om forskning och utveckling, produkter och tjänster och slutligen artiklar om policy inom koncernen.

Ämnen som läsarna vill se mindre av är chefsintervjuer, krönikor och kåserier, artiklar om leverantörer och samarbetspartners samt artiklar om miljöfrågor.

Viktig kritik

Många läsare tycker också att tidningens innehåll är alltför koncentrerat till vad som händer på

eller utgår från Ericsson i Stockholm.

Det här är frågor som vi på redaktionen tar till oss och kommer att jobba mycket med under året. Det är viktigt att Kontakten är en så pass internationell tidning som möjligt och att den speglar hela koncernen.

Slutligen, för er som inte deltog i undersökningen, ni är alltid välkomna att höra av er till oss här på redaktionen med synpunkter och idéer. Mailadresser och telefonnummer till alla på redaktionen står i redaktionsrutan på sidan 3.

Henrik Nordh

henrik.nordh@lme.ericsson.se

Global aktieportfölj full av pionjärer

» Ericsson är ett av tio företag som valts ut i den amerikanska tidningen IndustryWeeks globala portfölj för tillverkningsföretag. Listan består av en blandning av högteknologiska företag som Cisco, Nokia, Corning, Solectron och EMC, men också av mjukvarutillverkande företag som Oracle och Microsoft.

Dessutom ingår den framgångsrika gasleverantören Enron samt läkemedelsföretaget Pfizer. De tio företagen utnämns till globala pionjärer som på kort tid gått från nästan ingenting till dominans inom sin bransch.

IndustryWeek tror att de tio kommer slå borsindex under 2001 och köper därför aktier för 10 000 kronor i varje företag.

IndustryWeek läses av 250 000 chefer i tillverkningsindustrin.

Surfa under resan med SAS

» Flygbolaget SAS blir först i Europa med att erbjuda trådlösa tjänster ombord på flygplanen. Under färd ska passagerarna kunna läsa och skicka e-post samt utnyttja World Wide Web.

Bakom tjänsten står den svenska operatören Telia, som i sin tur skrivit avtal med amerikanska Tenzing Communication om att bygga systemet, skriver Telia i ett pressmeddelande.

IT-företag vill till Las Vegas

» Problemen med strömförsörjning i Kalifornien påverkar IT-företagen i Silicon Valley. Sedan tidigare har de brottats med skyhöga markpriser och en hög företagsbeskattning.

Till det kan nu läggas bristen på energi vilket gör att många företag, bland andra Cisco, funderar på att flytta till Nevada och Las Vegas.

Europolitan och HiG3 bygger gemensamt nät

De två 3G-konsortierna HiG3 och Europolitan ska samarbeta om utbyggnaden av 3G-nät i Sverige. Samarbetet innebär stora besparingar för konsortierna som lovat en mycket snabb och dyr utbyggnad av sina nät.

Efter att Telia och Tele2 (före detta Netcom) slagit sina påsar ihop för att bygga ut 3G-nät har förväntningarna på nya samarbeten ökat. Orsaken är de vidlyftiga utfästelser som tvingats fram av ansökningsreglerna. HiG3 och Europolitan var beredda att inve-

stera 26,3 respektive 36,9 miljarder kronor och bygga drygt 20 000 basstationer vardera.

Det är kostnader som nu kan pressas rejält genom att de två aktörerna har kommit överens om att dela på nätet.

Nytt bolag bildas

– Genom delad infrastruktur kan vi med större kostnadseffektivitet möta de krav som ställs på oss. Affären är bra för våra kunder, för oss och för framtiden för 3G i Sverige, säger Jon Risfelt, VD och koncernchef för Europolitan och HiG3:s ordförande Björn

Svedberg i ett gemensamt uttalande. Uppgåelsen gäller främst områden som ligger utanför de tre storstadsregionerna Stockholm, Göteborg och Malmö.

Ett nytt bolag bildas för den gemensamma satsningen samtidigt som dörren hålls öppen för fler intressenter.

– Samarbetet kommer att vara ett av våra viktigaste verktyg för att bygga Sveriges bästa 3G-nät och i det arbetet bjuder vi gärna in andra företag med samma ambitioner, säger de båda företagsledarna.

Post- och Telestyrelsen (PTS)

skriver i ett pressmeddelande med anledning av samarbetet att tillståndsinnehavarna själva ska äga minst 30 procent av nätet. Övriga 70 procent av nätet kan däremot ägas gemensamt.

Förfarandet överklagas

PTS delade ut fyra 3G-licenser i december. Tre av licensinnehavarna har inlett samarbete. Den fjärde licensstagaren är Orange. Licensförfarandet har dock överklagats.

Mats Lundström

mats.lundstrom@lme.ericsson.se

Överklagan sinkar nya licenser

Fördelningen av två nya GSM-licenser riskerar att försenas av att de fyra 3G-licenserna överklagats.

De två GSM-licenserna har kommit i skymundan av de mycket omskrivna 3G-licenserna som fördelades i slutet av förra året.

GSM-licenserna var från början en del i den 3G-förfrågan som Post- och Telestyrelsen (PTS) gick ut med tidigt i höstas. Fyra konsortier visade intresse, Reach Out Mobile, Telenordia, Mobility4Sweden samt Broadwave Communications. Bakom konsortierna Reach Out Mobile och Telenordia finns bland andra finländska Sonera och norska Telenor, vilka tidigare

visat intresse av att bygga eller hyra in sig i GSM-nät i Sverige.

Beslut tros komma i vår

De fyra konsortierna blev dock utan 3G-licens och två av dem, Reach Out Mobile samt Telenordia, har överklagat beslut till länsrätten. Därför måste PTS vänta på att rättsmaskineriets kvarnar malt klart, innan det går att bestämma hur GSM-licenserna ska fördelas.

– Vi tror att länsrättens beslut ska komma under våren, men även länsrättens beslut går att överklaga, säger Ann-Marie Engvall som är chef för teleavdelningen på PTS.

Intresset för GSM-licenserna

har hittills varit ljust och den enda aktören som visat påtagligt intresse är Tele2 (tidigare Netcom). Tele2 fick en 3G-licens förra året och har sedan skickat en ansökan om en GSM-licens.

– Vi vill ha mer frekvensutrymme för att kunna nå fler kunder, säger Lars-Johan Jarnheimer, VD på Tele2 till webbtjänsten Ekonomi24.

Nät av antenner

Lars-Johan Jarnheimer säger vidare att det inte krävs några större investeringar, eftersom Tele2 redan har ett nät med antenner på plats. PTS vill dock att det ska bli konkurrens om licenserna och har dessutom uttryckt en önskan

om att få in nya operatörer på den svenska marknaden.

– Vi ska gå ut och undersöka intresset. 22 februari har vi en hearing och efter det bestämmer vi hur fördelningen av licenserna ska gå till, säger Ann-Marie Engvall. Det lediga frekvensutrymme finns i banden 900 och 1800 MHz och kommer bland annat från det nyligen nedlagda analoga nätet NMT900.

Utrymme kan användas på olika sätt. Det är inte självklart att licenserna måste delas ut på nationell nivå – det kan röra sig om såväl regionala som lokala tillstånd.

Mats Lundström

HELHETEN OCH STYRKAN

Vi har seminarier och kurser inom följande områden:

- TCP/IP – Kommunikation • IT-säkerhet • Windows 2000
- Telekommunikation – Transmission • Radioteknik
- Wireless • Webbteknik • Systemutveckling • IT-projektledning

Läs mer om våra kurser på www.stf.se/it eller www.kompetens.stf.se • Beställ vår nya katalog på it.info@stf.se



STF Ingenjörsutbildning AB
STF Kompetens AB
tfn 08-613 82 00 eller 020-77 55 77

STF Ingenjörsutbildning AB och STF Kompetens AB (f.d. Telia Kompetens) Tillsammans Sveriges ledande utbildare inom IT och telekommunikation.

BRADY®

Hur märker ni era produkter?
Brady har ett heltäckande produktprogram för professionell märkning vilket inkluderar:

- Etiketter & färgband
- Skrivare & applikatorer
- Programvara
- Streckkodsläsare
- Systemlösningar

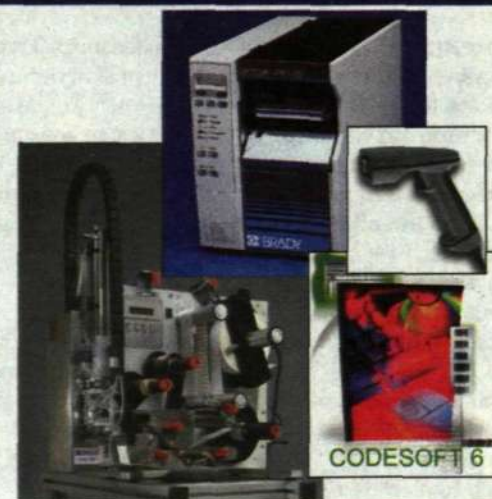

BRADY®



Matvarujätten ICA ger sig in i telekombranschen genom att bli en så kallad en virtuell operatör. Allt för att underlätta för kunderna i framtiden. Foto: Ecke Küller

Butikskedja blir virtuell operatör

Till hösten ska livsmedelsföretaget ICA erbjuda sina kortkunder mobilabonnemang.

– Detaljhandeln är en viktig del i det mobila samhället, säger Joakim Säll som ansvarar för ICA:s telefoni-verksamhet.

Genom att hyra in sig i Europolitans GSM-nät blir ICA en så kallad virtuell operatör. Det innebär att livsmedelsjätten kan marknadsföra och sälja abonnemang till alla som har kundkortet utan att äga ett eget mobilnät.

Enligt Joakim Säll finns det idag mer än två miljoner aktiva användare av ICA:s kundkort.

– Det är en utmärkt kundstock att arbeta med. Vi kommer att marknadsföra telefoni-tjänster via våra etablerade kanaler, till exempel direktutskick, kundtidningar samt i våra butiker, säger Joakim Säll.

– Vi vill erbjuda alla våra kunder möjlighet att kontrollera kostnaderna löpande. Enkelhet och kostnadskontroll är ledord.

Regelbundna SMS

Mobilabonnenterna ska på ett enkelt sätt kunna kontrollera vad det kostar att ringa, bland annat genom att få regelbundna SMS-meddelanden.

Tjänsterna tas fram i samarbete med Europolitan. ICA tänker sig även att konkurrera med fast telefoni och Internetabonnemang.

– Vi vill erbjuda kundkortskunderna

paketlösningar för familjens kommunikationsbehov, fortsätter Joakim Säll.

Kundkortet fungerar som en kombination av bankkort, kreditkort och bonuskort. En stor del av kortinnehavarna är redan kreditprövade. Dessutom kan kunderna komma att få bonus även på teletjänsterna.

Jon Risfelt, VD och koncernchef för Europolitan är nöjd med samarbetet.

– Vi breddar marknaden för mobila teletjänster och skapar större valfrihet för konsumenterna. För Europolitans del ökar trafiken i nätet, vilket genererar ökade intäkter på de investeringar vi gör i infrastruktur och system, säger han i ett pressmeddelande.

Saldot kan kontrolleras

Projektet hänger i ihop med Ericssons och ICA:s samarbete för att pröva nya betalningsmetoder. I en ICA-butik i Täby testas sedan en tid betalning av matvaror via mobiltelefoner utrustade med WAP och en Bluetooth-modul. Med hjälp av telefonerna kan kunderna också kontrollera kortsaldon samt få information om vilka erbjudanden som butiken har för tillfället.

I försöket används Bluetooth som innebär trådlös kommunikation på korta avstånd. Ett resultat av försöket är att betalning via telefon är snabbare än ett vanligt kortköp. Kunden slipper också ha plastkortet med sig.

Mats Lundström

mats.lundstrom@lme.ericsson.se

88E6050 – 5-ports 10/100 Mb Ethernetswitch med internt RAM och transceivers

Features:

- Each port can work at 10Mbps or 100 Mbps, full duplex or half duplex mode
- Port 0 can be configured as 100BASE-TX, 100BASE-FX, 10BASE-T or reversed MII interface
- Auto-MDI/MDIX crossover for 100BASE-TX and 10BASE-T ports
- Advanced mixed-signal processing implementation on adaptive equalization and clock data recovery
- Baseline wander correction circuitry
- Auto-Negotiation and speed-auto-sensing support
- Extra high performance on up to 150 meters CAT5 UTP cable

- Back-pressure-based flow control on half duplex ports
- Pause-frame-based flow control on full duplex ports
- Store-and-forward switching mode
- Shared memory-based switch fabric with true non-blocking switching performance
- High performance look-up engine with support for up to 4096 MAC address entries with automatic learning and aging
- Embedded with 1Mbit on-chip memory used for frame buffering
- Security mode of switching only between port 0 and ports 1 to 4
- Low power dissipation
- 128-pin PQFP

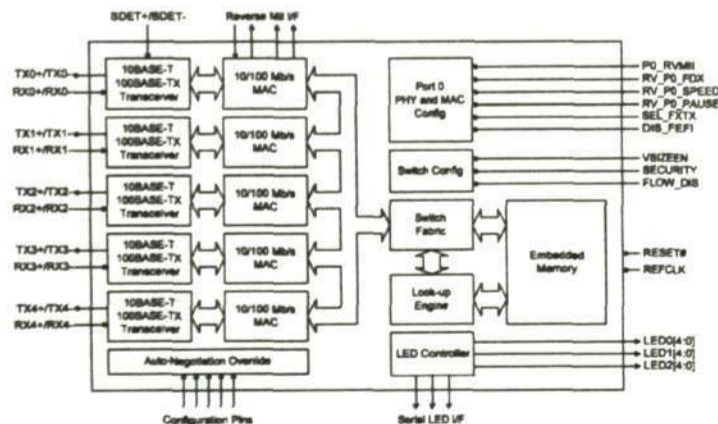

EGEVO
Elektronik AB

– Ingår i OEM-koncernen –

Kontakta oss så berättar vi mer.

Box 8100, 163 08 SPÅNGA.
Tel 08-587 067 00, fax 08-587 067 39.
www.egevo.se

MARVELLTM

Den ljusnande framtid är vår



Det ljusnar för Ericsson på den jugoslaviska telekommunikationsmarknaden. En ny regering har tagit makten och sanktionerna mot landet har lyfts. På Ericsson ser man fram emot en friare marknad med ökad konkurrens.

Foto: Vlada Motic

President Slobodan Milosevics har släppt sitt järngrepp och demokratiska vindar blåser över Jugoslavien.

– Vi ser fram emot en friare marknad och arbetar hårt för att behålla vår position som landets främsta mobilleverantör, säger Jan Hultgren, chef för Ericsson i Jugoslavien.

► Det kommande halvåret blir viktigt för Ericsson i Jugoslavien, EYU. Serbiens nya premiärminister Zoran Djindjic, ledare för Demokratiska Partiet, presenterade för en kort tid sedan den nya regeringen. De Milosevicstroga ministrarna har sopats bort och ersatts med nya namn. Även inom näringslivet har chefer bytts ut.

– Det handlar om nya människor och nya tankesätt och vi håller för närvarande på att bygga upp ett helt nytt kontaktnät, säger Jan Hultgren.

I dagsläget är Ericsson ensam mobilnätstjänstleverantör till samtliga fyra mobiloperatörer som finns i Jugoslavien, två i Serbien och två

i delrepubliken Montenegro. Fast nu, när en friare marknad hägrar, lurar konkurrenterna runt hörnet, beredda att sno åt sig marknadsandelar av Ericsson.

– Det är ingenting vi räds. Jag tror på fördelarna med en fri konkurrens och Ericsson kommer att vara väl förberett, säger Jan Hultgren.

Ett av Ericsson närstående mål är att försöka ro i land ett stort kontrakt på GSM-nät med operatören Telekom Srbija. Man väntar sig också



Jan Hultgren

att en större utbyggnad av hela det jugoslaviska mobilnätet snart ska inledas. EYU räknar med att 17 nya medarbetare kommer att behövas under nästa år.

Nät för en miljon abonnenter

Mobiltelefonerna fick något av ett genomslag i landet under Natobombningarna 1999. Till skillnad från det fasta telefonnätet klarade Ericssons GSM-nät kवादerna, vilket gjorde att mobiltelefoni var det enda sättet att nå anhöriga i Serbien. Det mobilnät som EYU hittills byggt upp klarar en miljon abonnenter, men långt fler jugoslavier lär skaffa mobiltelefon de närmsta åren.

– Jugoslavien är en nation med en stor andel unga människor som är mycket teknikmedvetna. De har växt upp med modern teknik och lärt sig använda den på ett sätt som deras föräldrar aldrig fått chansen till.

På regeringsnivå diskuteras det också att ge licens åt en tredje serbisk mobiloperatör. Jan Hultgren tror att Ericsson ligger bra till när denna operatör ska välja leverantör.

– Lojalitet betyder mycket här i Jugoslavien. Ericsson har hittills alltid levererat vad som utlovats och att vi fanns på plats i Belgrad under Natobombningarna har satt sig i folks medvetande, säger Jan Hultgren som själv återvände till Belgrad under senare delen av bombperioden.

Lojalitet belönas

Det tror han var en viktig faktor när den stora GSM-affären med Mobtel undertecknades nyligen. Längre såg det ut som att Siemens skulle ta hem storordern, men Mobtel valde till slut Ericsson.

– Det är ingen tillfällighet att lojalitet och tradition belönas. Alcatel och Siemens fick kontraktet på det fasta nätet 1996, mycket tack vare att de fanns på plats i Serbien under kriget i Kroatien och Bosnien, vilket däremot inte Ericsson var. Ur den synvinkeln ser framtiden mycket ljus ut, säger Jan Hultgren.

Jenz Nilsson

jenz.nilsson@lme.ericsson.se

Förhoppningen att den nye presidenten Vojislav Kostunica ska få Jugoslavien på fötter igen är stor bland befolkningen. Fast fortfarande syns tydliga spår i Belgrad efter Natobombningarna våren 1999.



En tuff och luttrad skara

Personalen på Ericssons kontor i Jugoslavien är en luttrad skara människor. Till och med under Natos bombningar av Serbien 1999 höll de oavbrutet igång verksamheten genom att serva GSM-nät och upprätta nya basstationer.

► Starten för Ericsson i Jugoslavien, EYU, gick vintern 1996. Daytonavtalet (fredsavtalet) mellan Serbien, Bosnien och Kroatien var bara någon månad gammalt och EYU:s VD Jan Hultgren såg att Jugoslavien hade potential att bli en betydande marknad för mobiltelefoni.

Ett kontor bestående av endast tre personer inrättades strax utanför Belgrads stadskärna. En av de anställda var Ljubomir Rajsic, i dag marknadschef på EYU.

– Den första perioden var tuff. Vi arbetade under lång tid hårt utan att få in några större projekt, säger han.

I mars 1997 lossnade plötsligt affärerna ordentligt. Ericsson och Telekom Srbija tecknade ett GSM-avtal värt drygt 450 miljoner kronor och framtiden såg ljusare ut.

– 1997 och större delen av 1998 var en mycket bra period för oss. Efter affären med Telekom fick vi in ett par stora order på mobiltelefoni från italienska operatörer, samtidigt som vi byggde upp ett mycket kompetent och sammansvetsat Ericsson-team.

1998 diskuterade Ericsson en utbyggnad av det serbiska mobilnätet med Serbiens största operatör Mobtel. Det handlade om en GSM-order i miljardklassen och skulle blivit EYU:s största framgång dittills.

Följderna av konflikten mellan Serbien och

Kosovo innebar dock ett abrupt stopp för affären. I oktober 1998 hotade Nato för första gången med att bomba Serbien om de inte drog tillbaka sina militära styrkor från Kosovo.

– Finansiärer backade och det blev allt svårare att få utrustning levererad, uppgörelsen med Mobtel fick läggas på is, säger Ljubomir Rajsic.

Personalen protesterade

På Ericsson kunde man bara avvakta och bevittna maktspelet mellan Jugoslaviens president Slobodan Milosevics och Nato. USA utfärdade ett handelsembargo mot Serbien och i slutet av mars 1999 gjorde Nato verklighet av sina hot och inledde bombträder som skulle pågå oavbrutet i nästan tre månader.

– Så gott som alla utländska företag slog igen sina verksamheter i Serbien och det uppstod en total handlingsförlamning, säger Ljubomir Rajsic.

EYU hade vid den här tidpunkten 35 anställda, varav 30 serber. Den utländska delen av personalen lämnade landet och Ericsson ville först, liksom exempelvis Alcatel och Siemens gjort, stänga all sin verksamhet, men personalen på Ericsson protesterade.

– Vi hade inget annat val än att stanna i Serbien och då kunde vi lika gärna jobba, säger Ljubomir Rajsic som fick mandat av

Jan Hultgren att koordinera EYU:s aktiviteter under bombningarna.

– Den första veckan var värst. Bombningarna inleddes i regel strax efter sju på kvällarna och höll på fram till omkring fem på morgnarna. Man visste aldrig hur det skulle se ut när man kom till kontoret och vilka arbetskamrater som skulle dyka upp, säger Ljubomir Rajsic.

Trots detta gick personalen till sin arbetsplats varje morgon under den nästan tre månader långa bombperioden. Även när bombningarna intensifierades i april 1999 till att gälla alla dygnets timmar upprätthöll Ericsson sin verksamhet. Arbetet bestod huvudsakligen i att serva skadade basstationer och GSM-nätet över hela Serbien. Under bombträden installerades till och med 14 helt nya GSM-stationer, varav en växelstation i den mycket hårt bombade staden Novi Sad i norra Serbien.

– För oss var det oerhört viktigt att försöka hålla arbetsrutinerna, att bara sitta och vänta hade förmodligen gjort oss allihop galna, säger Ljubomir Rajsic.

Svartlistning ett problem

Mirakulöst nog skadades ingen av EYU:s personal under den här tiden och den 10 juni 1999 upphörde slutligen bombningarna. För Ericsson kvarstod affärsproblemen i och med Natos svartlistning av alla lokalt registrerade näringsidkare.

– Efter bombningarna var det som att starta om från noll igen. Vi fick börja bearbeta operatörer och andra nyckelpersoner inom näringslivet i väntan på att sanktionerna skulle lättas.

Handels- och finansembargot samt svart-

FAKTA/JUGOSLAVIEN

Statskick: Förbundsrepublik (Serbien och Montenegro)

President: Vojislav Kostunica

Yta: 102 173 kvadratkilometer

Folkmängd: 11 miljoner (1998)

Huvudstad: Belgrad

Valuta: 1 dinar = 100 para



listningen lyftes i oktober 2000 och sedan dess har det gått som på räls för EYU. I början av november, en månad efter Milosevics fall från presidentposten, slöt Ericsson slutligen ett GSM-avtal med Mobtel, värt nästan tre miljarder kronor.

– Det kontraktet har inneburit en nytändning. Efter allt vi har gått igenom känns det som att vi kan klara av vad som helst, säger Ljubomir Rajsic.

Jugoslaviska ingenjörer heta i Europa

Det finns gott om välutbildade civilingenjörer i Belgrad. Något som hjälpt Ericssons enheter i andra delar av Europa att lösa sina brister på arbetskraft.

Till skillnad från Ericsson i många andra länder har EYU aldrig haft svårt att få tag på meriterad personal. Arbetslöshet till följd av krig och ekonomiska kriser har gjort att Jugoslavien under flera års tid haft en stor grupp unga, välutbildade och outnyttjade civilingenjörer.

► – Vi har säkert 80–90 stycken sökande till varje tjänst, samtliga med hög universitetsutbildning och i många fall även med gedigen arbetslivserfarenhet, säger Pauli Liimatainen, personalchef på EYU.

Han fick för en tid sedan höra att Ericsson i Irland hade problem att få tag i ingenjörer och föreslog att de skulle rekrytera personal från Belgrad. I dag bor och arbetar 30 jugoslaviska ingenjörer på Ericsson Radio Network Solutions i Dublin och Athlone.

Även Ericsson Mobile Applications i England söker för närvarande ett antal jugoslaviska civilingenjörer till sitt kontor i Guildford.

– Vi försöker i olika sammanhang upplysa andra av Ericssons enheter om möjligheten att rekrytera folk från Belgrad. Vi hjälper dem gärna med praktiska detaljer, som annonsering i lokala medier, säger Pauli Liimatainen och fortsätter.

– Villkoret är förstås att ingenjörerna inte redan arbetar eller håller på att bli anställda av EYU.

– Det gäller för Ericsson att ta tillvara på kunskapen så länge den finns tillgänglig. Framöver hårdnar konkurrensen inom mobiltelefoni i Jugoslavien och då kommer andra företag försöka suga upp så mycket duktigt lokalt folk de kan, säger han.

Jenz Nilsson



Vladimir Pemac och Bogdan Oparnica arbetar båda som ingenjörer på EYU. Det finns gott om välutbildade ingenjörer i Belgrad och EYU har aldrig haft problem att få tag i duktig personal. Foto: Vlada Motic

FAKTA/ERICSSON I JUGOSLAVIEN

Ericssons hittills enda kontor i Jugoslavien ligger i Belgrad. Idag arbetar där 59 personer med huvuduppgift att sälja, leverera och underhålla mobiltelesystem.

- Det finns drygt en miljon mobilabbonenter i Jugoslavien, vilket ger en mobilpenetration på tio till elva procent. Ericssons marknadsandelar bland abonnenterna uppgår i dagsläget till 100 procent.
- Det finns ungefär 2,5 miljoner abonnenter för fast telefoni. Ericsson har i dagsläget 25 procent av den fasta telefonimarknaden fördelat på 20 procent AXE och fem procent X-bar växlar.
- Internetanvändarna är ungefär 100 000–125 000, vilket motsvarar drygt en procent av Jugoslaviens befolkning.



"Nya dinarer för en ny tid" står det på skylten utanför det bombade militärhögkvarteret.

**Förbättra klockdistributionen i systemet.
IDT TurboClock: programmerbar
flankförskjutning vid 133MHz.**

IDT
Powering What's Next

www.idt.com
idteurope@idt.com

FÖRSTA TEMPERATURSWITCHARNA MED FJÄRRDIOD

Små temperaturswitchar skyddar CPU-, ASIC- och FPGA-kretsar!

Dessa kretsar mäter temperaturen på en diodkopplad diskret transistor eller en P-N-övergång på en yttre integrerad krets. Temperaturen jämförs sedan med en förinställd temperaturgräns och utgången aktiveras när temperaturgränsen överskrids. De små kretsarna kan användas för att avkänna felaktiga temperaturer i många olika komponenter, till exempel CPU-, FPGA- och ASIC-kretsar, samt på diskreta komponenter.

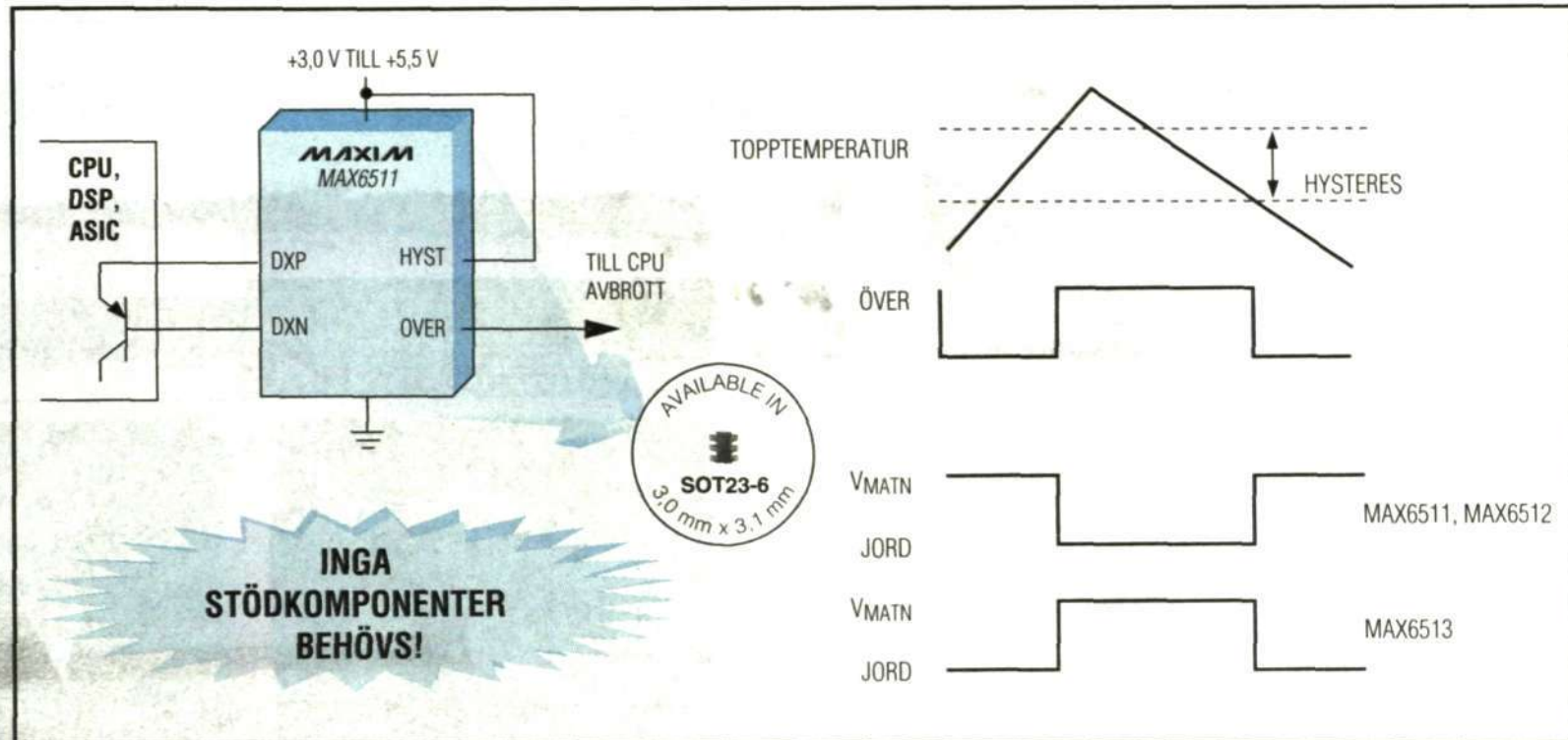

- ◆ Temperaturswitchar med fjärrdiod
- ◆ Inga yttre komponenter behövs (fabriksinställda temperaturgränser från +45°C till +125°C)
- ◆ Tre utgångsalternativ:
 MAX6511: CMOS aktiv-låg
 MAX6512: Open-Drain aktiv-låg
 MAX6513: CMOS aktiv-hög

- ◆ Drift med 2,7 V till 5,5 V
- ◆ Mycket bra noggrannhet:
 $\pm 3^{\circ}\text{C}$ vid +45°C till +100°C
 $\pm 5^{\circ}\text{C}$ vid +100°C till 125°C
- ◆ Valbar hysteres: 5°C eller 10°C
- ◆ Liten 6-bens SOT23-kapsel



GRATIS! Temp Sensors Design Guide—inom 24 timmar!
 Innehåller datablad och kort för gratisprover

RING 08 444 54 30 eller FAXA 08 444 54 39
 för Design Guide eller gratisprov

MAXIM
 www.maxim-ic.com

NYHET! Få prisuppgift, Leveranstid och Beställ
 Online på www.maxim-ic.com

2000 EDITION!
 FREE FULL LINE DATA CATALOG
 ON CD-ROM



E EGEVO
 Elektronik AB

BOX 8100, 163 08 SPÅNGA
 Tel. 08-58 70 67 00, Fax 08-58 70 67 39
 egevo@egevo.se www.egevo.se

Delar av Maxims
 program distribueras av:
ELFA
 175 80 JÄRFALLA
 TEL 020 75 80 00 FAX 020 75 80 10

Ericsson beslutade snabbt att donera 400 000 kronor för att bidra med hjälp efter jordbävningen i El Salvador. Katastrofstödsprogrammet Ericsson Response trädde för första gången i kraft genom en projektledare som samordnade hjälpinsatserna. Trots död och förödelse börjar hoppet spira igen bland de överlevande.

Katastrofstöd väcker hopp i förödelsen

Liklukten tränger igenom även dubbla munskydd och armen känns stel efter injektionen av stelkramps-vaccin. En polis eskorterar oss fram till La Colina, det bostadsområde nära El Salvadors huvudstad San Salvador, där hundratals människor och 500 hem begravdes under jordbävningen i början av januari.

► I skymningsljuset är katastrofområdet i La Colina spöklikt – ett trettiotal mörklädda poliser vandrar in till området i en lång rad. Stora grävsopor begraver de människokroppar som finns kvar i ruinerna. Risken att en epidemi bryter ut är överhängande, därför hinner man inte identifiera alla kroppar. Vita hjälmar med röda kors lyser i kvällsljuset.

– För två timmar sedan hittade vi en kvinna som omfamnade sitt barn, där uppe vid skogskanten, säger en ung volontär som arbetar för Röda Korset och pekar för att visa platsen.

– Båda var döda. Sedan jordbävningen har vi bara hittat två levande människor.

Tulio Romero är en av många som mist sina anhöriga. Han flög in från San Diego under onsdagen för att leta efter sin bror, med förhoppning om att kunna ge honom en värdig begravning. Tulio Romero står på det enda hustaket som är intakt i området. På taket ligger hans brors kläder i en hög.

– Jag har hittat alla hans kläder, så han borde finnas här någonstans under jordmassorna. Vi har hittat hans fru, henne begravde vi idag, säger han och ser med tom blick ut över ruinerna.

Ericsson samordnar insatserna

– Det här är det hemskaste området, konstaterar Carlos Andres Urrutia, när vi klättrar ned från hustaket. Han är projektledare i katastrofstödsprogrammet Ericsson Response.

Till vardags jobbar han som projektledare för Ericsson i Guatemala, men är uppvuxen i Colombia och har erfarenhet av jordbävningar från sitt hemland. Carlos Andres Urrutia tog bilen från Guatemala till El Salvador två dagar efter jordbävningen för att hjälpa lokalkontoret i El Salvador att samordna hjälpinsatserna. I november förra året gick han tillsammans

med ett tjugotal Ericssonmedarbetare katastrofstödsutbildningen som hölls i svenska Mariefred.

Ericsson Response är ett Ericssoninitiativ där företaget åtar sig att bidra med hjälp under katastrofer. Företaget har tecknat ett avtal med Internationella Federationen för Röda Korset, Röda Halvmånen och FN.

Ericsson Response är uppdelat i lokala avdelningar och kan växla i stolk och ansvar. I ett första skede har man byggt upp en expertgrupp inom telekommunikation. Det här är första gången stödprogrammet träder i kraft.

Långa vakna nätter

Ledningen för Ericsson i Centralamerika beslutade redan dagen efter katastrofen att skänka förmödenheter till ett värde av cirka 400 000 kronor. Efter samtal med Röda Korset införskaffades bland annat mobiltelefoner, hyrbilar, dieselgeneratorer för elförsörjning, spadar, hackor och presenningar. Ericsson hyrde även en helikopter, så att Röda Korset tillsammans med projektledaren för Ericsson Response kunde skapa sig en bild av vilka områden utöver Santa Tecla som drabbats av jordbävningen.

Carlos Andres Urrutia sover inte mycket under de dagar han spenderar i El Salvador. Det finns hur mycket som helst att göra. Han jobbar med allt från strategisk planering till att åka ut och köpa mat och hygienartiklar. De delar han sedan ut till inneboarna i en fattig by, som drabbats hårt av jordbävningen.

– Det här är ett tungt och ansvarsfullt arbete, men det känns viktigt att hjälpa till så mycket som möjligt, säger Carlos Andres Urrutia.

Ericsson i El Salvador kommer ha fortsatt kontakt med Röda Korset under en lång tid framöver för att bidra med stöd.

– Vi har ännu inte alla de 400 000 kronorna. Hjälpen behövs ju under en lång tid, inte bara under katastroffasen. Och skulle vi behöva skänka mer pengar är det säkert möjligt, säger Magnus Gall, tillförordnad VD för Ericsson i El Salvador.

Dag Nielsen som är operativt ansvarig för Ericsson Response åker till El Salvador i februari för att utvärdera hjälpinsatserna.

Ulrika Nybäck
urika.nybäck@lime.ericsson.se

www.ericsson.se/ericssonresponse/

El Salvadors befolkning på 7 miljoner människor drabbades hårt. I skrivande stund är antal omkomna 800, 2 500 personer skadade och ytterligare 1 500 saknas. 600 000 människor är hemlösa och 50 000 hus totalförstördes.

Foto: Eduardo Valenzuela



Jaqueline Stefanie Parras Martinez är ett av de barn som får hjälp av volontärer från Universitetssjukhuset i San Salvador. Här kan hon börja bearbeta de traumatiska upplevelser hon varit med om.

Snabbare hjälp med samarbete

I Cafetalonlägret, strax utanför San Salvador, bor 10 000 människor som blivit hemlösa under jordbävningen. Här finns också Röda Korset.

Iain Logan, som ansvarar för Röda Korsets verksamhet i Nord- och Latinamerika tycker att samarbetet med Ericsson gjort hjälpinsatserna snabbare och effektivare.

► Under några få dagar genomgår Cafetalonlägret en stor förändring. Vattenledningar dras, tält byggs för så gott som varje familj, en läkarmottagning öppnas och Rädda Barnen, Läkare Utan Gränser och en rad andra hjälporganisationer finns på plats för att hjälpa de drabbade.

Här finns också gott om volontärer. Ana Baratta är en av dem, till vardags arbetar hon som psykolog på Universitetssjukhuset i San Salvador. Sedan katastrofen har hon jobbat heltid med att hjälpa människor i lägret och hon tänker fortsätta jobba kvällar, när hennes ordinarie jobb börjar.

– Vi hjälper barnen att uttrycka sina känslor genom att bearbeta det som hänt. Att se människor dö och att få sitt hem förstört är bland det mest traumatiska man kan vara med om.



"Samordnade insatser är oerhört viktigt under katastrofer", säger Iain Logan (till höger) från Röda Korset. Han är nöjd med samarbetet med Ericsson Response och dess projektledare Carlos Andres Urrutia.

I närheten av Cafetalon har Röda Korset sina lokaler. Härifrån styr Iain Logan hjälparbetet, han ansvarar för internationella Röda Kors-

federationen, Nord- och Latinamerika. Ericsson samarbetar både med internationella och lokala Röda Korset.

– Stödet från Ericsson innebär att vi kan hjälpa snabbare och arbeta effektivare, att telekommunikationerna fungerar är ovärderligt under katastrofer. Ericsson är en av flera viktiga samarbetspartners för oss, förklarar han.

– Det här är första gången Röda Korset och Ericsson samarbetar under organiserade former, men vårt samarbete är långsiktigt. Det här är bara början, fortsätter han.

Iain Logan betonar vikten av rätt hjälpinsatser vid rätt tidpunkt.

– För oss är det oerhört viktigt att få rätt hjälp. Människor runt om i världen som såg förödelsen på TV tänkte, Gud, de här människorna behöver verkligen kläder och så skickar de massor av plagg. Men faktum är att det kostar mer att skicka hit kläder och tvätta och sortera dem, än det gör att köpa dem här, dessutom läser det våra resurser på fel saker, förklarar han.

Ute på Cafetalonområdet ringlar en lång kö framför ett litet kök som serverar ris och bönor. Några barn leker tafatt och hundarna som vaktar utanför så gott som varje tält skäller på främlingar som passerar. Trots all sorg och saknad i spåren av den stora katastrofen så verkar ny livslust sakta sprida sig i lägret.

Ulrika Nybäck

Vi är glada att Ericssons
medarbetare var så
snabba med sitt stöd

Enrique Mena, Telefónica

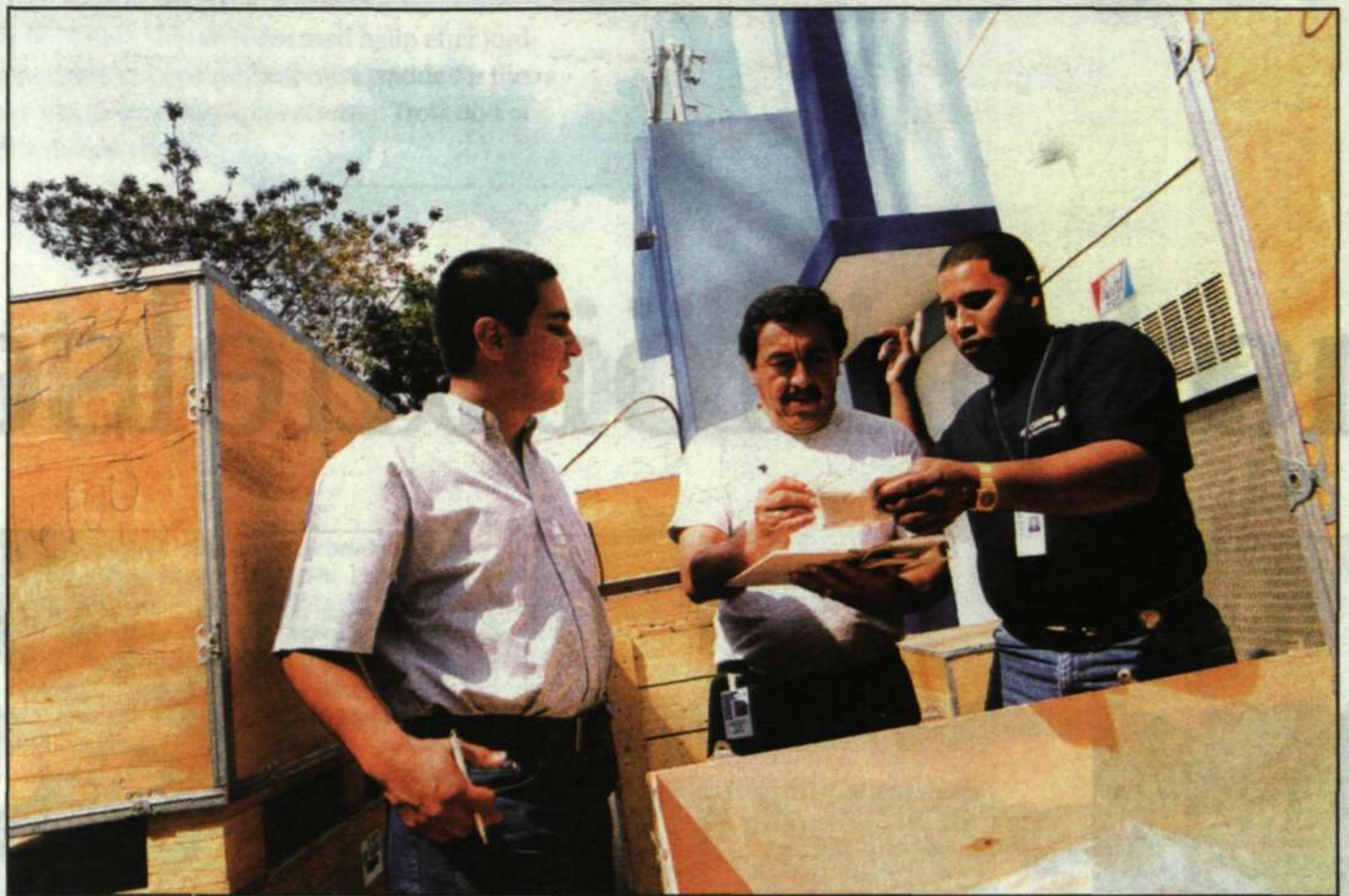

José López, Javier Polana och Eduardo Tovío granskar utrustningen som körts från Ericsson i Guatemala. Operatören Telefónica beslutade att bygga ett parallellt transportnät efter jordbävningen. Foto: Eduardo Valenzuela

Riskfyllda insatser under efterskalven

Både mobilnäten och det fasta nätet klarade sig förhållandevis bra under jordbävningen i El Salvador. Ericssonmedarbetare var timmarna efter skallet ute för att undersöka hur näten klarat sig.

► Mobiloperatörerna Telemóvil, Personals och Telefónicas mobilnät gick ned ett antal timmar efter jordbävningen, på grund av överbelastning när många El Salvadoraner försökte ringa sina anhöriga. Eftersom strömmen försvann under ett antal timmar behövdes dieselgeneratorer för att driva mobilnäten.

Mauricio López Cañas är projektledare på Ericsson i El Salvador. Han arbetar med Telefónica, den tredje största mobiloperatören i landet.

Parallellt nät

Kort efter jordbävningen, när han tagit reda på att familjen var oskadd, försökte han ringa till Telefónica – när ingen svarade åkte han till deras kontor. På grund av tumultet på gatorna tog resan, som i vanliga fall tar femton minuter, en och en halv timme.

Telefónicakontoret hade tagit stor skada av jordbävningen, trots det beslutade sig Mauricio López Cañas för att gå in i byggnaden och kontrollera att mobilutrustningen var oskadd.

– Efter diskussioner med kunden beslutade vi oss för att så snabbt som möjligt bygga ett paral-

lellt transportnät, så vi kunde styra om samtal, om det nuvarande nätet skulle gå ned, berättar han.

Transportnät är en del av mobilnätet mellan två mobilväxlar.

Ekonomisk förlust

Efter diskussioner med Ericsson i Guatemala beslutades att därifrån skicka 40 tekniker med åtta lastbilar telekomutrustning, bland annat radiolänkarna MINI-LINK, dieselgeneratorer och accessutrustning för att bygga Telefónicas transportnät, utrustning som redan beställts av Telefónica i Guatemala, men som nu omdirigerats till El Salvador.

Dessutom behövde den växel som hanterar internationella samtal bytas ut. Operatören Telefónica har sedan jordbävningen arbetat utomhus, byggnadsingenjörer håller på att undersöka hur stora skador byggnaderna fått.

– Jordbävningen har inneburit en stor ekonomisk förlust för oss, säger Enrique Mena som ansvarar för Telefónicas infrastruktur i El Salvador.

– Vi jobbar alltid nära våra leverantörer, så det var självklart att vi skulle göra det även nu. Men visst är vi glada över att Ericssonmedarbetarna var så snabba med sitt stöd.



Mauricio López Cañas

Ulrika Nybäck

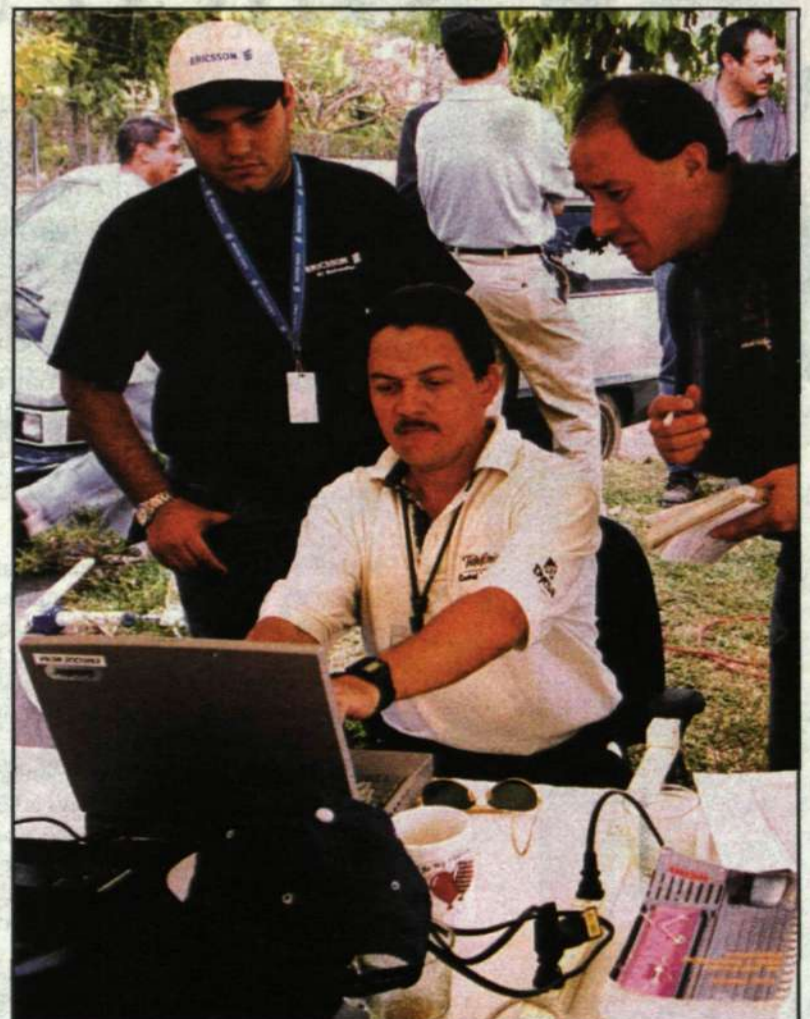

Mauricio López Cañas och Armando Rodríguez Briseño tillsammans med Enrique Mena från Telefónica arbetar utomhus för att planera hur transportnätet ska placeras.

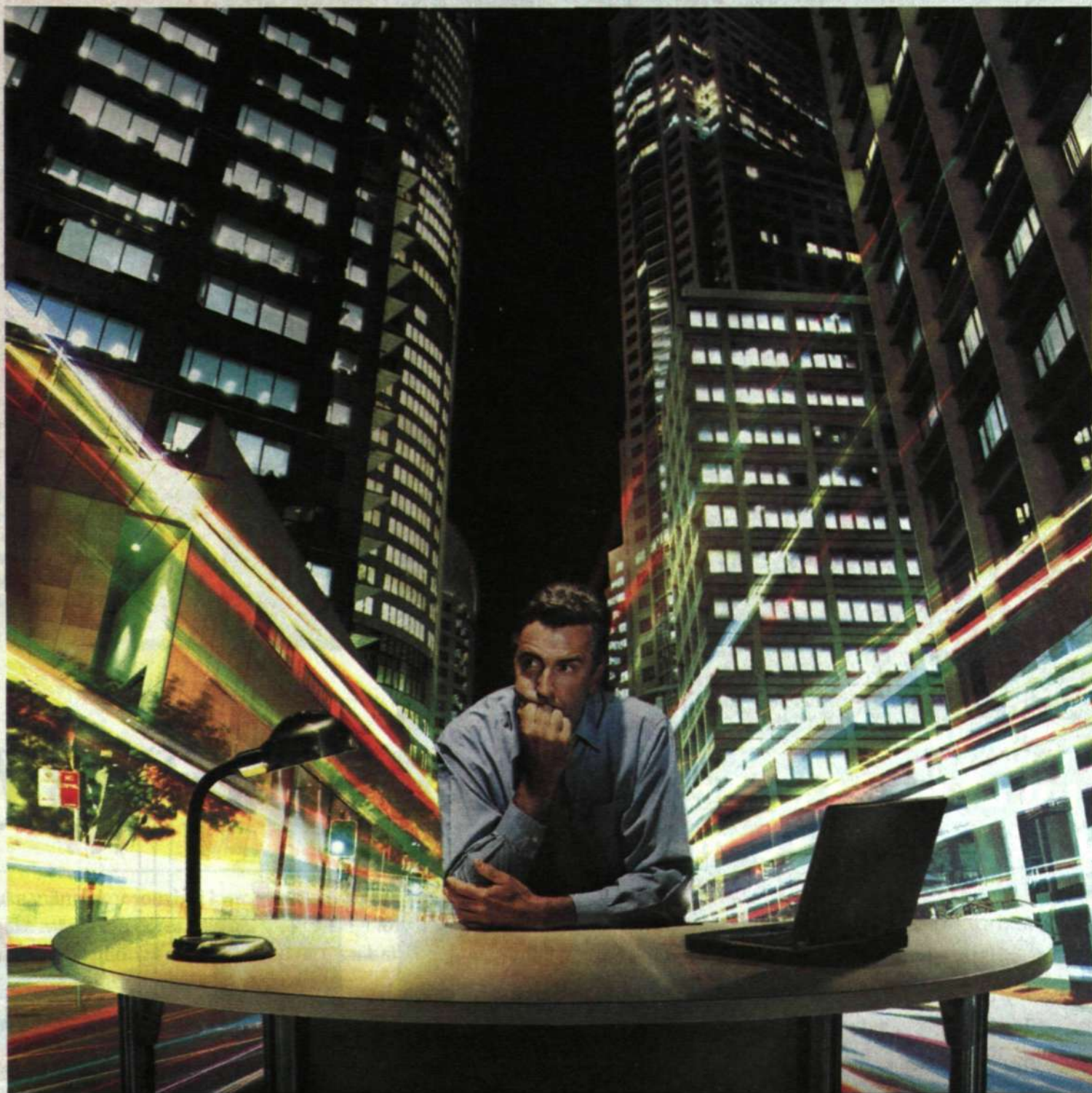

SuperH mikroprocessorer. **Internet** väntar inte.



Voice



Video



Data

På Internet skapas nya möjligheter med ljusets hastighet. Hur behåller du din position? Svaret är med hjälp av kraftfulla RISC-baserade SH-4-processorer från Hitachi och STMicroelectronics. SH-4-processorererna är kostnadseffektiva och ger dig kapaciteten som behövs. Dina möjligheter att lägga till funktionalitet och nya anslutningsalternativ ökar. Och du når marknaden utan att spräcka budget eller deadlines. Läs mer på www.superh.com

HITACHI
Inspire the Next



© 2001. Alla varumärken tillhör respektive ägare.

HOW TO GET THERE FIRST

Innovative VLSI Solutions for SONET / SDH Termination

Creating next generation telecom and datacom networks requires highly adaptable systems that provide multi-service broadband access and transport. With TranSwitch's PHAST family of SONET/SDH Overhead Terminators, flexible, cost-effective transport interfaces can be easily implemented.



PHAST-12E Highly integrated STS-12/STM-4, STS-12c/STM-4c or 4xSTS-3/STM-1 overhead terminator for SONET/SDH applications. The device provides integrated clock and data recovery, an integrated cross connect to support APS (Automatic Protection Switching) and a VC-4 cross connect for ADM applications. The PHAST-12E is a true multi-service device featuring simultaneous support of TDM, ATM and PPP traffic.



PHAST-3P STS-3c/STM-1 section, line and path overhead termination for ATM/PPP transport applications featuring CDB or PPP processing, integrated clock and data recovery and a UTOPIA 2 interface for data network applications.



PHAST-3N STS-3/STM-1 section, line and path overhead termination for SONET/SDH transmission applications featuring integrated clock and data recovery and support for ring configurations.

TranSwitch Solutions feature ease of application via full documentation and design support, systems expertise captured in VLSI, and a continuing evolution to greater density, integration and functionality.

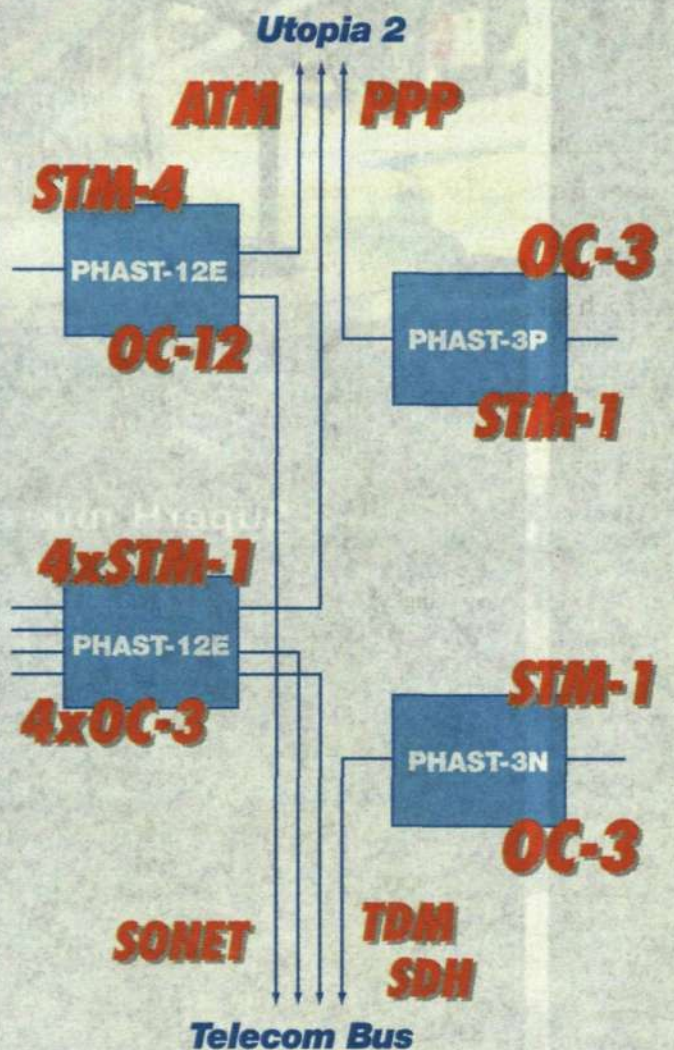

transwitch.com

TRANSWITCH®

ASYNCH/PDH, SONET/SDH & ATM/IP VLSI PRODUCTS

TranSwitch Corporation, Box 10022, SE-181 10 Lidingö, Sweden
Tel: +46 8 731 51 95 www.transwitch.com
Distributor: Unique Memec Tel: +46 8 459 79 00



Hans Nyman visar upp det rum i Creative World på Ericsson vid Telefonplan där man kan se hur det nya smarta hemmet fungerar. Här finns allt från e-boxen till fickdatorn och medicindosetten som kontrollerar att läkemedel tas i rätt mängd och vid rätt tillfälle.

Foto: Ecke Küller

Tryggt boende i smart hem

Gamla och sjuka människor som bor kvar hemma tvingas idag oroa sig över att ingen ska märka om deras hälsotillstånd hastigt förvärras. Snart kan både de och deras anhöriga andas ut. Med ny teknik ska boendet bli bättre och säkrare för såväl gammal som ung.

► Alleato AB är ett nybildat företag med Ericsson och Skandia som huvudägare och Huddinge Universitetssjukhus som minoritetsägare. De ska nu erbjuda tjänster som gör att vårdpersonal eller anhöriga omedelbart larmas när något är fel. En gammal människa som har trillat och inte kan ta sig upp själv ska inte behöva ligga länge och vänta på att få hjälp.

Alleato betyder vän, bundsförvant på italienska. Grundidén är att erbjuda behovsanpassade tjänster i livets alla faser, framför allt inom boende. Äldreboende är det område som man koncentrerar sig på nu i början. Där är tanken att tjänsterna ska bidra till en tryggare och i längden billigare äldreomsorg.

– Redan i maj i år kommer vi att installera vårt system i ett äldreboende här i Stockholm, berättar Bo Nielsen, VD för Alleato.



Bo Nielsen

Kontrollerar hälsotillståndet

Den här nya tekniken kan hjälpa till med att ge svar på mängder av frågor som till exempel om vårdtagaren har tagit sin medicin, om denne har ätit och i så fall vad. Har det skett några förändringar i det allmänna hälsotillståndet, så som förhöjd kroppstemperatur, puls eller blodtryck får personalen genast information om det. Tryggheten ska även öka genom att det finns tjänster som håller koll på om strykjärnet eller spisen står på, eller att alla dörrar är låsta på natten. Detta ska gå att styra både utifrån och inifrån hemmet.

– När man går och lägger sig försätter man systemet i "godnattläge" och då reagerar det genast och frågar om det är meningen att till exempel strykjärnet ska vara på. Är allt okej

släcks hela lägenheten ner, förklarar Hans Nyman som är initiativtagare till Ericsson Business Innovations satsning.

Viktigt att det är enkelt

– Men det handlar inte om att gamla människor ska behöva lära sig hantera en dator eller någon annan komplicerad utrustning, försäkrar Hans Nyman.

Den information vårdtagaren kan behöva ska synas på den vanliga TV-skärmen. TV:n kan exempelvis visa vem som står utanför dörren, vilken vårdpersonal som ska komma på besök under dagen och vilken tid de kommer. Vårdpersonalen i sin tur har lättbegripliga fickdatorer där de får information och kan styra centrala funktioner så som låset till ytterdörren.

Själva kärnan som får det hela att fungera är e-boxen, en så kallad "residential gateway". Den ser ut ungefär som ett tjockt modem. E-boxen fungerar som en "gateway" till Internet och kan liknas vid ett intelligent telefonjack, där tjänster och drift sköts av en operatör.

Alla tjänster bygger på en teknik med öppna standarder som används av andra företag som sysslar med intelligenta hem. OSGI (Open Service Gateway initiative) är en sådan standard. Genom att kombinera den med till exempel Bluetooth blir användningen trådlös.

Är systemet säkert?

Men frågan är om det verkligen känns säkrare när låset till ytterdörren styrs elektroniskt? Och om spisen kan stängas av, finns inte då risken att den ska sättas på istället?

– Vi har säkerhetsexperter som hela tiden jobbar med att göra systemet så säkert som möjligt och intrång från obehöriga hackers

ska i princip vara omöjligt. Systemet är helt enkelt så säkert som tekniken medger idag. Vanliga nycklar är absolut inte säkrare, de kan lätt hamna i orätta händer, menar Bo Nielsen.

Eftersom dörrarna låses och låses upp elektroniskt måste det finnas ett batteri som gör att dörren fungerar även vid strömavbrott.

– Normalt säger man att det räcker med att batteriet håller i sex timmar, men vi har gått steget längre och tiodubblat den tiden. Vi tycker att det ska gå att låsa och låsa upp dörren även vid ett strömavbrott som varar i sextio timmar. Självklart finns även den ordinarie nyckellåsningen kvar, säger Bo Nielsen.

Mer tid över till de gamla

Förhoppningen är att kommunerna och vårdföretagen ska se den här tekniken som en möjlighet att använda sina resurser på ett bättre sätt.

– Det man kan spara in genom att använda ny teknik kan istället satsas på att personalen får mer tid att umgås med de gamla, säger Bo Nielsen.

Men framför allt är det här en möjlighet för fler gamla att kunna bo kvar hemma längre än vad som är möjligt idag. Dessutom tror Bo Nielsen att Alleatos tjänster kan spara pengar åt samhället.

– Vi vet att antalet äldre kommer att öka enormt de kommande decennierna. Kommunförbunden talar om att de kommer att behöva nyanställa uppemot 150 000 för att möta det ökande behovet av äldreomsorg. Vi tror att våra lösningar kommer att minska personalbehovet, genom att Alleatos tjänster möjliggör andra arbetsformer. Rekryteringen kan också bli lättare genom att yrket blir mer modernt och spännande.

Som med all ny teknik är det dyrt i början, men på sikt tror Bo Nielsen att den kommer att finnas i alla hem, inte bara när det gäller sjuka och äldre.

Sara Morge

sara.morge@lme.ericsson.se

FAKTA/ALLEATO

- Bildades 2 januari 2001.
- Startade som ett projekt inom Ericsson Business Innovation.
- Skandia blev klar som samarbetspartner i augusti 2000.
- Ericsson och Skandia äger 48,9 procent var.
- Huddinge Universitetssjukhus äger 2,2 procent.
- VD kommer från Ericsson Business Innovation och styrelseordförande från Skandia.
- Målsättningen är att bli globalt marknadsledande när det gäller tjänster inom trygghet, säkerhet och hälsa.

FAKTA/TJÄNSTER I DET SMARTA HEMMET

- Tidsbegränsning för elektriska apparater.
- Temperaturavkänning av apparater som kan vara farliga.
- Rök- och branddetektor.
- Inbrottslarm som är kopplat till till exempel mobiltelefonen eller hemtjänstcentralen, beroende på vad man väljer.
- "Godnatt"- och "adjö"- knappar som meddelar om utvalda riskfyllda funktioner och apparaters tillstånd.
- Passiva larm, det vill säga larm som utlöses utan att någon aktiverar larmet. Exempel på det är en falldetektor som registrerar om vårdtagaren har trillat.
- Säker medicindosering med påminnelse och kontroll av att medicinen har tagits.
- Hjälpmedel för personalen i form av små bärbara fickdatorer, vilka ger upplysning om dagens aktiviteter, arbetsplanering, patientinformation. Dessa fungerar även som nyckel till dörrarna.
- Automatisk kontroll av olika funktioner för att säkra att systemet fungerar samt att vårdtagaren mår bra.

Bara Bibeln är större än nya Ericssonboken

Jubileumsboken "Ericsson Krönikan" är ett maffigt verk som det har tagit drygt tre år att färdigställa. Boken kommer att publiceras på fyra språk och i Sverige är det bara Bibeln som har tryckts i en större förstaupplaga.

► Det gäller att ha gott om tid på sig när man börjar bläddra i den nya boken om Ericsson, det är nämligen svårt att sluta. På 479 sidor presenteras företagets 125-åriga historia, människorna som drivit det framåt, samtidens påverkan och många bilder.

– Böcker om företagshistoria tenderar ofta att bli självförhävande och späckade med finansiella och historiska fakta. Vi har försökt göra den här boken fängslande på ett mera lättamt och neutralt sätt, främst genom att skriva med humor och lyfta fram människornas betydelse, säger John Meurling, som tillsammans med Richard Jeans skrivit boken.

De båda är ett rutinerat författarpär som tidigare skrivit flera böcker om Ericsson ihop.

John Meurling har dessutom själv arbetat på nyckelpositioner inom Ericsson i drygt 40 år, vilket givit honom en kunskap och ett kontaktnät som har varit till stor nytta i arbetet med Ericsson Krönikan.

Det finns knappt ett enda uppslag i boken som saknar en bild eller en illustration. De flesta bilderna har dessutom aldrig publice-

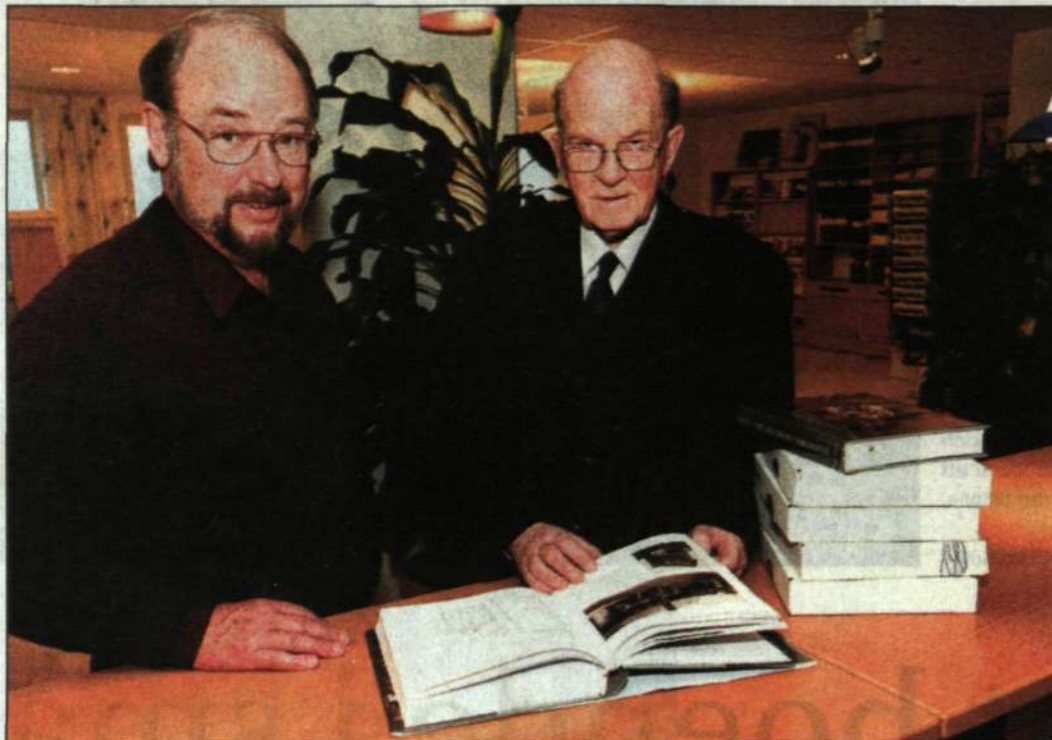

Johan W Fischerström, initiativtagare och projektledare till Ericsson Krönikan och författaren John Meurling har ägnat de tre senaste åren åt att färdigställa den 479 sidor tjocka boken.

Foto: Ecke Küller

rats förut. Fast att säkerställa exakt vad eller vem som avbildats på fotografierna har varit ett sant detektivarbete.

– Urvalet har varit enormt stort, och många foton har helt eller delvis saknat uppgifter om datum, plats eller namn på de människor som är med på bilderna, säger John Meurling och fortsätter:

– Fast vi har fått god hjälp av Stockholms Företagsminnen och Ericssons egna bild-

arkiv och lyckats få fram fakta kring de flesta bilderna.

Boken skrevs först på engelska och finns i dagsläget även på svenska. Så småningom ska boken också ges ut på spanska och kinesiska.

– Varje fast anställd på Ericsson får ett exemplar av boken, någon gång under året, säger Johan W Fischerström, som både är initiativtagare och Ericssons administrativa ledare för boken. Krönikan, som även kom-

mer att finnas att köpa i bokhandeln, får en förstaupplaga på 155 000 exemplar.

– Vad jag kan komma på när det gäller enskilda inbundna verk som tryckts i Sverige är det bara Bibeln som gått ut i fler exemplar, säger Ulf Heimdahl, chef på Informationsförlaget som trycker boken.

Jenz Nilsson

jenz.nilsson@lme.ericsson.se

De fem första åren

Ericssons historia började för 125 år sedan i ett kök i centrala Stockholm. Förutom Lars Magnus Ericsson själv var det nog få personer som såg potentialen i den lilla instrumentmakerifirman.

► 1876 var Lars Magnus Ericsson tillbaka i Sverige efter tre års studier och arbetspraktik i Tyskland och Schweiz. Han kände sig redo att starta en egen firma och lånade 1 000 kronor att använda som rörelsekapital.

Den 1 april samma år inrättade han en elektromekanisk verkstad i ett förhyrt kök på Drottninggatan 15 i Stockholm. Maskinparken utgjordes av en trampdriven instrumentmakarsvarv och personalen bestod av en tolvårig springpojke.

Finurlig mottagare

Några månader senare anslöt sig Carl Johan Andersson, Lars Magnus gamle arbetskamrat från telegrafverkstaden Öller & Co, till firman. Carl Johan Andersson satsade även han 1 000 kronor i företaget, varpå per-

sonalstyrkan utökades och företagsnamnet L.M. Ericsson & Co antogs.

Den första tiden ägnade sig L.M. Ericsson & Co huvudsakligen åt reparationer av telegrafapparater. Så småningom började företaget även konstruera egna produkter. Bland annat en finurligt uttänkt mottagare för visartelegrafapparater och ett brandtelegrafsystem för medelstora samhällen.

Egen tillverkning

I USA hade Alexander Graham Bell vid den här tidpunkten fått sitt första patent på telefonen. 1877 nådde de första USA-tillverkade telefonerna Sverige och några av dessa hamnade hos L.M. Ericsson för reparation.

Detta gav Lars Magnus möjlighet att närmare studera principen för telefonens konstruktion och snart hade han tagit fram telefoner för egen tillverkning. I november 1878 levererades de första Ericssontelefonerna och företaget satsade intensivt på att utveckla apparaterna.

Telefonens genombrott i Sverige kom 1880 då Bellbolaget anlade de första telefontätna i Stockholm, Göteborg, Malmö, Sundsvall och Söderhamn.

Konkurrensen mellan Ericsson och Bellbolaget tog fart året därpå i samband med



Ingången till den första L.M. Ericsson-verkstaden på Drottninggatan i Stockholm, 1876.

byggandet av ett publikt telefontät i Gävle. Ericssons telefonutrustning ansågs bättre än Bellbolagets och Gefle Telefonförening gav uppdraget åt Ericsson. Denna seger tillsammans med en liknande i norska Bergen samma år betecknas som två milstolpar under Ericssons allra första år. Det var också beviset för att svensk teknik var lika bra som den som internationella företag presterade.

Jenz Nilsson

Källor:

Ericsson Review, Lars Magnus Ericsson – En kort biografi och The Ericsson Chronicle.



Ericssons första telefon som tillverkades 1878.

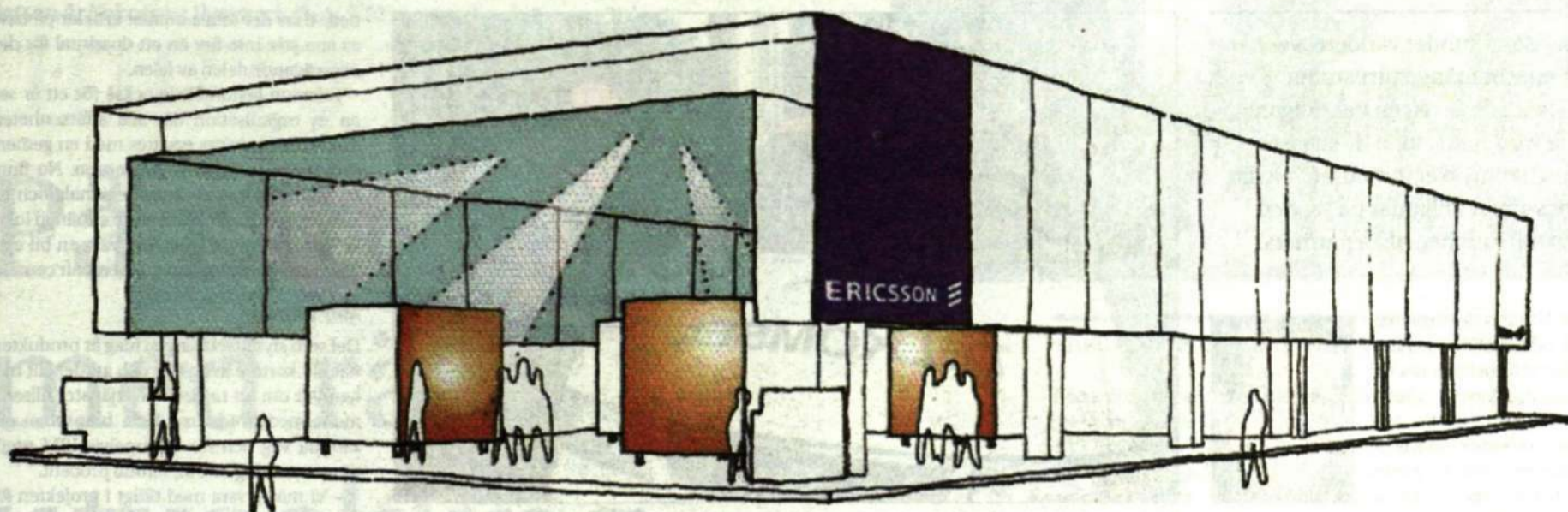

Mobilt Internet blir huvudnummer på årets mässa

Den 23 till 28 mars är det återigen dags för mässan med stort M – CeBIT i Hannover. I år är den större än någonsin med över 8 000 utställare. Ericssons budskap i år är enkelt: Vi är bäst på mobilt Internet.

► CeBIT är världens största mässa. I år väntas över 800 000 besökare. För Ericsson innebär CeBIT en kraftsamling. Totalt kommer flera hundra Ericssonanställda från ett flertal länder att arbeta under mässveckan, för att se till att tillställningen blir lyckad.

– Jag brukar säga att en mässa av det här slaget är som att dra igång ett mellanstort företag, säger Christer Wiklander, en av projektledarna.

Tält mellan montrarna

Ericsson har i år två monter, en systemmonter och en konsumentmonter. Dessa ligger i var sin mässhall och däremellan finns ett stort tält, med bland annat personalutrymmen och

dessutom en hel del teknik. Ericsson kommer att demonstrera både GPRS, WCDMA och Edge live för att kunder och övriga mässbesökare ska få en känsla av hur den nya tekniken fungerar och inte minst att den fungerar. Årets huvudnummer är, förstås, mobilt Internet.

– I år ska vi knyta ihop våra två monter ännu bättre. Det betyder att man i konsumentmontern ska kunna se hur applikationerna ser ut och hur man kan använda dem, bankärenden via telefon, till exempel. Även i systemmontern ligger tyngdpunkten på att visa applikationer,

Flera ton teknik driver montrarna

► Under CeBIT-mässan kommer Ericsson att visa upp några av sina mest avancerade system. För att bygga den krävs en noggrann organisation och en ofantlig mängd elektronik.

Vid tältpaviljongen mellan mässhallarna finns själva hjärtat: Fyra containrar och en långträdare späckade med elektronik.

Dessa behövs för att styra de system för

men mer ur ett operatörsperspektiv. På så sätt ger vi handfasta bevis för vårt kärnbudskap – att Ericsson är en leverantör av helhetslösningar för mobilt Internet, säger Håkan Frestadius, som är projektledare för konsumentmontern.

Ren internutbildning

– Man kan säga att det finns två huvudsyften med en mässa som den här. För det första, att vi får möjlighet att möta ett stort antal kunder. Vår koncernledning får träffa sina kolleger från kundsidan och det sker också regelrätta för-

handlingar. För det andra får vi visa vår senaste teknik och visa hur långt framme vi ligger gentemot våra konkurrenter, säger Christer Wiklander.

– Dessutom är CeBIT rena internutbildningen för de Ericssonanställda som kommer dit. CeBIT är en av få platser där man verkligen kan få en känsla av vad Ericsson har i sin väldiga produktportfölj.

Lars-Magnus Kihlström

lars-magnus.kihlstrom@lme.ericsson.se

mobilt Internet som visas i montrarna: GPRS, Edge och WCDMA. Dessutom över hundra personatorer och ett stort antal 42 tums plasmaskärmar som kopplas upp.

Totalt kommer över 50 km kabel att dras mellan Ericssons monter för att koppla ihop all teknik och 55 tekniker kommer sedan att ha ansvar för att se till att det hela fungerar som det ska.

– Kunder och besökare ska få en upplevelse av vad tekniken kan göra och också se att det här med mobilt Internet inte bara är en massa prat, säger Tanja Ilic som koordinerar all teknik som Ericsson visar upp vid mässan.

Lars-Magnus Kihlström

Fotfolket är Ericssons ansikte utåt

All teknik till trots – utan människor blir det ingen mässa. På CeBIT jobbar 600 Ericssonare från morgon till kväll för att säkerställa att evenemanget blir lyckat.

► De kallas mässrallare – de Ericssonare som är efter år åker runt på olika mässor. De jobbar från tidig morgon till sen kväll, trängs i trånga utrymmen och blir inackorderade hos familjer. Hela tiden krävs det att de ska vara trevliga, tillmötesgående och dessutom alltid ha svar på allt mellan himmel och jord – och de älskar det.

Krister Ljungqvist har varit på CeBIT varje år sedan 1994 och dessutom deltagit i ett antal andra mässor.

– Jag åker på mässor för att jag tycker att det är så utvecklande. Jag lär mig massor om Ericsson och vilka produkter vi har och det är viktigt för mig. Sedan är det kamratskapen förstas.

Det är ofta delvis samma gäng som åker på mässor och som man kanske bara träffar där, säger Krister Ljungqvist som till vardags tekniskt ansvarig för Ericsson Response-styrkan.

På mässorna anlitas han som så kallad generalist. Det finns ett dussintal sådana. De har mycket breda kunskaper om företaget och sortimentet och används vid viktiga besök för att berätta, förklara och svara på frågor. Dessutom finns



Krister Ljungqvist

ett antal produktrepresentanter som är specialiserade på vissa produkter.

Förra året hade Ericssons monter över 300 VIP-besök från olika håll. För att se till att besöken går smidigt och att gästerna får se det de vill se, tas de om hand av ett team på 25 värdinnor.

– Det är oerhört roligt att träffa folk från så många olika håll, och jag får också möjlighet att använda mig av mina språkkunskaper, säger Maria Barck-Holst.

Hon började sin mässrallar-karriär på Telecom-mässan 1995 i Geneve. I år är hon ansvarig för hanteringen av de externa besöken.

I montrarna arbetar också en mängd informationspersonal som hjälper övriga mässdel-



Maria Barck-Holst

tagare till rätta och svarar på frågor. Mässan är indelad i två omgångar, de allra flesta jobbar bara halva tiden, sedan kommer ett nytt gäng.

Sammanlagt handlar det alltså om 600 personer, varav många kommer från Stockholm. Därför har Ericsson specialchartrat flygplan till Hannover. I Hannover har Ericsson bokat 400 rum. Hotellen räcker dock inte till, så många får bo inkvarterade i lägenheter.

Slutligen ett visdomsord från en veteran:

– Är det något som tar stryk är det fötterna. Man står och går hela dagarna och då är det viktigt med bra skor. Och ser man någon som har ett enda par skor med sig som dessutom är helt nya, då vet man att det är en som inte varit på CeBIT förr, säger Maria Barck-Holst.

Lars-Magnus Kihlström

Hårdvaruservice för miljarder

Ericssons kunder världen över har en enorm mängd utrustning installerad. Servicen har tidigare inte värdesatts, men de senaste åren har mycket förändrats. Nu får Ericsson in miljarder på service och arbetar med olika partners.

► – Nu talas det mest om 3G och mobilt Internet, vilket vi förbereder oss för som bäst. Men vi arbetar också med första och andra generationens telefonsystem, säger Anders Lindström, chef för Ericssons Hardware Services, som svarar för service på all systemhårdvara.



Anders Lindström

– Det är inom 2G, det vill säga GSM, TDMA och fasta nät, som den stora installerade basen finns och vi kommer att leva minst tio år till med den verkligheten.

Hardware Services är en del av Ericssons Customer Services, som ingår i Global Services. Där har man tagit ett helhetsgrepp över den växande tjänstesektorn. Uppgiften är att garantera service på en produkt och se till att det alltid finns reservdelar. Själva fältservicen sköts däremot av enheten Field Services.

HW Services är starkt beroende av bra logistik. Naturliga partners är därför DHL, TNT, Livingstone och flera andra logistikföretag.



Ericsson satsar på partners som är specialister på logistik och på att optimalt ordna samkörningar.

Foto: Soeren Pedersen

– Vi satsar på att styra serviceverksamheten och hålla kundkontakterna, men låta våra partners göra stora delar av jobbet.

Styrs av Ericsson

Utåt, mot slutkund, är det fortfarande Ericsson som står för servicen. Det finns till exempel ett Ericsson-telefonnummer till DHL:s kontor i Kuala Lumpur och den som svarar i den telefonen svarar med "Ericsson".

– Vi kan inte släppa kundkontakten. Det är vi som svarar för helhetslösningen och det är vi som ska arbeta på att hålla lågt pris, korta ledtider och hitta på nya lösningar.

Förändringen har gått snabbt. Det var inte länge sen som man fortfarande reparerade delar ute i fält. Sen kom Swap-modellen där man med ett handgrepp bytte ut en trasig del. Det gav kortare ledtider och kallades Spare Part Replacement Service. Nu finns även "Spare Part Management Service", som betyder att Ericsson tar över ägarskapet av lagren från kunden och ersätter det med några få globala lager. Resultatet blir stordriftsfördelar både för kunden och Ericsson.

För att undvika stopp i systemen finns alltid de kritiska reservdelarna lätt till hands i små lager placerade på orter runt om i värl-

den. Utav det totala antalet artiklar på cirka 27 000 står inte fler än ett dussintal för den övervägande delen av felet.

Ericsson genomförde också för ett år sen en ny organisation där alla affärsenheters skilda HW Services ersattes med en gemensam funktion för hela koncernen. Nu finns tre regionkontor, ett antal regionala och lokala logistikcenter, samt en stor mängd lokala "Service Points", som kan vara en bil eller liknande. Dessutom ett 50-tal repair centers.

Mer tjänster

Det som styr utvecklingen idag är produkternas allt kortare livscykler och att det allt mer handlar om att ta betalt för tjänster tillsammans med produkter. Hela branschen går samma väg och för exempelvis IBM utgör tjänsterna idag mer än femtio procent.

– Vi måste vara med tidigt i projekten för att produkterna ska kunna konstrueras så serviceanpassade som möjligt, även när det handlar om återvinning. Förr hade produkterna livslängder på 25–30 år. Idag kan det handla om månader och överallt ställs det krav på producentansvar. Vi på Ericsson är rätt ensamma om att ha en så pass stor och gammal installerad bas där de äldsta produkterna i drift är från 1930-talet!

Men Anders menar att det här är gammal tradition inom Ericsson. Faktum är att den förste chefen för HW Services var Lars Magnus Ericsson. Det var så han började alltihop 1876 – med att reparera utrustning.

Lars Cederquist

lars.cederquist@lme.ericsson.se

APIS Training & Seminars presents

UMTS Radio Network Planning Seminar

12 – 13 March, Quality Globe Hotel, Stockholm, Sweden

The seminar provides a solid understanding of UMTS Radio Planning with the focus on estimation of coverage & capacity as well as the practical aspects on radio planning. You will also take part in demonstrations of radio network planning tools for UMTS. This seminar is designed for engineers with fundamental knowledge in cell planning, who need to learn the process and the specific aspects of UMTS cell planning.

On this Seminar you will learn:

- Capacity & Coverage Planning
- Dimensioning of the Network
- Experiences from a real WCDMA test system
- Demo and exercise with cell planning tool
- UMTS Transmission Planning
- Radio Resource Management

For more information and registration please visit www.apis.se or call +46-8-555 105 00

The seminar is developed in co-operation with Ericsson, Nokia, Etherforce Communications, MSI Research and Northstream.



ETSI
MEMBER

APIS Training & Seminars

APIS Training & Seminars • Engelbrektsgratan 5
SE-114 32 Stockholm • Sweden
Phone +46-8-555 105 00 • Fax +46-8-555 105 99
E-mail customerservice@apis.se

NTT DoCoMo har sitt utvecklingslabb på samma gata och i huset intill finns Panasonic med sin utveckling. Det är ingen tvekan om att Ericssons forsknings- och utvecklingscenter i Japan ligger på rätt ställe. Platsen är Yokosuka Research Park, YRP, fem mil sydväst om Tokyo.

På rätt plats med rätt utveckling

► Forsknings- och utvecklingsenheten vid Nippon Ericsson började sin verksamhet i YRP i november 1997 och vid starten var man fyra personer. Idag är ungefär 90 personer anställda, varav sju på långtidskontrakt i Japan.

– Redan från början satsade vi på att anställa japanska tekniker och det har inte varit svårt att hitta duktiga medarbetare, berättar Erik Svedmark, som är chef för IMT-2000 Research and Development, alltså Ericssons forsknings- och utvecklingsenhet i Yokosuka Research Park.



– Rörligheten på den Erik Svedmark

japanska arbetsmarknaden har blivit större nu än vad den var tidigare. Vi har en bra blandning mellan erfaren personal och nyutexaminerade, fortsätter han.

Precis som de allra flesta företagen i YRP är Ericsson inriktad på utveckling för 3G och man har ett nära samarbete med kollegerna i Kista, Mölndal, Luleå och Nürnberg i Tyskland. Framför allt gäller det utveckling och testverksamheten för WCDMA, alltså radiomodulen för 3G.

Erik Svedmark berättar vidare att man dessutom ger NTT DoCoMo support när det gäller tester av basstationer för dess kommande 3G-nät.

– Vi har också ett demolabb för 3G för den

här regionen, Asian Pacific Demolab och här kan besökarna få en uppfattning om vad 3G kommer att innebära.

– Varje vecka har vi haft en eller två demonstrationer och ett flertal kinesiska kunder har besökt oss här på YRP, säger Erik Svedmark.

På forskningssidan i YRP arbetar Ericsson inom tre områden, radioaccess med fokus på 3G, nätverk över IP och då främst det nya protokollet IPv6.

Det tredje verksamhetsområdet är tämligen nytt och gäller 3G-applikationer, där det största projektet handlar om helt nya tjänster för mobilt Internet.

Man tittar bland annat på tjänster och

applikationer kopplade till individuella personliga profiler i kombination med olika grupptillhörigheter.

Ericssons forsknings- och utvecklingsgrupp i YRP deltar också i utformningen av kommande krav och standarder för 3G men även för 4G.

Erik Svedmark tycker att det varit mycket stimulerande att få vara med och bygga upp Ericssons verksamhet i YRP från början.

– Vi var på rätt ställe i rätt tid och det har vi dragit nytta av när vi lagt grunden för framtiden, sammanfattar han.

Gunilla Tamm

gunilla.tamm@lme.ericsson.se



FAKTA/YOKOSUKA RESEARCH PARK

Forskningsparken Yokosuka Research Park, YRP, ligger på halvön Miura ungefär fem mil sydväst om Tokyo. Det drogs igång av NTT DoCoMo 1997 och järnvägsbolaget Keihin Lines.

Idag finns ungefär 40 företag med 2 500 tekniker etablerade i området. Nästan alla stora företag inom telekom, som Motorola, Nokia, Lucent, Sony, Philips och Mitsubishi har utvecklingsgrupper i YRP. NTT DoCoMo är störst med ungefär tusen anställda.

Lockande att jobba inom telekom

Intresset för telekommunikation och den snabba utvecklingen inom området var det som lockade Mitsuhiro Hara och Yoshiko Yoshimoto att söka sig till Ericsson. Yoshiko har arbetat ungefär fem år på Ericsson och Mitsuhiro började för två år sedan. Båda har sin arbetsplats i Yokosuka Research Park, YRP.

► – Jag jobbar med utveckling av programvara och har tidigare varit på ett japanskt företag inom förlagsbranschen. Det var en annons i en rekryteringstidning som fick mig att söka jobb på Ericsson, berättar Mitsuhiro Hara.

– Då var Ericsson ett för mig helt okänt företag, tillägger han och fortsätter:

– Visst är det rätt stora skillnader både på arbetsuppgifterna och företagskulturen. Här på Ericsson är det betydligt friare och stämningen är lättare. Det är intressant att jobba inom telekombranschen, där utvecklingen går så fort.

Mässa första kontakten

Under sitt första år på Ericsson har Mitsuhiro också hunnit arbeta på Erisoft i Luleå under tre månader.

När Yoshiko Yoshimoto började på Ericsson för fem år sedan, hade hon sin arbetsplats i Shin-Yokohama. För drygt två år



Mitsuhiro Hara och Yoshiko Yoshimoto jobbar på Ericsson i Yokosuka Research Park. Båda är intresserade av utvecklingen inom telekommunikation och de tycker att stämningen på Ericsson är öppen och lättare. Foto: Lars Åström

sedan flyttade hon till YRP, där hon arbetar med verifiering.

– Jag började på Ericsson direkt efter det jag avslutat min utbildning i Boston, USA. Det var på en jobbmässa som jag fick kontakt med företaget. Eftersom jag gärna ville jobba med telekommunikation, tyckte jag Ericsson verkade intressant, säger hon.

Yoshiko trivs med sitt jobb och upplever att det är en bra atmosfär för kvinnliga tekniker.

Nyttigt nätverk

– Det finns möjligheter att pröva sig fram och det känns positivt, säger hon.

Under åren har hon besökt Ericsson i Kista

ett flertal gånger och senast arbetade hon där under sex månader.

– Förutom att det är väldigt lärorikt att vara i Kista, har jag också byggt upp ett bra nätverk och det har jag mycket stor nytta av i mitt jobb här i Japan, säger hon.

Gunilla Tamm

Arbetet pågår dygnet runt

Ericsson Radio Systems i Linköping tänker nytt när det gäller mjukvaru-design. Genom att bryta ner de traditionella stora utvecklingsprojekten i flera små delar har man nått högre leveransprecision, bättre kundtillfredsställelse och ökad trivsel hos medarbetarna. Inkrementell design, Daily Build och automatisk testning är de tre nyckelbegreppen.

► Åtskillig programmerartid krävs för att verkliggöra de komplexa funktionerna hos exempelvis ett mobiltelefonsystem. Men kraven på snabbare programvaruutveckling skärps hela tiden

– Den traditionella utvecklingsmodellen sträcker sig över ett par år. Kraven hinner förändras, förutsättningarna blir annorlunda. Idag är tempot så högt att systemen byggs samtidigt som standarderna fastställs. Vi måste hitta metoder att matcha detta, säger Lars Knutsson, platschef för Center for Radio Network Control inom Ericsson Radio Systems i Linköping.

Center for Radio Network Control har radionätstyrning som specialitet, och mjukvaruutveckling är en central del av arbetet. När den nya utvecklingsmodellen tagit form har man hämtat inspiration från studieresor till USA, och besök på bland andra Sybase och Microsoft. Att se goda resultat på andra håll har givit råg i ryggen och modet att försöka själv.

Snabb återkoppling

Två enheter genomför utvecklingsprojekt enligt den nya modellen. Först ut var GSM-OSS, driftstöds- och nätoptimerings-system för GSM. Det andra projektet drivs inom IP-BSS, ett kommande GSM-system med IP som transmissionsmedium.

Åke Sundelin är chef för GSM-OSS, den enhet som har hållit på längst, i två och ett halvt år. Katarina Johansson är sektionschef för radionätsoptimeringsprodukter inom GSM-OSS, och Göran Hammentun designer på samma enhet. De är samfällt mycket positiva.

– Det vi märker tydligast på designnivå är den snabba återkopplingen. Förr kunde det ta månader innan man fick feedback. Nu går det mycket snabbare. Vi bygger varje dag, och testar varje natt. Det är mycket lättare att korrigera och skriva om, när det fortfarande är färskt i minnet hur man tänkte när man skrev koden, säger Göran Hammentun.

I den traditionella projektmodellen var designern redan inne i nästa eller nästnasta projekt när felanalysen skulle börja.

– Personalen vinner mycket, säger Katarina Johansson. Nu är det betydligt lättare att planera arbetet. Man vet vad som ska göras på ett mycket tydligare sätt. Det uppstår inte panik i projektets slutfas, vilket alltid var fallet med det tidigare sättet att arbeta.

– Den absolut största vinsten är att vi vet att det vi levererar verkligen fungerar. Att vi hittar hundra fel under designprocessen är bättre än att man hittar tio när systemet redan är ute hos kunderna, understryker hon.

– Det här är helt klart rätt väg, även om det kommer ta ett tag innan vi lär oss bästa sättet att driva projekt, säger Åke Sundelin. Man måste vara aktiv, ha fokus hela tiden. Bland

annat är det viktigt att skapa rutiner för rapportering av fel. Sent tillagda delar av koden kan ofta påverka sådant som tidigare fungerade. Om en nyss tillagd del i systemet genererar nya fel i de tidigare, vems är ansvaret och hur löser man tillsammans problemen? Vi har implementerat rapporteringsmetoder, och förbättrar kontinuerligt felrättningsrutinerna.

Pionjärbygd

Linköping är lite av en pionjärbygd för dessa tankar i Sverige. Under paraplyorganisationen Sveriges Verkstadsindustrier driver Ericsson tillsammans med ABB, Saab och Volvo en gemensam utredning kring Daily Build och automatisk testning. Inom Linköpings universitet finns flera tongivande mjukvarugrupperingar och en bred samverkan med Ericsson, som bland annat sponsrar en professur och finansierar två industridoktorander.

Åke Davidsson, chef för den enhet som jobbar med IP-BSS, har tillsammans med testledaren Fredrik Svensson deltagit i framtagningen av en utförlig rapport kring erfarenheterna av Daily Build. Rapporten har uppmärksammats inom hela industrin.

– På vår enhet bygger vi inte varje dag, men med hög frekvens. Automatisk testning är en viktig nyckel till att modellen ska fungera, framhåller Fredrik Svensson. En del tester gör människan, men de flesta görs bättre av en dator.

– Vi har ännu inte full automatik i våra tester, vilket beror på att vissa kräver interaktivitet. Automatgenerering av testsekvenser

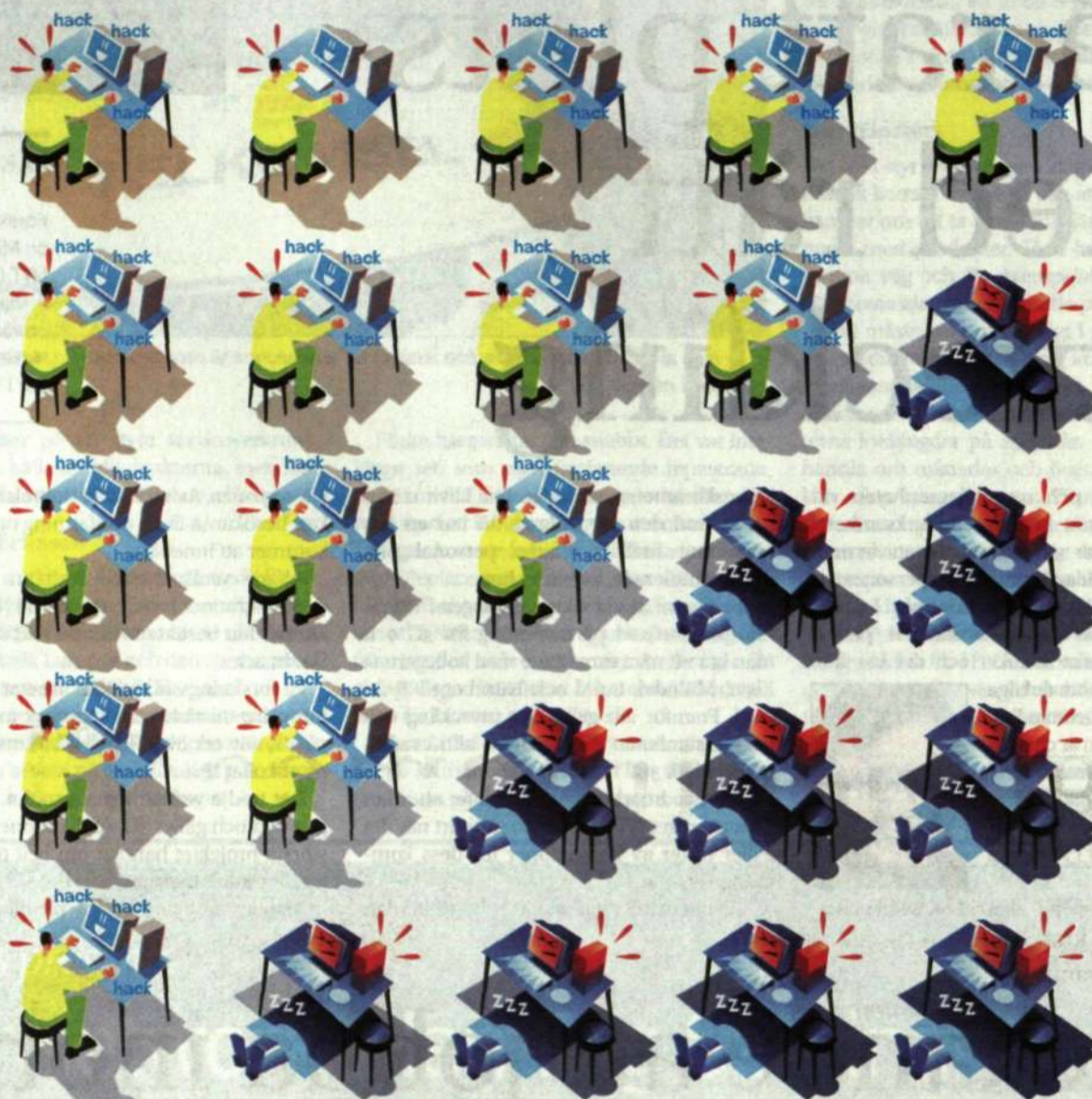

Illustration: Martin Gradén

FAKTA/DAILY BUILD

Ericsson Radio Systems i Linköping valde att komprimera den traditionella projektmodellen, och sedan dela upp den i mindre delar, inkrement, på 3–6 månader. Inom varje inkrement läggs sedan programvarudelar till löpande. Det är det som är Daily Build – idén bygger på att man bygger och testar sitt system/delsystem dagligen, eller åtminstone

kontinuerligt och ofta. Det innebär att man hittar misstag och fel med en gång. Testningen automatiseras så långt det går, vilket ökar effektiviteten och säkerheten.

En testdator kan arbeta dygnet runt med jämn kvalitet, och de mänskliga testresurserna frigörs till den typ av tester som kräver interaktivitet.

är nästa utmaning, och att utveckla metoder för att säkra spårbarhet genom hela utvecklingskedjan.

Tänkbara nackdelar

Det konfereras en hel del kring Daily Build, och en vanlig föreställning är att arbetsförhållandena hårdnar, pressen är konstant och tempot för högt. Men Ericsson Radio Systems i Linköping pekar på jämförelsen med de traditionella tre panikveckorna inför en leverans.

– Visst finns det tänkbara nackdelar, medger Åke Davidsson. Med små produktionscykler finns en risk för panik hela tiden. Man höjer helt enkelt kvalitetsribban tidigare i projektet. I början hade vi en funktion som skickade ut ett SMS till ansvarig konstruktör vid minsta fel i testkörningarna, även om det var mitt i Aktuellt en fredagskväll. Nuförtiden har vi en webbsida med testrapporter som man kan uppsöka vid arbetsdagens början.

Kostnaden, då? Att övergå till det här arbetssättet är naturligtvis en investering. Men investeringen ger mycket igen, menar man på Center for Radio Network Control i Linköping.

– Vi vet att vi håller mycket hög kvalitet, att vi kortat ledtiderna och presterar bättre kravuppfyllelse, säger Lars Knutsson. Att skeppa produkter med fel kostar också – i förlorad goodwill, i rättning och så vidare. Det är sådant vi jämför med.

– Nu har vi jobbat enligt de här metoderna så pass länge att vi börjar kunna se effekter, och se hur vi kan utveckla det här arbetssättet än mer. Det vi håller på med vill vi fördjupa, och i fas två föra över i flera system. Jag räknar med att Daily Build och automatisk testning kommer att vara arbetssätt inom hela Ericsson i Linköping inom ett par år. Vi hoppas också kunna sprida idéerna till andra.

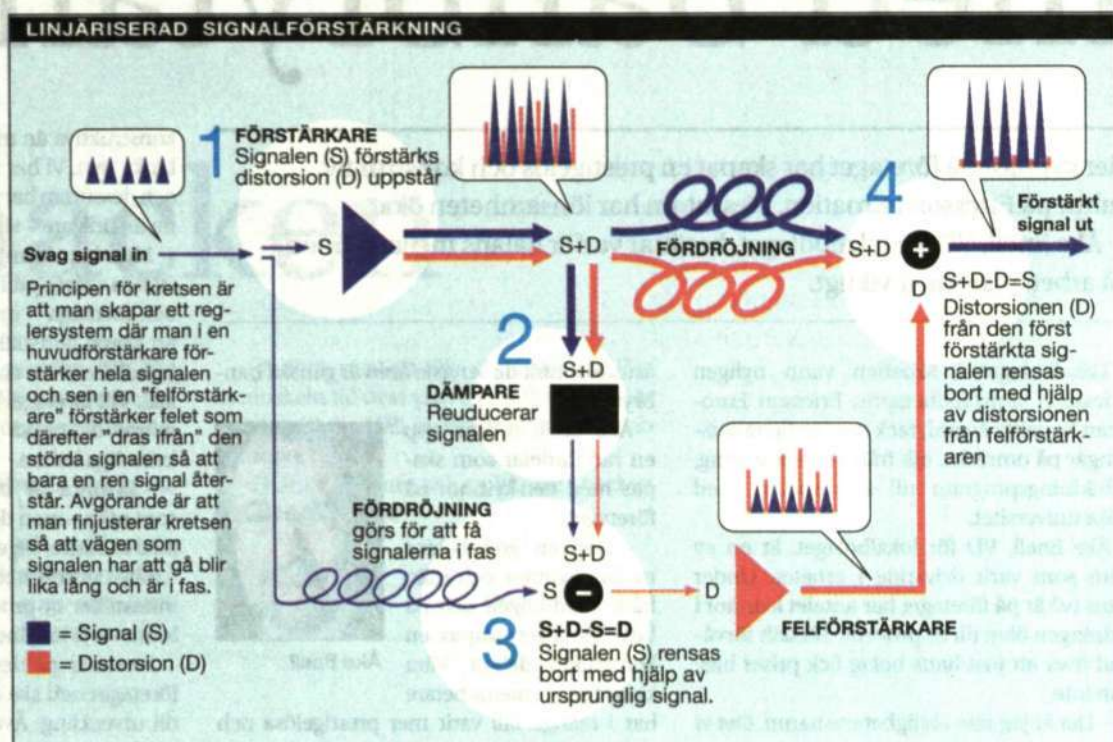
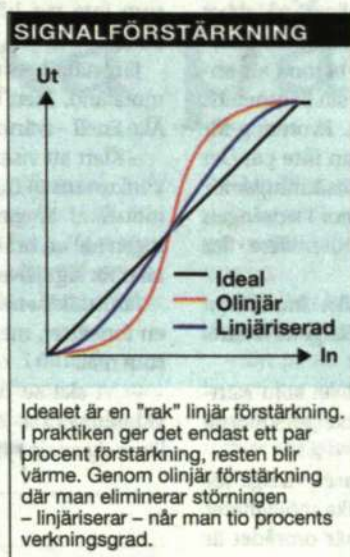

Illustration: Martin Gradén

Signaler trimmas till max

För de bredbandiga kanalerna i 3G-näten krävs en helt ny teknik för att omvandla svaga radiosignaler till en stark signal från antennen. Detta görs i de nya MCPA-förstärkarna. Den stora utmaningen ligger i att tillverka förstärkarna i stora volymer med hög kvalitet.

► MCPA, Multi Carrier Power Amplifier, är en viktig del av radiobasstationerna för de nya WCDMA-näten.

MCPA är en linjär bredbandsförstärkare som omvandlar de svaga radiosignalerna i sändarenheten, transceivern, till en stark signal från antennen. Förstärkningen måste ske linjärt, det vill säga signalen ska bli starkare men inte förvrängas. Detta är långt ifrån enkelt och lyckas man inte skapa en ren signal tappar systemet i både kvalitet och kapacitet.

För andra generationens mobilnät, GSM och TDMA, utvecklade vi filter-combiners för att filtrera och kombinera de utgående signalerna från sändarna. I den tekniken har vi blivit världsledande och vi klarar att massproducera filter-combiners för alla 2G system, säger Berndt Doxner, chef för enheten som utvecklar de nya WCDMA-förstärkarna.

Filter-combiners passade bra för de smalbandiga 2G-kanalerna, men för de bredbandiga 5MHz WCDMA-kanalerna i de nya 3G-näten krävs en annan teknik, som är ännu mer komplicerad, samtidigt som det ska ske på ännu kortare tid.

Tillverkas i Kista

MCPA utvecklas på Ericssons "core product unit" för antennära produkter, CANP, i Kista. Tillverkning kommer att ske i Kistafabriken, som nu töms på produkter för att producera MCPA-enheter, men på sikt kommer MCPA att tillverkas även på andra ställen.

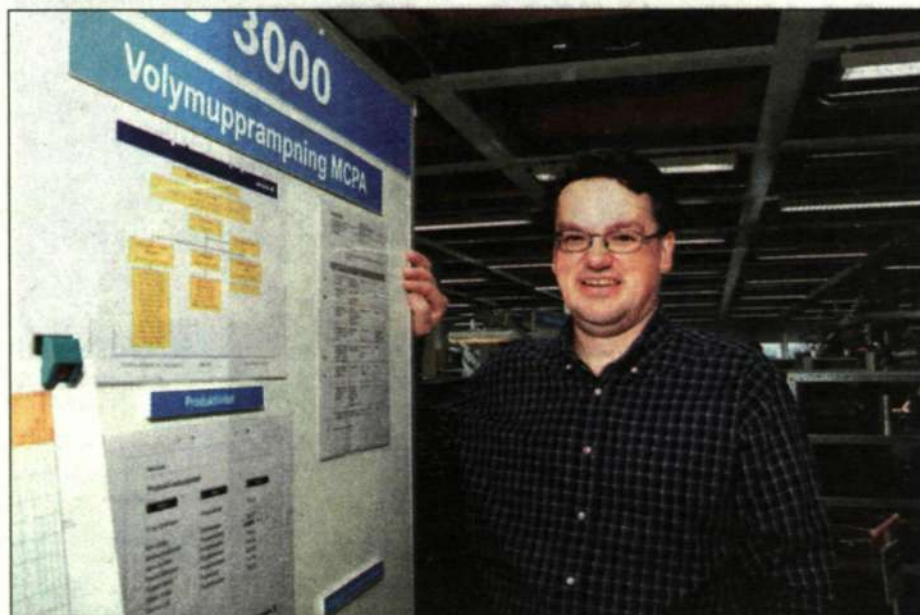

"Det svåra är att producera stora volymer med hög kvalitet", säger Bo Berglund, tekniskt ansvarig för MCPA-förstärkarna.

Foto: Peterr Nordahl

För att bland annat stärka sin position inom MCPA har Ericsson nyligen förvärvat det amerikanska företaget MPD som specialiserat sig på linjära förstärkare. MPD har nu döpts om till Ericsson Amplifier Technologies Inc. Dessutom har man nyligen startat ett designcenter i Göteborg.

Det är viktigt att Ericsson har kontroll över den här tekniken, säger Berndt Doxner. Det ger oss trygghet och ekonomiska fördelar, eftersom effektförstärkarna utgör en allt större del av basstationerna, en del som på grund av de fysikaliska lagarna inte kan krympas och integreras på samma sätt som till exempel digitalteknik.

Det här är en mycket komplicerad radio-produkt med höga prestandakrav, säger Paul Cedergren, produktansvarig för MCPA för 3G-system.

En MCPA-enhet består av hundratals komponenter och det är tekniskt svårt att tillverka den repetitivt med hög kvalitet. Arbetet kräver att varje enhet testas och

trimmas och det kräver både tid och folk. En stor del av arbetet inom MCPA-enheten handlar om att effektivisera och automatisera produktionsprocesserna.

De enheter som hittills producerats används för tester och verifiering, men redan under första kvartalet 2001 kommer serieproduktionen att vara igång.

De första leveranserna av WCDMA-förstärkarna kommer att gå till Japan, till J-Phones kommersiella system samt till ett testsystem i England.

Minska effektförluster

Den tekniska utmaningen när man förstärker den svaga radiosignalen från några milliwatt upp till fyrtio watt är att få en ren, linjär, förstärkning med ett minimum av förluster i värme.

Den största delen av den värme som måste ledas bort från en basstation kommer från effektförstärkarna.

– Det normala är att man förstärker en

signal olinjärt, säger Bo Berglund, tekniskt ansvarig på MCPA-enheten.

– Skulle man förstärka signalen linjärt direkt skulle verkningsgraden bara bli ett par procent, men genom att först göra en olinjär förstärkning och sen eliminera störningen kan vi nå upp till tio procents verkningsgrad. Därför är det värt att arbeta med en "feed forward-lösning" med linjäriseringskretsar, även om de är ytterst komplicerade att trimma rätt.

Principen för kretsen är att man skapar ett regelsystem där man i en huvudförstärkare förstärker hela signalen och sen i en felförstärkare som förstärker felet och som därefter silar bort den störda signalen så att bara en ren signal återstår (se illustration).

Avgörande är finjusteringen av kretsen så att vägen som signalen har att gå blir lika lång och är i fas.

Svårt att mäta

– Flera saker gör detta svårt, säger Bo Berglund. Dels är detta ett dynamiskt system där insignalen hela tiden ändras, dels är hela kretsen ett slutet system som måste mätas indirekt och analyseras samtidigt som problemen sitter i de enskilda detaljerna. Det kräver ett gediget radiokunnande att arbeta med den här tekniken och vi har startat ett utbildningsprogram.

Bo Berglund förklarar också skillnaden mellan klassiska filter combiners och MCPA. I ett system som GSM med 200kHz kanaler och smalbandiga filter förstärks signalerna från de olika transceivarna innan de kombineras och sänds ut i etern. Med MCPA kombineras signalerna först innan de förstärks.

MCPA som klarar ett brett frekvensspektrum och snabba frekvenshopp kan användas för GSM-system eller TDMA, men filter-combiners kan inte användas för WCDMA på grund av den stora bandbredden, 5MHz.

Lars Cederquist

lars.cederquist@lme.ericsson.se

Bättre resultat med banbrytande balans

Fler kvinnor på företaget har skapat en prestigelös och konstruktiv kultur på Ericsson i Kroatien. Dessutom har lönsamheten ökat.

Åke Enell, VD för lokalbolaget, berättar varför balans mellan könen på arbetsplatsen är viktigt.

► Lokalbolaget i Kroatien vann nyligen Ericssons jämställdhetspris, Ericsson European Equality Award, tack vare gedigna satsningar på området, allt från chefsplanering, utbildningsprogram till samarbeten med olika universitet.

Åke Enell, VD för lokalbolaget, är en av dem som varit drivande i arbetet. Under hans två år på företaget har antalet kvinnor i ledningen ökat till 25 procent. Särskilt förvånad över att just hans bolag fick priset blev han inte.

– Det är jag inte i ärlighetens namn. Det vi

åstadkommit de senaste åren är ganska banbrytande.

Åke Enell räknar upp en rad fördelar som skapas med fler kvinnor på företaget.

– Med en god balans mellan kvinnor och män både i ledningen och på hela företaget skapas en konstruktiv debatt. Våra kvinnliga medarbetare har i många fall varit mer prestigelösa och



Åke Enell

konstruktiva än männen, dessutom vågar de tänka nytt. Vi har uppnått våra mål snabbare och dessutom har vi mycket roligare på jobbet nu än tidigare – vi skrattar mer, berättar han.

Men han är noga med att betona att anställda måste premieras efter sin kompetens och förmåga – inte efter kön. Kvotering för att skapa jämställdhet tror han inte på. Det handlar om att skapa lika förutsättningar för alla. Vill företaget ha fler kvinnor i ledningen måste de också se till att identifiera fler kvinnliga ledare.

– Kvinnor är oftast inte lika framfusiga som män – men de är minst lika goda ledare, ibland bättre, säger Åke Enell.

Key contributor list är en lista som sammanställer 15 procent av nyckelpersonerna inom varje lokalbolag.

Personer på denna lista anses viktiga för företaget och ska erbjudas olika möjligheter till utveckling. Även på det här området är

Ericsson i Kroatien ledande, 22 procent av de anställda på denna lista är kvinnor, en siffra som inte var högre på något annat lokalbolag.

Jämställdhetsarbetet har inte flutit på utan motstånd. Men det är inget som bekymrar Åke Enell – tvärtom.

– Klart att vissa män känner sig hotade av konkurrensen från duktiga kvinnor, men lite motstånd är ganska stimulerande. Det är ingen idé att bråka heller, de goda resultaten talar för sig själva.

Jämställdhetsarbetet på Ericsson i Kroatien fortsätter, men utan uppsatta procenttal som mål.

– Vi ska se till att anställa, behålla och vidareutveckla duktiga människor, resten löser sig av sig själv, tror Åke Enell.

Ulrika Nybäck

ulrika.nybäck@lme.ericsson.se

Kvinnliga kroatiska förebilder

Kvinnor är mogna för ett stort ansvar – nu är det männen som måste våga släppa in dem även på de högsta posterna. I övrigt kommer lika förutsättningar för män och kvinnor lösa jämställdhetsfrågan. Det säger Ana Jozenec och Gordana Kovacevic, två kvinnor på Ericsson i Kroatien som varit drivande i jämställdhetsarbetet.

► För Ana Jozenec, som ansvarar för personalfrågor på Ericsson i Kroatien, var en av de viktigaste frågorna när hon började på Ericsson för ett år sedan, hur lokalbolaget skulle kunna locka till sig fler kvinnliga tekniker och ingenjörer. Både hon och VD för lokalbolaget, Åke Enell, insåg att alla anställda måste arbeta hårt med att förändra bilden av företaget. Att inleda samarbeten med universitet var ett viktigt steg på vägen.

Ericsson i Kroatien och förra årets jämställdhetspristagare, Ericsson Microwave i Göteborg har satsat hårt på att väcka intresse för företaget. Därför är både Gordana Kovacevic och Ana Jozenec så ofta de hinner, ute på skolor och universitet för att tala om företaget.

Förebilder behövs

– Det har ett stort värde att vi som kvinnor visar oss på universiteten. Det behövs fler kvinnliga förebilder inom universitetsvärlden och näringslivet överhuvudtaget, menar Ana Jozenec.

För att nå målet med fler kvinnor på högre poster gäller det att varje chef är lyhörd och verkligen uppmärksammar ambitiösa och duktiga medarbetare. Gordana Kovacevic är vice VD för Ericsson i Kroatien och ansvarig för den virtuella organisationen Customer Solutions. Hon är övertygad om att nyckeln



Gordana Kovacevic, vice VD för Ericsson i Kroatien, är ofta ute och talar med studenter om företaget.

Foto: Ecke Küller

till ett framgångsrikt jämställdhetsarbete är att ge alla, oavsett kön, lika förutsättningar.

– Jag tycker inte om att tala om procentenheter, exempelvis ett visst antal kvinnor inom vissa områden och jag är emot kvotering. Den mest kompetenta ska alltid få jobbet, säger hon.

Att just Ericsson i Kroatien kommit så långt i sitt jämställdhetsarbete har fler skäl tror Ana Jozenec. En grundläggande förklaring hämtar hon från landets historia.

– I och med att vi tidigare hade en socialistisk regering har kvinnor varit ute i arbetslivet i omkring 50 år. Feminismen som den utvecklades i västra Europa under 60- och 70-talet fick aldrig något riktigt genomslag här.

Slår i taket

Men Ana håller med om att det fortfarande verkar finnas ett så kallat glastak för kvinnor som hindrar dem att nå de allra högsta chefspositionerna, även om Ericsson i Kroatien

Det finns ett glastak som hindrar kvinnor att nå de högsta posterna.

Ana Jozenec

har nått långt med sina 25 procent kvinnor i högsta ledningen.

Glastaket är en bild för att kvinnor kan nå inellanchefspositioner men väldigt sällan de riktigt höga posterna.

– Vi kan fortfarande märka en viss tveksamhet till att tillsätta kvinnor på de allra högsta befattningarna, säger hon. Men kvinnorna är verkligen redo, det handlar om att männen måste våga ge kvinnorna chansen.



Ana Jozenec

Gordana Kovacevic anser att en annan viktig förklaring som gäller över stort sett hela världen är att rekryteringsunderlaget, kvinnliga tekniker och systemvetare, har varit alldeles för tunt. Men förändring är på gång även här.

Ana Jozenec blev både glad och förvånad när hon fick beskedet att Ericsson i Kroatien vunnit jämställdhetspriset, Ericsson European Equality Award.

– Jag hoppade högt av glädje faktiskt, säger hon och skrattar. Det är klart att jag vet att vi jobbat hårt, men det var skönt att blicka tillbaka och kunna konstatera att vi gjort ett väldigt bra jobb.

Ulrika Nybäck

Trötthet, huvudvärk och smärtor i axlar, rygg och nacke är symptom som många känner igen.

Förra Kontakten tipsade om rörelser som motverkar ryggbesvär. Den här gången handlar det om nacken.

Nicka på nacken

► Gymet, motionsspåret, golfbanan och den stärkande raska promenaden i all ära. Men det är inte alltid det finns tid i våra stressade liv. Alla har dock tid med ett par enkla övningar i kontorsstolen. Det kan göra underverk.

Det är ergonomen Pirjo Löfmark som utarbetat rörelserna för Kontakten som Björn Ternström, produktledare för GSM IP-BSS i Kista, visar. Hon berättar:

– Muskler som arbetar ensidigt blir lätt spända, stela och ömma. De här rörelserna ger en ökad blodgenomströmning i muskulaturen.

Hon framhåller att rörelserna ska göras långsamt och mjukt.

– Sitt på en stol eller stå och se till att du har en bra hållning. Det får streta och dra i nacken, men det ska inte göra ont. Varje rörelse ska göras fem till tio gånger.

– Avsluta med att töja ut musklerna. Dra ut muskeln till dess ytterläge och stanna där utan att tänja. Håll muskeln sträckt i 20–30 sekunder.

– Du blir rörligare och smidigare i nacken och skulderpartiet.

Cecilia Sandahl
frilansjournalist

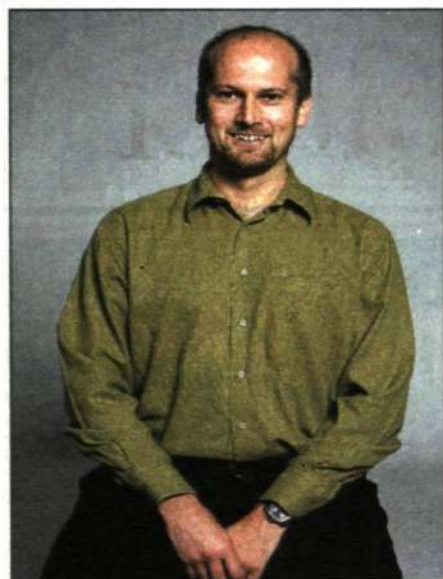

1. Sitt på en stol och korriger hållningen.

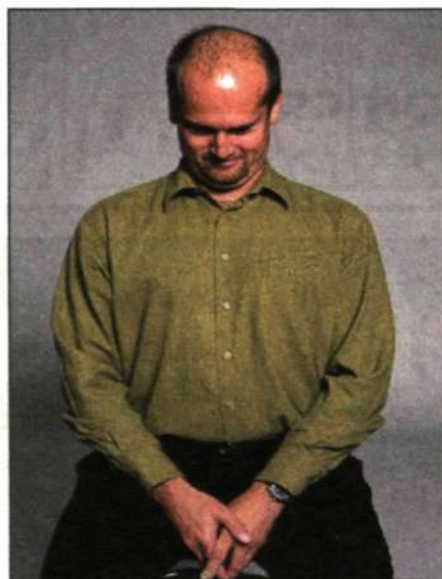

2. Dra in hakan.

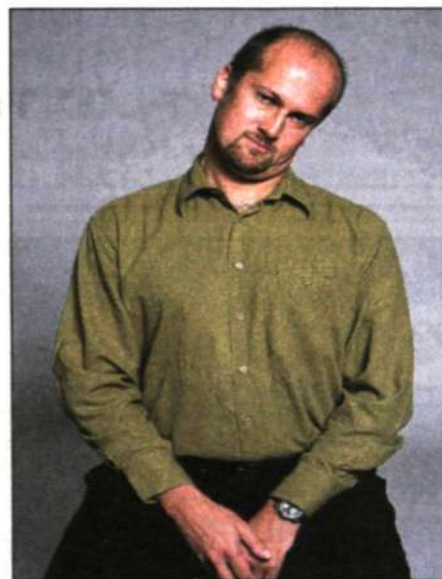

3. Dra in hakan och böj huvudet rakt åt sidan.

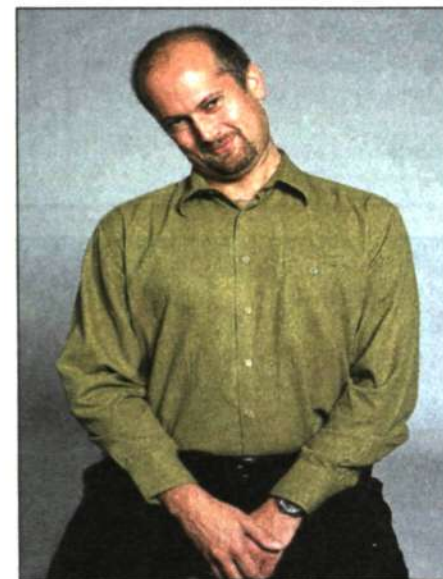

4. Upprepa rörelsen åt andra sidan.

Rörelserna ger en ökad blodgenomströmning och ska göras långsamt och mjukt.

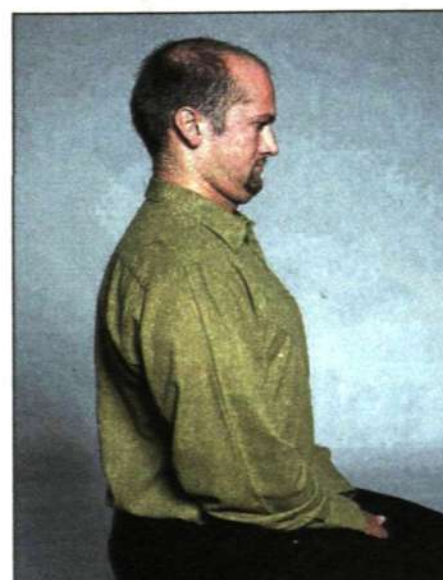

5. Dra in hakan så att du rätar ut nacken.

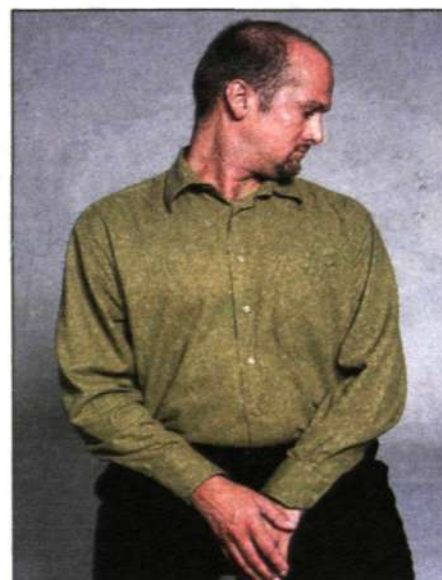

6. Vrid huvudet åt sidan och nicka. Upprepa rörelsen åt andra sidan.

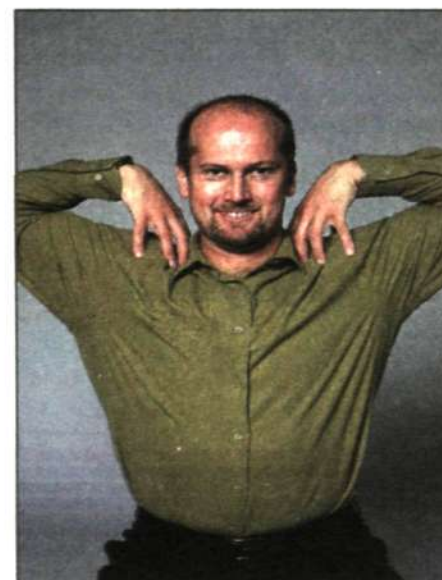

7. Håll fingertopparna på axlarna och rulla armarna bakåt.

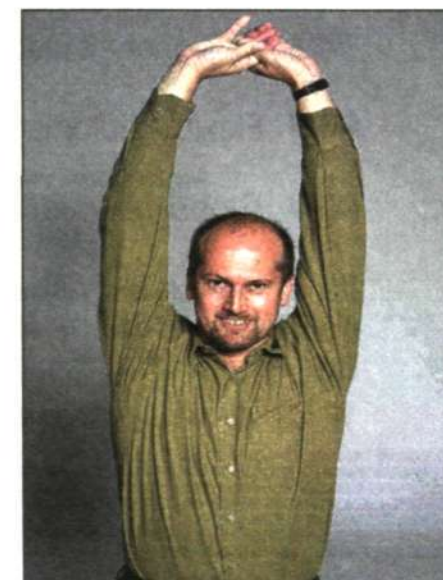

8. Knäpp händerna och gör en mjuk uppåtsträckning.

Foto: Bror Karlsson

Den globala succén har fått en ny symbol

Vår expansion över världen går förunderligt snabbt.
I vår raska framfart har vi nu till och med sprungit ifrån
vår gamla logotype.

Den nya logotypen, som på en och samma gång introduceras i hela världen
symboliserar bättre det moderna Flextronics®.

Det är ett Flextronics med ett ständigt växande utbud av tjänster, ett
flexibelt och innovativt företag som etablerar sig med högsta kompetens
inom alla de elektronik- och IT-områden där kunderna verkar.

Vi står för globalt tillgängliga och kostnadseffektiva
tillverkningstjänster i världsklass.

Vårt namn blir också
enklare och spänstigare
- och mer passande.
Vi heter nu Flextronics.

Kort och gott.

FLEXTRONICS

Box 532, SE-371 23 Karlskrona. Tel 0455-544 00. www.flextronics.com

••The telecom professionals••

Rittal – Er kompletta systemleverantör
inom mekanik för datacom / IP / 3G /
GSM / internet- / bredbandsapplikationer

Bredd & kompetens

Din partner för kundanpassade lösningar

- Hjälper Er med planering och utveckling
- Möjlighet att installera alla sorters teknologier
- Flexibel automatiserad tillverkning
- Global närvaro

**Ett företag som hjälper Er från början till slut.
Nya kabinett för ny teknik.**

Tel. 08-680 74 00 • Fax 08-680 74 06



www.rittal.se

Gå över till det perfekta **RITTAL**

Värda sin vikt i guld

Tack vare ett sinnrikt larmsystem slipper kräftodlaren Staffan Axelsson tillbringa all tid vid dammarna. Uppstår något fel larmar systemet direkt till hans mobiltelefon.

► - Då stiger pulsen. I värsta fall kan tiotusentals kräftliv stå på spel, säger han och berättar att han fått åka på en hel del larm till odlingen, som



Staffan Axelsson

ligger i smäländska Kulebo. Här finns norra Europas största odling av flodkräftor.

Om syrgashalten sjunker i vattnet får kräftorna problem att andas. Då gäller det att så snabbt som möjligt pumpa ut luft i dammarna. Effekten blir som i en bubbelpool och efter bara några minuter är syrgashalten återställd.

För några år sedan drabbades odlingen av massdöd och 25 000 kräftor slogs ut på kort tid. Det var då Staffan bestämde sig för att installera ett larm i anläggningen.

Det danska systemet Oxygard är enkelt men genialt. Sensorer mäter syrgashalten i vattnet. Om den sjunker under en viss nivå går larmet direkt till Staffan Axelssons mobiltelefon. Svarar han inte kopplas det vidare till bostaden. När han lyfter luren meddelar en mekanisk röst var felet uppstått.

Han har satsat åtskilliga miljoner kronor på anläggningen. Med tan-

ke på att flodkräftorna betingar ett kilopris på 500 kronor förstår man att det rymmer en mindre förmögenhet under vattenytan.

Peter Fredriksson
frilansjournalist



Pär, Kjell och Petra Sörme jobbar alla på Ericsson. Foto: Lars Åström

Triss i Sörme

► Kjell Sörmes pappa började arbeta på Ericsson på 1940-talet. Själv är Kjell regionchef i Sydostasien. Mindre känt är att även två av hans barn arbetar på Ericsson.

Tredje generationen behöver inte enbart betyda en ny typ av infrastruktur. Det är också så många generationer av familjen Sörme som arbetat på Ericsson. Inte nog med det - de arbetar dessutom i tre olika världsdelar. Det är sällan de träffas ansikte mot ansikte, men på Telecom Asia i Hongkong i december hände det.

- Annars blir det nog inte oftare än vid julid som vi träffas, säger Petra Sörme, som bor i Melbourne i Australien där hon arbetar med riskkapital för Ericssons räkning. Hennes bror Pär Sörme bor i Sverige och Kjell bor förstås i Hongkong, där Ericssons regionkontor är placerat.

Mats Lundström

mats.lundstrom@lme.ericsson.se

FIRMA ERIC & SON



Highest Speed

3.5ns/250MHz

Highest I/O

80 to 240 I/O

Wide Multiplexing

Up to 16-to-1 fast switching

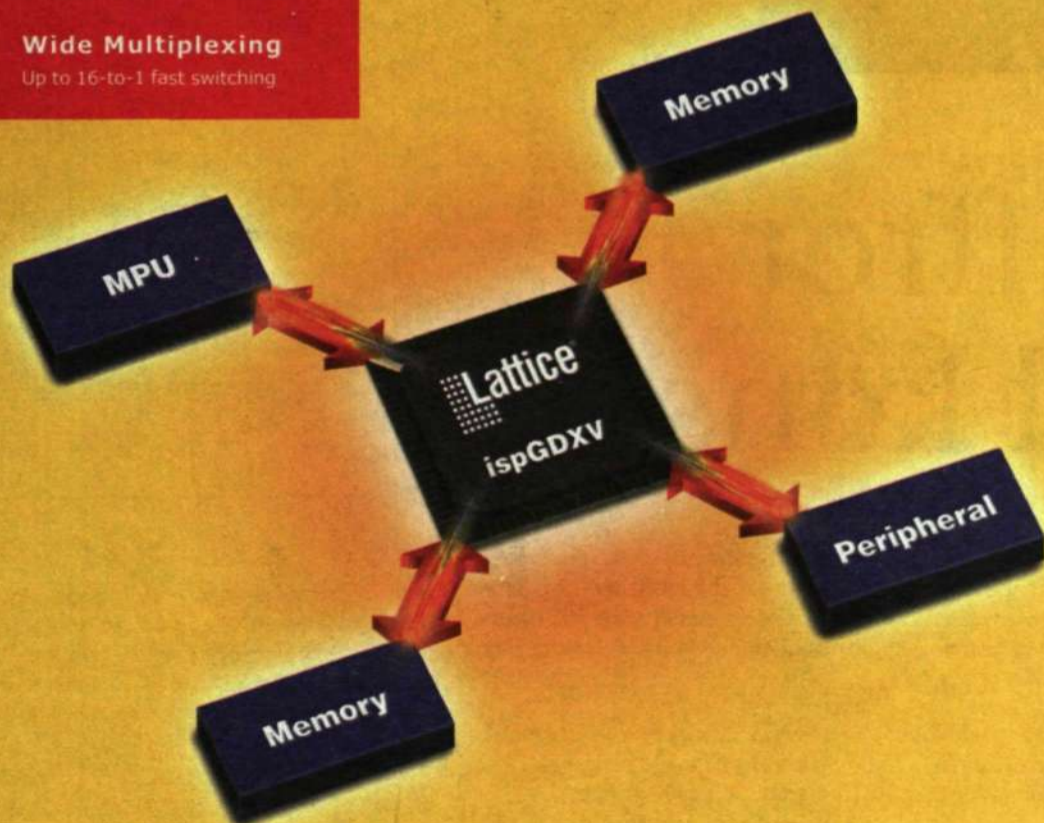

In-system programmable

Crosspoint Magic.

Lattice's ispGDV™ - The World's Fastest Programmable Interface Logic

Not a CPLD, not an FPGA, Lattice Semiconductor now provides you with the ideal high density programmable interface family to interconnect all your standard system building blocks.

□ High Speed for Leading-Edge μ P Clock Rates and Interfacing - 3.5ns Tpd, 250MHz Fmax

□ High I/O - Integrates Dozens of Standard Bus Interface Devices

□ Any Pin to Any Pin Routing

□ Individually Programmable 3.3V or 2.5V Output Pin Levels

□ High Drive (24mA) IOL

□ Programmable Wide MUX, Supports from 2:1 to 16:1 High Speed MUX

□ In-system programmable (ISP™) and Boundary Scan Testable

Lattice
Semiconductor Corporation

www.latticesemi.com

PELCON
ELECTRONICS AB

Girovägen 13, 175 62 Järfälla
Tel: 08-5064 98 70, Fax: 08-5064 98 99
Email: info@pelcon.se, www.pelcon.se



Mattias Hills konstverk som visar Ericssons balansräkning heter "Starka kretsar - En balansräkning som det oftast och mest kretsar kring på Börsen."

Foto: Jesper Mott

Krångliga siffror blir färgglad konst

Torra årsrapporter kan bli till skön konst. Det visar eleverna på Kristofferskolan som tillsammans med företaget Bonanza fick idén att skapa konstverk av börsbolags balansräkningar.

Resultatet blev en fantasifull utställning på Folkoperan i Stockholm.

► Företaget Bonanza använder sig av alternativa metoder för att lära ut företags ekonomi. Med färgade fält visar de på ett lättbegripligt sätt företagets ekonomiska status.

Idén med utställningen föddes under en kurs i företagsekonomi som hölls för eleverna på gymnasiet Kristofferskolan, en waldorfskola i Stockholm. Med Bonanzas

färgsystem som bas fick eleverna fritt tolka balansräkningen från börsnoterade svenska företag.

Mattias Hill valde favoritföretaget Ericsson. I sitt konstverk har han målat en dators innandöme.

– Jag valde Ericsson för att det är ett stort och intressant företag. Dessutom känner jag flera som jobbar på Ericsson, säger han.

Invigdes av prinsessa

Mattias Hills pappa jobbar med datorer och hemma i källaren hittade han en gammal dator som han plockade isär.

– Sedan var det bara att ta fram modellfärgen och börja pilla, skrattar Mattias Hill. Han tänker sig Ericsson som ett företag som jobbar mer med telefonsystem och växlar, snarare än mobiltelefoner.

Utställningen, som hänger på Folkoperan under en vecka, inleddes med en välbesökt vernissage.

– Det var kanonkul. Det var mycket folk och prinsessan Lilian var här och klippte ett band. Sedan var det sång och klassen bjöd på underhållning, säger Mattias Hill.

Teknik lockar

Många elever i hans klass är estetiskt inriktade. Själva gillar han också konst och musik, men teknik är mer lockande.

Han är färdig med skolan i vår och efter det siktar han på att läsa teknik, eller kanske på Handelshögskolan. Det är större chans att han hamnar på Ericsson än på fler vernissager.

Eleverna får 1 000 kronor per konstverk för att kunna åka på en arkitektresa till Florens under våren.

Företagen erbjuds köpa konstverken och pengarna går oavkortat till SOS Barnbyar.

Jesper Mott

jesper.mott@lme.ericsson.se

PÅ GÅNG

5 februari: Jubileumsboken "Ericsson Krönikan" presenteras inför press och specialinbjudna på Tele-museum i Stockholm.

20–23 februari: GSM World Congress 2001 arrangeras i franska Cannes. Precis som tidigare år finns Ericsson på plats med bland annat föredragshållare, utställningsmonter och ett stort kundseminarium.

20–22 mars: Mässan CTIA arrangeras i Las Vegas. 700 utställare och ungefär 30 000 besökare väntas finnas på plats.

23–28 mars: Världens största telekom- och IT-mässa, CeBIT, arrangeras i tyska Hannover.

inside.ericsson.se/cebit01/

SEDAN SIST

Ericsson Response har gjort sin första hjälpsats. I samarbete med Röda Korset deltog Ericsson i hjälparbetet efter jordbävningen i El Salvador.

www.ericsson.se/ericssonresponse/

26 januari presenterades helårsresultatet för 2000.

PÅ NYA JOBB

Maria Khorsand har utsetts till VD på Ericsson Technology Licensing Company. Hon kommer närmast från produktenheten IP Telephony inom divisionen Data Backbone & Optical Networks.

Jeff Travers är från 1 mars VD för Ericsson i Iran.

Mattias Isaksson efterträder Johan W Fischerström, som går i pension, att leda arbetet med koncernens varumärkesutveckling.

Tyrone Vieira, Ericsson Radio Systems, har utsetts till expert inom området "Methods and Application in Microwave Network Planning".

AKTIEN

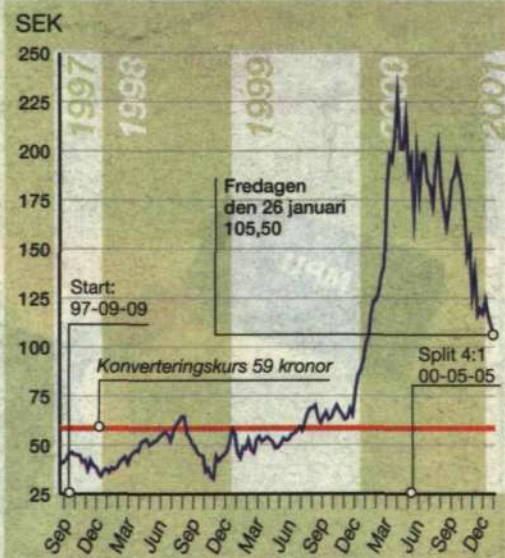

Vid en extra bolagsstämma den nionde september 1997 godkändes ett förslag om ett konvertibelprogram. Konvertibelperioden sträcker sig fram till den 30 maj 2003. Undrar du något om konvertibeln kan du titta på <http://inside.ericsson.se/convertibles>

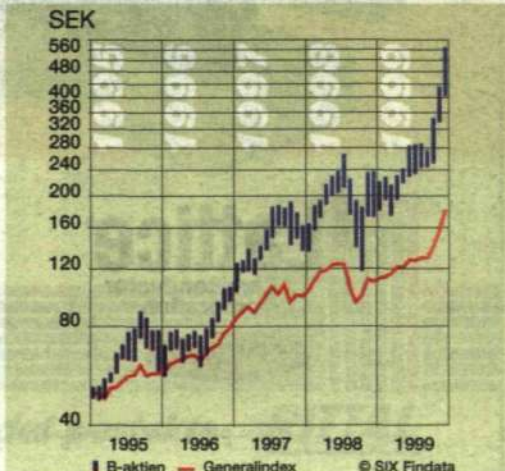

Länge leve utvecklingen!

A902MT är marknadens vassaste 19" skärm. När våra ingenjörer slog sina kloka huvuden ihop hade de ett enda syfte – att skapa en riktig "state of the art" produkt. Och dessutom till ett vettigt pris. Visst lyckades de! A902MT byggs med de bästa komponenterna som marknaden kan erbjuda. Vi har t.o.m. passat på att stoppa in USB-nav och högtalare i foten. Men det tar vi inget extra för.

Ericsson-koncernen, Sveriges kräsnaste IT-företag, har oss som *Preferred Supplier* sedan två år tillbaka. Det ser vi som ett bevis på att vi lever upp till våra kunders högt ställda krav.

Som bildskämsspecialister har vi ett komplett sortiment för alla krav och behov. Våra bildskärmar har genomgående toppprestanda på såväl ergonomi, färg- och bildhantering som livslängd. Och dessutom till bra priser. Nöj dig därför inte med det näst bästa, vare sig det gäller produkt eller leverantör. För i slutändan handlar det om dina ögon, din trivsel och din arbetsmiljö.

Beställ en Iiyama bildskärm – det är dina ögon värda.

VÄLKOMMEN TILL IIYAMAS TRYGGA VÄRLD.



TXA3813MT, 15" TFT, 6.769:-
1024*768 upplösning, TCO'99
TXA3823MT, 15" TFT, 7.306:-
som ovan men inkl. högt. och USB-nav



AS 4431D, 17.4" MVA, 15.909:-
1280*1024 upplösning
TCO'99, högtalare, USB, VESA-fäste, rotation
Flexibel och framtidssäkrad m. D-sub, Video & digital DVI ingångar

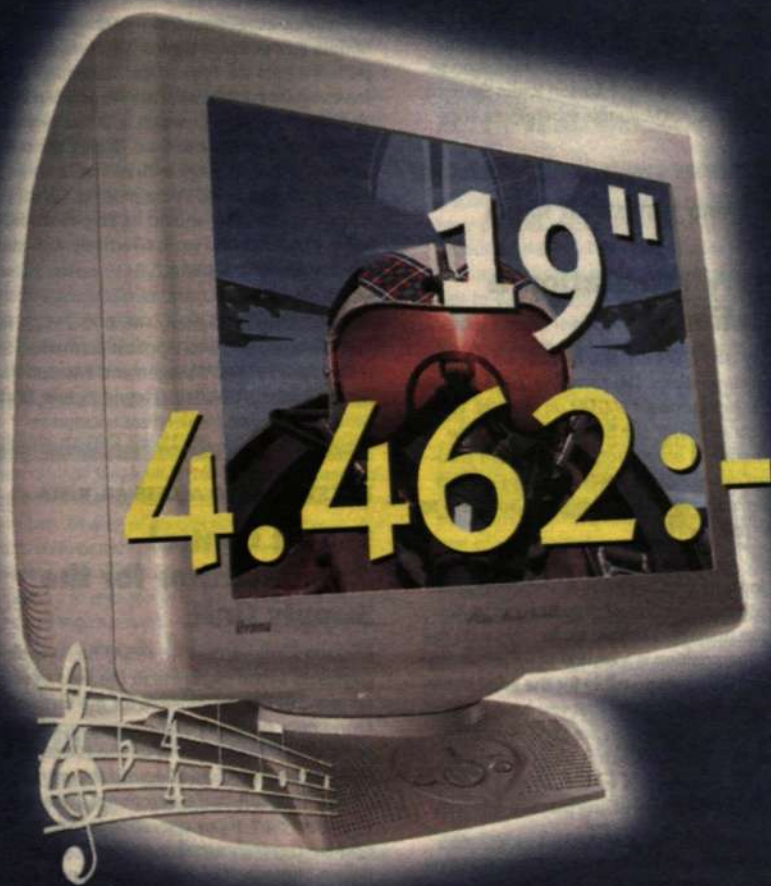

A902MT, 19" NF TensionMask, 4.462:-
1600*1200/90Hz eller 1280*1024/105Hz
TCO'99, USB, högtalare.



A201HT, 22" NF TensionMask, 7.823:-
2048*1536/80Hz eller 1280*1024/120Hz
TCO'99



AS4635U, 18.1", IPS, 17.199:-
1280*1024 upplösning
TCO'99, högtalare, USB, VESA-fäste, rotation

Samtliga ovanstående ramavtalspriser gäller från av Ericsson auktoriserade PC-ÅF inkl. 3 års på-platsen utbytesservice. Vi har även modeller med inbyggd pekskärm, högtalare, USB-nav etc. För mer information – kontakta oss på iiyama Nordic, tel. 08-564 725 00 eller auktoriserad Ericsson PC-ÅF. Eller surfa in på vår hemsida – www.iiyama.se



ADMINISTRATION

ERICSSON SHARED SERVICES AB,
HALLONBERGEN

Administrative assistant

Ericsson Shared Services AB provides value-added administrative support to Ericsson companies and business units, enabling them to focus on their core product development. By combining knowledge and skills in the areas of financial, sourcing, travel and general services, Ericsson Shared Services simplifies administrative processes and make them more efficient. The company's office is located in Hallonbergen and the number of personnel is 500. We are about 25 persons working to insure the smooth functioning of the company's financial management by developing successful modern IS/IT solutions within the financial area for our customers.

● We are now looking for an administrative assistant to support the manager of the unit and the unit staff with following tasks; minutes of meeting, financial follow up, time reporting, purchases, travel arrangements, handling the units web pages, preparing presentation material for marketing purpose and be responsible for training material. Your responsibility will be to co-ordinate our administration so therefore you will be an important person in our team.

Due to your interest and ambition there is also opportunity for you to expand the role and take new responsibilities. The position offers you plenty of opportunity, for example to develop the unit's webpages and to be responsible for internal training.

You shall have three years of senior highschool and have knowledge of MS Office, FrontPage and/or Dreamweaver. We need you who are able to work independently, full of initiative and interested in actively contributing to a positive working climate. You must like to work in an environment that is characterized by high speed!

Contact: Monika Nordlund, 08 76417 90 or Ingrid Elmér, 08- 404 26 58. Mark application: Administrative assistant, maria.hopstadius@esg.ericsson.se.

ERICSSON RADIO ACCESS AB, KISTA

Local Representative in Tallinn

● We are currently in a need for increased local presence in Tallinn, Estonia, and will need, for this purpose, a Local Representative, at senior level, whose main responsibilities will be to lead the: Planning/setting up and follow up on Key Performance Indicators at suppliers. Coordination and follow up on improvement programs at Suppliers. Monitoring of short range plans and deliveries from and to Customers. The first escalation step between RSA and Suppliers and to ensure its implementation. You will take on the role of RSA's link externally and act as our RSA representative, at all occasions, in local steering groups for Transfer Projects and New Production projects. You will be located at the local Ericsson office in Tallinn.

You will ideally be a graduate engineer/economist, or equivalent, with solid experience in improvement work, particularly in logistic flows. Previous management experience constitutes a great advantage, as you will work on the Plant management level in the factory. You should thus have pronounced managerial skills, above all the ability to stipulate demands. You will also have a diplomatic nature; you are able to establish relevant contacts and possess excellent negotiating as well as social skills. You will also be fully proficient in both spoken and written English.

Contact: Aivars Kubulnieks, +46 8 757 71 553, Johan Håkansson, +46 70 34 031 80, Pia Bolmgren Svensson, Personnel, +46 8 585 341 35. Application: KI/RSA/HPS Personnel, Box 11, 164 93 Stockholm, Jobb@rsa.ericsson.se.

ERICSSON ENTERPRISE AB

Wireless LAN Systems utvecklar och marknadsför trådlösa LAN. Vi arbetar i en internationell miljö med täta kontakter med andra stora företag inom datakommunikation, mobila datorer, Windows och hemelektronik. Vi arbetar i teknikens absoluta framkant där IP och LAN möter radio. Genom att kombinera det lilla företags snabbhet och kreativitet med det stora företags resurser utvecklas vi snabbt. Mer information finner du på www.ericsson.se/wlan

Sekreterare –
Wireless LAN Systems

● Till vår R&D-enhet söker vi en sekreterare. Enheten har 40 anställda. Arbetet omfattar sedvanliga administrativa arbetsuppgifter, t ex rese- och konferensarrangemang, inköp. Du kommer även stödja vår personalfunktion. Du kommer att arbeta i en mycket internationell miljö. Engelska i tal och skrift är därför

ett krav, liksom kulturellt medvetande. Som person bör Du tycka om att ta tag i olika typer av uppgifter samt kunna ha många bollar i luften samtidigt. Kunskap om Ericsson och sekreterarvana är meriterande. Vi utgår ifrån att Du behärskar MS-Officepaketet och att Du är ansvarsfull, självständig och drivande. För rätt person kan vi erbjuda anställning i en organisation, som för närvarande är under uppbyggnad och där stort utrymme lämnas för egna initiativ. Vi finns i Sundbyberg i trivsamt arbetsmiljö.

Kontakta: Hans Schmechel, 08-757 55 92, Manager R&D, Jila Persson, 08-585 33872, Human Resource Manager Anna-Lena Askenbom, 08-404 3964, Sekreterare. Ansökan ref nr 01:002K: Recruitment@ebc.ericsson.se.

ERICSSON RADIO SYSTEMS AB, KISTA

Assistant to the Head of PDC Systems

The sales of the Japanese mobile standard - PDC is very successful. Our customers are very prosperous, and Japan is today in the forefront within Mobile Internet worldwide. We are now in the start up phase for selling the next generation mobile systems - WCDMA. Japan will be the first market in the world for the WCDMA-roll out. PDC Systems is a unit within the new BU: WCDMA, PDC Systems (BMOR). Working with the Japanese market is a challenging and demanding environment in one of the key focus areas within the company.

● We are looking for a qualified and experienced assistant who can work independently and take appropriate actions. Your main task is to support the Head of PDC Systems with a wide area of tasks in order to maintain the efficient and high quality management within the unit.

The position is a central point in our organization. You will be part of the Management team and you will also organize Management meetings, plan the agenda and take minutes. You will be responsible for organizing the internal information meetings for the whole unit. The position includes the role as a team-leader for a secretary group of seven. You are experienced in working as assistant/secretary on unit-level. You have good knowledge of Ericsson and general administrative routines, fluent in both Swedish and English, spoken and written.

Contact: Marianne Nilsson, +46 8 4045653 marianne.knilsson@era.ericsson.se, Katarina Ljunggren, +46 8 7571831 katarina.ljunggren@era.ericsson.se. Application: Gunilla Åsberg, Ericsson Radio Systems AB, 164 80 STOCKHOLM gunilla.asberg@era.ericsson.se

ERICSSON RADIO SYSTEMS AB, NACKA STRAND

Secretary Integration & Verification

IP-telephony and GSM are two hot, exciting areas within communications. We combine these technologies into a new product - GSM on the Net. We have recently released our first version and the market attention is enormous. The different components are developed at several design centers and at Integration and Verification we put them together and test them.

● We are looking for a Secretary to the Integration and Verification unit, within Mobile Enterprise. You will assist the managers as well as the unit, with the daily work. The position is a central point in our organization. You will be responsible for the administrative routines, so it is important that you have the ability to work independently. You are service minded, have knowledge in the Microsoft programmes as well as English: spoken and written. Join us and be a part of the revolution now taking place in Telecom.

Contact: Åsa Boklund, asa.boklund@era.ericsson.se, +46 8 4048443 or Michael Schahine, michael.schahine@era.ericsson.se, +46 8 7575810. Application marked: 01-01 Kontakten: Secretary I&V, to Ericsson Radio Systems AB, 131 89 STOCKHOLM, NA/ERA/SG/H Cecilia Jettel.

ERICSSON RADIO ACCESS AB, KISTA

Sekreterare till
produktionsteknik

Kistafabriken är Ericsson Radio Access ABs produktionsenhet. Vi finns i Kista och sysselsätter omkring 800 personer av totalt ca 1400 anställda vid Ericsson Radio Access AB. Fabriken huvudsakliga verksamhet är tillverkning av radiobasstationer till mobilnät.

● Arbetet som sekreterare inom produktionsteknik är varierande och innebär till stor del att ge stöd och

service till linjeför, gruppchefer samt övriga medarbetare. I det dagliga arbetet ingår bl a telefonpassering, resebokningar, reseräkningar, mötesanteckningar, bokningar av konferensrum samt hantering av tidrapporter och fakturor. Vidare kommer du att ansvara för avdelningens information vilket bl a innebär uppdatering av avdelningens hemsidor på intranätet.

Vi söker dig som har gymnasieutbildning samt erfarenhet av sekreterarbete. Du har Ericssonkunskap och erfarenhet av Ericssons olika system, exempelvis PRIM och GASK. Har du även erfarenhet av webb-publicering, är detta en merit. Du har goda kunskaper i engelska och är van vid att arbeta i Microsoft Office-paketet. Som person är du serviceinriktad, ordningsam och kreativ.

Kontakta: Carl-Johan Torstenson, 08-757 00 94, Eva Antholm, personal, 08-404 24 58. Ansökan: Ericsson Radio Access AB, KI/RSA/HPS Personal, Box 11, 164 93 STOCKHOLM, Jobb@rsa.ericsson.se.

ERICSSON RADIO SYSTEMS AB, KISTA

Secretary

SALES & BUSINESS MANAGEMENT. Business Unit GSM TDMA EDGE Systems is one of the fastest growing business units within Ericsson Radio Systems. We are the market leaders for wireless systems services based on the TDMA and GSM standards. Sales & Business Management Europe, Middle East & Africa is responsible for capturing new business in the region. The opportunities we pursue are Third Generation (3G) system solutions for Mobile Internet/Wireless data and new licenses for TDMA and GSM in the region.

● We have an open position in an international environment and a truly young dynamic team within our Sales department. We believe that you will enjoy a position with us if you are a service minded person who likes to solve problems and likes to handle day-to-day activities. Ability to work under pressure and to cooperate with others is essential. Your ability to take initiative and to identify improvement areas and generate practical solutions will be expected.

You shall provide administrative support and assistance to the Account Sales Department. This means for example, travel and meeting arrangements, customer visit, handling of correspondence, preparation of expense reports, arrange practical details for new personnel etc etc.

Previous experience from working with Europe, Middle East or Africa business culture or personal experience from the region is an advantage. You will have regular contact with our Region Market Units and also be in direct contact with our visitors and customers from time to time. During periods of high workload you will work with related activities, supporting staff involved in the process. Fluency in English is required. You should be able to confidently use a computer and work effectively with standard office software programs.

Contact: Carsten Nielsen, +46 8 75 75523, Nelly Severin, +46 8 764 1645. Application marked Secretary - Sales & Business Management: Ericsson Radio Systems AB, KI/ERA/SF/H, Ingrid Pichler, SE-164 80 Stockholm, ingrid.pichler@era.ericsson.se

ERICSSON RADIO ACCESS AB, KISTA -

Export Control
Administrator for the
Supply Unit

Ericsson Radio Access AB (RSA) has a widely recognised, broad expertise in the field of cellular system. We are responsible for the design of antenna near products and power amplifiers within the radio base stations of all the commercial mobile telephone systems all-round the world, e.g. GSM, CDMA, WCDMA and Operational Development. The main part of our operation is situated in Kista, and we currently employ around 1,400 people. Within Ericsson, RSA is known as an unconventional yet results-oriented company. And that's how we want to stay. Our culture is based on succeeding with the 'impossible', doing things that have never been done before. We describe ourselves as being quick in our work, fleet-footed, down-to-earth, close to our customers and inventive. We are genuinely passionate about what we do.

● We are now looking for an Export Control Administrator with appropriate knowledge of all local export controller rules and regulations that apply to RSA's products. You will develop and monitor internal routines to be followed by order entry and shipping personnel as well as report irregularities and violations. You will also be responsible for calculation of US content and keeping adequate records of performed calculations/measurements as well as initiating necessary changes to compare with regulations and rules. You will have the occasion to train RSA staff both within and outside the Supply Unit.

You will ideally have a technical or commercial college education with solid experience within the fields of order administration, logistics and/or export processing. You will be proficient in both spoken and written Swedish and English. General knowledge in Export Regulations worldwide is an advantage. You are meticulous, structured, outgoing and interested in logistics as well as international/global contacts and find it easy to communicate and co-operate with others.

Contact: Lars Persson, +46 8 757 15 40, Pia Bolmgren Svensson, +46 8 585 341 35. Application: Ericsson Radio Access AB, KI/RSA/HPS Personal, Box 11, SE-164 93 Stockholm, Sweden Jobb@rsa.ericsson.se

ERICSSON RADIO SYSTEMS AB -
TELEFONPLANSecretary / Administrator -
Call Center Solutions

We are a small but expanding unit with a "small company approach". Within our Unit there are both technicians and marketpeople with different nationalities and we all like to have fun at work. We have recently moved in to new premises at Telefonplan. We are now looking for a positive and professional secretary to come and join us.

● You will assist the manager and the unit in their daily work, be responsible for project administration, arrange meetings, budget, plan and book conferences and make travel arrangements. Due to your drive, interest and timeframes there is also opportunity for you to expand your role and take on new responsibilities.

As the position include contacts both within and outside Ericsson it is important that you are service minded, extrovert and flexible. You should also like to work in a fast growing and changing organisation. Further you have good knowledge in english and Office. It is more than welcome if you have some earlier experience from Ericsson.

Contact: Ronne Hamerslag, Manager Call Center Solution 08-719 33 15. Application marked Secretary Call Center: Marie-louise.rogsater@era.ericsson.se

ERICSSON RADIO SYSTEMS AB, NACKA STRAND

Projekt assistent

Ref.no: FR/H1879

Vi utvecklar Cello Packet Platform inom tredje generationens mobilsystem (WCDMA). Vår enhet är ung med korta beslutsvägar. Hos oss arbetar 380 personer i en öppen och dynamisk miljö. Vi finns i Nacka Strand, 10 minuter från Slussen. Här erbjuder vi stans bästa sjöutsikt och fri friskvård hos Poseidons gym.

● Vi söker en projektassistent till Projektkontoret inom Cello Packet Platform. Du kommer ha stora möjligheter att påverka hur vi effektivt driver våra projekt. Du kommer arbeta nära projektledaren och kommer ha många kontakter både inom och utanför organisationen. Du ges stora möjligheter att utifrån din bakgrund och intresse utforma din roll, inom följande områden: säkerställa att projektinformationen är aktuell (via Web och andra media), uppföljning av projekt progress och kunna dokumentera från tekniska möten. Då mötena ofta är av teknisk karaktär är det önskvärd med tekniskt intresse/kunskap i projekt administration, uppföljning av projektbudget, Configuration Management relaterade uppgifter.

Vi tror att du tidigare arbetat inom något av följande områden: projektleddning, projekt administration eller som teknisk skribent. Som person är du lyhörd, flexibel, målinriktad och gillar att ta ansvar. Vi hoppas att du, liksom oss, gillar att jobba i teknologins framkant och i hög-prioriterade projekt.

Kontakta: Monica Hatlén, +46 8-76 41867. Märk ansökan Projekt Assistent, ref no FR/H1879: Ericsson Radio Systems AB, NA/ERA/FR/HLA Penny Skinner, SE-131 89 STOCKHOLM, application.cello@era.ericsson.se

TELEFONAKTIEBOLAGET L M ERICSSON,
STOCKHOLM

Projektledare Cebit

Cebit-projektet söker två projektledare. Arbetet med att utveckla Ericsson deltagande på Cebit 2001 pågår för fullt. Cebit äger rum i Hannover den 22-28 mars 2001. Vi behöver nu två 'huggriga' och drivna projektledare för två delprojekt.

Projektledare för VIP
hanteringen

● Varje år besöker ett stort antal organiserade grupper Ericssons monter på Cebit. Under Cebit 2000 kom ca 300 VIP-grupper till vår monter. För att allt

ska fungera måste dessa möten planeras i förväg och konferensrum bokas och förtäring ordnas. Bokningen av besöket kan dels ske i god tid i förväg dels med bara någon timmes varsel. Du ska som projektledare organisera detta arbete och bygga ett team runt dig som kan sköta detta viktiga arbete under mässtiden. Du behöver inte kunna tyska även om detta är en fördel, men däremot bör du vara flytande i engelska. Du ska bara stresstålig och en god teamleader. Vi räknar med att vi kan 'låna' dig från befintligt Ericsson-jobb och att du kan vara på plats i Hannover i ca 14 dagar.

Projektledare för träning av stand crew

● Varje år engageras ett stort antal Ericsson-medarbetare som presentatörer i vår cebitmonter. Totalt rör det sig om ca 600 människor. Varje år sätter vi upp ett träningsprogram för denna grupp. Programmet består av två delar, dels en del som syftar till att ge Ericssonkunskap, dels en del som inriktar sig på säljträning. Ericssonträningen genomförs av kvalificerade medarbetare inom organisationen. Det är din uppgift att hitta dessa, träna och samordna dem och planera i deras presentationer vid träningsstillfällena för den stora gruppen. Det är också din uppgift att avtala med säljträningen om motsvarande insats. Vi behöver omgående en driven projektledare som håller samman träningen och driver den i mål. Du behöver inte kunna tyska även om detta är en fördel, men däremot bör du vara flytande i engelska. Du ska bara stresstålig och en god teamleader. Vi räknar med att vi kan 'låna' dig från befintligt Ericsson-jobb och att du kan vara på plats i Hannover i ca 14 dagar. Svar omgående till nedanstående person!

Kontakta: Christer Wiklander, HF/LME/DMB, 08-719 42 35, christer.wiklander@lme.ericsson.se. Ansökan: Projektledare Cebit. christer.wiklander@lme.ericsson.se.

ERICSSON ENTERPRISE AB

Ericsson communications solutions for enterprise networks combine and improve advanced ways of exchanging information via voice, data, video and evolving future media. This requires a true understanding of how businesses and professionals interact - an understanding that goes far beyond meeting just the technological requirements.

Product Managing Administrator to Sourced Products

● Sourced Products is a Product Unit dedicated to support Portfolio Management secure a complete product portfolio by finding, evaluating, market introducing and managing products developed and handled outside Ericsson Enterprise. The product range consists of e.g. different WAP products, Datacom and other applications that offer interesting business cases.

By provisioning existing products and services from external sources, we reduce development costs, shorten time-to-market and time-to-customer and distribute risks more evenly.

We are now searching for a Product Managing Administrator. The position includes the following: Cooperate with our Product Management and other disciplines to set up a product structure that will work in our systems, customers and suppliers. Be responsible for e-business approval, product presentation in the e-shop and transfers between the systems. Work and put all the products into most systems like PRIM, TACOS, and ELIZA. Advise Product management how to make updates and upgrades from the product structure point of view. Be responsible for Licensing structure and systems

We think that you are an experienced administrator with a genuine interest to learn the support systems that we are handling within the unit. The rate of work is often intense so it is important that you are flexible and focused. You should be able to work independently and assign others in case of work overload. We also expect you to be outgoing and work easily with others since the job involves a lot of contacts internally as well as externally.

The Sourced Products Product Unit is hosted under the Validation & Introduction department, which is responsible for Field Trial, Market Introduction, Compliance Test, Product Approval and Customer Unique Integration testing of the products in Ericsson Enterprise.

Contact: Richard Reimann, +46 8 422 0240 richard.reimann@ebc.ericsson.se. Application marked 00134: recruitment@ebc.ericsson.se.

ERICSSON RADIO SYSTEMS AB, KISTA

Secretary

● To the Communications Manager. We are looking for an experienced secretary to the Communications Department. The Communications Department is handling the WCDMA Demo Center, Events, Informa-

tion and Market Introduction. We can offer you an interesting job within a stimulating and creative international environment. The position is full-time, and includes customary secretarial tasks.

To be successful in this job you need to meet the following criteria: Have a long secretarial experience (at least five years, preferably from a Market Unit). Have a good knowledge about Ericsson and our internal routines. Be able to manage the Microsoft Office Package. Have a good ability to communicate in Swedish and English. Be familiar with international contacts, and like to cooperate in an international environment. Be a service-minded and well organized person. Have high integrity and be a positive teamplayer. Please contact us if you have any further questions. We are looking forward to your application.

Contact: Bengt Skörelid, +46 8 757 01 98, bengt.skorelid@era.ericsson.se. Application marked Ref.no FR/H1806: Ericsson Radio Systems AB, KI/ERA/IR/HS, Inger Holmgren, SE-164 80 STOCKHOLM, ansokan.PU-WRN@era.ericsson.se.

DATA

ERICSSON RADIO SYSTEMS AB

Security Controller SAP FC Solution

● System Management SAP FC Solution, within unit Information Systems Management, Division Mobile Systems, is looking for a Security Controller. We are based in Sundbyberg.

SAP FC Solution is by now implemented in Katrineholm but will during 2001 be implemented also in ERA/Gävle, EMW/Borås and in several Ericsson companies in US. System Management has the responsibility to secure that there are support and maintenance organisations (service providers) for SAP FC Solution. Our unit shall also co-ordinate problems, support and demands between the business and the support- and maintenance organisations. One important task is also to secure the security within the SAP system.

The Security Controller's role will be to develop, document and maintain the process for authority administration, to develop and maintain different authority roles in the system and to handle applications for new and changed accounts in the system. The Security Controller role will be very important in the future since the design of the new release of SAP FC Solution involve also other sites than Katrineholm. We believe you have a master degree or similar, you are careful and also fond of having contact with people around Ericsson. You have high ability to communicate, both spoken and written, in English. Knowledge of SAP is desirable, experience of Ericsson is also an asset for this position.

Contact: Cristina Unell, SG/ERA/OI/L, +46 8 757 23 61, cristina.unell@era.ericsson.se. Application marked Security Controller SAP FC Solution: Ericsson Radio Systems AB, ERA/H Ann-Britt Stillberger, 164 80 Stockholm, ann-britt.stillberger@era.ericsson.se

ERICSSON RADIO SYSTEMS AB, TELEFONPLAN

Division Global Services is fast becoming recognized as the face of service excellence for the new millennium. As one of six divisions of Ericsson, our role is to deliver exceptional customer service as an integral part of the Ericsson offering. We are now looking to expand in order to face the very exciting challenges ahead - and you could be a key element in our success. To find out more about this new force in service solutions please visit our website at: <http://globalservices.ericsson.se>

Assisting IT Site Manager

● ERA/GE/Z is the IT department at Global Services. Our team consists of 4 people with a good companionship, working with a wide spectra within the IT area. Our role is to manage the IT development and support for the internal business. HF has approx. 1600 PC users and 50 UNIX users. The IT Site Manager is responsible for define and follow-up on requirements towards the Local Service Provider (Compaq) within the area IT Infrastructure.

As an assisting IT Site Manager you will work with projects that are carried out on site and represent the site towards the Local Service Provider. You will also put requirements on products and services within the IT area based on business needs and verify performance, functionality, service levels etc. To succeed with the task you should have a technical and business understanding. We also believe that you are able to do good judgements of business demands and transfer these into IT requirements. You are able to negotiate with vendors and have a good sense for financial judgements (cost/benefit). You are customer-oriented, flexible in your contact with other people and we believe that you have leadership competence.

Contact: Birgit Englund, IT Manager, 08-6811014, birgit.englund@era.ericsson.se. Anders Dahlström IT Site Manager, 08 -7196156, anders.dahlstrom@era.ericsson.se. Application: Ericsson Radio Systems AB, HF/ERA/GH Eva-Marie Thelin 12625 STOCKHOLM, Eva-marie.Thelin@era.ericsson.se.

ERICSSON SHARED SERVICES AB, HALLONBERGEN

Applications Specialist

Ericsson Shared Services AB provides value-added administrative support to Ericsson companies and business units, enabling them to focus on their core product development. By combining knowledge and skills in the areas of financial, sourcing, travel and general services, Ericsson Shared Services simplifies administrative processes and make them more efficient. The company's office is located in Hallonbergen and the number of personnel is 500.

● We are looking for a support specialist for Information Development & Support. The Information Development and Support unit insures the smooth functioning of the company's financial management by developing successful modern IS/IT solutions within the financial area. Our principal product is our Financial Data Warehouse (FDW).

As applications specialist you will be the key person in our Financial Data Warehouse (FDW) system. Your responsibilities include classifying, distributing and monitoring incoming assignments, and client contact. The work involves everything from development of new features to correction of existing reports and OLAP cubes. Our Financial Data Warehouse is based on Sybase relationships database in UNIX and NT environments, as well as Seagate Software's family of products. We also work with Access, Visual basic, C++, SQL and web solutions.

We prefer a university education in computer science and/or finance. You comprehend economic and financial reporting (accounting, financial analysis and closing). You should have knowledge of tools for the creation of reports and generation of OLAP cubes. You must be a good communicator and find it easy to work with others, as your job entails frequent contact with internal and external clients. Knowledge of Ericsson's organization is a plus.

Development & Support, Manager

● We are looking for a supervisor/manager for our Development & Support unit. The Development and Support unit insures the smooth functioning of the company's financial management by developing successful modern IS/IT solutions within the financial area.

There are approximately 10 to 14 staff members in the unit. In addition to responsibility for the staff, you have product responsibility for our most important product, Financial Data Warehouse (FDW), and its various applications. You take responsibility for the day-to-day operation and support of the system, and lead a project team in the further development of the system. You are a member of the unit's management team.

We are looking for someone with experience of both financial services and computer systems. We assume that you have good knowledge of accounting, financial analysis, and closing processes. You should be familiar with UNIX, NT, R/3, Sybase and web applications, and have knowledge of tools for the creation of reports and generation of OLAP cubes. Sensitivity and good communication skills are qualities we value highly, as the job involves understanding both internal and external clients' points of view and satisfying their desires. Previous experience of project leadership and staff supervision is preferred.

Contact: Monika Nordlund, 08 764 17 90 or Ingrid Elmér, 08 404 26 58. Application to all the above: maria.hopstadius@esg.ericsson.se.

ERICSSON PROCESS & APPLICATION CONSULTING

Solution Delivery Manager for Sap Solutions

We deal with Process & Application consulting and we are today the prime contractor and systems integrator to Ericsson; designing, developing, implementing and maintaining top quality solutions. We plan to turn to external markets, which will increase our possibilities to build a highly skilled and extremely competitive range of professionals. If you're a talented professional and wish to be on the leading edge of creating and managing first-rate solutions, you should seriously consider this opportunity!

● The responsibility for Solution Delivery is to coordinate deliveries in the areas of Application Management, Application Development, Security Infrastructure development, Roll-out, Training and Business

Change Support. The Solution Delivery Manager is a member of the SAP-Center Management Team and has one Solution Team Lead reporting to him/her for all major solutions (today 9 persons). The position does not involve responsibility for personnel in competence development or salary setting. The Solution Delivery Manager's main tasks is making the overall delivery plan together with the client and securing that deliveries are made according to committed plans.

Qualifications: Experience and proven capabilities in management of large scale delivery projects; excellent people skills; people management experience; some knowledge of SAP R/3 or other ERP systems.

Contact: Anders Karlsson +46 8 726 33 86 or Torsten Dittmer +46 8 568 611 69. Application latest 20010131 marked Service Delivery Manager for SAP R/3: recruitment@ed.ericsson.se

SOLUTIONS MARKETING SUPPORT

This group is responsible for marketing support of the Personal Communication Solutions portfolio. The team actively participates in ensuring that Ericsson's channels can successfully market and sell our Personal Communication Solutions. This requires both internal and external marketing support.

Manager Solution Marketing support

● As a manager of the Solutions Marketing Support team, you are responsible for the team effort in the marketing and sale of our Personal Communication Solutions.

You have a Master of Science degree or equivalent experience and at least 3 years of IT or telecom working experience. You have more than 2 years of team leader or line manager experience as well as good communication skills. Marketing and/or sales experience is a plus.

Solutions Marketing Support

● You will actively participate in ensuring the successful marketing and sale of Ericsson's Personal Communication Solutions.

You have a Master of Science degree or equivalent experience. You are marketing oriented with good technical skills and good communication skills. Marketing and/or sales experience from IT and/or telecom is a plus. In addition, you have a good command of written and spoken English. Knowledge of an additional language is desired.

Contact: Janne Lundqvist +46 8 508 799 64. Application marked Personal Communications Solutions/Solutions Marketing Support: cool.jobs@bct.ericsson.se

Business Solution Manager

● As a Business Solution Manager you are the owner of one or more Personal Communication Solutions within the Internet Applications Division of Ericsson. You will participate in and lead the work of a virtual team with members from many functional units within Ericsson. It is through this cross-functional team that you ensure success of our solutions.

You have a Master of Science degree or equivalent experience and at least 5 years account and/or product management experience. You are experienced in leading and motivating people. Excellent skills in written and spoken English are necessary. Business development experience is a plus. The successful applicant is a confident communicator and has the ability to apply a commercial perspective on technical solutions.

Contact: Janne Lundqvist +46 8 508 799 64. Application marked Personal Communications Solutions/Business Solution Manager: cool.jobs@bct.ericsson.se

ERICSSON RADIO SYSTEMS AB

KI/ERA/SR utvecklar radiobasstationer för mobiltelefoner (GSM, TDMA, EDGE) och har ca 1500 anställda. SRB/D IT Operation and Support sköter den lokala supporten i UNIX- och Windows-miljö för alla användare inom ERA/SR. Enheten består av ca 12 man och arbetar med UNIX och Windows för utveckling och verifiering, Windows/UNIX-integration, datornätet, en del applikationer samt vårt Intranet. Inom enheten finns även beställar-ansvar mot andra leverantörer.

Site Manager - beställare av IS/IT-tjänster

● Site Manager är en beställare mot Compaq och Ericsson Data (BCS/BCT), av de tjänster vi inte utför med egen personal. Det är t ex behörighetsadministration, support av kontors-PC (ESOE) och helpde-

DATA ▶

sken. I denna tjänst är man användarnas representant gentemot leverantörerna. Det innebär att man ansvarar för att bevaka leveranser och kvalitet, samt fakturor mm. Den vi söker bör ha några års eftergymnasial utbildning inom IS/IT (gärna civ-ing eller motsvarande) och flerårig erfarenhet av arbete inom IS/IT-området. Personliga egenskaper som vi sätter värde på är initiativförmåga och kreativitet, ansvars känsla samt naturligtvis förmåga att skapa goda relationer till våra datoranvändare.

Systemadministratörer – Radiobasstationer GSM, TDMA, EDGE

● Vi söker nu två nya medarbetare som ska hjälpa oss att utveckla och administrera datormiljön.

UNIX-administratör

● Våra utvecklare arbetar till stor del i UNIX-miljö (Sun Solaris) och för att ge dem en effektiv datormiljö behöver vi ytterligare en UNIX-administratör. Vi har ca 500 UNIX-WS och ca 20 servers.

Windows-administratör

● Verifieringen av våra produkter sker i en blandmiljö (Windows/UNIX) och här behöver vi också förstärkning av någon som kan serverdrift och integration av de båda miljöerna, men med tyngdpunkt på Windows. De vi söker bör ha några års eftergymnasial utbildning inom IS/IT (gärna civ-ing eller motsvarande) och flerårig erfarenhet av serverdrift, programmering eller liknande. Personliga egenskaper som vi sätter värde på är initiativförmåga och kreativitet, ansvars känsla samt naturligtvis förmåga att skapa goda relationer till våra datoranvändare.

Kontakta: Stefan Kvist 08-7641271, Stefan.Kvist@era.ericsson.se Christina Norrbom, personal, 08-50879558 Christina.X.Norrbom@era.ericsson.se. Ansökan: lngegard.petersson@era.ericsson.se

ERICSSON RADIO SYSTEMS AB, TELEFONPLAN

System Administrator

● Help us build the contact center for the future. We within the Call Centre Solutions need a system administrator. You look upon yourself as being reliable, responsible and like having things in order. As you support people more or less daily we like to see you being service minded and easy going.

Your responsibilities are our LAN environment with associated machines, user accounts, ordering and installation of hardware and software. We have our own lab and design environment that needs to be configured according to demands set for and from design. You have the freedom to form your role and ways of working as the work is quite flexible. Call Centre Solutions, within Internet Applications, combines media in new ways in the development of our IP based CallCentre System. We are a small unit in the start-up phase, with a flexible and dynamic climate, a small-company approach.

Contact: Franco Sarocchi 08-719 82 71 or Tony Fougner 08-719 56 03. Application: marie-rogsa-ter@era.ericsson.se.

ERICSSON INTERNET APPLICATIONS AND SOLUTIONS, KISTA

The new Ericsson business division Internet Applications is currently working with a wide range of industries and mobile operators located around the world. We are leading the market with innovative Mobile Internet applications and solutions. Our mission is to make the Mobile Internet Revolution happen. In order to make this an everyday thing, we need you. Do you want to be where it's happening?

In the Personal Communication Solutions team, we take everyday things, like messaging and chatting, and package them together in solutions that make them easier to use and easier to sell. Come and join our team!

Personal Communications Solutions Team, Technical Solution Management. This group is responsible for the technical definition and evolution of the Personal Communication Solutions Portfolio. Main tasks of the team are to identify the components required to meet end-user segment needs, the environment in which those components are to be verified, internal fit between components, as well as fit with the surrounding network environment. Another important task for the team is to ensure that the correct technology is used.

Manager Technical Solution Management

● As Manager for the Technical Solution Management team you are responsible for, and an active participant in the definition of technical aspects of

our Personal Communication Solutions.

You have a Master of Science degree or equivalent experience and at least 3 years of IT or telecom working experience. You need to have more than 2 years of team leader or line manager experience, as well as good communication skills and a good command of written and spoken English.

Technical Solution Manager

● As Technical Solution Manager you actively participate in defining the technical aspects of our Personal Communication solutions

You have a Master of Science degree or equivalent experience and working experience from Product Management or System Management, as well as good communication skills and a good command of written and spoken English. IT/network experience and/or system integration is a plus.

Contact: Janne Lundqvist +46 8 508 799 64 Application marked Personal Communications Solutions/Technical Solution Management: cool.jobs@bct.ericsson.se

ERICSSON RADIO SYSTEMS AB, STOCKHOLM

Business Unit Internet Application has the mission to make the Mobile Internet Revolution happen. The responsibility of Portal & Service Network Solutions is to secure that Ericsson has competitive and profitable solutions for mobile operators and for enterprises within the area of portals and service network. The portal is the entrance point to the mobile internet world. The service network is the infrastructure that connects the internet and the mobile systems with services and applications. Ericsson is committed to become the leader in the mobile internet world. Do you want to be a part of it? This unit's main responsibility is to secure that the Portal & Service Network Solutions offerings have the necessary marketing and sales material as well as people with professional competence that on request can support the marketing and sales organisations. The latter is especially important in the early phases of the introduction of new solutions. The organisation is also responsible for the market launch activities for the solution area.

Web/Intranet Development

● We are looking for an experienced web developer to join us in the Internet Applications Web Service group. You will be part of the development to provide an effective way of distributing and retrieving information. You will be responsible for developing new features and support of already existing applications on the Intranet. You are to actively seek areas in which a websolution can support the organization in daily operations and administrative work as well as improving the use of the Intranet as a channel for internal communication. You will also act as the technical expert/support in web development.

We believe that you already have experience from web development and are familiar with ASP, Java, Javascript, WAP, Perl/CGI, shellscripts, DHTML, XML, SQL Server, Visual Basic and database programming/modelling. Are you the one we are looking for?

Web Editor

● We are looking for an Editor to work in our Internet Applications Web Service group. The main tasks are to make our intranet come alive by writing, designing and co-ordinate contents within the Internet Applications area. We believe that you besides from having journalistic skills also have experience in web publishing and are familiar with HTML, Dreamweaver, Photoshop and Illustrator. Fluency in English is required. Are you the one we are looking for? Please apply a.s.a.p.

Contact: Maria Serra, Managing Editor, Internet Applications, +46 8 404 57 77. Application: Web Editor – Maria Serra. cool.jobs@bct.ericsson.se.

Business Unit Internet Applications has the mission to make the Mobile Internet revolution happen. Service Networks is one of the Product Units within the Business Unit. We are here to provide a ready-to-go wireless ISP-package for mobile operators, to create portal solutions for mobile operators and to enhance the value of Ericsson's applications offering by providing a common service environment for operators.

Configuration Management Engineer

● We are looking for Configuration Management Engineer. You will work in the whole design flow from specification to maintenance. Knowledge in Unix, ClearCase, RUP, and script writing is appreciated. Previous experience from datacom or mobile is preferable. You enjoy to work in a constantly fast changing internet world as a team player. Product information can be found on our homepage: www.erawii.ericsson.se/plservicenetwork/index.htm. Are you the one we are looking for!

Contact: Gustavo Fuentes, 46 8 422 04 96. Application: Configuration Management AV-35/00 – Ulf Lindstaf. cool.jobs@bct.ericsson.se.

ERICSSON BUSINESS CONSULTING AB, STOCKHOLM

Du kan hjälpa oss att växa och ta nästa steg! Vi är ett nystartat konsultföretag inom Ericsson vars främsta uppgift är att utforma, utveckla, realisera och underhålla högkvalitativa applikationssystem och -lösningar som stödjer Ericssons processer över hela världen. Inom kort kommer vi även att rikta våra tjänster mot kunder utanför koncernen, vilket ökar våra möjligheter att attrahera, utveckla och behålla de bästa konsulterna på marknaden. Om du vill utgöra en del i vår framgång – hör av dig! På vår enhet System Handling är vi idag ungefär 60 anställda. Vi erbjuder system för SW-utveckling som används av olika Design Centers inom Ericsson. Ett system består av metodprodukter, utvecklingsverktyg och utbildningsprodukter. Vår målsättning är att täcka våra kunders hela behov av utvecklingsstöd.

Produktledare System Handling

● Är du intresserad av ett omväxlande och utmanande arbete i en positiv och kreativ miljö med fokus på människor och teknik? Vi söker nu ytterligare en produktledare för arbete med Ericsson's SW-baserade utvecklingsplattformar. Du kommer att ingå i ett produktledarteam och samarbeta med våra kunder och leverantörer globalt inom Ericsson, vilket innebär regelbundna kontakter och även tjänsteresor. Du bör vara tekniskt intresserad samt ha 3-5 års erfarenhet av SW-design i UNIX-miljö. Goda kunskaper i svenska och engelska är nödvändiga, eftersom våra kunder och leverantörer finns såväl inom som utanför Sverige. Lämplig utbildning är civilingenjör eller motsvarande. Personliga egenskaper som värdesätts är analytisk förmåga, relationsbyggare, ansvarstagande samt att gilla nya utmaningar. Välkommen med din ansökan senast 6 december 2000.

Kontakta: Thomas Lindegren eller Jan Salomon. +46 8 568 615 65, Jan Salomon, +46 8 568 615 82. Ansökan: Produktledare System Handling. recruitment@ed.ericsson.se.

ERICSSON RADIO SYSTEMS AB, LINKÖPING

Unix tekniker

IS/IT support driver NT och UNIX system för cirka 850 användare. Som plattform använder vi NT4 och Solaris. Vi söker två Unix tekniker med goda kunskaper och lång erfarenhet av Solaris. Allsidighet i form av erfarenheter med NIS, NFS, TCP/IP, LDAP, Internet applikationer, backupsystem och script-programmering är meriterande.

● Arbetet är utmanande och innehåller intressanta arbetsuppgifter inom ovanstående områden. Arbetsuppgifterna består bland annat av installation och drift av Unix servrar, installation och konfigurering av mjukvara samt support till utvecklingsprojektet. Du kommer att arbeta både i grupp och självständigt. Arbetet erbjuder stor frihet under ansvar.

Kontakta: Lars Lundahl, 13-284124, lars.lundahl@era.ericsson.se, Leif Ekström, 013-284847, leif.ekstrom@era.ericsson.se. Ansökan: Ref.nr 00-133, Ericsson Radio Systems AB, Gunnel Dellsten-Lundgren, Box 1248, 581 12 LINKÖPING, gunnel.dellsten-lundgren@era.ericsson.se.

ERICSSON MICROELECTRONICS AB, KISTA

Ericsson Microelectronics är leverantör av mikroelektronik i världsklass för tillverkare av tele- och datakommunikationssystem samt mobiltelefoner. Produktsortimentet omfattar mikroelektronikkomponenter för trådlösa tillämpningar, bredbandskommunikation, fast access för kommunikation via optisk fiber samt DC/DC-omvandlare. Med en global utveckling, produktion och säljarkår är Ericsson Microelectronics en ledande leverantör av produkter som möter kraven på större snabbhet, bandbredd och mobilitet.

Vi är ca 2600 anställda, och av dessa finns ca 1700 i Kista. Enheten Tekniska System ansvarar för support, drift och utveckling av företagets UNIX-system, Nätverk och Intranetplattform.

IT-administratör

● Som IT-administratör kommer du att ansvara för administrationen av användare och grupper i NT, Unix, SAP/R3, Directory-server (LDAP) och Ericssons centrala stordatorsystem. Funktionen inkluderar hantering och genomförande av inkommande beställningar på nya förändringar av användarkonton och grupper.

Du bör ha gymnasium eller motsvarande utbildning som grund. Datorvana och erfarenhet av administration av användare i olika system (NT och Unix) är ett krav. En fördel är även att ha erfarenhet av an-

vändarhantering i SAP/R3. Erfarenhet av integration och automatisering av användarhantering är värdefullt för tjänsten. Som person måste du vara noggrann och ha förmågan att arbeta strukturerat. Du tycker om att vara serviceinriktad och klara av att bli avbruten i ditt arbete. Goda kunskaper i svenska och engelska är ett krav.

Ansökan: Ref.nr 00/217, Applikationsstöd, RK

Applikationsstöd

● Enheten Tekniska System ansvarar bl.a. för support, drift och utveckling av företagets Intranetplattform som består av Webservers och utvecklingsverktyg. Visst stöd för applikationsutveckling ingår i funktionen.

Vi vill att du har högskoleutbildning eller motsvarande teoretiska kunskaper. Vidare måste du ha erfarenhet av support och drift av Web-servers. En fördel är om detta skett i flera olika operativsystemmiljöer och där det finns många användare som publicerar. Vana vid att jobba tillsammans med användare/kunder för att tillhandahålla en utvecklingsmiljö för Webapplikationer är ett plus. Viss programmerings- och systemerfarenhet är fördelaktigt. Du gillar att ge service och att ha kontakt med många människor. Detta innebär att du har förmågan att klara av att bli avbruten i ditt arbete.

Kontakta: Mikael Rosendahl, 08-757 40 26, Christer Karlsson, personalenheten, 08-757 49 91. Ansökan: Ref.nr 00/222, Applikationsstöd, RK. cvmicro@mic.ericsson.se.

ERICSSON BUSINESS CONSULTING AB, STOCKHOLM

IT, när som helst, var som helst på jordklotet. Vi ser till att IT fungerar när som helst, var som helst i Ericssons mobila värld. Vi har verksamhet i Europa, Amerika och Asien och driver en av världens mest avancerade infrastrukturer för IT och kommunikation. Om du vill arbeta på toppen av IT världen – då är det här platsen för dig! Vill du börja arbeta hos oss som Nät-operatör. Vi övervakar Ericssons centrala system samt koncernens globala nätverk. Vi övervakar även system och nät för externa kunder. Övervakningen sker från EMOS plattform som är Ericsson Datas globala verktyg för övervakning.

Nätoperatör/ systemövervakare

● Vi söker nu medarbetare inom området Nätövervakning med arbetsplats i Älvsjö. Som operatör/övervakare inom området Nät har Du erfarenhet inom följande områden: CISCO/BAY- routers, IDNX, X.25 (ERIPAX) TCP/IP nätverk- och datakommunikation. Du har även god samarbetsförmåga, är kund- och serviceinriktad, har ansvars känsla, god social kompetens och behärskar det engelska språket. Du skall tycka om teknik och vara problemlösare. Är du intresserad av att vara med om detta så är DU välkommen att kontakta oss snarast.

Kontakta: Christina Åkerblad, +46 8 568 622 06. Ansökan: Nätoperatör/systemövervakare. recruitment@ed.ericsson.se.

EKONOMI & FINANS

ERICSSON RADIO SYSTEMS AB

Internkonsult i redovisningsfrågor

● Till Company Controlling & Finance inom ERA. Enheten Skatter & Verksamhetsstöd (ERA/EL) söker dig som har arbetat ett antal år inom redovisningsområdet och som känner att Du vill ta Dig en ny utmaning. Enheten, som för närvarande består av fyra personer, ingår i ledningsfunktionen Company Controlling & Finance och är placerad i Kista.

Den övervägande delen av vårt ansvarsområde- verksamhetsstödet innebär att vi skall fungera som konsult inom redovisningsområdet när verksamheten behöver lösa ekonomiska administrativa frågor av olika slag. Inom detta ansvarsområde skall vi särskilt beakta att de övergripande förutsättningar som ges av lagar, god redovisnings sed och koncernregler efterlevs på ett för verksamheten optimalt sätt. Som framgår av namnet ingår även frågor som rör företags-beskattnings i vårt ansvarsområde. Större uppgifter hanteras i projektform och det innebär att Du ofta kan komma att få agera projektledare. Det krävs därför att du är drivande och kan få saker att hända. Eftersom Du omgående skall kunna medverka fullt ut i vårens och höstens projekt är det en fördel om du har erfarenhet från arbete inom Ericsson-koncernen eller från annan större koncern.

Du bör vara civilekonom och ha gedigen kunskap i redovisning. Intresse för skattefrågor värdesätts naturligtvis också, liksom kunskaper om vårt kommande verksamhetssystem SAP/R3.

Kontakta: Erland Lagerlöf, 08-757 00 51, 070-557 00 51, erland.lagerlof@era.ericsson.se. Ansökan: Internkonsult i redovisningsfrågor, Ann-Britt Stillberger, ERA/H, ann-britt.stillberger@era.ericsson.se.

ERICSSON SHARED SERVICES AB, HALLONBERGEN

Accountants, Accounts Payable

Ericsson Shared Services AB provides value-added administrative support to Ericsson companies and business units, enabling them to focus on their core product development. By combining knowledge and skills in the areas of financial, sourcing, travel and general services, Ericsson Shared Services simplifies administrative processes and make them more efficient. The company's office is located in Hallonbergen and the number of personnel is 500. We are looking for accountants for Accounts Payable!

● Your duties are many and varied: registration, entries, netting, reconciliation, financial statements, closing... You will alternate between periods of deeper involvement in a single area and periods of rapid movement between several areas. This means that perseverance and flexibility are valuable qualities in the exercise of your competence. Help? Helping others? Yes, of course! We work both independently and in teams.

You are a high school graduate with studies in bookkeeping or accounting or have a college degree in accounting, finance or business administration. You also have good knowledge of English and have worked several years in bookkeeping/accounting, preferably with payables ledgers. We look forward to hearing from you!

Contact: Rolf Vinterman, 08 508 787 07, Ylva Löfstrand, 08 757 88 64.

Analyst for Financial Reporting

● We are looking analysts for Financial Reporting. Financial Reporting provides services to Ericsson companies for corporate reporting. Our work consists of interpreting, co-ordinating and applying corporate reporting directives in accordance with respective companies' financial models. We update and develop

the reporting systems we use. We provide controller reports and give the companies support with regard to reporting issues. In order to achieve Ericsson Shared Services AB's goals for efficiency, the unit continually works to develop processes and tools for both short term and long term use. We are currently rapidly building up our SAP R/3 system skills. We work both independently and in groups.

You have a BA/BS in Accounting, Finance or Business Administration and have several years of experience in the financial field. You like working in a growing organization and improving the work processes, and are interested in computer issues. You are detail oriented, analytical and can work under pressure. The job entails many contacts, and therefore requires strong interpersonal and communication skills. Knowledge of SAP R/3 and Ericsson's organization and financial models is a plus.

Contact: Birgitta Åström, 08 404 91 90 or Ingrid Elmér, 08 404 26 58

Bookkeeper, Treasury

● We are looking for flexible accountants for our Bank & Accounting group within the Treasury Department. Our group presently consists of 18 staff members and we are responsible for payments, bookkeeping, and balancing of all bank accounts for different Ericsson companies. You will work as a member of a team that, among other things, takes care of: Payments to personnel and suppliers. Bookkeeping. Balancing of accounts. Client inquiries.

You are a trained bookkeeper with education equivalent to the Swedish gymnasieekonom, preferably with several years of service within financial services. You have good written and verbal communication skills in both Swedish and English, as well as good computer skills. Knowledge of SAP R/3 is preferred.

Our business is constantly changing and developing, so the possibilities for project work in different forms is great. We are looking for someone who has a positive attitude toward change, and is prepared to work with the improvement of routines and processes. You enjoy a high tempo job and communicate with others with ease, as the job requires frequent contact with both internal and external clients. Attention to detail and good organization skills are qualities we value highly.

Contact: Rose-Marie Söderberg, 08 757 02 26 or Ingrid Elmér, 08 404 26 68.

Process Manager, Treasury

● We are looking for a Process Manager for our Treasury Department. Treasury handles manual payments, accounting, foreign exchange risk management and liquidity forecasting. There are 28 staff members within the unit. As Process Manager of Treasury, you will be responsible for realization of the goals of the department. This includes activity planning, process development and reporting. In addition to this you are responsible for the Treasury agreements with the customers. You will be part of the steering group and report to the Director of Financial Services.

We assume you have an academic background and a well-documented experience both within this field and with managing people. Previous experience within Ericsson is a plus. You will work independently with many contacts. The position requires a positive attitude toward change, a service-minded and an energetic person.

Contact: Ulf Cigén, 08 757 32 80 or Rose-Marie Söderberg, 08 757 02 26 or Ingrid Elmér, 08 404 26 58

Responsible for SAP training at Accounts Receivable

● Within Ericsson Shared Services AB we are 70 business economists handling the Accounts Receivable process for Ericsson companies. Our unit is responsible for the Accounts Receivable process for Ericsson Mobile Communications AB. We are 20 employees taking care of everything from customer master data to incoming payments. We have Service Level Agreements with 22 local market units in Europe, Middle East and Africa. Our local markets demand a knowledge of languages and today we speak eight languages fluently. All documentation and meetings are held in English.

We are now looking for a person who should educate colleagues in the business system SAP R/3. The employment consists to educate new employees and further educate the unit. You will be responsible to develop and maintain training material.

Two more units will go live with SAP R/3 during 2001, which will result in a near co-operation between the different processes within Ericsson Shared Services who are working with process development and process implementation. The training will be

held both in English and Swedish. All training material will be written in English.

You shall have economical education or similar work experience. It is a demand to have knowledge in SAP R/3. Since the work consists to continuously decide the groups need for education; you need to be sensitive. Communication with other people is important and to be able to explain, in a logical way, the A/R process and functionality and configuration of SAP R/3.

Contact: Åsa Karlsson, 08- 508 787 83, mobil 0705-19 09 74 or Ingrid Elmér 08- 404 26 58.

Accounting Assistants, Accounts Payable

● This job includes entries, bookkeeping, and supplier invoicing within the accounts payable area. You also have frequent client contact, which requires that you are an outstanding collaborator in both the long and short term. You are a high school graduate with studies in bookkeeping and accounting and have several years of experience from a financial department. Good knowledge of English is required, as well as a strong interest in carrying out your duties in a client-centered way within the accounts payable unit.

Contact: Eva Roth, 08 508 787 05 or Ylva Löfstrand, 508 788 64.

Accountants for Accounts Receivable

● Your duties include responsibility for the accounts receivable process for a number of markets. You are responsible for client information, entering of incoming payments, and reconciliation of accounts. Advances, credits, and reimbursements are examples of other frequent tasks. You will contact client companies when payments are missed or other discrepancies occur. Therefore, close co-operation with the relevant marketing units is often a prerequisite for doing a good job.

You have a university degree in accounting, finance, or business administration or are a high school graduate with studies in accounting and several years of practical experience in a financial department. The unit is facing the challenge of implementing newly developed processes with system support in the form of a new business system. You must be

Radio Engineer with interest in Broadband Radio

Ericsson communications solutions for enterprise networks combine and improve advanced ways of exchanging information via voice, data, video and evolving future media. This requires a true understanding of how businesses and professionals interact - an understanding that goes far beyond meeting just the technological requirements.

Wireless LAN Systems develop PC-cards and base stations for the emerging mobile enterprise and home networks. Our development is focused on the IEEE 802.11 and the ETSI HiperLAN/2 standards, providing a data rate of up to 54 Mbps. The product unit has offices in Sundbyberg and Göteborg. We work in an international environment with close contact with major vendors of datacom equipment and home appliances.

Please visit www.ericsson.se/wlan for more information.

We are looking for a person with experience of system engineering and knowledge of radio network design, with respect to development, standardization and simulation of radio algorithms and protocols. Your main responsibility will be to participate in the development of algorithms for handover, dynamic frequency selection, link adaptation and power control. You will also conduct system studies and simulations regarding characteristics and functionality, as well as provide our design teams and marketing unit with technical support.

Contact Person:
Mikael Larsson, tel 070-6366158,
mikael.x.larsson@ebc.ericsson.se

Mark your application with "refnr 00:140k" and send it to:

Ericsson Enterprise AB
recruitment@ebc.ericsson.se



Make yourself heard.

ERICSSON 

EKONOMI & FINANS ▶

refer have knowledge of SAP/3. You must also have good knowledge of English. Knowledge of other languages is a plus. An outgoing and flexible personality is important for doing this job well. It is important that you enjoy accounting, as well as co-operating and communicating with people in your surroundings.

Contact: Cathrin Moberg, 08 - 757 21 05 or Eva Sandström, 08-508 787 60 or Ingrid Elmér, 08- 404 26 58

German-speaking accountant

● Within Ericsson Shared Services we are 70 business accountants handling the Accounts Receivable process for Ericsson companies. We are 20 staff members taking care of everything from customer master data to incoming payments. We have Service Level Agreements with 22 local market units in Europe, Middle East and Africa. Our local markets demand knowledge of languages and today we speak eight languages fluently. All documentation and meetings are held in English.

Assignments: You will be responsible for the Accounts Receivable process for some German-speaking markets. Your assignments will be responsibility for customer master data, booking incoming payments, reconcile the Accounts Receivable. Advance payments, letter of credits, insurance are other assignments occurring in the work. You will have daily contacts, mostly in German, with banks, local companies and external customers regarding unclear payments or to collect payments.

Background and experience: If you have an economical education or similar work experience you can be the person we are looking for. Since we are working in an international environment you need to have good knowledge in English and German. We appreciate qualifications as interest in developing assignments, capacity in analysis, being structured and work independently. We assume that you are curious in everything that is happening in a financial department. Knowledge in SAP R/3 is an advantage.

Contact: Åsa Karlsson, 08-508 787 83, mobil 0705-19 09 74 or Ingrid Elmér 08- 404 26 58. Application for all the above: maria.hopstadius@esg.ericsson.se

ERICSSON TELECOM AB, DIVISION MULTI-SERVICE NETWORKS

Business Controller

● We are looking for skilled, business minded controllers to work in our Solutions Programs as Business controllers. We currently have open positions within a few of our programs. The programs work with end-to-end solutions in close contact with Market Units and customers. You will be a part of the programs management team and will work closely with the Program Manager. Some of the areas you will be working with is business planning and performance management, target setting, business decision participation and strategy development

We need you to: Have analytical skills, be business oriented, have performance management focus, have integrity, have personal drive and excellent co-operational skills, university degree in business administration or science or has gained similar knowledge from experience.

Contact: Birgitta Blakstad Poolsaar (Business Controller), 070-267 11 57. Application: nils.stattin@etx.ericsson.se

Financial Controller, Financial Business Support/DMN

● Financial Business Support is a staff unit within Division Multi-Service Networks (DMN) and reports directly to the Division Controller. The unit is responsible for financial control and reporting of the division (DMN total), Ericsson Telecom AB (ETX) and the Customer Groups. We are today 16 employees and we are based at Telefonplan, Stockholm.

We are looking for new financial controllers for our Financial Business Support unit within the division DMN. As a financial controller you will work with the analysis of closings and forecasts, follow-up and day-to-day matters for a number of our markets. We expect that you are highly motivated and have interest in taking on the challenge of improving our financial control activities. Applicants are expected to have previous experience from financial control. Other competences that may be relevant are; Academic degree in Business Administration and/or similar experience, knowledge from FIRE and fluency in English (required).

Contact: Camilla Hökstrand, manager FBS/DMN 08-719 1085 or 070-267 11 15. Application:

camilla.hokstrand@etx.ericsson.se

Financial Controller

● Financial Business Support is a staff unit within Division Multi-Service Networks (DMN) and reports directly to the Business Unit Controller. The unit is responsible for financial control and reporting of the Business Unit Service Provider Carrier Networks.

Some of the areas you will be working with: Analysis of closings and forecasts, follow up and day-to-day matters for a few of our units, financial reporting, performance reporting and improvements Accounting, have interest in taking on the challenges of improving our financial control activities. We need you to have analytical skills, be stress enduring, have helicopter view, have personal drive, have excellent co-operational skills

Contact: Birgitta Blakstad Poolsaar (Business Controller), 070-267 11 57 Nils Stattin (Human Resources dept), 070-966 31 61

ERICSSON MICROWAVE SYSTEMS AB, GÖTEBORG/MÖLNDAL

Medarbetare till betalningsadm

Enheten Bokföring och reskontror AE/L sköter företagets löpande bokföring, anläggningshantering, reseräkningsskanning samt in- och utbetalningar. Betalningsgruppens huvudsakliga uppgifter är att hantera in- och utgående betalningar samt ansvara för företagets kund- och leverantörsreskontra. Vi är idag 25 personer som har ett stort kontaktnät både internt och externt. Kunder, leverantörer och banker är exempel på dessa kontakter. För tjänsten för utgående betalningar söker vi en medarbetare.

● I arbetsuppgifterna ingår bl a: Betalning av leverantörsräkningar, svenska och utländska. Separata betalningar via terminal mot banker och postgiro. Avstämning av bokföring. Kontakter med leverantörer i samband med svenska och utländska betalningar. Nettingbetalningar via Pari-systemet (Ericssonbolag). Uppbördsdeklaration

Vi vill att du är en noggrann ekonom med minst gymnasiekompetens som har förmåga att hålla många bollar i luften. Vi ser gärna att du har vana vid reskontraarbete och helst då utgående betalningar. Önskvärt är kunskaper i MS-Office och då framför allt Excel. Kännedom om Ericssons nettingssystem är ett plus. Verksamheten innebär kontakter med utländska leverantörer och banker, så goda kunskaper i engelska, både tal och skrift, är ett krav.

Kontakta: Magnus Boiardt, 031-747 1078, magnus.boiardt@emw.ericsson.se, Pia Hvittfeldt, 031-747 2641, pia.hvittfeldt@emw.ericsson.se. Ansökan: MEDARBETARE TILL BETALNINGSADM, ref nr 00-459, Ericsson Microwave Systems AB, Personal och Organisation, 431 84 Mölndal, jobs@emw.ericsson.se.

ERICSSON SOFTWARE TECHNOLOGY AB, KARLSKRONA

Ekonom

● Vi söker vikarie till vår ekonomifunktion. En av våra medarbetare skall vara mammaledig och vi behöver din hjälp, vi erbjuder ett intressant arbete med fakturering och kundreskontra. Faktureringsarbetet innebär uppdatering och underhåll av information i tidredovisningssystemet, fakturering samt vidareutveckling av våra faktureringsrutiner. Arbetet med kundreskontra innebär underhåll och uppdatering av kunder, betalningsbokningar, betalningsbevakning samt dröjsmålsrätthanteringar.

Du kommer att ansvara för hanteringen av vissa affärsområdens fakturering, vilket innebär mycket kontakter internt inom företaget. Även viss utbildning i tidredovisningssystemet för de anställda ingår i arbetsuppgifterna. Vi tror du är initiativrik, kan arbeta självständigt samt har en glad och positiv inställning till dig själv och dina medarbetare. Du som söker är gymnasieekonom med några års erfarenhet inom ekonomiområdet och har goda kunskaper i engelska. Känner du till systemet Agresso räknas det som en merit.

Vikariatet är 1 år, med början den 1/1-2001. Ericsson Software Technology AB är ett världsledande företag inom segmentet mobil Internet. Verksamheten omfattar charging solutions, positionering, telematik och mycket mera. Företaget är ungt och expansivt med mer än 800 anställda. Vi har kontor i Karlskrona, Ronneby, Malmö, Sundbyberg och Kalmar.

Kontakta: Margareta Johansson, 0455-395 914. Ansökan: Ekonom, Ericsson Software Technology AB, Box 518, 371 23 Karlskrona, job@epk.ericsson.se.

TELEFONAKTIEBOLAGET L M ERICSSON, STOCKHOLM

The Corporate Support Unit Financial Business Support (FBS) belongs to LME and is responsible for financial control and business support for a number of Business Units within Ericsson. FBS has a functional organization and the unit 'Market & Customer Project Control' within FBS needs reinforcement. There are approx 45 people working within 'Market & Customer Project Control' and 15 of these are working as market controllers for Europe, Asia and the Pacific. We are mainly working towards the Division Mobile Systems (DMS) today. We are located in Kista.

Market Controller

● As a market controller you will be responsible for some markets in Europe or Asia. You will be the link between ERA and the Market Units from a financial control perspective and you will work with the analysis of closings and forecasts regarding consolidated market contribution. You will work together with business management and business controllers at ERA, Market Unit controllers as well as with colleagues within FBS.

As a market controller you need to keep up to date with ongoing business, customers and products within your markets. The job will involve some travelling to the markets you are responsible for. Successful candidates probably have education at university level or have gained similar knowledge from experience. Being well familiar with both Ericsson's financial reporting and ERA's financial model and systems is an advantage. The job requires the ability to communicate fluently in English. Important qualities are an outgoing personality, good at combining teamwork with independent work and being service minded. Please send your application as soon as possible!

Contact: Åsa Kristersson, 070-206 3084, asa.kristersson@lme.ericsson.se. Application: Market Controller FSB. mats.bjerlov@lme.ericsson.se.

ERICSSON SHARED SERVICES AB, HALLONBERGEN

Ericsson Shared Services AB sköter administrativa tjänster för Ericssons bolag och enheter i Sverige så att de kan fokusera på affärs- och produktutveckling. Genom att samla kompetens inom ekonomi, inköp, personal och allmänna administrativa tjänster ska Ericsson Shared Services AB förenkla och effektivisera koncernens administrativa rutiner. Verksamheten är placerad i Hallonbergen och omfattar ca 500 personer

Ekonom till Treasury

● Vi söker nu flexibla ekonomer till Bank & Redovisning inom Treasury. Vår grupp består av 18 personer och vi ansvarar för betalningar, bokföring och avstämning av samtliga bankkonton för olika Ericssonbolag. Du kommer att arbeta i ett team som bl a handlägger: Betalningar till personal och leverantörer. Bokföring. Kontoavstämning. Utredningar och förfrågningar.

Du är gymnasieekonom, gärna med några års arbetslivserfarenhet inom ekonomiområdet. Du har lätt för att uttrycka dig i tal och skrift på både svenska och engelska. Vi förutsätter att Du har god PC-vana. Kunskap om SAP R/3 är meriterande. Vår verksamhet förändras och utvecklas kontinuerligt, så möjligheterna är stora för projektarbeten i olika former. Vi söker en person som är positiv för förändringar och beredd att arbeta med rutin- och processförbättringar. Du trivs med högt arbetstempo och har lätt för att kommunicera med andra människor, då arbetet innebär mycket kontakter med interna och externa kunder. Noggrannhet och gott ordningssinne är egenskaper som vi värdesätter högt.

Kontakta: Rose-Marie Söderberg, 08-757 02 26, Ingrid Elmér, 08-404 26 58. Ansökan: Ekonom till Treasury, Ericsson Shared Services AB, maria.hopstadius@esg.ericsson.se.

Ekonom till Financial Reporting

Financial reporting utför tjänster inom området bolagsrapportering till koncernen. Vårt arbete består av att tolka, koordinera och applicera koncernens rapporteringsdirektiv på respektive bolags ekonomimodell. Vi uppdaterar och utvecklar de system som vi använder för rapporteringen. Vi tillhandahåller kontrollrapporter och ger stöd till bolagen i frågor som rör rapporteringen. För att möta Ericsson Shared Services AB's mål att effektivisera och förenkla, arbetar enheten kontinuerligt med att utveckla processer och verktyg på både kort och lång sikt. För närvarande bygger vi i snabb takt upp kompetens i systemet SAP R/3. Vi arbetar både i grupp och självständigt.

● Vi söker dig som är civilekonom med inriktning på redovisning och har några års erfarenhet av ekonomiarbete. Du ska tycka om att arbeta i en växande verksamhet, att driva förbättringsprocesser samt ha

intresse för datafrågor. Som person är du noggrann, analytisk och kan arbeta under tidspress. Arbetet medför många kontakter och därför värdesätts god kommunikations- och samarbetsförmåga. Kunskap om SAP R/3 och Ericssons organisation och ekonomimodell är meriterande.

Kontakta: Birgitta Åström, 08-404 9190, Jan-Olof Segerfeldt, 08-757 5754. Ansökan: Ekonom till Financial Reporting, Ericsson Shared Services AB, maria.hopstadius@esg.ericsson.se.

Ekonom - Statutory & Tax

Enheten består för närvarande av 6 medarbetare och ansvarar för årsredovisningar, deklarationer, skattefrågor samt sociala kostnadsfrågor. Vi erbjuder dig ett stimulerande och självständigt arbete inom alla av enhetens ansvarsområden.

● Arbetet förutsätter goda redovisnings- samt skattekunskaper. Du är en positiv person, som trivs med ett högt arbetstempo, tar egna initiativ och tycker om att vara med och utveckla rutiner och arbetssätt. Du är noggrann och har ett gott ordningssinne. Du är van att arbeta med datum som arbetsredskap.

Kontakta: Mikael Welin, 08 757 1231, Jan-Olof Segerfeldt, 08 757 5754. Ansökan: Ekonom - Statutory & Tax, Ericsson Shared Services AB, maria.hopstadius@esg.ericsson.se.

Enhetschef Statutory & Tax

Enheten består för närvarande av sju medarbetare och ansvarar för årsredovisningar, deklarationer, skattefrågor samt sociala kostnadsfrågor. Som enhetschef har du personansvar och ansvarar för utveckling av enheten. Arbetet innebär även ansvar för enhetens kundrelation. Du ingår i Financial reportings ledningsgrupp och rapporterar till processchefen för Financial reporting. För att lyckas som enhetschef är dina personliga egenskaper och erfarenheter viktiga. Utpräglade ledarskapsegenskaper såsom drivkraft, lyhördhet och genuint intresse för att arbeta med människor värderas högt i denna tjänst.

● Vi tror att du är civilekonom eller har motsvarande kompetens erhållen genom kvalificerat arbete. Arbetet förutsätter goda redovisnings- och skattekunskaper. Du är en positiv person, som trivs med ett högt arbetstempo, tar egna initiativ och tycker om att vara med och utveckla rutiner och arbetssätt. Du är noggrann och har ett gott ordningssinne. Du är van att arbeta med datum som arbetsredskap.

Kontakta: Barbro Krekula, 08-585 33 948, Mikael Welin, 08-757 1231, Jan-Olof Segerfeldt, 08-757 5754. Ansökan: Enhetschef Statutory & Tax, Ericsson Shared Services AB, maria.hopstadius@esg.ericsson.se

ERICSSON RADIO SYSTEMS AB, SUNDBYBERG

Division Global Services is fast becoming recognized as the face of service excellence in the new millennium. As one of six divisions of Ericsson, our role is to deliver exceptional customer service as an integral part of the Ericsson offering. We are now looking to expand in order to face the very exciting challenges ahead, and you could be a key element in our success. To find out more about this new force in service solutions please visit our website at: <http://globalservices.ericsson.se>

Operational Development Manager

● The role for the Operational Development Manager is to enhance competitiveness and profitability of the TM&PS enabled by best practices in processes and tools. The role requires representing our unit, our business aims and values, a genuine interest in business and a personality that enjoys setting high standards and achieving targets. The responsibilities are: To convey, explain, document and gain acceptance for the program or project goals and values of the organisation. Ensure that action is taken, through information, delegation and follow up as appropriate. Pursue certain SBL-wide programs, particularly in the arena of operational development and optimization of business processes. Secure that the ERA-based part of the SBL has an adequate Operating System, that is continuously maintained and improved covering areas such as Security, Environment, Business Contingency, Internal Controls, etc. Do Quality reviews and ensuring that we meet the requirements in ISO 14001/9001 Collect, present and act on operational data. Secure that TM&PS is working according to Ericsson Services project model as well as supporting the SRO and MU to respond to RFQ. Run Programs and Projects of high impact for TM&PS, where seniority is needed Contribute in the business planning process.

The position will report to the Director for Business Control and Operations Development, TM&PS. The job will also liaise with all parts of the business -

practices, staff units, regional offices, management and corporate and also networking with other Op Dev units.

Qualifications expected are a university degree in the Technical or Finance area and several years of relevant work experience in international corporations working with businessrelated processes and projects. Good command of English, orally and in writing. Previous experience from quality assurance and testing is an advantage.

Contact: Hans Tilstam, +46 8 404 2402, hans.tilstam@era.ericsson.se, Åke Jonsson (Human Resources), +46 8 719 2359, ake.jonsson@era.ericsson.se. Application: Operational Development Mgr - TM&PS, Ericsson Radio Systems AB, SG/ERA/GH Karolina Medin, 164 80 STOCKHOLM, karolina.medin@era.ericsson.se.

ERICSSON RADIO SYSTEMS AB, TELEFONPLAN

Division Global Services is fast becoming recognized as the face of service excellence for the new millennium. As one of six divisions of Ericsson, our role is to deliver exceptional customer service as an integral part of the Ericsson offering. We are now looking to expand in order to face the very exciting challenges ahead, and you could be a key element in our success. To find out more about this new force in service solutions please visit our website at: <http://globalservices.ericsson.se>

UMTS Services Sales Program co-ordinates all Services Sales within Division Global Services for 3G solutions. Ericsson's ambition to obtain contracts from 50% of the successful UMTS licence winners, means that Ericsson, particularly Division Global Services, must facilitate Market Units to be prepared to: Win Customer Contracts when the services are a key issue. The Business Manager within UMTS Services Sales Program will actively support Market Units. Fully Understand Ericsson's business cases to ensure controlled negotiations. To enable KAM organisation to perform a sound negotiation, where business cases with cost drivers and major risks have to be presented in a professional way.

Business Manager

● The Business Manager is the sponsor for the DGS part of a UMTS offer and assures future profitability for the orders won. The BM supports both KAM and BMOR in understanding and appreciating the services part of the UMTS offer. Responsible for future DGS business on assigned accounts, including strategies for competencies and capabilities, the Business Manager has the following key responsibilities: Relationship management of Key Accounts and Senior management. Setting business strategies for single accounts as well as from a market perspective. You have; Capabilities in strategic planning, Experience in marketing or sales, Knowledge of service business, e.g. consultancy and professional services and Senior marketing educational qualification. Furthermore you are a positive person with an eager to challenge.

Contact: Anders Lindblad, +46 70 21 79 100, Anders.Lindblad@era.ericsson.se. Application: Business Manager UMTS, Ericsson Radio Systems AB, HF/ERA/GH Eva-Marie Thelin, 126 25 Stockholm, Eva-marie.Thelin@era.ericsson.se.

INKÖP

ERICSSON TELECOM AB

Operativ Inköpare

● Till vårt Flow Control Center i Älvsjö söker vi dig som vill arbeta med inköp av datakom-produkter till nästa generations fasta och mobila nät (3G). I arbetet ingår bl.a. orderläggning, leveransbevakning och returhantering mot våra leverantörer samt underhåll och uppdatering av information i våra ordersystem. Du kommer även att, tillsammans med ansvariga inköpare, arbeta med uppföljning och utveckling av våra leverantörer.

Din formella kompetens är troligen gymnasieutbildning inom teknik eller ekonomi. Erfarenhet av inköps- eller planeringsarbete är meriterande. Det krävs att du har god samarbetsförmåga och lätt för att kommunicera. Du behöver förutom svenska även behärska engelska i tal och skrift.

Kontakta: Torbjörn Svensson +46-70-5754122, torbjorn.svensson@etx.ericsson.se Ansökan: Ericsson Telecom AB Data Backbone & Optical Networks, Torbjörn Ekdahl, Götalandsvägen 230, 126 25 Stockholm, torbjorn.ekdahl@etx.ericsson.se

Prognos & Planering

● Till vårt Flow Control Center i Älvsjö söker vi dig som vill arbeta med prognoser för datakom-produkter till nästa generations fasta och mobila nät (3G). Du kommer att arbeta gentemot Ericssons lokalbolag i syfte att förbättra kvaliteten på våra prognoser. I arbetet ingår prognos- och behovsberäkningar samt

att tillsammans med leverantörsansvarig säkerställa att våra leverantörer klarar kommande volymer, d v s att de vidtar rätt åtgärder för att öka kapaciteten. Inom detta ansvar ligger också att införa nya produkter i prognos- och planeringsprocessen samt att delta i och driva förbättringsprojekt inom detta område.

Din formella kompetens är gymnasieutbildning eller högre, inom teknik eller ekonomi. Erfarenhet av inköps- eller planeringsarbete är meriterande. Det krävs att du har god samarbetsförmåga och lätt för att kommunicera. Du behöver förutom svenska även behärska engelska i tal och skrift.

Kontakta: Torbjörn Svensson +46-70-5754122, torbjorn.svensson@etx.ericsson.se Ansökan: Ericsson Telecom AB, Data Backbone & Optical Networks, Torbjörn Ekdahl, Götalandsvägen 230, 126 25 Stockholm, torbjorn.ekdahl@etx.ericsson.se.

KOMMUNIKATION

ERICSSON RADIO SYSTEMS AB, KISTA

Internal Communicator & Web Responsible

PDC Systems has the responsibility of develop and sell PDC and WCDMA systems to the Japanese market. PDC has around 9 million subscribers and WCDMA will be launched in 2001, making Japan the first market in the world with a 3G system. To continue the success of PDC and WCDMA Systems in Japan, we are now seeking a professional Internal Communicator. Working at PDC Systems is a golden opportunity to work within a smaller organization and be able to influence, as well as being close to the Japanese market.

● You will be responsible for all internal communications within PDC Systems. As our Internal Communicator you see to it that all employees knows our vision and objectives and the steps we must take to reach them. You will map out communication needs, prioritize them and carry them out. It is also important to follow up, all with aim to motivate people and fulfil our goals. The Communicator have a very central role in the organization and work closely with the PDC Management team as well as the Internal Communications Network within Division Mobile Systems.

You will also be responsible for the content and development of our intranet. These sites are essential to our business. Today you are working with communications and have an academy degree or similar. You have also a few years experience of Internal Communications work and experience of creating professional Web pages. As a person, you are service minded, efficient, flexible and well structured. You are self-motivated and manage to work in teams as well as independently. The position is situated in Kista, Sweden.

Contact: Yvonne Ehinger, +46 8 4045682, Yvonne.Ehinger@era.ericsson.se. Katarina Ljunggren, +46 8 7571831. Katarina.Ljunggren@era.ericsson.se Application: Gunilla Åsberg, Ericsson Radio Systems AB, 164 80 STOCKHOLM, gunilla.asberg@era.ericsson.se.

ERICSSON RADIO SYSTEMS AB

Internal Communicator & Web Responsible

PDC Systems has the responsibility of develop and sell PDC and WCDMA systems to the Japanese market. PDC has around 9 million subscribers and WCDMA will be launched in 2001, making Japan the first market in the world with a 3G system. To continue the success of PDC and WCDMA Systems in Japan, we are now seeking a professional Internal Communicator. Working at PDC Systems is a golden opportunity to work within a smaller organization and be able to influence, as well as being close to the Japanese market.

● You will be responsible for all internal communications within PDC Systems. As our Internal Communicator you see to it that all employees knows our vision and objectives and the steps we must take to reach them. You will map out communication needs, prioritize them and carry them out. It is also important to follow up, all with aim to motivate people and fulfil our goals.

The Communicator have a very central role in the organization and work closely with the PDC Management team as well as the Internal Communications Network within Division Mobile Systems. You will also be responsible for the content and development of our intranet. These sites are essential to our business.

Today you are working with communications and have an academy degree or similar. You have also a few years experience of Internal Communications work and experience of creating professional Web pages.

As a person, you are service minded, efficient, flexible and well structured. You are self-motivated and manage to work in teams as well as independently. The position is situated in Kista, Sweden.

Contact: Yvonne Ehinger +46 8 4045682, Yvonne.Ehinger@era.ericsson.se, Katarina Ljunggren +46 8 7571831, Katarina.Ljunggren@era.ericsson.se, Application: Gunilla Åsberg, Ericsson Radio Systems AB, 164 80 STOCKHOLM gunilla.asberg@era.ericsson.se

ERICSSON RADIO SYSTEMS AB, KISTA

Vi som jobbar här tycker att vi har ett inspirerande, utmanande och omväxlande arbete i en spännande omvärld. Vår chef slutar därför att hon går vidare i karriären och vi hoppas på att du som blir vår nya chef kan börja redan efter nyår. Vi är tio stycken som jobbar här. För att du ska passa för jobbet och vår grupp vill vi att du ska vara en generalist med goda kommunikativa egenskaper och dessutom vara säljande och skapa förtroende inom organisationen. Du ska vara drivande och resultatorienterad, ha goda ledaregenskaper och vara en bra administratör.

IS Management

● Ericssons koncernspråk är engelska, skriftlig kommunikation är i första hand på engelska, men vi pratar svenska om alla närvarande kan delta i samtalet. Vad ska du göra? Du kommer att rapportera till chefen för controlling, verksamhetsutveckling, IS och IT som sitter i ledningsgruppen. Arbetet innebär täta kontakter med ledningsgruppens medlemmar samt med IS/IT ansvariga inom divisionen Mobile Systems och koncernens Corporate IT. Dina huvuduppgifter blir att: Förse vår affärsverksamhet med en effektiv och säker såväl IS/IT-miljö som fysisk miljö. Organisera kurser och seminarier inom IS/IT-området för att skapa en lärande miljö. Planera för att våra lokaler används effektivt.

För att du ska förstå hur du ska uppnå detta har vi delat in jobbet i fem områden: 1. IS Management; Utveckla och underhålla kort- och långsiktiga IS-planer för affärsverksamheten. Vara projektledare för implementering av nya system. Delta i affärsverksamhetens projekt med IS-kompetens. 2. Intranet Development and Support; Administrera våra webbservrar. Utveckla web-applikationer för affärsverksamheten. Delta i affärsverksamhetens projekt med IS-kompetens. 3. IS/IT Education; Organisera kurser och seminarier efter behov. 4. Security Management; Organisera utbildning i säkerhet. Genomföra säkerhetsrevisioner. Organisera utrymningsövningar. Stödja chefer och övriga i säkerhetsfrågor. Stödja affärsverksamhetens projekt inom IT-säkerhetsområdet. 5. Facility Management; Planera för affärsverksamhetens kontorslokaler. Driva större omflyttningsprojekt. Administrera gemensamma lokaler såsom utbildnings- och konferensrum.

Kontakta: Elizabeth Wedensjö-Österholm, +46 8 404 2237. Ansökan: IS MANAGEMENT, SECURITY AND FACILITIES, Ericsson Radio Systems AB, ERA/SR/HS Elisabet Grahl, 164 80 Stockholm, elisabet.grahl@era.ericsson.se.

ERICSSON MICROWAVE SYSTEMS AB, GÖTEBORG/MÖLNDAL

Interninformatör

Informationsavdelningen på Ericsson Microwave Systems AB behöver förstärkning. Vi söker en person som kan arbeta med vår interninformation, och fram för allt bygga upp vår interninformation inom affärsverksamheten för Transmission Mobile Systems (BTMS).

● Arbetsuppgifter; Samla information och göra självständiga bedömningar av hur nyheterna skall utformas och publiceras. Skriva för våra webb-sidor och Sensom. Stöd och idéspruta till chefer, vad gäller intern information.

Personliga egenskaper; Lätt att knyta kontakt på alla nivåer. Resultatnriktad, ta tag i saker och genomföra dem. Självständig. Gott omdöme. Kreativ. Kvalifikationer; Utbildad journalist eller informatör. Driven skribent. Erfarenhet av informationsarbete via webb. Flytande engelska.

Kontakta: Agneta Lundin, 031-747 3756, agneta.lundin-carlsson@emw.ericsson.se. Ansökan: INTERNINFORMATÖR, ref nr 00-523, Ericsson Microwave Systems AB, Personal och Organisation, 431 84 Mölndal, jobs@emw.ericsson.se.

ERICSSON SOFTWARE TECHNOLOGY AB, KARLSKRONA

Informationsavdelningen/Communications på Ericsson Software Technology har fått utökad ansvar. För att fungera som ett professionellt stöd åt vår verksamhet, som är vår huvuduppgift, behöver vi snabbt hitta en ny kollega och kanske är just du den vi söker.

Informatör/ Informationsassistent

● Som Informatör/Informationsassistent arbetar du främst med PR. Du håller i företagets gemensamma sponsring, studiebesök, mässor/utställningar, annonsering, evenemang, give aways etc. Du är redaktionssekreterare för vår personaltidning, Svepet. Du deltar i spridning av gemensam företagsinformation och nyheter genom våra olika informationskanaler, främst via webb. I tjänsten ingår även visst generellt administrativt arbete. Vi söker dig som är genuint intresserad av området kommunikation dvs språk, presentationsteknik, färg & form, bild etc. Du är en mycket god skribent och näst intill flytande i engelska. Att kommunicera/tala inför grupp är en självklarhet för dig, likväl är du nyfiken, social och framåt av din natur.

Du har en positiv inställning till att lära dig nya saker och ett generellt intresse för teknik. Att ge bra service ser du som en självklarhet. Du är van vid att driva flera egna projekt samtidigt. Har förmågan att prioritera bland dessa vid behov och fattar självständiga beslut. God kännedom om Ericsson som företag är meriterande. Högskoleutbildning inom Information/Kommunikation/Journalistik är meriterande. Så även utbildning inom administration. Tillträde snarast.

Kontakta: Ulrika Wass, +46 455 39 56 35, +46 70 310 5635. Ansökan: Informatör/Informationsassistent, Ericsson Software Technology AB, Human Resource and Administration, Box 518, SE-371 23 Karlskrona, Job@epk.ericsson.se.

KVALITET

ERICSSON RADIO SYSTEMS AB, KISTA

The unit Switching development and Supply, ERA/SLT is a common supply organisation for Switching products within Ericsson. The unit is in an expansive phase and since the operations and the Management System is under continuously development, we need to strengthen the quality function. We are looking for

Quality Engineers

● that can take responsibility for Quality and environmental management and support. The responsibility includes: Development and maintenance of the Management system (incl. quality and environment). Support the unit in quality matters. Follow up audits/assessments. Relevant background is a Bachelor of Science with focus on quality, experience from quality assurance and or environmental work, experience from Quality/Environmental Management System Audits. Quality development. The responsibility includes: Defining Quality goals, activities and follow up Quality improvements in the supply flow. Analyse and report quality measurement results, actions and trends.

A relevant background is a Master of Science with focus on quality, experience from quality assurance and or environmental work, knowledge of Business processes. As a quality engineer we expect that you have a high commitment, are independent, responsible and accurate. You are a strong driver of your ideas and with management commitment you are able to convince other people and to implement your concepts. We are looking for both those who are experienced or newly graduated.

Contact: Gunilla Söderblom Langhé, +46 8 585 34608, mobile +46 70-519 4958, gunilla.soderblomlanghe@era.ericsson.se. Application: Ericsson Radio Systems AB, KI/ERA/SL/H Anita Strömkvist, 164 80 STOCKHOLM, anita.stromkvist@era.ericsson.se

ERICSSON RADIO SYSTEMS AB

Project Quality Manager

At Product Unit Radio Base Stations (PU RBS), ca 1800 persons, we develop and provide radio base stations for GSM, TDMA and EDGE. The operation covers the process flow from definition of new products to after sales, including System Design, Design, Verification, Product Introduction and Production. The projects are run according to Ericsson's project model PROPS. They are different in characteristics depending on the type of development: new techniques, new hardware or new software features.

● In PU RBS Quality Team the working tasks are both line operational related and development project related. It means that we as members of the team differ in profiles, and in order to broaden our competencies we also try to rotate the jobs and learn from each other. We also drive a network for information and benchmarking in quality matters. This gives us possibilities to perform in the professions Quality Coaching and Quality Assurance. Now we need to strengthen the team with a new mem-

KVALITET ▶

ber with the profile project coach so if you want to use your experiences from design or verification in new business, you are very welcome and contact us. Working tasks: Coaching in the development projects, which includes writing and carry out of a quality plan. Quality measurements and preventive actions during development of a new radio base station.

Qualifications: Your knowledge in software-and/or hardware design is the most important. You have a Master of Science for example System Engineering (systemvetenskap) or a Master of Engineering (civilingenjör). Your working experience includes preferably project work. Experiences from teaching or team leading are merits. Knowledge in methods of Quality Assurance is a plus but not a requirement.

Contact: Ann-Christin Jäderholm, 08-404 24 59, ann-christin.jaderholm@era.ericsson.se, Björn Ståhl, 08-404 86 44, bjorn.stahl@era.ericsson.se. Application: Project Quality Manager, Ericsson Radio Systems, SR/HS Ingegärd Pettersson, 164 80 Stockholm.

ERICSSON RADIO SYSTEMS AB, LINKÖPING

The BSC design office in Linköping is working with BSC development within the GSM system and is responsible for product development and maintenance of Radio Network Control products and GPRS for the BSC node. We are looking for a Line Quality Coordinator as the present one is retiring. If you start now, you will have the possibility to get professional training during 6 months!

Line Quality Coordinator

● The line quality coordinator has two main responsibilities: Quality Support, Quality Assurance. Examples of activities within the two areas: formulation of specified requirements and quality objectives, follow up of quality related reports, measurements etc. developing, maintaining and monitoring the use of the department's Management- and Quality System, information and training in quality concepts and techniques, analysis of measurements and quality related reports, facilitate or lead Root Cause Analysis, follow up of audits, verifying and recording the implementation and the effectiveness of corrective actions-perform audits of processes, projects and products.

To be Line Quality Coordinator is a highly responsible duty.

The requirements on you is accordingly major: high commitment, independency, responsibility, accuracy.

Contact: Lotta Linderson, 013-284 855, Ann-charlotte.linderson@era.ericsson.se. Application: Ref.nr 00-100, Ericsson Radio Systems AB, Ulla-Britt Johansson, Box 1248, 581 12 LINKÖPING, ulla-britt.johansson@era.ericsson.se.

ERICSSON RADIO SYSTEMS AB, NYNÄSHAMN

Don't read this; you might be compelled to change your line of work. Local Design Centre, Nynäshamn, Ericsson Radio Systems AB is offering you to see the future! We are a small and dynamic organisation working with system and software design in Nynäshamn, with a beautiful working environment in the Stockholm Archipelago, 40 minutes from city. We also have offices in Älvsjö.

We are working with the latest technique and the most modern tools. IP-com, UMTS, Network Intelligence, Datacom and Mobilecom are some of the technique areas in which we work. You will get a superb Tele/Datacom overview. We organise our projects in teams and we participate in product development from prestudy to release.

We also handle design and customer support all over the world. We co-operate with several foreign design centres and can offer great possibilities for international contacts and abroad assignments. If you like to work in an environment where technical competence, power of initiative and humour are the most important qualifications we think you will fit into our gang.

Quality Engineer

● We are looking for those who are experienced, newly graduated or who simply have a strong interest in our technical areas. You have worked in a design organisation before, preferably as a quality engineer.

You will have two main responsibilities: Quality Support and Quality Assurance. Examples of activities within the two areas: Formulation of specified requirements and quality objective Follow up of quality related reports, measurements etc Information and training in quality concepts and techniques. Follow up of audits, verifying and recording the implementation and the effectiveness of corrective action.

To be a Quality Engineer is a highly responsible duty. We expect that you have a high commitment, are independent, responsible and accurate. You are a strong driver of your ideas and with management

commitment you are able to convince other people and to implement your concepts.

Contact: Eman Khalil, +46 8 520 632 83, eman.khalil@era.ericsson.se. Application: QUALITY ENGINEER, IN002, Ericsson Radio Systems AB, FZ/HS Ann Beer, 164 80 STOCKHOLM, ann.beer@era.ericsson.se.

MARKNADSFÖRING

ERICSSON RADIO SYSTEMS AB, KISTA

Time to Service Programme Manager

Re-defining the business practice with our operator customer-business as the instrument in our relations with our customers is becoming an integral part of our business and processes. It is evident that we will protect and enhance our footprint by making it as easy as possible for our customers, external as internal, to select, order, implement and operate our products and services.

We have since spring 2000 a dedicated joint programme running with the Vodafone Group and 9 of their operating companies, including Vodafone UK, Mannesmann and Airtel. It is called eRelationship, and it is as much about relationship as about the e. We have the most active operator customer portal in Ericsson, and our challenge for 2001 is to further understand how to transform our business practice in the operating countries, and to ensure delivery of the functionality needed.

We are already using online ordering tools with the Vodafone Group as a way to cut costs & lead-time and to learn more. During 2001 the challenge will be to standardize online forecasting, ordering, tracking and invoicing across the operating companies. Such an initiative is supported by Vodafone as to support the current globalization efforts of Vodafone, and by Ericsson to cut costs. The time to service tools are of key importance for us to cut lead-time and costs on our products.

● The responsibilities are: to actively collect and understand the requirements through interaction with advanced and early users at both Ericsson and Vodafone, to structure and forward the requirements to the owner of the tools, to manage the ownership of the tools as seen from the customer, to support investigations and evaluation of new solutions, to roll-out and support the introduction of the collaboration tools to new user groups. The position is offered within e-business team in Stockholm with a great part of the time located in UK close to the customer and the advanced users.

Collaboration Programme Manager working with Vodafone

● Collaboration tools are used already today. In the Vodafone Group today we have over 30 tools, or GIP as they are called (Global Information Plazas). They are used both as project rooms, work-flow tools and document/information sharing. The collaboration tool is one of the key tactical tools we have to protect our relationship with our customers, and now we need a dedicated focus on this 2001.

The responsibilities are: to actively collect and understand the requirements through interaction with advanced and early users at both Ericsson and Vodafone, to structure and forward the requirements to the owner of the tool, to manage the ownership of the collaboration tool as seen from the customer, to support investigations and evaluation of new collaboration tools, to roll-out and support the introduction of the collaboration tools to new user groups. The position is offered within e-business team in Stockholm with a great part of the time located in UK close to the customer and the advanced users.

What can we offer? You will be part of the core team within Ericsson that in direct involvement with our customer will be the first to use and create our future business practice. You will have the opportunity to work with the world's biggest operator and equally Ericsson's most important customer. You will work in an established and open relationship with people that truly understand the consequences and necessity of the e- in our near future. You will be part of a team that always need to deliver results, and that makes the difference.

What are we looking for? Excellent communication skills. Self-driven, analytical and business minded. Evidence of delivering. Experience in change management. Customer experience (Vodafone companies a bonus). General understanding of computer tools and e-business tools. Willingness to travel. Other requirements depending on the specific job.

Contact: Tomas Ageskog +44 7776. Application: Ericsson Radio Systems AB, Christian Hedelin, KI/ERA/ SF/ZC, 164 80 KISTA, christian.hedelin@era.ericsson.se.

ERICSSON LTD, UK

Communication Manager

Re-defining the business practice with our operator customer-business as the instrument in our relations with our customers is becoming an integral part of our business and processes. It is evident that we will protect and enhance our footprint by making it as easy as possible for our customers, external as internal, to select, order, implement and operate our products and services.

We have since spring 2000 a dedicated joint programme running with the Vodafone Group and 9 of their operating companies, including Vodafone UK, Mannesmann and Airtel. It is called eRelationship, and it is as much about relationship as about the e. We have the most active operator customer portal in Ericsson, and our challenge for 2001 is to further understand how to transform our business practice in the operating countries, and to ensure delivery of the functionality needed. The eRelationship is more about change management than technology. Communication and training is key to the success. You will work very closely to the eRelationship global programme managers both at Ericsson and Vodafone.

● The responsibilities are: to manage the bi-monthly newsletter (which is issued in over 1,000 online copies), to perform, evaluate and lead improvement analysis of user evaluations, to support key persons in the 9 countries with training on the new e-tools such as collaboration space, database search, administration etc. to develop creative education and communication strategies and put them into plan, to increase the spread of knowledge management and the use, to establish support for usability testing and verification activities of new tools and releases. The position is offered within e-business programme in UK close to the global programme managers.

Roll-out Manager

● The use of eRelationship is continuously increasing and we need to support the local operations in their change process in using the new business practice. You will further-on work very closely to the eRelationship global programme managers both at Ericsson and Vodafone. The responsibilities are: to actively support the local operations in using the new business practice, to continuously adjusting business priorities in the programme, to manage the overall decision and delivery of the roadmap for the programme, to feedback and communicate best practices and new requirements. The position is offered within e-business programme in UK close to the global programme managers.

What can we offer? You will be part of the core team within Ericsson that in direct involvement with our customer will be the first to use and create our future business practice. You will have the opportunity to work with the world's biggest operator and equally Ericsson's most important customer. You will work in an established and open relationship with people that truly understand the consequences and necessity of the e- in our near future. You will be part of a team that always need to deliver results, and that makes the difference.

What are we looking for? Excellent communication skills. Self-driven, analytical and business minded. Evidence of delivering. Experience in change management. Customer experience (Vodafone companies a bonus). General understanding of computer tools and e-business tools. Willingness to travel. Other requirements depending on the specific job.

Contact: Tomas Ageskog +44 7776. Application: Ericsson Radio Systems AB, At: Christian Hedelin, KI/ERA/ SF/ZC, 164 80 KISTA, christian.hedelin@era.ericsson.se.

ERICSSON RADIO SYSTEMS AB, KISTA

Chef för sektion Market Operations, Africa & Middle East

ERA/SP/F Market Operations inom Direct Markets arbetar med marknadsföring och försäljning av GSM-system. Avdelningen består idag av ca. 45 personer i Kista, som gör allt för våra kunder, samt stöttar lokala MUN i Afrika och Mellanöstern. Våra medarbetare arbetar med marknadsföring, försäljning, tekniskstöd, logistik och projektledning.

● Vi har nu för avsikt att införa en separat sektion för Sales Operations. Vi söker därför dig som vill leda och entusiasmera ett team med 14 medarbetare inom försäljning & marknadsföring, försäljningsstöd och teknik. Vi söker dig som har erfarenhet av att leda en större grupp medarbetare och är en erkänd teambyggare. Troligen arbetar du idag i någon ledarroll. Som person bör du vara lyhörd, idén, ha förmåga till överblick samt vara en prestigelös och bra coach med stort intresse för människor. Du förutsätts ha god erfarenhet av affärsverksamheten inom GSM Systems. Hör av dig till oss om du

vill leda ett ambitiöst team i en stimulerande miljö där det händer mycket!

Kontakta: Henrik Moberg SP/FC, +46 8 75772919, Kerstin Efraimsson SP/H +46 8 75775515

Tools Support

● Business Management & Operations Direct Markets. One of the fundamental components of an efficient Marketing & Sales organisation is a well functioning tools strategy. This not only requires advanced tools themselves, but also the best possible implementation, training, and expert support of the tools.

For this purpose, we are now looking for a Tools Support person to strengthen our team. You will be responsible for developing and implementing our Marketing & Sales tools strategy, coordinated with our process management. You will work in close cooperation with our account teams in the home organisation as well as at the local companies. Typical activities carried out by the Tools Support person are: training and help-desk for our sales tools and Intranet portal, requirement handling and implementation of new tools, and active user support to our sales teams.

The candidate should preferably have experience from Marketing & Sales tools, together with excellent communication and cooperation skills. The position requires personal drive and fluency in Swedish and English. Experience from the education area is a merit.

Contact: Per Sjöberg, +46 8 757 3816. Application: sophia.bergqvist@era.ericsson.se

Creative Communication Manager

● Division Mobile Systems (DMS) is looking for a Creative Communication Manager who are passionate about their work. Communication in terms of our external communication, intranet, information and events, and other communication channels. We need to manage the information flow between our customer, the User Groups, and our internal stakeholders. We need to communicate our mission, and visualize our goals and performance.

The role requires someone, who can proactively plan for and execute communication activities necessary to meet the organisations needs, internal efficiency and employee satisfaction, thereby contributing to external requirements, internal efficiency and employee satisfaction. The function is a permanent part of the BU, Marketing/User Groups with communication aspects of the business. The management team will need communications support to effectively manage their change processes. You will also actively coordinate and communicate with other division.

You are self-driven and have experiences about how to work effectively both independently and together with others. You are creative and work with speed and great enthusiasm. We assume you are a graduate from Media/Communication on university level or similar.

Contact: Monika Samuelsson +46 40 42530, monika.samuelsson@era.ericsson.se. Application: Ericsson Radio Systems AB, KI/ERA/SM/H Lise-Lotte Ramneby, 164 80 STOCKHOLM, lise-lotte.ramneby@lme.ericsson.se

ERICSSON RADIO SYSTEMS AB, KISTA

Market Analyst/Business Development

ERA/FN/J has the responsibility to market and sell CMS 30 and UMTS to the Japanese market. CMS 30 currently accounts for over 8 million subscribers. UMTS will be launched in 2001, making Japan the first market in the world with 3rd generation system in the world. Your main duties will include: Collect, compile and analyse market data from Japan to support product development of CMS 30 and UMTS in Sweden.

● Support our local company NRJ and our Japanese customers with vital information from the mobile-telephony market around the world. Actively use gained knowledge to suggest and drive work to expand business into new attractive areas. Participate in FN/J's workgroups to ensure that market intelligence is used in all marketing and sales activities.

The ideal candidate has a MSc in Engineering or Business and a minimum of five years experience working in the telecommunication sector. You have worked with business intelligence and/or marketing & sales and can combine a sense of short-term business orientation with an analytical mind. Fluency in English is required.

You have a desire to work with other cultures (Japanese) and are an outgoing, independent person with strong interpersonal and communications skills.

Contact: Leif Söderström, +46 8 7575647, leif.soderstrom@era.ericsson.se. Application: Ericsson Radio Systems AB Gunilla Åsberg, ERA/FJ/HS 164 80 STOCKHOLM. gunilla.asberg@era.ericsson.se

ERICSSON RADIO SYSTEMS AB, KISTA

Presentation Project Manager

Mobile Internet will soon be an everyday reality. Communicating this is our reality, today. We're a team of communications professionals, running marketing communications and branding activities for the business units within Division Mobile Systems. This means we are in the center of Ericsson's cutting-edge: Mobile Internet and Third Generation Systems.

son's cutting-edge: Mobile Internet and Third Generation Systems.

Our group is highly international and well mixed in age and gender. On any given day you may find us working on strategy & branding issues, product information, PR, multimedia presentations, web projects, market research...anything and everything to make Mobile Internet a reality. Our job puts us in contact with colleagues and internal customers all over the Ericsson world, and of course external agencies. We embrace creativity and fresh thinking in what we do. Want to join us?

● We're seeking a project manager who will support event and seminar speakers with development of presentation messages and content as well as coordinate production of presentations with external agencies. In addition to the event speakers, you will

also be working closely with the events group and BU/PU content contributors. In short, your responsibility is to ensure the event and seminar presentations are of high quality in terms of messages, delivery and visuals. You are a university graduate, preferably in business and have hands on experience from marketing communications of system solutions. You are goal oriented and work efficiently within and among groups. Your communication skills are excellent.

Contact: Eva Andersson, +46 8 764 18 19, Eva.andersson@era.ericsson.se. Application: Presentation Project Manager, Ericsson Radio Systems AB, Ann-Britt Stillberger, KI/ERA/H, Ann-Britt.Stillberger@era.ericsson.se.

ERICSSON RADIO SYSTEMS AB, KISTA

Sales Strategy & Tactics Manager – North America

● As a Sales Strategy & Tactics Manager you will be responsible for developing a common GSM, TDMA & EDGE commercial strategy working closely with sales teams and product/marketing units to ensure a coherent 3G message for the North American market.

Your main task is to develop a commercial strategy and keep track of existing commitments made in current contracts. In addition to this also participate in defining the North American 3G sales & market strategy and perform commercial competitive analysis. Product areas to cover are GSM, TDMA and Edge to 3G including Mobile Internet Solutions etc.

Grow with TRAM!

TRAM – Tools for Radio Access Management – is a family of products for planning and optimizing the UMTS radio and transport networks. TRAM is an integral part of one of Ericsson's most important projects to date – developing the 3G mobile telecom system based on WCDMA and ATM/IP – that will bring full Internet, video-conferencing and many multimedia services to the mobile user. Our products constitute the forefront in this development due to the simple fact that networks need to be planned before they can be built and commissioned.

The TRAM portfolio consists of tools for

- Design of the radio and transmission network
- Network performance evaluation and optimization
- Downlink radio measurement.

These are all highly graphical and interactive systems where the network – with mobile switches, radio base stations and subscriber traffic – is displayed on map background and where the network performance is simulated and analyzed requiring highly sophisticated algorithms. All tools share information in a common database. The TRAM portfolio is based on a client server architecture using Java, object orientation, relational databases, Windows NT (client/server) or Unix (server).

Working with the TRAM tools, you will acquire a clear understanding of the dynamics of a mobile telecommunication system, especially regarding the 3G/UMTS network's features and architecture.

We are a young organization in an exciting environment, where standardization and development are being pursued in parallel. Here, you will join a team with the opportunity to influence our technical solutions as well as your own work. Continuous competence development is a necessity, as is spoken and written English, in this internationally growing business. We are situated in Kista and we work closely with our design centers in U.S.A., Hungary and India. Now we need to grow ourselves and are expanding our Kista office. Thus, we offer challenging jobs within the following areas:

Project manager

Ref.no: FR/H 1729

You will coach our TRAM development projects from requirements to delivered product packages.

System manager

Ref.no: FR/H 1730

You will define the overall system functionality of our TRAM products, act as mentor within the projects and as technical expertise towards customers.

System designer and architect

Ref.no: FR/H 1731

You will work with the overall system design and software architecture of our TRAM products.

Java software designer

Ref.no: FR/H 1732

You will design and implement our products based on system design and functional specifications.

Database designer/administrator

Ref.no: FR/H 1815

You will be our expert on relational databases and cater for configuration, capacity and performance issues, as well as multi-vendor support. You will participate in design as well as in verification activities.

System verifier

Ref.no: FR/H 1733

You will specify test scenarios and test cases as well as executing tests in order to verify functionality and system characteristics of our TRAM products against the requirements set on the system.

Integration manager

Ref.no: FR/H 1734

You will coordinate and generate the different builds of our TRAM products, including deci-

ding on software structure, code traceability, and generating installation programs.

Product configuration manager

Ref.no: FR/H 1735

You will define the product structure and implement the product archive, as well as coordinate the system documentation and cater for product quality and traceability.

Technical customer support

Ref.no: FR/H 1736

You will assist our TRAM customers in solving product-related issues. This includes customer help desk activities with second line customer support, product installation and configuration, and data conversions.

Technical writer

Ref.no: FR/H 1737

You will write and co-ordinate our Customer Product Information for our TRAM products, including user documentation and on-line help.

Contact person

Anders Färnlöf, 08-585 330 15

anders.farnlof@era.ericsson.se

Please, send your application marked

Kontakten no. 2 + ref.no. to:

Ericsson Radio Systems AB

KI/ERA/FR/HS Inger Holmgren

164 80 STOCKHOLM

ansokan.PU-WRN@era.ericsson.se



Make yourself heard.

ERICSSON 

KVALITET ▶

Your interfaces will be Ericsson internal units in Sweden as well as the Market Area North America (USA and Canada). Travelling will be required. You have a master degree in engineering or business with experience from the wireless and/or datacom industry. You should be open minded with strong perseverance and drive, willing to share information and ideas. It is required that you have good communication skills leading to comprehensive and constructive presentations of complex problems and situations.

Contact: ERA/SN, Michael Küner +46 8 585 30138. Application: Ericsson Radio Systems AB, KI/ERA/SF/H, Ingrid Pichler 164 80 STOCKHOLM, ingrid.pichler@era.ericsson.se

ERICSSON RADIO SYSTEMS AB, KISTA

Business Development Manager – North America

● As a Business Development Manager you will be responsible for identifying new business opportunities by working closely with sales teams and product units to secure new business opportunities on our North American market. Your main task is to analyze the market and operator situation with regards to mergers to identify new opportunities that may arise. Based on findings, develop a plan for how these customers shall be addressed by Ericsson and implement the strategy in North America.

Another task is to develop the medium to long term strategic plan for Ericsson by working closely with internal units as well as extensive contacts with counterparts in North America as well as KAM teams. Product areas to cover will be TDMA, GSM and EDGE to 3G including Mobile Internet Solutions etc. Travelling will be required. You have a master degree in engineering or business with experience from the wireless and/or datacom industry. You should be open-minded with strong perseverance and drive, willing to share information and ideas. It is required that you have good communication skills leading to comprehensive and constructive presentations of complex problems and situations.

Contact: ERA/SN, Michael Kühner +46 8 585 30138. Application: Ericsson Radio Systems AB, KI/ERA/SF/H, Ingrid Pichler 164 80 STOCKHOLM, ingrid.pichler@era.ericsson.se

ERICSSON RADIO SYSTEMS AB, TELEFONPLAN

Shape the Future of our Communications. Division Global Services is fast becoming recognized as the face of service excellence for the new millennium. As one of six divisions of Ericsson, our role is to deliver exceptional customer service as an integral part of the Ericsson offering. We are now looking to expand in order to face the very exciting challenges ahead – and you could be a key element in our success. To find out more about this new force in service solutions please visit our website at: <http://globalservices.ericsson.se>

Communications Planner, Marketing Communications

● Inspired communication doesn't just happen – it needs to be planned. In this senior role, you will need your considerable consultancy experience to deliver a global and strategic marketing communications strategy for Global Services. Reporting directly to the Marketing Communications Manager, you will develop, plan and budget to ensure that our communications are correctly targeted, clear and inspiring. To make this happen, you will be encouraged to develop strong relationships and to liaise at all levels throughout Ericsson.

As part of a small team, you will also be expected to be a doer – actively handling your share of the day-to-day communications projects in a lively department serving a large organization. You should have a minimum of five years experience as an account director or similar in a consultancy role and a University Degree or equivalent in Marketing Communications or Business Management. You should also be a proactive, confident communicator with an excellent command of English (written and verbal). A good knowledge of Ericsson is a definite advantage.

Contact: Jackie Karlsson, Manager, Marketing Communications, Division Global Services, +46 8 719 6032, jackie.karlsson@era.ericsson.se or Helena Sandberg, Human Resources, Division Global Services, +46 8 719 9131, Helena.Sandberg@era.ericsson.se.

Sales Support Manager – Ericsson Education

● The Ericsson Education Sales Support WE/CEMA manager will be responsible for planning, managing, co-ordinating and controlling the training services

tenders either as part of an overall bid team or for stand alone training offers. Sales Support Manager will support the Request for Information (RFI's) and Request for Quotations (RFQ) from Operators. Demonstration of previous experience in producing tender responses would be an advantage.

The responsibilities includes: Working as part of a bid team by preparing tender time plans, tender instructions, contact lists etc. Presenting the training services offer in an innovative and appealing manner to the customer which reflects business value. Pricing and dimensioning information within the training tender. Representing Ericsson Education as Bid meetings Presenting training offers to customers.

Applicants will be qualified at degree level and will have commercial experience in a technical environment. We are looking for pro-active individuals with a strong business acumen and good communication and analytical skills. The Sales Support manager reports to Ericsson Education WE/CEMA SRO Sales and Marketing Manager.

Contact: Michael Ungerholm, Marketing & Sales Manager, Ericsson Education, +46 8 719 5158, Mikael.Ungerholm@era.ericsson.se

Process & Business Development Consultants, Customer Management Solutions

● Our Regional Office Europe (EMEA) now has a job opening within the Customer Management area, as a Process & Business Development Consultants, to be filled by sales oriented, entrepreneurial persons with techno-commercial skills in the telco CM arena. As a Process Consultant you will be responsible for building up our business of Business Process Consulting. You will work closely with our customers who are network operators/ service providers in the EMEA region, to help them create business process in line with their business plan and market strategy.

Together with our sales managers and solutions architects, offer both Customer management Consulting Services, IT Systems & Solutions and Systems Integration, to support and innovate the business processes of our customers in order to increase their business growth & profitability. You will work very closely together with Ericsson's partners, key account managers and business managers pursuing the business process thinking through out the TTC process and thereafter. Travelling within EMEA is part of your job.

As a Process & Business Development Consultant, in addition to the general requirements, you will have: Through understanding of the operators business and operational environment, Experience of billing systems or billing consulting for telecom operators or from working for a telecom operator or service providers, Experience in handling service presentations, contract negotiations and business workshops International project or business experience is a plus.

Contact: Sanjay Kaul, Managing Consultant, Process & Business Development Customer Management Solutions, +46 070 211 38 70, sanjay.kaul@era.ericsson.se, Dennis Uppström, Director Customer Management Solutions, +46 8 719 49 89 dennis.uppstrom@era.ericsson.se. Application: Ericsson Radio Systems AB, HF/ERA/GH Eva-Marie Thelin Eva-Marie. Thelin@era.ericsson.se.

ERICSSON RADIO SYSTEMS AB, KISTA

Radio Network Specialist – Direct Markets

ERA/SP is the Business Management unit for Direct Markets, GSM, TDMA and EDGE. ERA/SP/X is the technical marketing and sales support organization catering for core network design and local product management as well as container systems. ERA/SP works with direct markets (mainly in Africa, Middle East and Eastern Europe) and acts as a Market Unit. We need to strengthen the competence in radio network design and radio products for GSM and UTRAN.

● Your challenge is to cope with the increased demand of radio network design in the tender phase. This means that you should understand the products used in the radio network, may it be for GSM or UMTS, and also make a radio network design for tender purposes. You are also involved in the pre-sales phase discussing radio network planning with the customer. You have a background from radio networks. It could be from many different areas, but most important is that you would like to meet the customer, and create and design the best network for the customer. Our customer is in focus. There are often requests for jobs on very short notice and the customer may change opinion quickly. It is important that you can work under these circumstances. Take this opportunity to work as close to the customer as possible. You will also meet with people from many different cultures and get excellent opportunities to travel, often to interesting and exotic countries.

Contact: Håkan Asplund +46 8 7571843, hakan.asplund@era.ericsson.se Peter Linderöth +46 8 4049308, peter.linderoth@era.ericsson.se, Kerstin Efraimsson +46 8 7575515, kerstin.efraimsson@era.ericsson.se.

Sales Manager

● We are an aggressive marketing and sales team hunting new business on BMOGs direct markets. We are working worldwide with complete GSM system tenders in existing countries, where Ericsson have limited local presence. To be able to cope with future challenges within GSM, Datacom Solutions and later UMTS, we need a hungry and professional businessman.

You are responsible for the commercial part towards our potential customers and perform business planning, tender work, negotiations and other customer related activities. You have a MSC degree or similar and well-proven experience from marketing & sales within the mobile telecommunication area. Good communication skills are required, as well as excellent written and spoken english. Other language skills are considered as an additional qualification. You are prepared to travel.

Operator Business Analyst

● Business Management & Operations Direct Markets. In today's mobile communications market with increasing complexity and competition, it is increasingly important to have coherence between business strategy and network solutions. Consequently, as strategic partner we need to support our customers with business planning and development. We are now looking for an Operator Business Analyst to strengthen our team.

You will be responsible for developing business strategies and business cases for potential and existing customers, based on in-depth analysis of the local market conditions. Together with account teams from our organisation, you will conduct a strategic dialogue with the customer.

Typical activities carried out by the Operator Business Analyst are: Support to the operator's top management in the strategy development process. Analysis of financial implications on alternative strategies and environmental scenarios. Identification of risks, upsides and downsides on alternative strategies. The candidate should preferably have a Master's degree in Business Administration or Economics, together with minimum three years experience from business/finance analysis. The position requires excellent analytical skills, result orientation, and fluency in spoken and written English. Work experience from a network operator or an ISP is a merit.

Contact: Per Sjöberg, +46 8 7573816, Paul Ericsson, +46 8 7572567

Price Manager

● Business Management & Operations Direct Markets. Price management is becoming an increasingly important tool in order to win new business as well as to develop our existing accounts. We are now looking for a Price Manager to strengthen our pricing team.

You will be responsible for strategic and operative pricing for our complete product portfolio including GSM and UMTS solutions. You will be part of the pricing team at SP/M Business Support, and your main interfaces will be the Business Management units for New Accounts and Key Accounts, local companies in the region, and the pricing network within Division Mobile Systems.

The Price Manager will be expected to perform the following activities: Support business management and local companies with price strategies and business argumentation. Co-ordination of prices together with contract terms and conditions. Monitor customer price levels and price models across our markets. Conduct price workshops with account teams in the home organisation and at local companies. The right person should preferably have a Master's degree in Engineering or Economics. The position requires analytical skills, flexibility and fluency in another language of our regions is a merit. The candidate should also have a good understanding of mobile systems and the operator's business situation.

Contact: Per Sjöberg +46 8 757 3816 or Björn Båryd +46 8 4049284

Process Driver

● Business Management & Operations Direct Markets. In order to be competitive in today's communications market, it is of utmost importance to continuously improve the internal efficiency of the organisation. Key factors for achieving this are well functioning processes and efficient competence development. For this purpose, we are now looking for a Process Driver to strengthen our team.

You will be responsible for developing and implementing our Marketing & Sales processes, and coordinating our Marketing & Sales training. You will work in close co-operation with our account teams

in the home organisation as well as at the local companies.

Typical activities carried out by the Process Driver are: Continuous process improvements in co-operation with the process management network within Division Mobile Systems. Process support to our Business Management units. Conduct training programs and workshops for our account teams. Follow-up and report process improvements results.

The candidate should preferably have a university degree in Business Administration or Economics, together with previous experience of process development. The position requires excellent communication skills including fluency in spoken and written English, together with analytical skills and personal drive.

Contact: Per Sjöberg, +46 8 757 3816. Application: sophia.bergqvist@era.ericsson.se

ERICSSON RADIO SYSTEMS AB, SUNDBYBERG

Looking for Challenges? We are an successful marketing and sales team managing business on BMOGs direct markets. We are working in Central and Eastern Europe with complete GSM system tenders in countries, where Ericsson have limited local presence. To be able to cope with future challenges within GSM, Datacom Solutions and later UMTS, we need a hungry and professional

Sales Manager

● You are responsible for the commercial part towards our customers and perform business planning, tender work, negotiations and other customer related activities. You have a MSC degree or similar and well-proven experience from marketing & sales within the mobile telecommunication area. Good communication skills are required, as well as excellent written and spoken English. You are prepared to travel.

Contact: Mikael Anckers, Manager Sales Operations, +46 70 561 43 37, mikael.anckers@era.ericsson.se or Kerstin Efraimsson, Human Resources +46 8 757 55 15, kerstin.efraimsson@era.ericsson.se. Application: sophia.bergqvist@era.ericsson.se

ERICSSON RADIO SYSTEMS, KISTA

Technical Manager

● Vi behöver ännu en Technical Manager för GSM, FPRS, EDGE och UMTS. Tillsammans med en Sales Manager och en Project Manager säljer du mobiltelefonsystem till nya kunder. Din roll är att ha det tekniska ansvaret för näten. Vi arbetar direkt mot operatörerna, vilket är både roligt och utvecklande, men också krävande. Du ansvarar i tekniska frågor och utför kundpresentationer, offertarbete, teknisk rådgivning och löser olika problem.

För att lyckas tror vi att du är civilingenjör och har erfarenhet från något av följande områden: Telekomunikation, AXE, mobiltelefoni, radiokommunikation. Du är en drivande och utåtriktad person som är van att arbeta snabbt och självständigt och inte främmande för kommersiella frågor. Bra kunskaper i såväl muntligt som skriftligt engelska är en förutsättning. Vi erbjuder ett utvecklande och dynamiskt arbete i ett trevligt team. Rätt person har stora möjligheter till en spännande yrkeskarriär.

Contact: Håkan Svahn, Manager Sales Operations, +46 8 404 8774, hakan.svahn@era.ericsson.se, Per Uppström, Manager Sales Operations, +46 8 757 21 76, per.uppstrom@era.ericsson.se. Application: sophia.bergqvist@era.ericsson.se.

ERICSSON RADIO SYSTEMS AB, KISTA

Within the Mobile Application Initiative (MAI), we work with 3rd party application developers helping them test and perfect their applications whether on Ericsson platforms and terminals or on others. We develop the software to test GPRS, EDGE, UMTS and other 3G standards, support developers in their go-to-market quest, plus provide training and networking opportunities for these developers. When MAI started some 18 months ago we knew that we had to go global. As of today we have established 25 points in the Ericsson Market Units where we deliver our MAI services. We call them the MAI Local Centers.

MAI Franchise Manager

● We are looking at expanding this operation into new parts of the world. That's your job! What does it mean in practice? Define, market and sell the MAI concept to Ericsson Market Units as well as support the new MAI-Local Centers with how to establish/run an Application Center in their market. This job requires that you have at least 5 years experience from an international job as well as a university degree in engineering or business. It will include frequent travel in Europe and Asia.

Product Manager Services

● MAI has today a number of services for 3rd party application developers and for Ericsson Market Units around the world. These services have currently been used by more than 100 external customer and 25 Ericsson Market Units. We are also looking for a number of new services that will make our customers even more successful. You job will be to position the MAI services in terms of the overall portfolio and pricing methodology. Other things includes to define, describe and document the MAI service portfolio and of cause make sure that the business case for the services make sense. You will also get the right people to execute these services within or outside of Ericsson.

Qualifications include a university degree university degree (MSc, MBA or similar) and a couple of years experience, preferably in an international environment.

Business Manager/ Senior Business Manager

● You will be part of a team with Business Managers. They are our experts in the business models of the Mobile Internet, specialised in certain business segments such as; Travel & Transport, Bank & Finance, Media & Entertainment etc. This includes gather, document and communicating things like: who the players are, what roles they play and what the revenue streams are in these businesses segments. You will also help and support the MAI Local Centres in a defined geographical region with specific business related issues, such as developing business plans, looking at business cases.

To do the job you need be confident in business models and value chains. Needless to say you have a university degree in this or similar area and that you feel comfortable in a truly international environment.

Contact: Patric Claesson, +46 8 404 86 72, Patrik.claesson@era.ericsson.se. Application: Ericsson Radio Systems AB, KI/ERA/SM/H Lise-Lotte Ramneby, 164 80 STOCKHOLM, lise-lotte.ramneby@lme.ericsson.se

ERICSSON RADIO SYSTEMS AB, KISTA

Business Management & Marketing, ERA/FN, is the newly established Marketing and Business Management unit within WCDMA, PDC Systems (BMOR). Stefan Karlsson, recently appointed as head of Marketing (ERA/FN/M), is about to build up the new marketing unit and the recruitment process is currently ongoing. I'm interested in why certain technologies should be developed, who the end-user is, and what he or she wants to be able to do by using the technology offered. Working with a wide scope, and with end-to-end solutions, are the ways I want to see the global WCDMA marketing unit to work, Karlsson says.

The new marketing unit will initially be built upon three parts: Strategies and Launch, Market Making, End-to-end System Marketing. Positions are open in all three parts.

Manager – Strategies and Launch

● The annual Ericsson Strategic Plan (ESP) will serve as main driver for formulating BMOR's strategy. Naturally the strategy will be regularly updated and communicated. To launch the messages, including supporting messages, arguments and facts to the global sales force will be another vital part of the work. Initially Your main task is to ensure that the recruitment and competence build up is smooth and rather quick. Naturally the ESP 2001 "update" is one of your responsibilities.

The position requires commercial competence and a good understanding of the need for solutions and use of the Mobile Internet. A generalist with broad competence is the target profile for this position.

To be successful, we believe that you are a person who: Is a good leader and have a rather visionary mind; Holds a M.Sc. and a MBA; Is goal oriented and flexible; Has strong communication skills and is business oriented. To find out more about WCDMA, PDC Systems please visit: <http://bmor.ericsson.se>

Contact: Stefan Karlsson +46 8 404 77 29, or Stefan.O.Karlsson@era.ericsson.se. Application: MANAGER - STRATEGIES AND LAUNCH, Ericsson Radio Systems AB, KI/ERA/FN/H Mattias Eriksson, SE-164 80 STOCKHOLM, Mattias.Eriksson@era.ericsson.se

Market Making

● Focus is to establish WCDMA as the totally dominant mobile internet enabler globally. It is our task to convince the market, operators and other related players, of the advantages of WCDMA and make sure that end-user stimulating equipment and services of all sorts are being developed to establish WCDMA as the leading technology. Business development/external business relations related activities and market messages are our challenges.

The work will be business oriented with a clear focus on what's best for WCDMA usage. Understanding of end-users needs and willingness to consume as well as understanding of how to deliver what the end-user needs is part of the daily work. Some needs will be fulfilled by Ericsson solutions, others by third party solutions. The position requires commercial competence, a good understanding of the need for solutions and use of the Mobile Internet. A generalist with broad competence is the target profile for this position.

To be successful, we believe that you are a person who: Holds a M.Sc. and/or a MBA; Can recognize and create opportunities, as well as act upon them; Is goal oriented and flexible; Is motivated by responsibility; Enjoys working both independently and as part of a team; Has strong communication skills and is business oriented.

Contact: Fredrik Jahn +46 8 404 56 58, Fredrik.Jahn@era.ericsson.se. Application: MARKET MAKING, Ericsson Radio Systems AB, KI/ERA/FN/HA Anne-Marie Ahrsjö, SE-164 80 STOCKHOLM, Anne-Marie.Ahrsjo@era.ericsson.se

End-to-end System Marketing

● The ambition is to position Ericsson's end-to-end solution as the preferred choice; a market share in line with +50% is our aim. We will focus on defining end-to-end solutions based upon Ericsson offerings. Commercial and technical competences on a broad level are essential. We will primarily work together with the Product Units for Radio and Core Network and the colleagues with Customer Services, Mobile Internet Applications and Consumer Products.

The position requires technical and to some extent commercial competence and a good understanding of the need for solutions and use of the Mobile Internet. A generalist with broad competence is the target profile for this position.

To be successful, we believe that you are a person who: Holds a M.Sc. and/or a MBA; Can recognize and create opportunities, as well as act upon them; Is goal oriented and flexible; Is motivated by responsibility; Enjoys working both independently and as part of a team; Has strong communication skills and is business oriented.

Contact: Stefan Karlsson +46 8 404 77 29 or Stefan.O.Karlsson@era.ericsson.se. Application: END-TO-END SYSTEM MAKING, Ericsson Radio Systems AB, KI/ERA/FN/HA Anne-Marie Ahrsjö, SE-164 80 STOCKHOLM, Anne-Marie.Ahrsjo@era.ericsson.se

ERICSSON RADIO SYSTEMS AB, SUNDBYBERG

The newly formed sub-business unit Professional and Group Communications, located in the Business Unit, Special Business Operations under DMS, is looking for an experienced

Sales Manager

● to build-up the unit's sales department and sell the unit's products together with the Ericsson MUs. The products offered by the sub-BU include the GSM Pro server and associated end-user equipment. GSM Pro is a complete solution including infrastructure and terminal equipment that allows operators to provide customized services to professional users including utilities, transportation companies, road maintenance, municipalities etc.

In the near future, GSM Pro will serve as a foundation to provide group communications services to a broader market including UMTS operators. GSM Pro is a working product and is installed in several countries and the newly formed sales department has the opportunity to transform GSM Pro into a truly wide-spread service.

The candidate must have a Masters-level degree, experience from previous positions with responsibility for sales towards telecom operators and previous management experience. Other important qualifications include experience in working in or with Ericsson Market Units and international experience.

Contact: Tore Smedman, +46 8 404 6509 or +46 70 647 0349, tore.smedman@era.ericsson.se. Application: Ericsson Radio Systems AB, KHS Kerstin Almbblad, 164 80 STOCKHOLM, kerstin.almbblad@era.ericsson.se

ERICSSON TELECOM AB

Customer Group Asia-Pac Business Excellence

● We are in search for persons who can take on the challenge to provide our Market Units with a understanding of their need to change their way of conducting business in the new economy. The enabler for success is a mindset to promote shift from proven technology to the future solutions DMN offers in a Multi Service Network environment.

You will have a strong consultant function within DMNs Customer Group ASIA-PAC operations. You

will work in a dynamic team environment with an international atmosphere which will give you tremendous opportunities to work with different cultures. IT-experience on either sales or technology consultant level is an advantage. Solution creation and communication skills are deciered.

We believe you are well socially equipt. The social capacity is of big importance for the success of bringing solutions and technology to the market with value. The person we look for shall be prepared to both prepare and give presentations to both internal and external audiences. And, like it!

We think that You have following qualifications; Presale capabilities, Business oriented mindset. Capability to capture and promote business opportunities, Understanding of future technologies for the new economy. An academic degree in economics, industrial management or similar. Good command of the English language. International experience. Communication and Negotiation skills. Experience from commercial relations.

Contact: Marek Bubak, +46 8 719 68 25, Anna Wenerholm, Human Resources, +46 8 719 45 17. Application: marek.bubak@etx.ericsson.se

Managers – Market & Customer Development Group

● We are looking for people with a strong drive for creating business leads, driving innovation programs in close cooperation with key customers, develop market plans together with our customer groups and market units and initiate sales push activities for the full access portfolio (copper, fiber and radio based) for fixed networks.

You will work in the team of Market & Customer Development which is part of the Access Solutions Program. The program is responsible for the fixed access business on a global scale. It drives the creation of generic solutions, based on all different technologies and products available, and coordinates the marketing and sales activities of access products and solutions. An important task of the program is to secure a dominant position of Ericsson in the global wireline market of broadband access.

The Market & Customer Development Group is responsible for: Creating the access program marketing strategy. Involvement in sales push activities. Drive customer solution innovations. Create market and customer plans. Participation in strategic tenders. Profitability of access solutions.

The position requires knowledge of the telecommunication market and its direction towards multiservice networks. The successful candidates need to be team players, should have a business mind, can drive and coordinate marketing and sales activities, will be requested to travel frequently, should be fluent in English (in Spanish is an advantage), need to have a business development mind and should have several years of business experience. It is important to be strongly result oriented.

The position provides the opportunity to: experience the arising international market of broadband and multiservice networks at first hand, to close involvement towards our key-customers and to be part of a dynamic team influencing the business direction of Ericsson in this fast growing market.

Contact: Jos Baart, +46 8 719 33 05, +46 70 267 1226, jos.baart@etx.ericsson.se.

ERICSSON RADIO SYSTEMS AB, KISTA

The demo and events group is running demonstrations at our site in Kista and at various events around the world to demonstrate the potential of the Ericsson infrastructure.

Mobile Application Developer

● As a Mobile Application Developer you will be involved in the development of our demos. We will use existing front-end applications but may also develop our own demo applications as required. Opportunities often exist for you to participate in high profile conferences and exhibitions where you will support our presenters.

This position requires the following experience and knowledge: Communication Protocols e.g. TCP/IP, WAP. Mobile Terminals and Operating Systems: EPOC, Palm, Windows CE. You should be self-motivated, outgoing and independent with strong social and communication skills. You must have a university degree in Engineering or IT with preferably a minimum of two years experience in the telecom and/or IT industry.

Demo System Engineer

● As a Demo System Engineer you will be able to learn all aspects of the mobile world. This will provide an excellent opportunity to understand the complete network from radiobases to the Mobile Internet Applications and terminals. Opportunities often exist for you to participate in high profile conferences

and exhibitions where you will support our presenters. Technical skills and understanding of a complete system are required because you will have a complete network with all nodes available.

You should be self-motivated, outgoing and independent with strong social and communication skills. You must have a university degree in Engineering or IT with preferably a minimum of two years experience in the telecom and/or IT industry.

Demo Presenter

● As a Demo Presenter you will be running demos and making presentations to our visitors, who may be media, operators, or application developers with various technical and cultural backgrounds. Opportunities often exist for you to participate in high profile conferences and exhibitions where you will make presentations. All positions require the following experience and knowledge: Mobile Networks: GSM, GPRS, 3G. Excellent English language skills.

You should be self-motivated, outgoing and independent with strong social and communication skills. You should preferably have a university degree in Engineering or IT with a minimum of two years experience in the telecom and/or IT industry.

Contact: Sten Söder, +46 8 404 37 64, sten.soder@era.ericsson.se. Application: Ericsson Radio Systems AB, KI/ERA/SM/H, Lise-Lotte Ramneby, 164 80 STOCKHOLM, lise-lotte.ramneby@lme.ericsson.se.

ERICSSON RADIO SYSTEMS AB, KISTA

Strategic Marketing Manager

Environment: Dynamic. 100,000 individuals, global breadth, working towards common mission. Vision: Alongside small group of highly motivated team mates, develop market strategy for Ericsson's next generation of mobile systems.

● We are looking for a Strategic Marketing Manager to work within the new GSM, TDMA, EDGE BU. The position is best suited to a person who thrives on working in a fast paced, constantly changing environment. You will gain exposure to all the P's in the marketing mix as well as contribute to the development and communication of market plans, market-oriented system evolution stories and key market messages for the Mobile Internet solutions!

You will be launched into a fast moving, international environment and relish the opportunity to work with other business units as well as local market units in the Americas. We recognize the value of being an outgoing, flexible person used to taking on responsibility and meeting deadlines. Formal requirements include a university degree MSc/MBA, excellent written and spoken English, GSM industry experience, technical/commercial competencies. Project management skills are also an asset.

Contact: Susanne Karlsson +46 8 585 30 105. Application: Ericsson Radio Systems AB, KI/ERA/SM/H, Lise-L. Ramneby, 164 80 Stockholm lise-lotte.ramneby@lme.ericsson.se

ERICSSON TELECOM AB, TELEFONPLAN

Business Planning

The department for Business Planning at Customer Group Latin America within Division Multiservice Networks, has vacancies. We are looking for two persons to complement the team of four today. Business Planning fills two main roles within the customer group. One is related to strategic planning based on input from Business Intelligence and Market / Customer Analysis etc., and the other concerns technologies and product portfolio. Business Planning takes part in the requirements formulation for the product portfolio, by understanding the movements on the market, combined with short to long term requirement from the customers. The purpose of this is to assure that we have a strong enough product & solutions portfolio which makes us the winner in the next generation telecoms world.

● Person number one, is suitably an engineer with a background within traditional telecommunications and a good understanding of the AXE switch. Of course you will have an open mind, making you interested in handling the migration scenarios related to Ericsson's ENGINE, Next Generation Network Concept, and similar solutions as well.

The second person should also be an engineer with knowledge about Internet and datacom related areas. Among other things you will work with the understanding of future customer needs, as a result of direct customers discussions as well as discussions with Business and Solutions Managers. The work also includes cross divisional activities, involving other Ericsson divisions for Data networks as well as Internet Applications.

MARKNADSFÖRING ▶

Contact: Mats Palving, +46 8 719 1732, mats.palving@etx.ericsson.se. Application: staffing@etx.ericsson.se

ERICSSON RADIO SYSTEMS AB, ARGENTINA

Sales Support – For Latin America based in Argentina

● Do you want to be part of one of the most exciting challenges right now in Latin America? We need two experts to help us with supporting sales of GSM Intelligent Networks and HLR products.

We are responsible for sales support towards our local companies and account teams, in Mexico, the Caribbean, Central America and South America. The Sales and Support person is responsible for the success of the SCSA products and solutions assigned and acts as the main interface for these products towards local companies (including KAMs, NAMs and the GAM organisation in the region). The job includes to actively promote PU SCSA products to customers but also to the local companies to ensure proper priority, visibility and competence level.

You will also be the Product Unit's best generalist in both technical and commercial issues in order to support tenders. Other tasks include supporting the Market Units with customer presentations, demos, trade shows, etc. Finally, based on direct customer contact, the Sales Support Manager will identify to the PU key product requirements that can generate significant new business opportunities for the PU.

Candidates for the position should have a university degree or similar. Mastering the English language is essential. Knowledge in Spanish or Portuguese is almost a must (intensive training is an option if you fulfil all the other requirements). Technical competence in GSM Intelligent Networks and/or HLR and other mobility products is essential.

You need to be strongly business oriented with a technical and commercial interest in your luggage.

Further, you need to be very independent and self-motivated. The job involves a lot of travelling, which should be considered when applying.

You will be responsible for communicating with people from several different cultures and backgrounds and should thus have very strong communication skills.

Contact: Malin Forsgren, +54 11 431 609 52 or by mail. Application Sales Support Argentina: marie-louise.rogsater@era.ericsson.se

ERICSSON TELECOM AB, ÄLVISJÖ

DBO World Wide Channels and Partners is responsible for developing and implementing strategies for selling DBOs product portfolio through selected third part channels. As a Solution manager you will be a part of the Solutions team within the Business Development unit. The team will consist of 4 Solutions managers developing customer solutions based on our new market's needs, from idea to industrialised solution. Are you interested in working in an entrepreneurial environment, with a new and exiting worldwide market place and building up a new successful unit within DBO?

Senior Solutions Manager

● We are looking for Senior Solutions Managers able to work in a team taking responsibility for developing Strategies for selected new markets. Value Propositions for third party channels. Solutions fitting those markets.

As a Solutions Manager you must be able to understand and design solutions based on our customer's business needs and present them as strong value propositions for third party channels and Operators as channel partners.

The successful candidate needs to be an independent team player with excellent market and marketing knowledge with preferably international experience and experience in the Operators market. You are fluent in English and preferably in one other language and have good presentation skills. You have a wide network within Ericsson and good knowledge of DBO's products and technology. Knowledge of other division's products is a merit. The position requires international travelling. You should hold a MSc in engineering or similar.

Application: Ericsson Telecom AB, Data Backbone & Optical Networks, Torbjörn Ekdahl, Götastrandsvägen 230, 126 25 Stockholm, torbjorn.ekdahl@etx.ericsson.se.

ERICSSON RADIO SYSTEMS AB, SUNDBYBERG

Product Marketing Managers

● We are looking for Product Marketing Managers, are you ready? The position as a product marketing manager requires both commercial and technical competence. The successful candidate will be able to translate the technical functionality of the products

into clear, concise commercial arguments, which highlight our customer needs and value. As a product marketing manager you will be responsible both for the introduction of new products and for the longer term marketing messages and support.

The position requires co-ordination of different functions, both within the Product Unit and across other Business and Markets Units. It is therefore essential that you are outgoing, independent, creative and has a high personal drive. Working with market units in an international environment require excellent communications skills as well as mastering the English language.

Candidates for the position should have a university degree or similar and preferably experience in an international business environment with product marketing towards the fixed or mobile operator segment.

Contact: Jan Hallberg, 070 681 1191, jan.e.hallberg@era.ericsson.se Application: Marie-Louise Rog-sater@era.ericsson.se.

ERICSSON RADIO SYSTEMS AB, KISTA

Within the department Bid Management & Legal Support of the Business Unit GSM TDMA EDGE Systems, we are looking for:

Tender Development Manager

● The main tasks and responsibilities of the Tender Development Manager are to steer and coordinate the creation and maintenance of total solution master tenders (best-example tender) and RFP templates for GSM, GPRS and EDGE. The challenge here is to work towards a total solution that includes the radio network, services, mobile internet applications and terminals. Furthermore, he or she initiates and drives the activities to maintain and improve, together with the bid managers, the tender preparation process and bid toolbox. The Tender Development Manager will have to work intensively together with people from the Core3 tender teams, with marketing and with representatives from PUs and the divisions for Services and Internet Applications.

This function offers a person the possibility to play an important role in defining how GSM, GPRS and EDGE will be offered from now onwards all over the world and how we can work best together in the tender teams. The function will enable you to build a network of contacts throughout the organization.

The individual we are looking for has an academic working level and is strong in communication and coordination.

Being able to work independently but at the same time in a team is a must. We expect customer orientation and results. 2-4 years of Ericsson experience and some experience with bids and tenders is required.

English is our daily language. The Tender Tool Manager reports to the Director Bid Management & Legal Support. The function does not require frequent travelling, but occasionally it might be required.

Bid Managers

● The main tasks and responsibilities of a Bid Manager are to make sure that a GSM, GPRS or EDGE tender project results in the required result at the required time. The Bid Manager is doing this by guiding the Core3 tender project team through the tender preparation process. Furthermore, the Bid Manager is often involved in the tender pricing activities and discussions. The challenge is to coordinate the activities of the different disciplines in the tender team (technical, services, mobile internet applications, commercial), to understand what each discipline is doing and requiring, and to make sure that changes somewhere in the project are communicated quickly to the other disciplines. Another challenge is to coordinate the team efforts of a team of which the members are from and in different continents of the world.

The Bid Manager works intensively together with the other disciplines in the Core3 tender teams and with representatives from the market units. We will work mainly with the Asian and Latin American region, where there is a huge potential for GSM and GPRS new business.

This function offers a person the possibility to work in a very international environment and to contribute directly to the new business Ericsson is winning in GSM, GPRS and EDGE networks. The function enables you to get deep understanding on how multi million Dollar or Euro network tenders are created and what the roles are of the different disciplines and Ericsson companies in this sales process.

The individuals we are looking for have an academic working level and are very strong in communication and coordination. We need organized persons with their both feet firm on the floor, who can perform under stress, who can go in details while keeping the overview, who are customer and result oriented, who love to work together with people in a team and who appreciate the international contacts. A few years of Ericsson experience are a clear advantage. English is our daily language. Bid Managers re-

port to the Director Bid Management & Legal Support. The function requires occasional travelling. Not very frequently, but some flexibility in this area is required.

Contact: Hans van Beek, +46 8 75 707 96. Application: Ericsson Radio Systems AB, Ingrid Pichler, KI/ERA/SF/H, 164 80 Stockholm, ingrid.pichler@era.ericsson.se.

ERICSSON ENTERPRISE AB, NACKA STRAND

The VALIDATION & INTRODUCTION unit within Ericsson Enterprise AB, integrates, validates, introduces products and solutions from the Enterprise Segment and partners, i.e. MD110, Business Phone, WebSwitch, Business Cordless, Computer Telephony Integration, supporting telephony, data and video applications. Another part of our responsibility is to have a Strong Partner program with Certified 3rd party products.

Business Development Manager

● To further support our efforts to build up and implement the Multi channel organization and strategy for the Business Unit Enterprise Systems we are looking to reinforce the Validation & Introduction department. We are now looking for a Business Development Manager.

You shall lead a team responsible for developing the regional offices regarding market introduction activities including first customer installation and product approval. Further responsibilities are to analyze, develop, document and present the services offered by V&I.

You probably have a university degree in one of the areas Technology / Economics and 2-5 years work experience, preferably with some business focus. You have proven managerial skills, interest in commercial issues, and acknowledge the opportunity to develop your business skills in a world leading technology company.

To be successful you need an excellent network with interfacing Product Units, Sales Channel and Regional Offices. It is a great advantage if you have experience from the V & I processes.

Due to the fact that the work often is performed within cross-functional teams, it is important that you can work both individually as well as in teams. You are goal-oriented and enjoy working in project form. You should be prepared to travel short trips to the regions.

Contact: Zeljka Svensson, +46 8 422 2024, zeljka.svensson@ebc.ericsson.se, Elisabet Lindgren, Human Resources +46 8 42 20361, elisabet.lindgren@ebc.ericsson.se. Application: ref.no. 00:138, recruitment@ebc.ericsson.se

ERICSSON RADIO SYSTEMS AB, KISTA

International Customer Business Development Executive

Customer Business Development has been created to support customers by helping them to improve their business. This new area works closely together with our customers and their market strategies, in order to increase their market share and profitability in an increasingly competitive environment. We are working in close cooperation with local Ericsson companies all over the world.

● The goal for this position is to assist our customers, the wireless operators, in becoming more successful in their business. The Executive shall gain a good working knowledge of our customers and their success criteria's. The Executive will support our customers to develop and increase cutting edge competencies, by jointly enhancing their strategic direction, marketing, segmentation, packaging, distribution etc.

Extensive experience from working with marketing strategies for a wireless operator or as a Business Consultant is a prerequisite. Business and marketing skills are necessary, combined with a documented ability to establish and deepen business relationships and partnerships. Fluency in English is a prerequisite as well as willingness to travel extensively.

Contact: Peter Bergenahg, peter.bergenahg@era.ericsson.se. Application: Ericsson Radio Systems AB, KI/ERA/SM/H Lise-Lotte Ramneby, 164 80 STOCKHOLM, lise-lotte.ramneby@lme.ericsson.se.

ERICSSON TELECOM AB

Customer Solutions

● Your task will be to create HW solutions, usually in close co-operation with our Marketing Units and customers. The main activities within your responsibility will be dimensioning and specification of all

HW and to make software compatibility investigations.

As our unit has the responsibility to create and implement working customer solutions not only including existing products, we are in the front line when it comes to the latest technology including Engine, Datacom & IP. You will thus get the opportunity to constantly learn and teach others about the latest network solutions Ericsson can offer multi service network customers globally. The work is to be performed mainly in Sweden but you should expect some travel both to customer sites and local Ericsson companies.

Knowledge of AXE/telephony is mandatory. Skill in Datacom/IP is an advantage. You should also like to work with continuous improvements and try new ways of doing things in order to contribute to development of processes, methods and tools. Your English skills are of course very good. Various training programs will be offered to appropriate candidates. Customer Solution has operation in both Stockholm and Karlstad.

Contact: Johan Lovén, KS/ETX/X/XSL, johan.loven@etx.ericsson.se, 054-193492, or Peter Björklöv, TN/ETX/X/XSL, peter.bjorklof@etx.ericsson.se, 08-7196508. Application: Camilla.dahlberg@etx.ericsson.se

ERICSSON RADIO SYSTEMS AB, KISTA

ERA/SLT/D HW Product Package Development is a part of Swithing Development and Supply. We develop standardised switches for the 2G and 3G mobile systems and site products to support efficient sales and supply. Now we need to strengthen our organisation to continue to develop both the packaging concept and the products, to support the challenges given by the 3G roll out, introduction of the AXE 810 and the TTC Global concept. We offer a unique mix of disciplines and a broad view of the HW products that are coming out in our offerings.

Manager – Operative Product Management – Market Support

● A new unit that will start from January 1 2001. New products and new markets create an increasing demand for support to our global sales force. OPM secures that we provide hands on support and WEB-pages that have relevant information to support the users of our products. OPM organise market oriented product concepts such as additional material. It also includes leading activities at our local organisations in Dallas, USA, Nanjing, China, and Scunthorpe, England.

You have management experience and are eager to take this opportunity to develop a new function and an international network, both with regards to the technical and business challenges. A background in HW Technical Sales, Engineering and/or product management is highly relevant. You have a M. Sc. or comparable experience.

Contact: SLT/DC Henrik Hassler, +46 8 404 8754, henrik.hassler@era.ericsson.se. Application: OPERATIVE PRODUCT MANAGEMENT – MARKET SUPPORT, Ericsson Radio Systems AB, KI/ERA/SL/H Anita Strömkvist, 164 80 STOCKHOLM, anita.stromkvist@era.ericsson.se.

ERICSSON RADIO SYSTEMS AB, KISTA

Environment: Dynamic. 100,000 individuals, global breadth, working towards common mission. Vision: Alongside small group of highly motivated team mates, develop market strategy for Ericsson's next generation of mobile systems. We are looking for a Strategic Marketing Manager to work within the new GSM, TDMA, EDGE BU.

Strategic Marketing Manager

● The position is best suited to a person who thrives on working in a fast paced, constantly changing environment. You will gain exposure to all the P's in the marketing mix as well as contribute to the development and communication of market plans, market-oriented system evolution stories and key market messages for the Mobile Internet solutions! You will be launched into a fast moving, international environment and relish the opportunity to work with other business units as well as local market units in the Americas. We recognize the value of being an outgoing, flexible person used to taking on responsibility and meeting deadlines. Formal requirements include a university degree MSc/MBA, excellent written and spoken English, GSM industry experience, technical/commercial competencies. Project management skills are also an asset.

Contact: Susanne Karlsson, +46 8 585 30105. Application: STRATEGIC MARKETING MANAGER, Ericsson Radio Systems AB, KI/ERA/SM/HC Marianne Molin 164 80 STOCKHOLM, marianne.molin@era.ericsson.se.

Nytt År, Nya löften – Nytt jobb

Visst är de nya mobiltelefonerna små tekniska underverk. Och visst är de senaste Internet-tjänsterna otroligt spännande. Men utan oss på Ericsson Utvecklings AB skulle de inte vara värda särskilt mycket. Det är vi som utvecklar och bygger det som utgör dagens och morgondagens tele- och datakomsystem. Allt från processorer och operativsystem till kompletta serverplattformar för nästa och nästa generations system, där det mesta handlar om IP och mycket om mobilitet. Det vi arbetar med idag är det som Ericsson och Ericssons kunder skapar sina affärer runt i framtiden. Och det vi diskuterar i fikarummet den här veckan påverkar hur miljontals människor kommer att leva och arbeta om kanske 10 år. Nu söker vi fler kreativa tekniker som vill vara med och bygga system som förverkligar våra visioner. Och som samtidigt kombinerar prestanda och tillförlitlighet, utöver det vanliga, med flexibilitet och låga kostnader för drift och underhåll.

Vi har en unik chans för Dig som gillar att arbeta med högt tempo, ny spännande teknik, uppskattade produkter och dessutom tillsammans med ett kompetent och trevligt gäng på Ericsson Utvecklings AB.

Vi är en produktutvecklingsenhet på Ericsson Utvecklings AB i Älvsjö som utvecklar driftstödsystem till Ericssons telekom-plattformar. Här bygger vi robusta och säkra applikationer som kunderna verkligen ser och dagligen använder för driften av sina telesystem.

Vi är stolta över våra produkter och vår ambition är att utveckla nya effektiva verktyg till våra kunder. Varje ny applikation har unika förutsättningar och krav. Vi anpassar metoder och verktyg efter uppgiften och naturliga komponenter hos oss är C++, COM+, XML, WWW, m.m. Vår primära utvecklingsmiljö är WindowsNT vilket ger oss stora fördelar. Vi expanderar nu och söker personer till ett antal olika positioner som finns beskrivna nedan. Det finns goda möjligheter att arbeta brett och vi arbetar mycket med att anpassa jobben efter varje persons profil. Läs mer på <http://www.ericsson.se/SE/uab>

Programmerare

Ref S/P

Eftersom vi i mycket stor utsträckning utvecklar produkter för slutanvändare ställer vi höga krav på användarvänlighet i alla lösningar.

Hos oss deltar en programvarukonstruktör i alla faser av utvecklingen, från kravanalys och utredning till implementering, test och support. Du kommer att medverka i små snabba projekt som snabbt visar om resultatet håller. Som programvarukonstruktör måste Du vara beredd att hela tiden utvecklas och lära Dig nya teknologier.

Du som söker bör vara erfaren inom modern mjukvarukonstruktion i PC- eller UNIX-miljö.

Vi kan svara på frågor:

Anette Holgersson, tfn 08-727 1477
E-mail: Anette.Holgersson@uab.ericsson.se
Per-Olov Ivarsson, tfn 08-727 3143
E-mail: Per-Olov.Ivarsson@uab.ericsson.se
Lars Ehnroth, tfn 08-727 4049
E-mail: Lars.Ehnroth@uab.ericsson.se

Systemledare

Ref S/SL

För att ta fram produkter med de rätta egenskaperna behöver vi fler systemledare.

Som systemledare initierar och deltar Du i utredningar och förstudier med arkitektur och implementeringsförslag. Du är även med i kravanalysen tillsammans med konstruktörer, testare och operativa produktledare. Det är Du som leder teknikframförhållningen.

Vi kan svara på frågor:

Anders Ericson, tfn 08-727 4002
E-mail: Anders.Ericson@uab.ericsson.se
Per-Olov Ivarsson, tfn 08-727 3143
E-mail: Per-Olov.Ivarsson@uab.ericsson.se

Projektledare

Ref S/PJL

Vi bedriver all vår utveckling i projekt form så för att lyckas med alla våra projekt måste vi ha projektledare som kan hålla ihop och driva på utvecklingen. Vi har både små och stora projekt som behöver ledas.

För att klara av arbetet vill vi att Du har erfarenhet av tidigare projektledning.

Vi kan svara på frågor:

Anette Holgersson, tfn 08-727 1477
E-mail: Anette.Holgersson@uab.ericsson.se
Per-Olov Ivarsson, tfn 08-727 3143
E-mail: Per-Olov.Ivarsson@uab.ericsson.se

Integration – Test

Ref S/IT

Att våra produkter är väl provade, rätt förpackade och fungerar bra är ett måste. Därför är integration och test av våra produkter en mycket viktig del av vår utvecklingsprocess.

Det är här du kommer in! Vi söker nu integratörer, "trouble shooters" samt funktions- och systemtestare som blir en viktig del av våra team. Gemensamt för dessa är att förstå testmiljön, skapa relevanta testfall, tolka resultat, göra mätningar samt förstå funktions- och system-samband.

Detta erbjuder dig en bred och spännande insikt i våra produkter som bidrar till din personliga utveckling i de allra senaste teknikområdena. En naturlig följd av detta kan vara att under kortare perioder hjälpa våra kunder att hantera dessa nya system.

Vi kan svara på frågor:

Lars-Olov Norelius, tfn 08-727 4060
E-mail: Lars-Olov.Norelius@uab.ericsson.se
Lars Ehnroth, tfn 08-727 4049
E-mail: Lars.Ehnroth@uab.ericsson.se
Mikael Benzinger, tfn 08-727 5767
E-mail: Mikael.Benzinger@uab.ericsson.se

ClearCase/byggstödsansvarig

Ref S/CC

Vi söker dig som vill utveckla vår ClearCase-hantering och samtidigt hjälpa oss att automatisera vår byggmiljö. I vår CM-hantering och programmeringsmiljö är ClearCase en av de viktigaste hörnstenarna. Vi jobbar främst med WindowsNT och Microsoft Visual Studio.

Jobbet innebär att inom våra projekt konfigurera ClearCase, förbättra vår byggmiljö, utbilda nya användare och ansvara för att ClearCase-miljön fungerar i vår (Multisite) geografiskt distribuerade miljö.

Du arbetar i vårt integrationsteam i nära samarbete med projektledare och utvecklare. Ditt mål är att skapa en strukturerad ordning från programmering till release av våra produkter.

Vi tror att Du redan är bekant med ClearCase och att du har kunskaper om produkt- och releasehantering.

Jag kan svara på frågor:

Mikael Benzinger, tfn 08-727 5767
E-mail: Mikael.Benzinger@uab.ericsson.se

Configuration Manager

Ref S/CM

Vi söker dig som vill utveckla vår CM-hantering till högre nivåer. Att i varje läge veta status på alla de enheter, komponenter, dokument och den kod som ingår i vår produkt är ett måste för att vi ska kunna arbeta med rätt version vid rätt tillfälle. Rätt version vid rätt tillfälle är grunden för kvalitetssäkring. Inom Ericsson kallar vi detta för configurationshantering (CM – Configuration Management) av vår produkt.

Jobbet innebär att inom våra program och projekt formulera CM-planer och samordna CM-aktiviteter, produktreleaser, baselinehantering mm mellan de olika projekten och med vår produktförvaltning. Som CM arbetar du i nära samarbete med projektledare och utvecklare. Ditt mål är att skapa en strukturerad ordning från kravställande till release av våra produkter.

Vi tror att Du redan har erfarenhet av CM och att du har kunskaper om produkt- och releasehantering.

Jag kan svara på frågor:

Mikael Benzinger, tfn 08-727 5767
E-mail: Mikael.Benzinger@uab.ericsson.se

Kompetensprofil

Vi vill att Du har läst minst 120p teknik på högskolenivå och/eller har längre erfarenhet av liknande arbete. Att arbeta i team och bjuda på Dig själv och Dina kunskaper är självklart för Dig. Du är initiativrik, ambitiös och gillar när det går undan. Vi har högt i tak och med Dina framgångar kommer Du ständigt att möta och axla nya utmaningar. Låter det här spännande? Tveka inte! Kontakta oss för mer information.

Skriftlig ansökan med CV, märkt med vilken tjänst Du söker, skickar Du till:

E-mail: Birgitta.Friis@uab.ericsson.se eller
Ericsson Utvecklings AB
Att: Birgitta Friis, Personalavdelningen
Box 1505, 125 25 Älvsjö



Make yourself heard.

ERICSSON



MARKNADSFÖRING

ERICSSON RADIO SYSTEMS AB, KISTA

Mobile Internet will soon be an everyday reality. Communicating this is our reality, today. We're a team of communications professionals, running marketing communications and branding activities for the business units within Division Mobile Systems. This means we are in the center of Ericsson's cutting-edge: Mobile Internet and Third Generation Systems.

Our group is highly international and well mixed in age and gender. On any given day you may find us working on strategy & branding issues, product information, PR, multimedia presentations, web projects, market research...anything and everything to make Mobile Internet a reality.

Our job puts us in contact with colleagues and internal customers all over the Ericsson world, and of course external agencies. We embrace creativity and fresh thinking in what we do. Want to join us?

Project Manager

● We're seeking a project manager who will support event and seminar speakers with development of presentation messages and content as well as coordinate production of presentations with external agencies. In addition to the event speakers, you will also be working closely with the events group and BU/PU content contributors. In short, your responsibility is to ensure the event and seminar presentations are of high quality in terms of messages, delivery and visuals.

You are a university graduate, preferably in business and have hands on experience from marketing communications of system solutions. You are goal oriented and work efficiently within and among groups. Your communication skills are excellent.

Contact: Eva Andersson, +46 8 764 18 19, Eva.andersson@era.ericsson.se. Application: Presentation Project Manager, Ericsson Radio Systems AB, Ann-Britt Stillberger, KI/ERA/H, 164 80 Stockholm, ann-britt.stillberger@era.ericsson.se.

ERICSSON RADIO SYSTEMS AB, KISTA

Software handling online is business critical to sustain the competitiveness of Ericsson and our customers. Our unit is responsible to co-ordinate ongoing initiatives within Ericsson and to drive SW handling from a business perspective together with TTC Global program/SW handling project addressing our Market Units and Product Units. SW handling is a part of the ongoing e-business initiative within Division Mobile Systems.

E-Business SW Handling Coordinator

● You will work in close co-operation with a broad range of functions within Ericsson, so experience from inside Ericsson, from a variety of markets/product fields and from different units addressing our customers within Segment Operators, will be of great help in your work. Co-operation, project leader skills, understanding of telecom business and communication skills will give you a good foundation to stand on. You need to be prepared to travel to some extent in order to co-operate effectively with the units involved.

Contact: Pär Sköld, SF/Z/PC, +46 8 404 5673. Application: E-Business SW Handling Coordinator, Ericsson Radio Systems AB, KI/ERA/SF/H Ingrid Pichler, 164 80 Stockholm, ingrid.pichler@era.ericsson.se.

ERICSSON RADIO SYSTEMS AB, KISTA

Division Mobile Systems (DMS) is looking for a Creative Communication Manager who are passionate about their work. Communication in terms of our external communication, intranet, information and events, and other communication channels. We need to manage the information flow between our customer, the User Groups, and our internal stakeholders. The role requires someone who can proactively plan for and execute communication activities necessary to meet the organisations needs, thereby contributing to external requirements, internal efficiency and employee satisfaction.

Creative Communication Manager

● The function is a permanent part of the BU, Marketing/User Groups with communication aspects of the business. The management team will need communications support to effectively manage their change processes.

You will also actively coordinate and communicate with other division. You are creative and work with speed and great enthusiasm and have experiences about how to work effectively both independently and together with others. We assume you are a graduate from Media /Communication on university level or similar.

Contact: Monika Samuelsson, +46 70 576 20 67, monika.samuelsson@era.ericsson.se. Application: Creative Communication Manager, Ericsson Radio Systems AB, KI/ERA/SM/HC MarianneMolin, 164 80 Stockholm, marianne.molin@era.ericsson.se.

PERSONAL

ERICSSON RADIO SYSTEM AB

The Development Consultants Program är ett 14 månader långt ledarskapsutvecklingsprogram inom Division Mobile Systems. Det vänder sig till unga obefordrade potentiella ledarkandidater från alla kompetensområden inom divisionen. Det första programmet startade 1998 och den 4:e omgången har alldeles nyss kommit igång. Programmet baserar sig på tre huvud-komponenter; praktiskt arbete inom olika förändrings- och förbättringsprojekt, utbildningar/kurser och personlig feedback/coaching. Du kan också läsa mer om programmet på vår hemsida: <http://dms.ericsson.se/dcp>. Vill du bli ansvarig för detta program?

Program Manager - Development Consultants Program

● Jobbet innebär att ansvara för att upprätthålla, vidareutveckla och förbättra existerande program. Rent praktiskt betyder det ett ansvar för: Programinnehåll (val av kurser, projekt samt samarbetspartners). Programupplägg (schema). Rekrutering av deltagare. Marknadsföring av programmet. Ett nära samarbete med deltagarna. Arbetet som programansvarig är ett fritt arbete där du styr din egen tid och arbetets upplägg. Du får möjlighet att lära dig mer om divisionens organisation och verksamhet och skapar dig snabbt ett stort kontaktnät. Du får jobba med duktiga, ambitiösa arbetskamrater och ställs inför snabba utvecklande utmaningar. Vid sidan av programmet kommer du även att få tid och möjlighet att arbeta med olika förändrings- och förbättringsprojekt inom divisionen i nära samarbete med divisionens verksamhetsansvarige.

För att bli duktig i det här jobbet ska du ha ett genuint intresse för människors behov och utveckling. Du ska vara intresserad av frågor som rör ledarskap, förändrings- och förbättringsarbete. Dessutom bör du vara strukturerad och gilla att ha koll på läget. Formella krav är utbildning vid universitet/högskola och goda kunskaper i engelska.

Kontakta: Sabina Klint, ERA/H, programansvarig, 08-7575652, sabina.klint@era.ericsson.se eller Thomas Knutsson, ERA/H, 08-7572539, thomas.knutsson@era.ericsson.se. Ansökan: Program Manager Development Consultants Program, Ericsson Radio Systems AB, KI/ERA/H Ann-Britt Stillberger, 164 80 Stockholm, Ann-Britt.Stillberger@era.ericsson.se

ERICSSON RADIO SYSTEMS AB, TELEFONPLAN

Division Global Services is fast becoming recognized as the face of service excellence for the new millennium. As one of six divisions of Ericsson, our role is to deliver exceptional customer service as an integral part of the Ericsson offering. We are now looking to expand in order to face the very exciting challenges ahead - and you could be a key element in our success. To find out more about this new force in service solutions please visit our website at: <http://globalservices.ericsson.se>

● The Human Resources Team within Division Global Services is looking for a new colleague!

Do you want to join our new Resource Management and Staffing Team? Would you also like to work as HR Manager for one of our Service Business Lines (SBL's)? In this combined role you will have the opportunity to spend approximately 50% of your time working as Recruiter within our Staffingteam and 50% as HR Manager.

We have an exciting challenge ahead building up a new Staffing function, in which you will have an important role! In your role as a Recruiter you will be responsible for implementing, marketing and driving the recruitment process. You will select candidates, perform interviews, tests, references and provide professional support to recruiting HR- and Line Managers. As a HR Manager for one of our Service Business Lines your role will be to support the organization with HR competence. You will work with HR processes such as Competence Management, Management Planning, organizational development, recruitment, salary negotiation and be supportive in all general HR tasks.

We believe you to possess a high degree of professionalism based on your broad experience within the HR field. Recruitment is one of your main interests and you are a person who like to be where action is. Fluency in English and Swedish is essential.

Contact: Marie.C.Lindqvist, Manager Resource Management & Staffing, 08/719 5465, Marie.C.Lin-

dqvist@era.ericsson.se. Göran Henriksson, Head of Human Resource & Organization, 08/719 5375, Goran.M.Henriksson@era.ericsson.se. Application: Ericsson Radio Systems AB, HF/ERA/GH Eva-Marie Thelin, 126 25 Stockholm, Eva-marie.Thelin@era.ericsson.se

ERICSSON RADIO ACCESS AB, KISTA

HR-Assistent

Ericsson Radio Access AB (RSA) är ett etablerat kompetensbolag, erkänt för sin förmåga att leverera kvalitativa systemlösningar och produkter inom Radio området. RSA är sedan starten 1978 präglad av en genuin entreprenörsanda och "fixarmentalitet". I företaget finns alla verksamhetsgrenar representerade: konstruktion, R & D, marknad/försäljning och produktion. Verksamheten är expansiv.

● Vill du bli vår nya HR assistent och teammedlem! Vi är 3 personalmän som behöver assistens i rekryteringsarbetet vad gäller t ex grovgallring av kandidater, databassökning och kontakter mot externa leverantörer av rekryterings- och annonstjänster.

Andra arbetsuppgifter som kan förekomma är att genomföra avgångs- och uppföljningssamtal med medarbetare samt administrativa uppgifter såsom kontrakts- och betygsskrivning. Beroende på ditt intresse och din kompetens kan du vara med och utforma rollen som HR assistent!

Lämplig bakgrund är nyutexaminerad P-linjestudent eller sekreterare med påbyggnadsutbildning inom HR området. Du jobbar strukturerat och självständigt och har lätt för att ta kontakter. Bra språkkunskaper - både svenska och engelska är nödvändigt. Vi kan erbjuda en mycket stimulerande utmaning och ett roligt jobb i ett glatt gäng! Är du intresserad och vill veta mera, ring gärna till någon av oss på följande telefonnummer.

Kontakta: Lena Skansjö, personalman, 08-508 78263 eller Pia Bolmgren Svensson, personalman, 08-585 341 35. Ansökan: Ericsson Radio Access AB, KI/RSA/HPS Personal, Box 11, 164 93 Stockholm, Jobb@rsa.ericsson.se.

ERICSSON RADIO SYSTEMS AB, SUNDBYBERG

The vision of Product Unit SCSA is to be the world-leading supplier of Open Service Architecture for the 3G networks. The Unit is responsible to provide platforms, communication and mobility service solutions for both the fixed and the mobile network as well as for internet. Our 1300 employees are located in Holland, Canada, Sweden and Mexico and we are all facing an interesting and challenging shift in technology. Join us!

Competence & Resource Manager

● For the management of Competence planning in Americas, Asia-Pacific, Europe, Middle east and Africa, Product Unit SCSA operations is now strengthening its organization. Within the regions, we will now take on the responsibility to plan, execute and support our regional Hubs in competence planning and resource management.

The purpose of the Resource and Competence Management function is to secure that all Regional Supply and 2nd line as well as Central Support personnel within the region are well and adequately trained in current and future technologies. In purpose to supply & support our products in a professional way towards our Local companies and their Customers.

As Competence & Resource Manager, you will work with assessment of current competence in the regions and with specific competence development initiatives for our assigned personnel. Initially you will also take responsibility on management level for the resources of ongoing projects. You will also support them with initiatives for on the job training activities. We believe that you have a background from technical or business training environment, as a teacher, program developer, training coordinator or HR activities.

Contact: Bengt Wallin +46 8 508 78486 or +46 70 5910196, bengt.wallin@era.ericsson.se. Application marked Competence & Resource Manager: marie-louise.rogsater@era.ericsson.se.

ERICSSON TELECOM AB, KUNGENS KURVA

HR-Officer

● We are searching for colleague to join our HR Unit. Your employers will managers and employees in a business with location both in Sweden and the UK. Your assignments will cover the whole HR area with its processes, but due to our present expansion phase, the focus will primarily be on recruitment and support to managers and employees.

You will have ample opportunity for contacts with other HR professionals within the Division.

We believe you to be a committed, driven and independent person with a high degree of integrity.

You have a relevant university degree and some years of experience from the HR area. Experience with OPQ testing is a merit. Fluency in English is required. ApplicationApplication.

Contact: Ann-Charlotte Francis, 08-681 2198. Application: Ericsson Telecom AB, KK/ETX/D/NH, 126 25, lena.averin@etx.ericsson.se.

TELEFONAKTIEBOLAGET L M ERICSSON, STOCKHOLM

Personalman

● Vill Du jobba inom ett av världens ledande Telekommunikationsföretag? Ett globalt företag som präglas av kompetensutveckling, professionalism och nätverksbyggande? Har Du tidigare erfarenhet inom Human Resources området och internationell erfarenhet? Sök tjänsten som personalman inom International Assignments! International Assignments ansvarar för kontraktsvillkor och förberedelsesträning för personal i utlandstjänst inom Ericssonkoncernen. Vi är ca 30 personer på avdelningen varav 18 handläggare.

För närvarande är antalet kontraktsanställda ca 3700 personer som till största delen rekryterats från Ericssonbolag i och utanför Sverige. Som handläggare för en region eller grupp av länder arbetar Du i huvudsak med att utveckla och följa upp generella och landspecifika villkor samt koordinera och administrera personal på långtidskontrakt. Dessutom arbetar vi med en mängd andra frågor i samband med utstationering och hemkomst som innebär ett både brett och intressant arbetsfält. Dina viktigaste kunder/uppdragsgivare är bolagschefer samt personalchefer runt om i världen, vilket innebär att Du kommer att få ett mycket brett internationellt kontaktnät inom koncernen. Arbetet är mycket utvecklande och Du kommer att arbeta tillsammans med många unga och positiva människor. Arbetsbelastningen kan stundtals vara hög.

Du som söker har akademisk examen från exempelvis P-linjen samt behåller engelska obehindrat i tal och skrift. Du har några års erfarenhet efter examen. Som person är Du utåtriktad och representativ samt noggrann, strukturerad och en god administratör. Det är en fördel om Du själv har rest mycket, bott eller arbetat utomlands. Eftersom vi strävar efter en jämnare könsfördelning ser vi gärna manliga sökande.

Kontakta: Ulf Grufman, 08-719 3143, ulf.grufman@lme.ericsson, Tommy Näslund, 08-719 3818, tomy.naslund@lme.ericsson.se. Ansökan: Personalman LME/U. Sarah.medsjo@lme.ericsson.se.

PRODUKTLEDNING

ERICSSON RADIO SYSTEMS AB, KISTA

Product Managers - Terminal Support

Ericsson believes in a multi-vendor terminal environment to enhance and drive the 3G introduction. One main task is to continue to drive and manage the successful joint collaboration program agreements with our selected terminal vendors. As a complement to Ericsson's own 3G terminals, these agreements will enable Ericsson to support its customers with an extended range of terminals in full interoperability with Ericsson's 3G networks. In the Terminals & Applications 2G/3G unit within BU GSM, TDMA, EDGE we are looking for new members to the product management team. The members will share the team's tasks, which includes:

● Initiate and manage projects with terminal vendors in order to support ERA system development and implementation projects during the entire TTM phase. Negotiate in person with the chosen suppliers meaning periodically international travel activities. Support Sales and Account Teams with product related terminal issues. Support other internal units with terminal knowledge.

Desired expertise and skills are: Have or gain the necessary knowledge regarding mobile terminals as well as network capabilities. Analytical skills and ability to build relations. Experience from project or product management in the telecom business. The person (he or she) we are looking for is self-motivated, ambitious, out-going and mature.

Contact: Louis Jernberg, +46 8 4045226, louis.jernberg@era.ericsson.se. Application: Ericsson Radio Systems AB, KI/ERA/SM/H, L. Ramneby, 164 80 STOCKHOLM, lise-lotte.ramneby@lme.ericsson.se.

ERICSSON NV/SA. ERICSSON ENTERPRISE, BRUSSELS

The regional office of Western Europe drive the regional indirect sales, and marketing activities, as well as introduction of Ericsson Enterprise Products and services to sales partners in the region Western Europe. The regional office is a networked or-

We make life easier for Telecom Operators in a changing world!

Division Global Services is fast becoming recognized as the face of service excellence in the new millennium. As one of six divisions of Ericsson, our role is to deliver exceptional customer service as an integral part of the Ericsson offering. We are now looking to expand in order to face the very exciting challenge ahead – and you could be a key element in our success. To find out more about this new force in service solutions please visit our website at:

<http://www.ericsson.com/globalservices/>

Through Telecom Management & Professional Services, Ericsson engages in business partnerships with operators all over the world in order to establish and manage their Telecom Operations in a competitive and profitable manner.

Our business, Network Management & Service Assurance, is globally managing the expanding business of Network and Service Operations Solutions in the area of Telecom Management. The solutions assist operators to migrate their operations when deploying 3G, Mobile Internet and Multi-Service Networks, establishing totally new operations or when re-engineer their core-business. Network Management & Service Assurance develops and offers cutting edge practices for Network and Service Operations.

To meet this fast growing and challenging business we need to expand. We are looking for business minded, analytical and driving persons. Network Management & Service Assurance is facing exciting times and will truly provide vast possibilities for professionals as well as personal development.

Telecom Management and especially Network Management & Service Assurance is strategically important for Ericsson. To address these opportunities, we are reinforcing our organization with Solution Development and Marketing, Product Management and Delivery Management.

As you will be a part of a global organisation you must have a good command of written and oral English.

Location is the Stockholm and Göteborg area with offices in Sundbyberg and Mölndal.

Solution Developers

We need experienced people with good telecommunication knowledge to develop network and service management solutions for 3rd generation Mobile networks and Multi Service Networks. Solution development includes market analysis, requirements capture and definition of technical solution components, as well as to identify potential product suppliers.

You should have a good understanding of service provider's and network operator's business situation and be able to understand how the new technologies impact their situation.

It is an advantage to have experience and competence in one or more of the following areas

- Managing network operations or corresponding processes in cellular or IP networks
- Experience in implementing a network operation centre

- Information technology for telecommunication management
- Evaluation of suppliers from a technical as well as business perspective
- Strategic product management
- Ericsson product portfolio for cellular and multi-service networks

Contact: Per-Erik Gustafsson, phone +46 70 5190193, per-erik.gustafsson@era.ericsson.se

Solution Line Managers

You will be responsible for bringing our Network Management & Service Assurance offerings to the market in co-ordination with our regional offices and local marketing units. This includes all phases from business opportunity analysis to market launch.

You should have international marketing & sales experience in Network Management for network operators and service providers. A strong business understanding of the telecom industry is essential.

Experience in contract negotiations and solution proposals preparation is also an asset.

Contact: Jacques Morris, phone +46 70 534 08 53, jacques.morris@era.ericsson.se

Solution Managers

You will be responsible for developing network management solutions for:

- 3rd generation mobile networks
- Multi-service fixed networks
- IP and ATM data networks

You should have a good understanding of operators' business needs and be able to understand how the new technologies impact their success.

A strong business understanding of the telecom industry is essential. Experience from managing telecom and datacom networks is an asset. You will have an opportunity to put to work your expertise in leading edge networking technologies and business areas. Experience in handling partner contract negotiations and outlining solution proposals is also an asset.

Contact: Jacques Morris, phone +46 70 534 08 53, jacques.morris@era.ericsson.se

Marketing Manager

You will be responsible for Market Introduction activities of our solution offerings. This includes development of marketing material consisting of brochures, documents, slide presentations and web information etc.

You will also be involved in training programs for sales and marketing staff, customer presentations and trade shows.

You should have good communication skills and a good command of the English language combined with relevant marketing experience. It is also important to

have a good technical background when explaining our solution offerings to our customers and sales personnel.

Contact: Håkan Kappelin, phone +46 70 987 48 67, hakan.kappelin@emw.ericsson.se

Strategic Delivery Manager

We need a manager that could drive the work to develop our strategies, methods and tools in the area of delivering Network and Service Operations Solutions. You will work together with our four regional delivery teams around the world.

You will define the strategies and support the build-up of the right type of resources and competence globally. You will also ensure that we develop the best in class methods and tools to use when we deliver our solutions.

You have a very good experience of system integrations work. You should also have a good understanding of the telecom operator's challenges in managing and operating their network.

Contact: Mikael Balte, phone +46 70 521 50 78, mikael.balte@era.ericsson.se

Send your application and CV (preferably by e-mail) marked with the name of the position, to:

Ericsson Radio Systems AB
SG/ERA/GH Karolina Medin
SE-164 80 Stockholm
E-mail: karolina.medin@era.ericsson.se

"It's all about you and your competencies!"

Ericsson is the leading communications supplier, combining innovation in mobility and Internet in creating the new era of mobile Internet. Ericsson provides total solutions covering everything from systems and applications to mobile phones and other communications tools. With more than 100,000 employees in 140 countries, Ericsson simplifies communications for customers all over the world.

Please visit <http://www.ericsson.com/pressroom>



Make yourself heard.

ERICSSON 

PRODUKTION ▶

ganization for seven countries of Western Europe (Ireland, UK, the Netherlands, Belgium, France, Spain and Portugal), main site in Belgium.

Product Management – Large Communications Systems

● The function is responsible for driving and managing the complete package around the product/products. This means to secure that the complete product offer suitable for the region is available like packaging, non-standard languages, sales tools, ordering information, localisation of user guides, product and sales presentations, brochures, data sheets, training etc. The function is also responsible for introducing products either as product introduction project manager or as a sub project to the introduction project.

Key Activities for the position are Drive feed-back product requirements and market information to Product units. Drive and promote product specific questions within the region. Build up and drive a regional product management network for the region. To act as the product specialist within the region Support and help the Ericsson Sales Partners in terms of product introduction activities. Support new Ericsson Sales Partners during the product introduction process. Perform competitor analysis for the product/s within the region.

We believe that you have a University degree in Business Administration/Engineering or equivalent and an overall knowledge of Ericsson Enterprise product portfolio today and of future related areas, i.e. IP and Mobile Internet. Specialist knowledge Preferably you have experience from a position with product management and international experience from the IT industry or Telecom. Fluency in English is a must and multi-language capability a big plus.

Portfolio Management Mobile Internet and Business Applications

● The function is responsible for the Portfolio offering and that it is adjusted to suit the regional needs. This includes to develop, promote and drive sales on the Portfolio designing and implementing actions,

packages, programs & incentives etc, in order to reach and surpass the yearly targets. The function is also responsible to develop and drive sales on its part/s of the Portfolio, using regional and HQ road-map and release plan/s, as baseline input.

Key Activities for the position are: Drive and promote Portfolio sales on a regional basis via established channels by designing and implementing actions, packages, programs & incentives etc, to reach and surpass the yearly targets. Drive feed-back Portfolio requirements and market information to HQ Portfolio. Perform competitor analysis for the portfolio within the region. Drive (and/or support) and set up business plans for products needed in the portfolio.

We believe that you have a university degree in Business Administration/Engineering or equivalent. It is important that you have solid knowledge on Ericsson Enterprise portfolio today and on future related areas, i.e. IP and Mobile Internet and deep specialist skills in the own portfolio area. Preferably you have experience from a position within product management and some international experience with the IT industry or Telecom.

Contact: RO ROWE, Manager Portfolio Management & Introductions, Emma Rehnberg, emma.rehnberg@ebr.ericsson.se, +32 2 745 16 12, HR Susanne Pettersson, susanne.pettersson@ebc.ericsson.se, +46 8 422 01 02.

ERICSSON RADIO SYSTEMS, SUNDBYBERG

Strategic Product Managers – 3G Products

● Do you want to be the spider in our net with a market and technology perspective? We are looking for persons to be responsible for the strategic direction for our new 3G products; Service Capability Servers, JAMBALATM Application Platform and JAMBALATM Services. You work with all standards; fixed, mobile and IP. You have the ability to understand and translate the customer and market needs into product requirements. It is a varying work where you have contacts all over the world and keep many threads together in the same time.

You need to have a good understanding of both the telecom and IT/Internet market. You have a university degree with Market view or a graduate from a School of Economics with technical competence and

a number of years experience. We have high demands on our employees but you can have a varying background. You must be independent, driven and have a mature and strong personality.

Contact: Birgitta, +46 8 404 67 76

ERICSSON ENTERPRISE AB, NACKA STRAND

Do YOU want to lead projects in an international environment? At Enterprise Services, within Ericsson Enterprise in Nacka Strand we are looking for a

Product Manager

● Do you have project management skills, customer focus and good knowledge and experience from service? Then YOU're probably the right person for us. As a Product Manager you will be responsible for services within the Total Project Model. Your main activities will be to develop product service offers, ensure Enterprise Services readiness according to those offers and run processes for service requirements.

We need somebody with a holistic thinking since it is important to take in the complete chain, from customer from all around the world to service provider to Enterprise support and finally Product unit support. We want you to have a drive to deliver and the ability to make others see the benefits of and agree to proposed ideas and approaches. The role as a Product Manager includes a lot of challenges.

Contact: Michael Janerus +46 8 4220265, michael.janerus@ebc.ericsson.se. Application Ref nr 01:003K: Ericsson Enterprise AB, Recruitment@ebc.ericsson.se.

ERICSSON RADIO SYSTEMS

HSS Product Manager

● Do you want to create the future of mobile communications? In the Product Unit Service Capability Servers & Applications (SCSA) we are responsible for the evolution of the GSM, UMTS and EDGE home network products from today into the 3rd generation mobile networks and towards an all-IP communication network. This work includes definition of future requirements and the overall strategic direction of Ericsson home network functions and solutions. This very challenging task covers a wide range of new technologies now and for the future. We are continuously looking for persons who are ambitious, goal-oriented, outgoing and enjoy working in a fast changing environment.

We now need to extend our forces in the areas of: Internet Service Providers environment solutions such as Domain Name Servers, AAA servers, HSS, etc. Create the Mobile IP Multimedia Home Domain, Create the All IP home network architecture, Developing prices and price models for the future business models now emerging.

The persons we are looking for must possess good technical knowledge of the GSM/UMTS system. A suitable background is experience from product management, system management, marketing/sales or project management. You will have extensive international contacts with the Ericsson sales organisation and directly with customers. Therefore you will have to be prepared to travel and we expect you to have good verbal and written communication skills in English.

Contact: Francisco Guzman, francisco.guzman@era.ericsson.se, +46 8 7572944

ERICSSON RADIO SYSTEMS AB

Strategic Product Manager – Service Order Gateway

● In the 2G and 3G wireless systems – Mediation is an important area and we are now looking for a Product Manager who can take the responsibility for the Service Order Gateway. The Product Manager will work with defining the product requirements for GSM and the third generation system UMTS. You will be a major player in defining the Ericsson Service Provisioning strategy.

You will be responsible for the product during the life cycle in accordance with set profitability goals. You will analyze operator's need and translate these to commercial product offerings and keep the market and sales organization with the information needed for a successful market launch. You will have contacts with several different parts within Ericsson, systems management, design, Marketing and sales, product management, local companies etc.

The required expertise and skills are; Business oriented and result oriented.

At least 3 years experience working with related areas (technical/Marketing). Good communication skills. M.Sc., B.Sc. or comparable experience. The person we are looking for is self-motivated, ambitious, out-going and mature

Contact: Dan Fahrman +46 8 585 32631, dan.fahrman@era.ericsson.se. Application: marie-louise.rog-sater@era.ericsson.se

ERICSSON RADIO SYSTEMS AB, KISTA

Do you want to work with 3rd generation mobile communications? Join us in the ongoing race towards 3G – Mobile internet! We at product unit Wide Band Radio Networks are currently up at full speed in developing the radio access network products for Ericsson's first commercial UMTS system. The system is based on WCDMA radio technology and ATM transmission. We are receiving a lot of attention from customers worldwide.

Strategic Product Management – WCDMA Radio Base Stations

Ref No: FR/H1797

● We are looking for an experienced person to join our team of Strategic Product Managers for Radio Base Stations. We have a full range of Radio Base Station products including macro, main-remote, micro and outdoor versions.

As a Strategic Product Manager you will be responsible for creating a competitive product portfolio. The work includes defining product strategies and product requirements, profitability analysis, writing product information, product presentations and technical sales support for our product marketing unit and customers.

We assume that you are a person who is open-minded, independent, creative with good analytical skills and commercial orientation combined with the ability to understand technical capabilities and limitations. You should have a university degree and some years of experience with radio base stations, preferably within systems or product management.

Strategic Product Management – WCDMA Site Solutions

Ref No: FR/H1798

● We are looking for an experienced person to join our team of Strategic Product Managers for Site Solutions. We have a full range of Site Solutions products including antenna, transmission, and power systems.

As a Strategic Product Manager you will be responsible for creating a competitive product. The work includes defining product strategies and product requirements, profitability analysis, writing product information, product presentations and technical sales support for our product marketing unit and customers.

We assume that you are a person who is open-minded, independent, creative with good analytical skills and commercial orientation combined with the ability to understand technical capabilities and limitations. You should have a university degree and some years of experience with site solutions.

Product Package Handling – Wide Band Radio Networks

Ref No: FR/H1799

● We are looking for an experienced person to help us with our Product Handling. This means that you should be interested in supporting our Product Managers in the areas of product packaging, product catalogue (PCAT), sales- and product structures. We assume that you have some year experience in these areas. We are especially interested if you have previously worked with PCAT.

Contact: Håkan Engdahl, +46 8 757 21 36, hakan.engdahl@era.ericsson.se. Application: Ericsson Radio Systems AB, KI/ERA/FR/HS Inger Holmgren, SE-164 80 STOCKHOLM ansokan.PU-WRN@era.ericsson.se

ERICSSON RADIO SYSTEMS AB, JÄRFÄLLA

SWESITE söker Teknik- OCH Produktansvarig

Swesite är ett anläggningskoncept för att snabbt kunna bygga radiobasanläggningar. Det består av preinstallerade shelters med radio, transmission och DC-system som sändes direkt från fabrik till site. Swesite-konceptet innehåller också torn, master, fundament och service. Swesite är en del av site solutions och har produktifierats för TDMA och GSM. Nu pågår produktifiering för WCDMA. Mer än 2500 anläggningar är levererade till projekt i Europa, Afrika och Asien.

● Vi söker Dig som kan ta ansvaret för och utveckla konceptet från teknisk synvinkel. Du kommer att svara för att specificera de produkter som skall ingå i konceptet såväl mot leverantörer som användare. Du

Client Application

IS/IT enbet består av ca 60 personal uppdelade på ansvarsområden Kundstöd, Produktion och Informationssystem. Vårt uppdrag är att leverera en stabil och kostnads-effektiv IS/IT plattform.

Kravprofil

Till teamet "Client Application" söker vi en person som vill arbeta tillsammans med åtta medarbetare vars arbetsuppgifter omfattar drift, utveckling och underhåll av ett 50-tal applikationer samt second line support för ca 1500 användare. Vi arbetar i en NT Unix miljö. Kunskaper inom Windows 95, 98, NT är ett krav och en fördel om du kan Unix.

Du kommer även att få medverka i olika projekt som utvärdera nya programvaror för att sedan sätta dem i drift.

Det är viktigt att du har minst två års erfarenhet av ovanstående helst från ett större företag. Det är viktigare att du har arbetslivserfarenhet än formell utbildning. Du har förmåga att se och lösa problem, är pedagogisk och kan arbeta självständigt och är van att arbeta under eget ansvar. Det är viktigt att du tycker om varierande arbets-

uppgifter, nya människor och nya utmaningar. Stora möjligheter till kompetensutveckling finns.

För mer information:

Göran Ekström, tfn 08-727 37 18
Mail: Goran.Ekstrom@uab.ericsson.se

Skicka din ansökan märkt med "Client Application A/ZGA" till:

Ericsson Utvecklings AB
Att: Birgitta Friis
Box 1505
125 25 ÄLVSJÖ
e-mail: birgitta.friis@uab.ericsson.se



Make yourself heard.

ERICSSON

blir ansvarig för produktifiering vilket innebär framtagning av all teknisk dokumentation för såväl upp-handling som kundrelaterad dokumentation och beskrivningar. Arbetet bedrivs i samarbete med medarbetare hos oss, kunder, leverantörer och konsulter. All dokumentation framtagas på engelska. Utlandsresor förekommer i viss omfattning.

Vi förutsätter att Du har mycket god och bred teknisk kompetens. Du skall kunna arbeta strukturerat och vara en bra ledare. Erfarenhet från anläggningsprojekt inom teleområdet är en förutsättning.

Du kommer att vara team- och projektledare. Du kommer att vara teknisk support för kunder internt och externt. God samarbetsförmåga, ansvarskänsla och gott omdöme är mycket viktiga egenskaper. Kunskap om Ericssons organisation och kontaktvägar är värdefull. Arbetsplatsen är belägen i Järfälla. Tjänsten skall tillsättas omgående.

Kontakta: Jan-Åke Linder, 08-7643236 Ansökan: Ericsson Radio Systems AB, KI/ERA/SL/H Anita Strömkvist, 164 80 Stockholm, anita.stromkvist@era.ericsson.se.

ERICSSON RADIO SYSTEMS AB, JÄRFÄLLA

Swesite är ett anläggningskoncept för att snabbt kunna bygga radiobasläggningar. Det består av preinstallerade shelters med radio, transmission och DC-system som sändes direkt från fabrik till site. Swesite-konceptet innehåller också torn, master, fundament och service. Swesite är en del av site solutions och har produktifierats för TDMA och GSM. Nu pågår produktifiering för WCDMA. Mer än 2500 anläggningar är levererade till projekt i Europa, Afrika och Asien.

Teknik- och Produktansvarig

● Vi söker Dig som kan ta ansvaret för och utveckla konceptet från teknisk synvinkel. Du kommer att ansvara för att specificera de produkter som skall ingå i konceptet såväl mot leverantörer som användare. Du blir ansvarig för produktifiering vilket innebär framtagning av all teknisk dokumentation för såväl upp-handling som kundrelaterad dokumentation och beskrivningar. Arbetet bedrivs i samarbete med medarbetare hos oss, kunder, leverantörer och konsulter. All dokumentation framtagas på engelska. Utlandsresor förekommer i viss omfattning. Vi förutsätter att Du har mycket god och bred teknisk kompetens. Du skall kunna arbeta strukturerat och vara en bra ledare. Erfarenhet från anläggningsprojekt inom teleområdet är en förutsättning.

Du kommer att vara team- och projektledare. Du kommer att vara teknisk support för kunder internt och externt. God samarbetsförmåga, ansvarskänsla och gott omdöme är mycket viktiga egenskaper. Kunskap om Ericssons organisation och kontaktvägar är värdefull. Arbetsplatsen är belägen i Järfälla. Tjänsten skall tillsättas omgående.

Kontakta: Jan-Åke Linder, 08-764 3236. Ansökan: SWESITE söker Teknik- och Produktansvarig, Ericsson Radio Systems AB, KI/ERA/SL/H Anita Strömkvist, 164 80 Stockholm, anita.stromkvist@era.ericsson.se.

ERICSSON RADIO SYSTEMS AB, KISTA

Within Product Unit MSC at BMOA, AXE Platform Management is responsible for strategic product management of Switching Platforms for 2nd and 3rd Generation TDMA and CDMA networks. We are in the middle of a fantastic market growth where we meet the challenges of providing cost effective solutions for the business of today and at the same time secure the provisioning of products for future 3G sales.

We already form a dynamic team with international composition, and we need you! To meet the demands we need to expand our two sections of product managers: 'Core Systems' and 'Core Packages'. Product Management - Core Systems.

The MSC-Core is developed within the CNCP organization headed from UAB, Stockholm SWEDEN and the CAPC organization headed from EED, Aachen GERMANY.

The product management responsibility is to maximize Core development in CNCP and CAPC, and to secure/prepare introduction of any new solutions and products into the TDMA- & CDMA-systems.

Product Manager

● Voice over IP Cellular operators in the US are requesting VoIP solutions to increase revenues, cut costs and pave the way into 3rd generation. As Product Manager for Voice over IP you will ensure a competitive TDMA platform for VoIP supporting IP-protocols and Packet Switching. You will be responsible for solutions based on the new Ericsson multi-bearer switching and processing platform called Cel-lo. The ideal candidate has a background in Mobile Communications with a good understanding of new network architectures, packet switching and data-com.

Product Manager – CDMA One

● The CDMA market place is growing with an enormous pace. To meet the challenges in the CDMA race we need a product manager who can successfully drive a competitive platform supporting the CMS-11 MSC. Your main interface is product management for the CMS-11 MSC in Montreal and CMS-11 BSC product management located in San Diego, California. You will also represent PU-MSC in CNCP- and CAPC-forums. You should have a background in Mobile Communications with a solid understanding of the AXE system. Knowledge about CDMA is an advantage.

Product Manager – Adjunct Processor

● The Adjunct Processor is based on Open System technologies, supporting a variety of applications for O&M, Charging and Statistics in the AXE. The Adjunct Processor communicates with external systems using open protocols. The APG30 is being widely deployed within the TDMA markets and your challenge is to maximize its Life Cycle Profitability and at the same time plan the introduction of the next generation Adjunct Processor. You should have good knowledge about open systems such as UNIX and Windows-NT and open protocols like TCP/IP, FTP and RPC. Product Management – Core Packages

Product Manager – CDMA 2000

● The CDMA 2000 is a 3G system targeting the future Wireless Internet society. To meet the challenges of CDMA-2000 we need a product manager who can successfully manage a competitive platform supporting 3G applications and capabilities from now into the future. Your main interface is product and system management located in Montreal and product management located in San Diego. A good understanding of new network architectures including Servers and Media Gateways, packet switching and datacom is required.

Product Manager – CDMA Product Packages

● The CDMA market place is growing with an enormous pace. To meet the challenges in the CDMA race we need a product manager who can successfully drive an efficient portfolio of hardware packages supporting the CMS-11 MSC. Your main interface is product management for the CMS-11 MSC in Montreal and San Diego, and the AXE Convergence Organization in Kista. You should have a background in Mobile Communications with a solid understanding of the AXE system. Knowledge about CDMA is an advantage.

Product Manager – TDMA Product Packages

● Ericsson TDMA Systems sales are setting new growth records. To meet the exciting TTM and TTC challenges we need a product manager who can optimize the portfolio of hardware packages for the CMS-88 MSC. Your main interface is product management for the CMS-88 MSC in Montreal and Dallas, and the AXE Convergence Organization in Kista. You will also represent PU-MSC in CNCP- and CAPC-forums. You should have a background in Mobile Communications with a solid understanding of the AXE system. Knowledge about TDMA is an advantage.

Technical Writer – TDMA and CDMA Product Marketing Information

● To market the products sold with the CMS-11 MSC and CMS-88 MSC platforms, we need a technical writer who will develop professional documentation in partnership with the product managers of the team. This will include product descriptions, ordering information, product bulletins, presentations, with internet publishing using the new Marcom, web-based corporate communication channels. You should have a background in Mobile Communications with a basic understanding of the AXE system. Knowledge about TDMA and CDMA is an advantage. The ideal candidates have a M.Sc. or B.Sc. in CS or EE and experience with switching technology, especially in the field of cellular communication.

A suitable background is experience from system management or product management. You should be able to compile requirements into profitable product plans and communicate these internally as well as to customers. Fluency in English is required, Spanish or Portuguese is a plus. The person we are looking for is self-motivated, ambitious and mature. Travelling to Montreal, Dallas, San Diego and other exciting destinations in the Americas, is required at least six times a year.

Contact: Pierre Lequent, 08-585 326 56, Patrik Roséen 08-585 326 66. Application: Open Positions – Product Management, Ericsson Radio Systems AB, AH/R HR Helpdesk, 164 80 Stockholm, HR.Helpdesk@era.ericsson.se.

ERICSSON MESSAGING AB, KISTA

Product Manager

● Applications Partner Management are looking for an experienced Product Manager with a keen interest in Mobile Internet Applications. The position involves all aspects of product management, except for the fact that the design is handled by a partner to Ericsson.

Strategic Product Manager/Internet Applications, third party products

As a Product Manager you define and follow up short and long term product plans, you also give guidelines for functionality. Your work includes pricing, product packaging, frequent contacts with our third party vendors but also customers and other suppliers. Competition and market analysis are important tools to fulfil your commitments. This is a challenging key position in a really hot area, and it goes without saying that you are already familiar with current business and technology trends in the industry, and that you have gained experience from similar types of positions. You are a goal-oriented person with an interest in technology and a strong business drive. You look forward to having an opportunity to create customer relations at a strategic level.

Contact: Björn-Ove Lindén, +46 8 764 18 13, bjorn-ove.linden@era.ericsson.se, Marie Zachrisson, People & Culture, +46 8 757 31 64, marie.zachrisson@era.ericsson.se. Application: Strategic Product Manager – Internet Applications, third party products.

Business Developer Applications

● Partner Management are looking for an experienced Business Developer with a deep knowledge in Mobile Internet Applications. The position involves all aspects of finding and evaluate products, applications and solutions.

Business Developer – Internet Applications

● As a Business Developer you will handle a number of contacts to existing and new partners to Ericsson and define and follow up short and long term how to run different product areas for our department. Your work includes product evaluation, develop new services and initial contact with a lot of vendors in the internet application world. This is a challenging key position in a really hot area, and it goes without saying that you are already familiar with current business and technology trends in the industry, and that you have gained experience from similar types of positions. You are a goal-oriented person with an interest in technology and a strong business drive. You look forward to having an opportunity to create customer relations at a strategic level. Interested? Don't hesitate to contact us!

Contact: Björn-Ove Lindén, +46 8 764 18 13, bjorn-ove.linden@era.ericsson.se, Marie Zachrisson, People & Culture, +46 8 757 31 64, marie.zachrisson@era.ericsson.se. Application: Business Developer – Internet Applications, third party products.

Applications Partner Management Operative Product Managers

● As an Operative Product Manager you will be responsible for the technical coordination of one or several technology areas. You will also be the prime technical contact for one or several external vendors. Your tasks will include technical investigations, planning and execution of certification projects and technical sales support to Market Units. You have a couple of years experience of work in system management and/or product management. An engineering degree and good English communication skills are valuable.

Contact: Janeric Ermeland, +46 8 404 78 10, janeric.ermeland@era.ericsson.se, Marie Zachrisson, People & Culture, +46 8 757 31 64, marie.zachrisson@era.ericsson.se. Application: Operative Product Managers, Ericsson Messaging AB, KI/ERM/HS Doris Hagala, 164 63 Kista, doris.hagala@erm.ericsson.se.

Project Assistant

The Project office on the unit 'Processors' is a part of UAB with the assignment to run development projects.

We are a tight team of about 12 persons who right now are responsible for three – four projects in various development stages.

We need to expand our team and are looking for a Project Assistant to work together with the Total Project Managers for one of our biggest projects.

The work means you will work in close co-operation with our Project Management pair and support them with a number of tasks. To succeed you should be positive, easily co-operate in a team environment and be flexible. Since the project operates also outside Sweden good knowledge in both Swedish and English, speech and writing, is a must. That you are used to work with PC and MS Office is a prerequisite. Earlier Ericsson experiences are valuable.

Examples of areas you will work within:

- Information spreading via www and newsletters
- Document handling
- Project Planning support
- Production of presentation materials
- Arrangement of seminars etc.
- Technical administration
- Writing Minutes of Meeting
- Follow Up on project progress

We believe personal competence development is important and if you have the ambition to, in the future, try project management, we promise to support you fully.

If you feel this could be something for you, please contact...

Christer Engman, phone 08-727 27 55, e-mail: Christer.Engman@uab.ericsson.se

Send your application by post or e-mail marked Project Assistant to:

Ericsson Utvecklings AB
Att: Birgitta Friis
Box 1505
S-125 25 Älvsjö, Sweden
e-mail: birgitta.friis@uab.ericsson.se



Make yourself heard.

ERICSSON 

PRODUKTLEDNING

ERICSSON RADIO SYSTEMS AB, KISTA

System Manager 3G

● Vi söker nu dig som vill vara med och utveckla RNCn. RNC är den centrala noden av 3G systemet som styr mobiler, och nästa generations radionät – WCDMA. Du kommer ingå i en nystartad enhet inom RNC organisationen.

Vi förväntar oss en mycket snabb rollout av RNCr, vilket gör att det kommer att vara av stor vikt att ta fram få och bra configurationer, och site lösningar för RNCn. Eftersom ingen har den uppgiften idag kommer du att få en nyckelroll och möjligheter till att påverka blir stor. För detta jobb är det viktigt att du har erfarenhet av HW. Det kan vara ifråna hw utveckling, system, teknisk säljstöd, eller implementation/engineri.

Kontakta: Magnus Widepalm, 08-764 19 88, magnus.widepalm@era.ericsson.se. Ansökan: System Manager 3G, ref nr: FR/H11646, Ericsson Radio Systems AB, KI/ERA/FR/HS Inger Holmgren, 164 80 STOCKHOLM, ansokan.PU-WRN@era.ericsson.se.

PROJEKTLEDNING

ERICSSON RADIO ACCESS AB, KISTA

Program Managers Global Manufacturing

● In your role as Program Manager for Global Manufacturing, you will be responsible for all relevant activities with 1 – 2 specific Electronic Manufacturing Services(EMS)/partners, involving development- and production transfer agreements as well as negotiations, on a quarterly basis, with focus on cost decreases efforts, capacity assurance, delivery accuracy, global coverage, etc... You will take part in development projects entailing among others drawing up/follow up on timetables in conjunction with the EMS. You will also be able to initiate and push regional development programs for materials supply as well as to assess supplier bases taking into account new requirements set up by the product management.

You will ideally be a graduate engineer/economist, or equivalent. You will have a thorough experience of the international supplier market as well as product supply (logistics). In addition, you have previous experience as a Project Manager or Purchasing Manager. We believe that you will be structured, cost-aware, innovative, outgoing, daring to be questioning results and progressive with a definite goal-oriented approach. You have good analytical abilities and find it easy to communicate and co-operate. You will be proficient in both spoken and written Swedish and English. You should also be prepared for a fair amount of travelling.

Contact: Johan Håkansson, 070-34 031 80, Pia Bolmgren Svensson, Personnel, +46 8 585 341 35. Application: Ericsson Radio Access AB, KI/RSA/HPS Personal, Box 11, SE-164 93 Stockholm, SWEDEN, Jobb@rsa.ericsson.se.

ERICSSON RADIO SYSTEMS AB

Ericsson Radio Systems AB will, as other companies within Ericsson, implement the SAP/R3 based Human Resources Management System HRMS. The implementation shall take place during 2001/2002. We are now looking for a qualified Project Manager, who can take the responsibility to lead the HRMS implementation at ERA from Prestudy through Realization to System in full operation, including local training and support preparations.

Project Manager – HRMS Implementation at ERA

● The Project Manager responsibilities include Preparation and maintenance of the time plan, project budget and project organisation. Communication of project status to the Steering Committee, Project Sponsor and the project team. Streamlining the issue resolution process. Together with a System Project Manager from SAP Centre, the Project Manager will be responsible for the delivery of the project. The Project Manager will focus on the business side (HR-processes) of the project and the System Project Manager will concentrate on the system side. The Project Sponsor is the Vice President of Human Resources and Organization at ERA and the main stakeholders are from Division Mobile Systems and Division Global Services at ERA.

The wanted skills are: Documented project management skills, ie leadership, time management, multi-tasking, oral and written communication, negotiation skills, change management etc. Knowledge of the Ericsson business processes in general and HR-

processes in particular. Good knowledge about the local company ERA and/or Divisions DMS and DGS. The ability to work effectively with all levels of management as well as providing detailed guidance to project team members. We believe this assignment will provide challenging opportunities for the right person, working cross-company and cross-divisions, thereby giving excellent overview and insight into a very dynamic organization.

Contact: Carl-Gustaf Leinar, ERA/H/C, +46 8 4045142, Carl-Gustaf-Leinar@era.ericsson.se, Thomas Knutsson, ERA/H, +46 8 7572539, thomas.knutsson@era.ericsson.se or Göran Henriksson, ERA/GHC, +46 8 7195375, Goran.M.Henriksson@era.ericsson.se. Application: Project Manager HRMS, Ericsson Radio Systems AB, KI/ERA/H, Ann-Britt Stillberger, 164 80 Stockholm, Ann-Britt.Stillberger@era.ericsson.se

ERICSSON RADIO ACCESS AB, KISTA

Project Supply Manager for WCDMA

Ericsson Radio Access AB (RSA) has a widely recognised, broad expertise in the field of cellular system. We are responsible for the design of antenna near products and power amplifiers within the radio base stations of all the commercial mobile telephone systems all-round the work, e.g. GSM, CDMA, WCDMA and Operational Development. The main part of our operation is situated in Kista, and we currently employ around 1,400 people. Within Ericsson, RSA is known as an unconventional yet results-oriented company. And that's how we want to stay. Our culture is based on succeeding with the impossible, doing things that have never been done before. We describe ourselves as being quick in our work, fleet-footed, down-to-earth, close to our customers and inventive. We are genuinely passionate about what we do.

● We are currently looking for a Project Supply Manager who will be involved in development projects as a subproject manager for purchasing issues. You will be responsible for materials acquisition for the project's prototypes, pre-series and production ramp-up until the production takes over. You will lead the project's supply team, which includes purchasing-, quality- as well as planning staff. These areas of responsibility will entail extensive contacts both within and outside Ericsson.

You will have a degree in technology/economics or equivalent, with experience in the field of purchasing. You will have negotiating experience, as well as being proficient in both spoken and written English. Experience of production, and in particular mass production, is an advantage. Previous experience of project management is desirable. You will be outgoing and progressive, with a definite results-oriented approach. You possess good managerial skills. You find it easy to co-operate with others, and have the ability to instil enthusiasm in combination with a structured working method.

Contact: Karin Kjellin, +46 8 404 27 60, Bim Ahlström, Personnel, +46 8 757 16 74. Applications: Ericsson Radio Access AB, KI/RSA/HPS Personal, Box 11, SE-164 93 Stockholm, SWEDEN, Jobb@rsa.ericsson.se.

ERICSSON ENTERPRISE AB

Project Managers NPI – Supply Chain

Supply Chain is an important and strategic function in the new telecom world. Our organisation is dynamic and we are working with continuous improvements leading to very positive development during the last year. In our efforts to improve further we are now establishing a new group working with New Product Introduction – NPI. As a NPI Project manager you will be responsible of phasing in new products in the Supply Chain. Your main tasks will be: Coordinating provisioning of external hardware, setting up logistic flows and coordination of license control within the total project. You will work close to and cooperate with; business units within Ericsson, suppliers and Flow Centers in, Karlskrona, Vienna and the US. The position is located in Nacka Strand, Stockholm.

● We highly value personal skills such as ability to communicate, personal drive, keen listening and a teamwork spirit. We think that you have at least a bachelor degree in a subject area related to logistics and/or corresponding experience from previous work and you speak and write English fluently.

Contact: Henrik Lindborg, Director Operational Development, +46 8 4220589 henrik.lindborg@ebc.ericsson.se. Anna Form, Human resources, +46 8 422 19 88 anna.form@ebc.ericsson.se. Application Ref.nr:00:137K:recruitment@ebc.ericsson.se.

ERICSSON RADIO SYSTEMS AB, KISTA

Project Manager – PDC Systems Maintenance

Japan is the world leader in mobile internet. PDC Systems is the part of Ericsson responsible for developing and supplying the Japanese market with mobile systems. We have been very successful in growing our business. In Stockholm, we are a team of approx. 100 people, but we co-operate with Ericsson design companies in Europe and, of course, the Ericsson company in Japan.

● Your job will be to establish and manage the maintenance of the CMS 30 system in a project form. Your job will be to drive the design units in Europe to fulfil the customer's expectations on system maintenance and error correction. Having the highest quality is of paramount importance to our customer and us. You will: Set goals for product maintenance. Secure result by working together with design centres. Secure continuous improvements through Root Cause Analysis is performed and to drive other measures to improve product quality.

You are a good leader. You are able to encourage others and make other share your commitment to the customer. You have a technical university/ college degree and a few years of experience from design or maintenance of advanced telecommunication systems.

Contact: Clas Jönsson, +46 8 4048144, Clas.jonsson@era.ericsson.se or Christofer Geijer, +46 8 7571854, Christofer.geijer@era.ericsson.se. Application: Ericsson Radio Systems AB, Gunilla Åsberg, FJ/HS 164 80 STOCKHOLM gunilla.asberg@era.ericsson.se

ERICSSON RADIO SYSTEMS AB, CUSTOMER MANAGEMENT SOLUTIONS, TELEFONPLAN

Division Global Services is fast becoming recognized as the face of service excellence for the new millennium. As one of six divisions of Ericsson, our role is to deliver exceptional customer service as an integral part of the Ericsson offering. We are now looking to expand in order to face the very exciting challenges ahead – and you could be a key element in our success. To find out more about this new force in service solutions please visit our website at: <http://globalservices.ericsson.se>. Our Regional Office Europe (EMEA) now has a job opening within the Customer Management area.

International Program Manager

● As an International Program Manager you will be responsible for projects in the area of Customer Care & Billing solutions, Services Provisioning, Fraud solutions and ISP to Telecom operators in the EMEA region. We offer both internally developed systems and services, as well as systems and services from external partners that we have supply agreements with. You will ensure that we deliver projects according to plan, within scope.

We offer you: Excellent personal development. Participation in a small group of experienced project managers, Interesting international projects in one of the worlds fastest growing areas. As an International Project Manager, in addition to the general requirements, you will have: Experience as a project manager or line manager. Experience in implementation of software packages, a good background in implementation of billing systems, ERP systems or similar packages International project experience. Able to travel

Contact: Göran Björnström, Manager Customer Project Office, +46 8 719 2915, Goran.bjornstrom@era.ericsson.se. Dennis Uppström, Director Customer Management Solutions, +46 8 719 49 89, dennis.uppstrom@era.ericsson.se. Application: Ericsson Radio Systems AB, HF/ERA/GH Eva-Marie Thelin, Eva-Marie.Thelin@era.ericsson.se.

Our Regional Office Europe (EMEA) now has a job opening within the Customer Management area, as a

International Project Manager

● As an International Project Manager you will be responsible for projects in the area of Customer Care & Billing solutions, Services Provisioning, Fraud solutions and ISP to Telecom operators in the EMEA region. We offer both internally developed systems and services, as well as systems and services from external partners that we have supply agreements with. You will ensure that we deliver projects according to plan, within scope.

We offer you: Excellent personal development. Participation in a small group of experienced project managers. Interesting international projects in one of the worlds fastest growing areas. As an International Project Manager, in addition to the general requirements, you will have: Experience as a project manager or line manager. Experience in implementation of software packages, a good background in implementation of billing systems, ERP systems or similar packages International project experience. Able to travel

ger or line manager. Experience in implementation of software packages, a good background in implementation of billing systems, ERP systems or similar packages International project experience. Able to travel.

Contact: Göran Björnström, Manager Customer Project Office, +46 8 719 2915, Goran.bjornstrom@era.ericsson.se, Dennis Uppström, Director Customer Management Solutions, +46 8 719 49 89, dennis.uppstrom@era.ericsson.se. Application: Ericsson Radio Systems AB, HF/ERA/GH Ann-Sofie Höman, Ann-Sofie.Homan@era.ericsson.se.

ERICSSON RADIO SYSTEMS AB, SUNDBYBERG

Total Project Manager

● Are you looking for an exciting challenge in project leadership and enjoy working with cross-functional, multi-cultural teams?

The SCSA Program Office has the responsibility to plan and drive total projects in order to deliver products in a timely manner with good quality. The total projects cover the entire range of product deliverables, including both R&D (product development, FOA) and non-R&D (marketing, supply, support, services, etc). We are currently seeking several Total Project Managers. The positions are to be located in Stockholm, Sweden.

You will be responsible to establish, manage and drive total projects from Tollgate 0 to Tollgate 5 and report progress to the SCSA Steering Group when needed. You will build and lead a team of sub-project managers from the various SCSA line organisations as well as co-ordinate with external product and business units as needed to fulfill your assignment directives.

You have the ability and experience to build and lead cross-functional / multi-cultural teams. A minimum of 2 years total project management experience or 5 years in project leadership is preferred. Creativity, results and people-oriented, good in English and ability to cope and lead during stressful situations are key attributes we require. Some travel will be necessary.

Contact: Peter de Gourville, peter.de-gourville@era.ericsson.se, +46 8 404 5612. Application: Total Project Manager marie-louise.rogsater@era.ericsson.se

ERICSSON RADIO SYSTEMS AB, SUNDBYBERG

Project Manager/Project Assistant

Our team, New Product Introduction & Product Administration, is a part of the new Switching Development & Supply unit (ERA/SLT). ERA/SLT is a new established organisation that is responsible for the supply and the Supply chain for Switching and Switching related products including HW, SW and CPL. New Product Introduction & Product Administration is a new function that is responsible for managing processes for introduction, substitution and termination of products in the Supply chain for Switching and Switching related products. The function is also responsible for managing projects in the above areas and to keep the support systems updated with products that shall be orderable.

● We need to strengthen our organisation with project managers or/and assistant project managers with experience of supply and sourcing. The work tasks will be to work with introduction, substitution and termination of products in the Supply Chain.

We are looking for people that preferably have a couple of years of experience from project management and also have knowledge about the TTM (Time to Market) and the TTC (Time to Customer). Knowledge about telecom products and product packaging are also an asset. Fluency in English, both written and spoken, is a necessity in this international environment as are well-developed interpersonal skills.

Contact: Joachim Alroth, +46 8 71 90143 or +46 70 519 0143. Application: Ericsson Radio Systems AB, ERA/SL/H Anita Strömkvist, 164 80 STOCKHOLM, anita.stromkvist@era.ericsson.se.

ERICSSON RADIO SYSTEMS AB, KISTA

Vill du vara med och skapa morgondagens mobila kommunikationsnät? Produktenhet Wideband Radio Networks (PU-WRN) är ansvarig för utveckling och underhåll av Radioaccessnät (RAN) som är en del av WCDMA/UMTS systemet, tredje generations mobilsystem. Vi behöver nu förstärka Implementations avdelningen på PU-WRN för att klara de utmaningar som ligger framför oss.

Projektledare

● Vi söker en projektledare inom implementation för följande områden: Projektledning för Metodik ut-

veckling- Projektledning för Implementations support inom bla FOA och marknad introduktion projekt

Kortare utlandsuppdrag och resor kan förkomma. Du är en positiv, initiativrik person som är bra på att skapa kontakter och gillar att arbeta i en dynamisk organisation samt ha goda kunskaper i svenska och engelska. Du bör ha några års erfarenheter av implementation inom Telecom eller Datacom samt av projektledning.

Kontakta: Michael Söderberg, tel. 08-757 17 22, michael.soderberg@era.ericsson.se. Ansökan: Projektledare, Implementation, ref nr: FR/H1724, Ericsson Radio Systems AB, KI/ERA/FR/HS Inger Holmgren, 164 80 Stockholm, ansokan.PU-WRN@era.ericsson.se.

ERICSSON ENTERPRISE AB, NACKA STRAND

Vi är ett projektkontor tillhörande avdelningen Validation & Introduction som driver fältprovs-, introduktions- och lösningsprojekt för Ericsson Enterprise's samtliga produkter och lösningar. Projekten bedrivs tillsammans med våra produktenheter, regionskontor samt i vissa fall externa kunder. Avdelningens ansvarsområden har under det senaste året utökats och det gäller även antalet tekniker och projektledare.

Enhetschef

● Vi söker nu en enhetschef till projektkontoret på avdelningen. Som chef för projektkontoret ska du utveckla, stötta och leda dina medarbetare. Du ska tillsammans med dina medarbetare utveckla rutiner och processer som stödjer avdelningens strategier och mål. Du kommer också att ansvara för enhetens resultat, kompetensutveckling, budgetering, lönesättning samt personalutvecklingssamtal. Chefjobbet innefattar också ansvar för avdelningens kvalitetsmål och processer. Du ingår i avdelningens ledningsgrupp som bl a ansvarar för resurstilldelning till projekten, avdelningens mål, visioner och övergripande planering av verksamheten samt lönesättningspolicy. Du är civilingenjör (eller motsvarande) med erfarenhet av ledarskap, har några års erfarenhet som projektledare, är drivande, målorienterad och har goda ledaregenskaper och kommunicerar på engelska obehindrat i tal och skrift.

Kontakta: Zeljka Svensson 08-422 2024, zeljka.svensson@ebc.ericsson.se. Håkan Mattisson, 08-422 1285, hakan.mattisson@ebc.ericsson.se. Elisabet Lindgren / Human resources, 08-422 0361, elisabet.lindgren@ebc.ericsson.se. Ansökan: Refnr 00:129, Ericsson Enterprise AB, recruitment@ebc.ericsson.se.

TELEFONAKTIEBOLAGET L M ERICSSON, STOCKHOLM

Project Managers

For Corporate Internal Communication The internal communication project management team is looking for new talents. We are looking for project managers or assistant project managers with relevant experience in Media and Communication preferably with knowledge in internal, and change communication. The key-word to describe our working environment right now and in the nearest future is change so have you been working with communication during changes or managed processes that have been used during times of change, this will be a great opportunity to you. You will be part of the corporate communication team and responsible for managing internal communication projects worldwide. Working together with communicators from the different Divisions and Market areas and closely with the different corporate functions.

● Your have suitable education with major either in Pedagogic, Media or Economic a working background with at least a few years in the communication fields. You have an ability to focus on the right things in an environment that handles changes as a daily matter. You need to be cost-efficient, energetic, focused and prestige less.

Your knowledge in English verbally and written is excellent and an asset is knowledge in Ericsson's culture and organization. If this is something for you we will in return give you a stimulating working environment with funny colleagues and possibilities to influence the future.

Contact: Elisabeth Ljungberg, +46 8 719 64 47, Henrik Brehmer, +44 (0)20 7451 5662. Application: Project manager, Internal communication, HF/LME/P, Telefonaktiebolaget LM Ericsson, mats.bjerlov@lme.ericsson.se.

ERICSSON MICROWAVE SYSTEMS AB, GÖTEBORG/MÖLNDAL

För dig som vill arbeta och utvecklas i en dynamisk internationell miljö! Vi är mitt inne i ett intensivt arbete med att förändra vår supply chain inom ramen för TTC-Global. Vi söker därför

Projektledare

● för att genomföra implementation av TTC-Global för MINI-LINK. Arbetet innebär att driva TTC (Time To Customer) projekt inom vår marknadsenhet, Market Operations. Som projektledare koordinerar du och genomför aktiviteter för våra marknader i samarbete med säljansvariga Business Managers, Ericssons lokalbolag samt produkt- och leveransansvariga inom affärsenheten BTMS. Vi arbetar fn med marknader inom EMEA (Europé Middle East and Africa), Syd-America, Asien, samt Asia pacific.

Det vi ser som viktiga egenskaper är att du har en personlig drivkraft, initiativförmåga, resultatorientering samt analytisk förmåga. Du är positiv som person samt har lätt för att samarbeta med olika kulturer. Du måste också tycka om att arbeta i en mycket förändringsbenägen, dynamisk miljö. Goda kunskaper i engelska är ett krav. Vi ser gärna att du talar ytterligare ett språk. Vi söker Dig som är civil/marknadsekonom/civilingenjör-logistik eller har annan alternativ/likvärdig utbildning. Det är också meriterande om du har erfarenhet av objekt-projektledning.

Kontakta: Anna-Karin Petersén, 031-747 2677, anna-karin.petersen@emw.ericsson.se. Ansökan: Projektledare för TTC-Global, ref nr 00-123, Ericsson Microwave Systems AB, Personal och Organisation, 431 84 MÖLNDAL, jobs@emw.ericsson.se.

ERICSSON MOBILE DATA DESIGN AB, GÖTEBORG/MÖLNDAL

Projektledare/Hårdvarukonstruktör digitalkonstruktör

Ericsson Mobile Data Design har en unik position inom system för wireless internet. För närvarande arbetar vi med att konstruera paketdataväxlar för GPRS. Dessa datorsystem kännetecknas av högprestanda multiprocessorsystem med krav på mycket hög CPU- och I/O-kapacitet, skalbarhet och hög tillgänglighet. Vi söker nu projektledare som vill vara med i hela utvecklingsprojektet, från förstudie till färdigt system. Vill arbeta i ett professionellt utvecklingsteam. Vill arbeta i ett mindre team, med det stora företaget resurser. Vill du prova att spänna bågen i våra utvecklingsteam?

● Vi tror att du är civilingenjör eller gymnasieingenjör med flerårig vana från projektledning/digitalkonstruktion. Vi kan erbjuda ett omväxlande arbete där man medverkar från förstudie till färdig produkt. Du skall kunna driva större/mindre konstruktions projekt inom området hårdvara/mobildatakommunikation. Då våra projekt ofta innebär internationella kontakter bör Du ha goda kunskaper i engelska.

Kontakta: Thomas Göransson, 031-344 6084, thomas.goransson@erv.ericsson.se. Ansökan: Projektledare digitalkonstruktion, Ericsson Mobile Data Design AB, Personalavdelningen S:t Sigfridsgatan 89, 412 66 GÖTEBORG, helena.andreasson@erv.ericsson.se.

ERICSSON MOBILE DATA DESIGN AB, GÖTEBORG/MÖLNDAL

Vi är 22 personer som utvecklar en avancerad konfigurerings-applikation för paketdata-noderna i det mobila internet, att kunna användas av operatörerna för dagliga omkonfigureringar av sitt nät. Projektet sträcker sig över 2001 samt en bit in i 2002, med ett antal definierade leveranser av produkten längs vägen. Applikationen görs helt i Java, inklusive användargränssnitt, och vi använder ett antal spännande tekniker i absoluta framkanten. Applikationen bygger på en objektorienterad informationsmodell som översätts till Java-objekt och lagras i ett Directory för att slutligen göras tillgänglig för nätverket

Projektledare

● Du bör vara genuint intresserad av att leda och coacha människor, och van att arbeta med tidplanering och uppföljning på detaljnivå. I den andra änden av jobbet rapporterar du de stora dragen till ett huvudprojekt.

Arbetet rymmer även ansvar för projektbudget. Har du ett stort intresse och dokumenterad fallenhet för att leda mjukvaru-utveckling i framkanten, samt helst även egen erfarenhet av Java-utveckling, är du säkert rätt person för oss.

Tidigare erfarenhet av Network Management är meriterande men inget krav.

Du måste behärska engelska i tal och skrift, både för rapporteringen mot huvudprojektet men också för kontakt med kunder över hela världen. Även den interna kommunikationen sker på engelska. Vi tror också att du har minst 120 poäng relevant utbildning.

Kontakta: Johan Barring, 031-344 6228, johan.barring@erv.ericsson.se. Ansökan: Projektledare Java-utveckling, Ericsson Mobile Data Design AB,

Personalavdelningen S:t Sigfridsgatan 89, 412 66 GÖTEBORG

ERICSSON MOBILE DATA DESIGN AB, GÖTEBORG/MÖLNDAL

Mobitex Network DesignSektionen ansvarar för mjukvaran i Mobitex paketdata växlar, basstationer och Gateways. Vi medverkar i hela utvecklingsprocessen från specifikation till implementering och test. Vi står nu inför uppgiften att utveckla nästa generations paketdataväxel för Mobitex. Några nyckelord för den nya växeln är UML, OOAD, C/C++, WPP, Solaris, VxWorks, Rational Rose. ClearCase. RequisitePro.

Delprojektledare

● Vi söker dig som har arbetat med objektorienterad analys & design under några år och som nu känner att det är dags att gå vidare som delprojektledare inom ett större utvecklingsprojekt.

Du bör vara en god lagspelar kombinerat med stark egen motor, antingen civilingenjör eller högskoleingenjör. Vill du veta mer om vad Mobitex kan användas till kan du titta på www.ericsson.se/mobitex.

Kontakta: Peter Kaltenbrunner, 031-344 6121, peter.kaltenbrunner@erv.ericsson.se. Ansökan: Delprojektledare mjukvaruutveckling-Mobitex Network Design, Ericsson Mobile Data Design AB Personalavdelningen S:t Sigfridsgatan 89, 412 66 GÖTEBORG

ERICSSON RADIO SYSTEMS AB, KISTA

The project management team is responsible for managing concurrent development projects for all our TRAM products. Project activities are distributed globally among our design centers and include all ingredients from specification and design to verification and supply.

Project Manager

● The projects are characterized by distribution, by coordinated time plans for all TRAM products, and by sizes making them comprehensible.

We are looking for project managers or assistant project managers with relevant experience from project or system management, preferably from mobile or fixed telecommunication systems. Knowledge relating to the TRAM product area is an asset. Probably you have an academic degree in telecommunications or equal. You have a sense of general technical understanding and have good communication and people management skills. You are outgoing with drive, commitment and motivation!

Contact: Paul Stjernholm, 08-75 72502, paul.stjernholm@era.ericsson.se. Application: Project manager, ref nr: FR/H1729, Ericsson Radio Systems AB, KI/ERA/FR/HS Inger Holmgren, 164 80 STOCKHOLM, ansokan.PU-WRN@era.ericsson.se.

ERICSSON RADIO SYSTEMS AB, KISTA

The project office for Network Management Systems is responsible for managing development project within the area of: -Radio Access Network Operations Systems, -Network Planning tools (Radio Networks and Transmission Networks) for WCDMA Radio Access Networks. Depending on your previous experience and personal skills you will be given responsibility as project manager or assisting project manager. The projects are characterized by meeting time plans with the right quality that requires quick decisions and actions. A success factor is close co-operation within the product unit as well as with design units in other countries. We use modern technologies such as JAVA and CORBA and our systems run on both UNIX and Windows platforms.

Project Managers

● We are mainly looking for people with relevant experience from project management in development project. Knowledge about Operation and maintenance, CDMA based systems, ATM or IP is an advantage, but not required. Probably you have an academic degree in telecommunications or equal. You have a sense of general technical understanding and good communication skills, also in English. However, equally important is your commitment and motivation!

Contact: Jonas Forsberg, 08-404 22 91, jonas.forsberg@era.ericsson.se. Application: PROJECT MANAGERS TO NETWORK MANAGEMENT SYSTEMS DEVELOPMENT, Ref no: /H1525, Ericsson Radio Systems AB, KI/ERA/R/HS Inger Holmgren, SE-164 80 STOCKHOLM, ansokan.PU-WRN@era.ericsson.se.

ERICSSON COMPITEX AB, GÖTEBORG/MÖLNDAL

Ericsson Compitex AB är ett programvaruföretag på stark framfarsch med designcenters bl.a. inom Mobil Internet, GSM och nästa generations mobiltelefonisystem-3G. Inom vår produktutveckling samarbetar vi självklart med andra enheter inom

Ericssonkoncernen-i Sverige såväl som globalt. Vi är ett helägt dotterbolag inom Ericssonkoncernen. Just nu är vi ca 160 anställda varav 25% är kvinnor. Snittåldern hos oss ligger på ca 30 år. 40% är småbarnsföräldrar och vi har medarbetare från mer än 15 olika länder. Vi arbetar bl.a. med Windows NT, Unix, C/C++, Java, Erlang, SS7, ISDN, IP-protokoll och Rational Suite.

Projektledare

● Till ett antal av de projekt vi driver inom Compitex söker vi projekt/delprojektledare, med ansvar för att uppnå projektmål och att kundernas krav tillgodoses med hänsyn till tid, kostnader och kvalitet. Som projekt/delprojektledare kommer du att tillsammans med projektmedlemmarna säkerställa att projekten når uppsatta mål.

Du ansvarar för planering, uppföljning och ledning. Som projektledare kommer Du att jobba i en dynamisk och kreativ miljö och Du kommer att ha ett tätt samarbete med linje- och produktchefer samt beställare/kund.

Du är högskoleutbildad inom dataområdet, drivande samt mål- och resultatnriktad och vill utvecklas som projektledare inom systemutvecklingsområdet med fokus på programvara av modernaste snitt. Eftersom arbetet innebär många kontakter inom och utom företaget måste du ha lätt för att samarbeta, samt dessutom ha goda kunskaper i engelska. Vi sätter stor vikt vid dina personliga egenskaper såsom t.ex. ledarskap, flexibilitet, initiativförmåga, resultatorientering, motivationsförmåga och social kompetens. Vi söker såväl projektledare som dokumenterad erfarenhet av att driva större totalprojekt, som projekt/delprojektledare med erfarenhet av mindre utvecklingsprojekt inom telekom. och databranschen.

Kontakta: Staffan Rosén, 031-709 9181, Robert Borgström, 031-709 9104, Bengt Örebäck, 031-709 9102. Ansökan: Projektledare-Ref. Nr. 00/29, Ericsson Compitex AB, Personalavdelningen, Wallinsgatan 6, 431 41 Mölndal, info@egs.ericsson.se.

ERICSSON MICROWAVE SYSTEMS AB, GÖTEBORG/MÖLNDAL

ST-Divisionen Microwave Radio Transmission söker projektledare som skall ansvara för olika produktframtagningsprojekt i vår mikrovågslänkfamilj MINI-LINK.

Projektledare

● Som projektledare ansvarar du bl.a. för Att projekten följer överenskommen inriktning och tidplan från definitionsfasen till produktionsintroduktion Att proaktivt identifiera och lösa problem som riskerar projektets framåtskridande Att regelbundet rapportera projektläge och problem till styrgrupp och sponsor Att förbereda TG och MS passager enligt PROPS. Som projektledare ingår du tillsammans med produktledare och sektionschefer i avdelningens ledningsgrupp. Projektledare på våra olika avdelningar samarbetar i ett nätverk som även omfattar projektledare i Oslo och Milano.

Verksamheten kännetecknas av framåtanda, god stämning och ett högt tempo. Vi har en mycket bra och lönsam produkt som nu står inför ett generationsskifte vilket gör att vi har ett flertal nya projekt som ligger i startgroparna. De personer vi söker bör vara goda ledare, kunna ta ansvar och fatta beslut, vara goda kommunikatörer och ha ett intresse för kunder och marknadsfrågor.

Kontakta: Ulrica Wällgren-Malmberg, 031-747 3048, ulrica.wallgren-malmberg@emw.ericsson.se. Annika Bergbom HR, 031-747 3349, annika.bergbom@emw.ericsson.se. Ansökan: Projektledare, ref nr 00-494, Ericsson Microwave Systems AB, Personal och Organisation, 431 84 MÖLNDAL, obs@emw.ericsson.se.

ERICSSON RADIO SYSTEMS AB, KISTA

Vår sektion ansvarar för integrering och verifiering av de produkter som utvecklas på vår avdelning. Här utvecklas bla en O&M nod, RANOS, baserad på Java och Corba teknik, verktyg för Radionät och Transportnätplanering, TRAM, samt IP säkerhetsprodukter.

Delprojektledare

Ref nr: FR/H1678

● Här finns mycket spelutrymme att prova nya idéer. Vi tycker själva att det råder en positiv nybyggaranda i vår dynamiska verksamhet, vilket ju på en gång är både stimulerande och krävande. Du behöver ha erfarenhet från projektledning eller testkoordinering inom integrering och verifiering. Har du det kommer du att få ansvara för strategier, planering och genomförande av integrering och verifiering av Network Management produkter. Delprojekten du kommer att arbeta med är cirka 10 personer stora. Eftersom vi har en geografisk spridning av verksamheten blir det en del resor. Vi vill att du har teknisk erfarenhet inom mjukvaruverifiering. Har du dessutom erfarenhet inom mobil telefoni, drift och underhåll, Java och Corba så ser vi det som extra meriterande.

PROJEKTLEDNING ▶

Integratör

Ref nr: FR/H1679

● Har du flera års erfarenhet av systemintegration av komplexa mjukvaruprodukter? I så fall kanske du kan bli vår problemlösare. Integratörens uppgift är att sätta samman inlevererade produkter och därmed uppnå en högre ordning av funktionalitet, ett mervärde, i systemet. Som integratör krävs övergripande systemkännedom och ett djupt tekniskt kunnande, arbetet innebär teknisk felanalys och åtgärdsförslag-Trouble Shooting. Det integrerade systemet lämnas sedan för verifiering där integratören har en stödjande roll för verifieraren, tex vid felsökning. Integratören har stor påverkan i kravställningsarbete på system och hjälpmedel samt stort inflytande på arbetsmetodik och strategier. Har du erfarenheter inom management system, mobil telefoni, mjukvaru-design, TCP/IP, Java och Corba ser vi det som mycket meriterande.

Verifierare

Ref nr: FR/H1680

● Verifierarens uppgift är att specificera och utföra verifiering av de krav som ställts på systemet. Verifieraren har en grundläggande system och produktkännedom samt kunskaper om verifieringsmetodik, design regler, felanalys, hjälpmedel och utveckling av test program. Du har erfarenheter från integrering och verifiering eller mjukvaru-design. Extra meriterande är kunskaper inom management system, mobil telefoni, TCP/IP, Java och Corba.

Test Support, SW handling

Ref nr: FR/H1681

● Gillar du att vara spindeln i nätet? Då är test support jobbet något för dig. Du kommer att ansvara för mjukvaruleveranser, konfigurationshantering, uppföljning av kravändringar och felrättningar samt konfigureringsdata. Kort och gott att arbeta nära projektledaren och se till att det är ordning och reda i vår testmiljö. Du har erfarenheter från liknande arbete och extra meriterande är kunskaper om ClearCase, ClearCase och Ericssons produktanterningsystem.

Vad kommer du till? Vi jobbar i ett modernt mjukvarulab med den senaste tekniken under motot Building confidence in software by trying to destroy it.

Ett mål är att testmiljön aldrig får vara en begränsande faktor, ett annat är att genomföra en social aktivitet varje kvartal.

Ett annat mål är att ha en god blandning medarbetare, just nu har vi lite obalans i könsfördelningen så vi ser gärna fler kvinnliga sökanden. Välkommen med ansökan eller frågor till:

Kontakta: Per Larsson, 08-757 30 07, per.larsson@era.ericsson.se. Ansökan: Vi på I&V söker folk + ref nr, Ericsson Radio Systems AB, KI/ERA/FR/HS Inger Holmgren, 164 80 STOCKHOLM, ansokan.PU-WRN@era.ericsson.se.

ERICSSON TELECOM AB, TELEFONPLAN

At Access Networks, Systems & Solutions, we are creating new multi-service network solutions with the ENGINE Access Ramp as a central part. This means that you will join a team that is daily focusing on new broadband services and applications.

Broad Project Manager

● As a Project Manager in our organization you will be leading projects dealing with the latest technologies regarding telecom and datacom. We also put much effort on individual competence development with a focus on how you, as a Project Manager, will grow both professionally and personally.

In order to succeed in this position you must be a driven, result-oriented person with solid experience in Project Management in the telecom/datacom area.

You should be fluent in English, have sufficient educational background and be open to change. You also need good leadership and communication skills. So, if you want to be a 'broader' person please contact me for a personal meeting and a more detailed demonstration of what we are doing.

Contact: Patric Oscarsson, +46 8 719 9917, patric.oscarsson@etx.ericsson.se. Application: Broad Project Manager, Ericsson Telecom AB, TB/ETX/X/AN, Patric Oscarsson, 126 25 Stockholm, patric.oscarsson@etx.ericsson.se.

TEKNIK

ERICSSON RADIO ACCESS AB, KISTA

Unit Manager for Filter Design for GSM

Ericsson Radio Access AB (RSA) has a widely recognised, broad expertise in the field of cellular system. We are responsible for the design of antenna near products and power amplifiers within the radio base stations of all the commercial mobile telephone systems all-round the world, e.g. GSM, CDMA, WCDMA and Operational Development. The main part of our operation is situated in Kista, and we currently employ around 1,400 people.

● You will be part of a team of line managers who will jointly shape the development work for the GSM product line. The work as manager of the Filter Design Unit will include: Motivating and developing the employees, Developing design methodology, Being responsible for the personnel's skills development within simulation work, Being responsible for recruiting and the allocation of work.

The successful candidate will be a graduate engineer or equivalent. You will ideally have experience in the mobile telephony industry, as well as experience of project management or general management. Experience as a hardware designer is an advantage. In order to succeed as Unit Manager, your personal characteristics and experiences are important. Typical managerial skills such as sensitivity, perseverance, driving force, the ability to co-operate and interest in people are all highly valued in this position. We also require you to be proficient in both spoken and written English and Swedish.

Contact: Christer Bardland, +46 8 757 25 81, Lena Skansjö, Personnel, +46 8 508 78 263. Application: Ericsson Radio Access AB, KI/RSA/HPS Personal, Box 11, SE-164 93 Stockholm, SWEDEN, Jobb@rsa.ericsson.se

ERICSSON RADIO SYSTEMS AB, KISTA

Kvalificerade tekniska medarbetare

● Vi söker dig som vill komma vidare i din personliga utveckling och som har kapacitet och förmåga att anta utmaningen att växa in i det största som finns på telekom-marknaden just nu. Dina arbetsuppgifter kommer att bli planering av testarbete, avancerad testning/ felsökning på programvaran till basstationer, utveckling av testmetoder/ testmiljö och dokumentering av testresultat. Ett stort fokus för oss just nu är GPRS, EDGE samt IP-baserat GSM.

Det vi erbjuder dig är: Personlig utveckling i teknikens framkant. Gedigna kunskaper i uppbyggnaden av GSM-system och i synnerhet mjukvaran till basstationer. Arbetsuppgifter med stora möjligheter till variation och vidareutveckling. Goda karriärmöjligheter. En modern arbetsmiljö med mycket stora resurser. Vi tror att du har högskolekompetens med inriktning på elektronik/tele. Naturligtvis värdesätter vi relevant arbetslivserfarenhet. Vi ser självklart inte bara till dina formella meriter utan även till dina personliga egenskaper och din förmåga att utvecklas. Det är ett krav att du behärskar engelska i tal och skrift då all dokumentation görs på engelska.

Kontakta: Anneli Ropéus, 08-404 69 37, Pontus Östling, 08-757 20 11, Lars Gunnar Bergfalk, 08-404 54 16. Ansökan: SR/HS la Pettersson, Ericsson Radio Systems AB, 164 80 STOCKHOLM, e-post: eraiap@era.ericsson.se.

ERICSSON RADIO SYSTEMS AB, SYSTEMVERIFIERINGS-AVDELNING

Chef för projektkontor

● Vi söker en chef som ansvarar för att försörja avdelningens projekt med projektledare för systemverifiering och integrering av basstationer för GSM RBS 2000. Ansvarsområdet inkluderar förutom ovan: CM (Configuration management), Project administration, Resursplanering för systemverifiering. Utveckla projektleddarrollen. Vi söker dig som är en positiv, resultatnär person som är bra på att skapa kontakter och gillar att arbeta i en dynamisk organisation. Du bör ha några års erfarenhet av systemverifiering och projektledning.

Chef för integration och produktkvalitet

● Vi söker en chef för hårdvaruintegration av RBS 2000. Ansvarsområdet inkluderar förutom ovan: Integration av HW samt utveckla integratörsrollen. FOA och fältprover hos kund. Funktionell regressionstest. Kvalitet audit. Testtäckningsanalyser. Vi söker dig som är en positiv, initiativrik person som är bra på att skapa kontakter och gillar att arbeta i en dynamisk organisation. Du bör ha några års erfarenhet av system-

verifiering och integrationsarbete inom radioområdet.

Kontakta: Mikael Rosén, SRN/GC, 08-585 30772 eller Maria Göthe, personalman 08-585 33987. Ansökan: ingegard.pettersson@era.ericsson.se

ERICSSON RADIO SYSTEMS AB

Project Manager, Content Development

● The Content and Design Development unit within the Event Marketing department at Division Mobile Systems (DMS) needs another Project Manager for Content Development. Our objective is to find new, different and exiting ways to communicate DMS Market Messages, primarily through Event Marketing activities such as Exhibitions, Conferences and Seminars, but also through concept films and demo road shows. We want to create positive attention by doing the unexpected, doing what has not been done before.

The Content Development Project Manager finds new exiting content and technical solutions for product/concept demonstrations at exhibitions, conferences and seminars. Another task is to find creative solutions for communicative challenges in conjunction with sponsorships of museums, sport arenas etc.

We expect our new team member to be unconventional, creative and to have a sensitive ear for trends in the communications industry and society in general. You are probably well educated with years of experience from Technical Sales Support, Product Management or System Design within the telecommunications industry. You also have a positive and energetic attitude.

Contact: Jonas Mattesson, +46 8 757 1337, jonas.mattesson@era.ericsson.se or Markus Orvelind, +46 8 764 1889, markus.orvelind@era.ericsson.se. Application: Project Manager, Creative Development, Ericsson Radio Systems AB, Ann-Britt Stillberger, 164 80 Stockholm, ann-britt.stillberger@era.ericsson.se.

ERICSSON RADIO ACCESS AB, KISTA

Procured Material Quality Engineers (PMQE) for Supply

● The PMQE will, alongside The designer, in addition to the functional requirements, ensure producibility and high capability at the lowest ROI. Purchasers, evaluate and recommend, on the basis of process and quality aspects, the best choice of suppliers. Potential suppliers, convey critical parameters, both functional and process-critical, with particular regard to Yield demands, feedback and frequency tbd. The PMQE will have an understanding of PMQA (Procured Materials Quality Assurance) tools and - Ensure that this is carried out where appropriate: Design of experience, FMEA, SPC, Gauge R & R, Capability studies, Sample verification and SPVR (Series Production Verification Run); Lay a good foundation for continued improvement work in the industrialisation phase

The work also involves: Supplying a high degree of service to the Development projects to eliminate that quality problems arise. Quickly being able to analyse root causes, assessing whether corrective measures are producing the desired effect, as well as verifying these. In the case of outsourcing along with purchasing, being RSA's interface in process and quality issues. Actively conducting improvement work so that our suppliers achieve the desired yield.

The successful candidate will have at least technical college education as well as relevant work experience. Experience of e.g. castings, cutting work and surface treatment, wavelength-dependent mechanics and combined mechanics/electromechanics. Experience of providing technical support both to suppliers and to internal production processes. Good analytical abilities, cost-aware, progressive and able to create a good co-operative climate both internally and externally. The fact that our supplier base is global means that there will be a fair amount of travel, and good proficiency in English is required.

Contact: Björn Fredriksson, +46 8 404 78 14, Pia Bolmgren Svensson, Personnel, +46 8 585 341 35. Application: Ericsson Radio Access AB, KI/RSA/HPS Personal, Box 11, SE-164 93 Stockholm, Sweden, Jobb@rsa.ericsson.se

ERICSSON RADIO ACCESS AB, KISTA

Manager

Electronics- and Printed Circuit Board Layout Design within GSM/TDMA. Ericsson Radio Access AB (RSA) has a widely recognised, broad expertise in the field of cellular system. We are responsible for the design of antenna near products and power amplifiers within the radio base stations of all the

commercial mobile telephone systems around the world, e.g. GSM, CDMA, WCDMA and Operational Development. The main part of our operation is situated in Kista, and we currently employ around 1,400 people. Within Ericsson, RSA is known as an unconventional yet results-oriented company. And that's how we want to stay. Our culture is based on succeeding with the impossible, doing things that have never been done before. We describe ourselves as being quick in our work, fleet-footed, down-to-earth, close to our customers and inventive. We are genuinely passionate about what we do.

● In your role as Manager, you will be a member of the team that leads the work within the development process. More specifically, this will entail responsibility for development of competence, improvement/ development of work with regard to routines/quality as well as recruitment and allocating the work in the working groups. You will take on the role of the group's communication link externally.

You should ideally be a graduate engineer, or equivalent with solid experience of work within the field of electronic as well as printed circuit board constructions. Previous experience of project/team management is an advantage. You should have pronounced managerial skills, above all the ability to stipulate demands. You should also have a diplomatic nature and have a well-developed organisational sense. You should be able to establish contacts, possess good social skills, as well as being persistent, innovative and persevering. You should be proficient in both spoken and written Swedish and English.

Contact: Christer Bardland, +46 8 757 25 81, Lena Skansjö, Personnel, +46 8 508 78 263. Application: Ericsson Radio Access AB, KI/RSA/HPS Personal, Box 11, SE-164 93 Stockholm, Sweden, Jobb@rsa.ericsson.se

ERICSSON RADIO SYSTEMS AB

Konstruktör av kraftsystem till radiobasstationer

Vill du vara med och konstruera GSM basstationer och framtida mobilsystem? Vår avdelning Enclosure Systems SRN/K - ansvarar för ny- och vidareutveckling av byggsätt till radiobasstationerna för GSM, TDMA och framtida system. I vårt ansvar ingår mekanik, strömförsörjning, klimat och förbindningsteknik.

● Vi söker dig som vill arbeta som strömförsörjningskonstruktör på vår sektion som ansvarar för kraft och förbindningsteknik. Dina arbetsuppgifter kommer främst att vara som kravställare mot underleverantörer av kraftsystem. Du kommer att ha mycket kontakter med produktledning, systemkonstruktörer, verifierare, inköpare och andra enheter inom Ericsson, såväl som med våra leverantörer som kan finnas i alla världsdelar. Du kommer att få delta i hela utvecklingsprocessen från idé, via konstruktion och diskussion med leverantörer samt verifiering fram till produktionsstart.

Vi söker dig som är civilingenjör, högskoleingenjör eller erfaren gymnasieingenjör. Vi vill gärna att du har några års erfarenheter inom liknande arbetsuppgifter, erfarenheter om EMC och säkerhetsstandarder är meriterande. Du ska kunna arbeta självständigt och vara van att ta egna initiativ. Du är bra på att samarbeta med andra och behärskar engelska i tal och skrift. Eftersom vi företrädesvis arbetar i projektform bör du ha förmågan att hantera tvåra kast i en föränderlig miljö.

Kontakta: Per Östberg, 08-757 32 90, per.eostberg@era.ericsson.se. Ansökan: ingegard.pettersson@era.ericsson.se

ERICSSON ENTERPRISE AB

System Integration and Support MD110

The mission of the Product Unit Medium & Large Communication systems is to develop its strong product portfolio based on the MD 110 and associated products, wired terminals and DECT into new technologies, to capitalize on Ericsson's strengths within wireless and relations with Cellular Operators and to evolve the MD 110 to IP is key to meet the market development, new competition and bring added to our customers.

● We need experienced MD110 engineers to strengthen our support, system integration and design unit. Experience in supporting MD110 systems in the field is a must and knowledge in programming PLEX-M, Assembler, C++, Mobility (DECT, GSM, 3G) and/or IP is considered an advantage. All candidates need to possess good communication skills and have a proven self-drive. Fluency in English, ability to work with people from different cultures and organisations. To have high quality awareness and to be customer oriented are other important assets.

Take off with Customer Services

Division Global Services is the new name for service excellence within Ericsson established in July 2000 and is fast becoming recognized as the face of service excellence for the new millennium. As one of six divisions of Ericsson, our role is to deliver exceptional customer service as an integral part of the Ericsson offering. We are now looking to expand in order to face the very exciting challenges ahead – and you could be a key element in our success. To find out more about this new force in service solutions please visit our website at: <http://ericsson.se/globalservices>

Customer Services is a Service Business line within Division Global Services. We deliver services in the software, hardware and network support areas. Ericsson's global support organization includes over 110 local support offices, located at Market Units all over the world. The Customer Services Stockholm office is located in Sundbyberg.

We are looking for you who have experience and education from working in a customer driven, dynamic and evolving environment. Our organization needs fast service deployment and expert service engineers, project managers, logistics, marketing, pricing and purchase people. We also need you who are able to give support to the Product and Serviceability Management.

As we are working globally, we expect you to have a fluency in written and spoken English and see international contacts as part of your daily work for all of these positions.

Business Development Manager

As a Business Development Manager you will be responsible for identifying new business opportunities for Customer Services. You will work closely with sales teams and product units to find new business areas in the frontline of the telecom sector.

Your main task is to analyze the market and operator situation to identify new opportunities that may arise. Based on findings, you will develop a plan for how the customers should be addressed by Ericsson and implement the strategy at Customer Services.

You have a university degree in engineering or business with experience from the telecom and/or datacom industry. You are open-minded with strong perseverance and drive, willing to share information and ideas.

Manager within Serviceability Engineering

Your focus will be on business, strategies and management. You need to be interested in service and techniques, beneficial is experience from working at a local support office, as well as having knowledge of the global support organization. The main qualities are the ability to independently drive activities and make decisions to achieve the goals, paired with the ability to co-operate and co-ordinate.

In order to succeed in this position you must be driven, communicative, open and flexible to changes, result-oriented and have a solid experience in management. We also want you to have a technical background. We think that you have a university degree in engineering and experience either of suppliers, purchasing, business-strategy planning and technology service and support, or comparable educational background. Of course you also need to have good leadership skills.

Service Product Manager

As a Service Product Manager Spare Parts Management Service (SPMS) you will participate in the work to ensure that the global service delivery organization has the relevant tools and processes for the implementation and supply of the SPMS.

We expect you to be an open-minded individual, with a strong personal drive. To succeed in this position we think that you are flexible, have a commercial focus, analytical skills and a feeling for pricing. Some years of working experience and a university degree from industrial engineering, business administration, logistics or sales is required. Beneficial is experience from service and business, pricing or purchasing within this area.

Price Manager

We need a Price Manager to Hardware Services to support our service development function. You will develop and implement attractive and competitive price concepts, easy-to-use price tools and participate in commercial issues such as contract negotiations.

We expect you to be an open-minded individual, with a strong personal drive. To succeed in this position we think that you are flexible, have a commercial focus, analytical skills and a feeling for pricing. Some years of working experience and a university degree from industrial engineering, business administration, logistics or sales is required. Beneficial is experience from service and business, pricing or purchasing within this area.

Product Manager

As a Product Manager you will be responsible for the complete life cycle of a dedicated service product. You will work with BOT analysis (Business Opportunity Tracing), business concept creation, production of marketing & sales documents, pricing and costing.

We expect you to be an open-minded individual, with a strong personal drive. To succeed in this position, analytical skill and commercial focus will be an advantage. Experience from the marketing and sales area is beneficial. We believe that you have an academic degree, or similar, and a financial or technical background.

Processes, Metrics & Tools

The Process, Metrics & Tools organization within Customer Services are looking for a number of forward thinking people who can translate strategy into actions. The group is responsible for deployment and continuous improvement of processes and supporting IS/IT systems worldwide. We have several exciting projects that will have major impact to improve performance of our support services offered to our customers.

We are looking for people who have experience in process management, Customer Relationship Management Systems or consider themselves fast learners and want to work in an environment, which leads change. Previous successful and documented experience in the disciplines of process, metrics or tools is required.

Serviceability Engineer

As an engineer at Serviceability Engineering, you will have responsibility throughout the product life cycle. You will also be responsible for supporting our global service organization by checking the requirements towards the Product Owners and projects, assembling and updating important information for the staff in the Service Delivery Organization and ensuring that Support Strategies are followed. Towards the End of Service of a product, you will be engaged in detailed analysis (impact assessment) and steering of the Service Deliver Organization.

Project Manager

We are looking for a number of project managers to independently lead projects to improve our services. We think that you have a university degree in logistics, business administration or engineering. The main qualifier is the ability to independently drive projects and activities and make decisions to achieve goals, paired with the ability to co-operate and co-ordinate. Beneficial is experience from working in a local support office, as well as having knowledge of a global support organization.

Marketeer for Product Marketing

As a marketeer you will lead market introduction projects for our service products. You will make product presentations to customers and market units and be responsible for marketing material. Part of your responsibility will also be product packaging and sales training. The marketing team is a small but effective one, with fast decisions and focus on teamwork. In order to succeed in this position you must have good presentation skills and be fluent in English. You also enjoy being part of an environment where team working is essential and sometimes you thrive on tight deadlines. You need to have experience from leading projects and you have a background in a Marketing education or from possessing a similar position.

Secretary/Marketingassistant

The small and effective marketing team works with fast decisions and focus on teamwork. We are now looking for a key-person that sees to that all work runs smoothly. You will handle administrative activities and work close to the marketing team and manager. Your job will include development of internal marketing materials, updating our website, communicating within the global organization and responsibility for own projects.

You are the person we are looking for if you are independent, good at communication and are able to manage many tasks at the same time. You also like to organize and you do it thoroughly and efficiently.

We believe that you have experience from a similar position and that you manage the Microsoft Office environment.

ASQ

ASQ and Global Business Systems is a unit within Division Global Services. We are at the moment about 30 people working in a brand new office situated in the heart of Kista. Our main responsibility is to give people inside as well as outside Ericsson accurate and professional support within our three different operations.

We currently have several open positions within each of our three sections. The following are general requirements that you need to work at ASQ. Service minded, good written and spoken English. Additional language skills, as well as earlier Ericsson experience is an advantage.

ASQ Internet, Intranet and e-Business Support

The Internet Support is responsible for inquiries that are submitted on Ericsson's home page on the World Wide Web (ericsson.com). Our requestors are Ericsson customers, potential Ericsson customers, financial institutions, academic institutions, inventors, start-up companies, as well as the general public.

The Intranet Supports customers are from the Market Units and we handle sales related questions mainly about GSM, TDMA and WCDMA Systems. With our own competence we answer many questions by ourselves. For more complex questions we work in close co-operation with an appointed competence network.

The e-Business Support is the First Line Support to all e-Business Portals for Operators on the Ericsson Extranet. The users are both Ericsson internal and external customers. The support covers portal administration, including applications as well as related content matters. This is one of Ericsson most prioritized operations for the moment.

For further information, please contact Anna Jonsson.

Send your application, (CV and a personal letter, attached in one document), preferably by e-mail, marked with the name of the positions to:

Ericsson Radio Systems AB
SG/ERA/GH Anna Jonsson
S-164 80 Stockholm, Sweden
E-mail: anna.a.jonsson@era.ericsson.se
Phone: + 46 8 508 763 33



Make yourself heard.

ERICSSON 

TEKNIK ▶

Contact: Jukka Alapoikela, 08-422 1871, jukka.alapoikela@ebc.ericsson.se, Svante Strandberg, 08-422 3456, svante.strandberg@ebc.ericsson.se. Lars-Erik Gustavsson, 08-422 3212, lars-erik.gustavsson@ebc.ericsson.se. Ansökan ref 01:002: Recruitment@ebc.ericsson.se.

ERICSSON RADIO SYSTEMS AB, KISTA

Main Test Co-ordinator CMS30 Ph11

Business Unit PDC Systems is responsible for providing the Japanese market with PDC and WCDMA systems. Our major customers are operators such as Japan Telecom/J-Phone Group and NTT DoCoMo, the world's largest cellular operator. PDC is the leading Japanese standard with over 45 million subscribers.

● You are going to be responsible for the overall test co-ordination for CMS30 Ph11. One early activity is to do the overall test analysis in order for the design projects to prepare for function test and to prepare for system test etc. Other important activities are to plan, drive and follow up the deliveries of the different test activities in the project and also to handle related questions. The work is handled in close co-operation with the Ph11 project management team and with the subprojects. The position includes working in a geographically spread organisation so must have good communication skills. Experiences of test leading, TCM and function/systems test is an advantage.

Contact: Clas Jönsson, +46 8 4046563, Clas.jonsson@era.ericsson.se or Mats Lönegren, +46 8 58530634, Mats.lonegren@era.ericsson.se. Application: Ericsson Radio Systems AB, Gunilla Åsberg, FJ/HS. 164 80 Stockholm, gunilla.asberg@era.ericsson.se

ERICSSON RADIO SYSTEMS AB

Experienced System Manager/System Architect

GSM on the Net. GSM and Internet are the greatest hits in the communications world today. We are an organisation committed to integrating these two into a new system concept based on Voice over IP.

● We are looking for an experienced System Manager/System Architect for PDU Core Network within Mobile Enterprise. Our focus is to provide an open API on top of GSM on the Net core and enable 3rd party application development. This means that both traditional telecom services and new IP-based services are parts of our responsibility as well as development of the API itself. You have several years of system management experience in both telecom and datacom and are willing and able to think in new ways. The work includes many contacts so you must have excellent communication skills and speak and write fluent English. Join us in an organisation that will play a key role in shaping the future of systems integrating GSM and IP.

Contact: NA/ERA/SG/NDC Carina Runefjord, +46 8 422 1675. Application marked 01-04, Kontakten.

GSM on the Net delivers Mobile Internet to the Business Segment. Our solution is tailored for an evolution into 3G. GSM and Internet are the leading technologies in the communications world today. We are Mobile Enterprise, a fast-growing product unit at Ericsson integrating these two technologies into a new system based on Voice over IP, known as GSM on the Net. Take the opportunity to join us in developing and marketing GSM on the Net to the everyday increasing business. You will participate ensuring our leadership position in the next generation IP based wireless office solutions. We offer you interesting and stimulation challenges with good opportunities for competence development. We are looking for a dynamic individual to take on the responsibility as

Director Customer Services

● with overall Service Business responsibility for GSM on the Net within Product Unit Mobile Enterprise. Areas of responsibility includes Service Product development. Secure product improvements for support and ease of implementation. Global competence development in the support and supply chain. Develop and operate an efficient service supply organisation. Develop a partnership program for local market implementations

The person we are looking for should have: experience from support and customer services proven leadership capabilities. Since GSM on the Net is a new product, it is an opportunity for the right individual to shape the organization and processes in effective

ways ability to take a job at Director level and work well with the ASOs as well as with other units within the PU and in the management team.

Contact: Thomas Norén, vice president PU Mobile Enterprise, +46 8 585 31338, thomas.noren@era.ericsson.se. Application marked 00-27, Kontakten: Ericsson Radio Systems AB, Att. SG/HS Cecilia Jettel, 131 89 STOCKHOLM, jobs.gsmthetnet@era.ericsson.se

ERICSSON RADIO SYSTEMS AB

Technology Office are looking for people who wants a new challenge working with the first steps towards the mobile internet. Division Global Services is fast becoming recognized as the face of service excellence for the new millennium. As one of six divisions of Ericsson, our role is to deliver exceptional customer service as an integral part of the Ericsson offering. We are now looking to expand in order to face the very exciting challenges ahead – and you could be a key element in our success. To find out more about this new force in service solutions please visit our website at: <http://globalservices.ericsson.se>

Network Designers for GPRS Solutions

● To support the massive number of GPRS contracts/tenders we are in the process of building up a competence center for GPRS solution. The office is located at Telefonplan and the main task is to support the Network Design activity for the packet backbone for the initial GPRS solutions. Competence requirements: Basic knowledge of packet data network design. Basic IP competence. Basic radio network design. Good communication skills (in English). Willing to learn and teach. The work will include on the job training and a lot of education, some travelling (to support MU's) and co-operation with many units.

Contact: Michela Falchi (manager) +46 8 422 2750, michela.falchi@era.ericsson.se. Helena Sandberg (Human resources) +46 8 719 9131, helena.sandberg@era.ericsson.se.

RIC Tender Support

● Here is the big opportunity to be a part of the Regional Integration Center (RIC) concept! RIC CONCEPT Network Rollout, Service Delivery Ericsson Services strategy is to build up Regional expertise (RIC's) in order to secure service delivery for all Market Units (MU's) when business are at hand and to cut peaks, shorten lead-times, support competence build-up and to provide sales support. RIC's are supporting the Market Units with the introduction of new technologies, products and services such as GPRS, UMTS and the new telecom platforms. Example of other systems/products are: IP-BSS, GSM evolution, Engine, Tigris, WAP gateways, routers etc. Willingness to travel within the Europe, Middle East and Africa (EMEA) region is required. We believe that you have a strong customer focus and the ability to demonstrate high effectiveness within a team environment. The Tender Support will be working with tenders, contract negotiation and pricing tasks together with Service regional Offices and Market Units at Ericsson. Please note that English is the Ericsson business language.

Contact: Ove Puisto, +46 8 719 4452, Ove.Puisto@era.ericsson.se. Application: Ericsson Radio Systems AB, HF/ERA/GH Eva-Marie Thelin, 126 25 Stockholm, Eva-marie.Thelin@era.ericsson.se

ERICSSON TELECOM AB, ACCESS NETWORKS SOLUTIONS

The telecommunications market is in a strong and fast shift from single service narrowband networks towards multi service broadband networks. Division Multi-Service Networks (DMN) is the division within Ericsson responsible for developing, marketing, selling, delivering and supporting multiservice networks in the area of fixed networks.

The BU Access Networks within DMN has taken the challenge to build a strong position in multiservice access. This area consists of broadband and narrowband access including all the different technologies to support the future of telecom and its multitude of services. In order to get and secure our position in this access market, Ericsson is looking for strong and flexible individuals whose natural habit is to take initiative and are drivers. They are needed in the following area's:

Solution Portfolio Management

● You are responsible for the definition of solutions, consisting of a wide variety of products and services. This includes life cycle management, related business plans and giving input for and supporting the production of marketing material and sales processes.

You will be responsible for the contacts to the Product Management and supplying organizations of the different products and services.

We expect you to be experienced in this field for at least two years in an international context. It is natural for you to work in teams.

Your skills and competences in telecommunication are on university level. Due to the nature of the market you need to be business driven, focused and flexible. You should well understand the old and the new telecoms world. You will have regular contacts with our suppliers and will often be involved with commercial projects.

Contact: Stefan Möller, Stefan.moller@etx.ericsson.se, +46 8 6812035, Jan-Olof Andersson, jan-olof.andersson@etx.ericsson.se, +46 8 719 6721 Application: Ericsson Telecom AB, TN/ETX/X/H, Kristina Tomacic, 126 25 Stockholm or: Staffing@etx.ericsson.se

ERICSSON RADIO SYSTEMS AB, KISTA

Manager

RBS SITE SOLUTIONS SUPPORT MANAGEMENT. Within our product unit we develop next generation's GSM and TDMA Base Stations enabling multimedia services and mobile Internet based on the latest technology. Our base stations are today installed in over 80 countries worldwide with China, USA and U.K being our largest markets.

We combine a strong technical competence with a wide commercial knowledge. To achieve best possible result within the unit, we strive to work as a team benefiting from each other's excellent results. Last but not least, we are a team who enjoys sharing a few laughs with our colleagues.!

Our unit RBS Site Solutions and Macro 200 is responsible for product management of Site Solutions, customer product information, antenna systems, installation equipment, site transmission, site power supply, test instruments and tools for implementation of RBS Site Solutions delivered from Ericsson globally.

● We are now looking for a Manager for RBS Site Solutions Support Management. The work will be to, together with the marketing unit and product managers in our own unit, the TTC-global rollout team as well as product managers in other units be responsible for the rollout and support of RBS Site Solutions Product Packages to Ericsson's accounts globally and be the interface to our local product managers for the rollout and catching new requirements for standard RBS Site Solutions from our customers worldwide.

As manager you will be responsible for RBS Site Solutions Support unit and have your main contacts within Division Mobile System, with Business Management and local companies in the Ericsson group. Of course contacts with end customers (operators) will also be a part of your work. We think you are a person who has an open mind and has easy to get in contact with other people, likes to work in teams and can achieve good results which are in line with the Ericsson goals. We believe you are an engineer M.Sc. or have a similar competence and experience from the RBS Site Solutions area. Competence in common Ericsson tools are valuable. .

Contact: Ulf Holmin, SRB/XC, +46 8 757 1469, Christina Norrbom, SR/H (Human Resources), tel +46 508 79558. A, application to: Ingegard.petersson@era.ericsson.se

ERICSSON RADIO ACCESS AB, KISTA

Ericsson Radio Access AB söker ett antal Gruppchefer till Kistafabriken. Kistafabriken är Ericsson Radio Access ABs produktionsenhet. Vi finns i Kista och sysselsätter omkring 800 personer av totalt ca 1400 anställda vid Ericsson Radio Access AB. Fabrikens huvudsakliga verksamhet är tillverkning av delar till radiobasstationer till mobilnät.

Gruppchef för Produktionsteknik

● Du kommer att ansvara för arbetsledningen av en dynamisk grupp på ca 15-20 personer som arbetar med kort- och mekanikberedning samt produktpåverkan för högvolymtillverkning. Arbetet innebär många kontaktytor, både mot konstruktion och mot tillverkning.

Vi söker dig som har högskoleutbildning (120 p) med inriktning mot produktionsteknik eller motsvarande arbetslivserfarenhet. Du har erfarenhet av producerbarhetsfrågor, DFA-analys och konstruktionsarbete för högvolymtillverkning.

Gruppchef för Processintegration

● Du kommer att ansvara för arbetsledningen av en dynamisk grupp på ca 15-20 personer som arbetar med utveckling av manuella och automatiserade tillverkningsprocesser. Arbetet innebär många kontaktytor, både mot konstruktion och mot tillverkning.

Vi söker dig som har högskoleutbildning (120 p) med inriktning mot produktionsteknik eller automation. Alternativt har du motsvarande arbetslivserfarenhet samt några års erfarenhet av automation och hela tillverkningsprocesser. Har du erfarenhet av ledarskap och hög volymtillverkning är detta en merit.

Kontakta: Helena Holmgren, 08-585 313 73

Gruppchefer för Testutveckling

● Som chef kommer du att ansvara för arbetsledningen av en dynamisk grupp på ca 15-20 personer som arbetar med testutveckling, vilket innebär att konstruera egna produkter/testsystem för tredje generationens radiobasstationer.

Vi söker dig som har teknisk högskoleutbildning (120 p) eller civilingenjörsutbildning med inriktning elektronik. Alternativt har du motsvarande arbetslivserfarenhet samt några års erfarenhet av testutveckling inom produktion eller verifiering. Har du erfarenhet av ledarskap är detta en merit.

Kontakta: Eva Slivon Snis, 08-404 29 08

ERICSSON RADIO ACCESS AB, KISTA

Chef för Teknisk Masterfunktion MCPA till Kistafabriken

Kistafabriken är Ericsson Radio Access ABs produktionsenhet. Vi finns i Kista och sysselsätter omkring 800 personer av totalt ca 1400 anställda vid Ericsson Radio Access AB. Fabrikens huvudsakliga verksamhet är tillverkning av delar till radiobasstationer till mobilnät. Kistafabriken är huvudsakligen ansvarig för industrialisering och produktion av Multi Carrier Power Amplifiers (MCPA) för tredje generationens mobiltelefonsystem. Produkterna kommer att tillverkas i flera fabriker i olika länder.

● Vi söker nu en chef för den Tekniska Masterfunktionen.

Funktionen ansvarar för att hantera alla frågeställningar kring tillverkningsprocesser som uppgraderingar, processverifieringar, reservdelshantering m.m. Inom ansvarsområdet ligger också att arbeta med produktrelaterade problem genom att analysera och hitta orsaker till felutfall, verifiera revisionsändringar och då också vara länken mellan produktägare och tillverkande enheter.

Vi söker dig som är högskoleutbildad och har arbetat med teknik inom produktionsmiljö under några år. Du har goda kunskaper i svenska och engelska i såväl tal som skrift. Dina personliga egenskaper och erfarenheter är viktiga. Ledaregenskaper såsom drivkraft, helhetssyn, samarbetsförmåga och förändringsbenägenhet värderas högt i denna tjänst. Du har stort ordningsinnehåll och god erfarenhet från att ha arbetat internationellt samt att du dessutom har god förhandlingsvana. Du är intresserad av människor och har förmåga att motivera och entusiasmera dina medarbetare.

Kontakta: Bo Gunnarsson, 08-404 66 24, Eva Antholm, personal, 08-404 24 58, Ansökan: Ericsson Radio Access AB, KI/RSA/HPS Personal, Box 11, 164 93 STOCKHOLM, Jobb@rsa.ericsson.se

Access Networks – Product Development, Telefonplan

● Framtiden är här och nu – ENGINE Access Ramp. Om du vill vara mitt i framtiden, välj röst, data och multimedia. Välj kreativitet, öppenhet och personligt förverkligande. Välj Division Multiservice Networks (DMN). DMN söker motiverade medarbetare som känner ett starkt engagemang för sitt arbete samt vill vara med och påverka sin utveckling. Bli en del av vårt team som hängivet arbetar för att leda utvecklingen mot nästa generations nätverk och visar vägen på en marknad med en snabb utveckling.

Vad är ENGINE Access Ramp? ENGINE Access Ramp är ett systemkoncept där vi tar fram accessprodukter som utnyttjar befintliga kopparledningar för datakommunikation med hög bandbredd (xDSL-teknik), ISDN samt även smalbandsprodukter (POTS-telefoni), till både företag och hushåll – allt integrerat i ett system!

Nu söker vi medarbetare inom följande områden:

Test designer

● Som test designer arbetar du i våra utvecklingsprojekt med att automatisera/halvautomatisera de tester som skall exekveras under utveckling av HW/FW/SW. Du ansvarar för att ta fram kravspecifikationerna, design samt systemering av de testsystem som används. Erfarenhet inom data- och telekommunikation, databasdesign, mätinstrumentvana samt programmeringskunskande i C, C++, Java, VEE alt Labview är till din fördel.

Firmware designer

● Som firmware designer arbetar du med att ta fram mjukvara som styr hårdvaran i våra accessprodukter. Det handlar om drivrutiner och maskinvarunära bearbetning av information. Du ansvarar för att sammanställa krav, strukturera programvaran, skriva kod, testa din kod gentemot kraven, samt dokumentera de funktioner du har implementerat. Erfarenhet av att skriva kod i programspråk som C, C++ samt även i viss mån assembler, realtidsprogrammering med RTOS, kunskaper om hur man styr hårdvara – särskilt av hårdvara som arbetar mot abonnentlinjen, samt även viss kunskap inom data- och telekommunikation är till din fördel. Samarbetsförmåga, god förmåga att uttrycka sig i tal och skrift samt kunskaper i engelska är mycket meriterande.

Kontakta: Carl Samuelsson, 08-681 3647, carl.samuelsson@etb.ericsson.se, Human resource: Hans Lindberg, tel 08-7195029 hans.lindberg@etb.ericsson.se

ERICSSON TELECOM AB

Be at the heart of the future. Choose voice, data and multimedia. Choose creativity, openness and personal fulfillment. Choose convergence, choose ENGINE – choose Division Multi-Service Networks (DMN). DMN is looking for motivated individuals who are passionate about their work. Join a visionary team devoted to driving the evolution of next-generation networks, leading the way in a rapidly developing market.

System Test Verification is a part of the Access organisation within DMN. We are responsible for Function-System- and Integration-test of the system. System Test Verification offers you a chance to work with the newest technology within ADSL, SHDSL, ISDN and POTS. We are now in the moment to ramp up production and development to meet customers demands.

System Testers

● We are looking for System Testers. You should be self-motivated team players with skills in one or several of the following areas: Programming, System management, Unix, DataCom (ADSL, SHDSL, ATM, Ethernet and routing etc), TeleCom (ISDN, POTS, PLEX, AXE, V5 and debuggers etc)

Contact: Thomas Eckemyr, thomas.eckemyr@etb.ericsson.se, +48 08-7199908, 46 070-2673979 or Sirpa Björklund, Sirpa.bjorklund@etb.ericsson.se, +46 08-7192071, 47 070-5292071.

ERICSSON RADIO SYSTEMS AB, TELEFONPLAN

Now we are aiming even higher. Coming up for launch during 2001 is our next generation Contact Center Solution. Handling all types of communication, it will support the transition from traditional voice telephony to the next big thing: IP-based communication that integrates voice, mail, chat and multimedia.

To develop the best Contact Centre Solution on the market, we need more Software Developers, System Architects and Specialists. As a small, key Ericsson group, Call Center. Solutions can offer the best combination of a large company's global power and the agility of a small, dedicated outfit. With a culture that's built around a passion to win, a dedication to customer success and unbridled creativity.

Software Developers

● Working with the latest technologies, as part of a team of experienced developers, you'll use and expand your knowledge in realsystems, C++ programming and Windows NT application development. You will work on web and multimedia projects from start to finish, contributing to the entire process – right up to the packaged results.

Systems Architects and Specialists

● By actively pushing yourself to your intellectual limits within the software development and systems architecture of open platforms and client-server technologies, you'll be able to shape projects from their start to finish and even take on the total responsibility for your area of expertise. In this way, you'll be able to conquer new challenges all while easily balancing this with your free-time in our flexible and dynamic workplace.

Contact: Franco Sarocchi 070 – 544 95 84. Application: application asap to marie-rogsater@era.ericsson.se

ERICSSON RADIO SYSTEMS, TELEFONPLAN

Call Centre Solutions, within Internet Applications, combines media in new ways in the development of our IP based CallCentre System. We are a small

unit in the start-up phase, with a flexible and dynamic climate, a small-company approach. Join us in the mobile Internet revolution!

System Managers

● Can you be ready to drive the exciting technological future of our IP based call centre? Product Line Call Centre Solutions is looking for new System Managers to help us develop the future for our IP based Customer Interaction Platform (CIP), part of the CE-NAXIS' portfolio. System Management is responsible for the architectural vision and future for our products. Today's CIP Server environment is based on Windows NT/2000, COM, SQL and C++.

You will be responsible for research into future technologies. Responsible for analysis of new implementations. Participate and co-ordinate prototyping activities. You have been working for 3 years as System Engineer/ Architect/ Designer and have experience with Distributed Systems, have an understanding of Relational Databases, OOSE. Preferably working experience with integration of complex SW systems. You should have an interest in today and tomorrow's technology. You must be result-oriented and creative.

Contact: Carl Waite, +46 8 719 82 71, Carl.Waite@era.ericsson.se

● We are currently seeking a Software Application Tester. You have strong analytical and problem solving skills. You are responsible, detail-oriented, self-motivated and able to multi-task. As we work in team, an important skill is the ability to work together with your friends towards the goals we setup together.

You want to work with configuration of test environments, assisting in development of test planning and the design of test cases. You will develop, execute and document tests using manual and automated test tools. Today we are building up a complete new lab-environment where we will together make sure that the customers get what they have requested. The big challenge when working with test design and testing is the possibilities to find new tools and new ways of working for making the testing activities more efficient.

Information: Tony Fougner, 08-719 56 03. Application: to marie-rogsater@era.ericsson.se

ERICSSON RADIO SYSTEMS, TELEFONPLAN

Supply & Support 1st line Manager

● Are you a good leader? We are looking for someone to be a coaching leader for our Implementation & Support Engineers. We are now facing a technical shift from an AXE IN platform to an Open Service Capability Server – Jambala. You will have the opportunity to join us in building up the UMTS network and therefore, your skills in people- and change management will be of high value.

We like you to have experience from first line management or project management, but most important is that you are eager to develop your self as a leader. To be able to understand our engineers situation it is necessary that you understand the Supply & Support area and have a genuine technical interest. You take initiatives and works well both independently and in cooperation with different people. Further, you contribute in a positive way to our Unit and Management Team.

Contact information: Glenn Innerfalk, 08 – 719 92 55

ERICSSON RADIO SYSTEMS, SUNDBYBERG

Region Manager – Region Americas

Take the chance to develop our global implementation and support organization. If you are a truly operative person – this is the perfect challenge. In order to improve co-ordination and control of our global organization we have decided to strengthen our unit in Sundbyberg.

● The regional managers main task is to make sure that resource- and project planning is optimized in the best possible way. You will work together with our regional units performing implementation and support activities, on a daily basis. In order to make sure that we reach our tough goals you will work actively with improvements of organization and processes. You are also active in building up competence on new products for the region. As responsible for the region you will also participate in different supply & support steering groups for local companies that we have agreements with.

Experience from project- and line management is required for the position. You shall have a good understanding of our customers needs and expectations, and you are setting goals to improve performance and result. You have a university degree and

a great interest for technical details. You have to be independent and be focused on operative work.

Contact: +46 70 519 7960. Application: marie-louise.rogsater@era.ericsson.se

ERICSSON RADIO SYSTEMS AB, TELEFONPLAN

A Leader to our Design Unit

● You are an experienced and creative leader with a deep interest in motivating and developing people. You have probably been responsible for a design unit or worked as a team or project leader. This job gives you a challenge in resourceplanning, management by objectives and teambuilding. Our Unit have a young, dynamic and flexible organization as a small company with a culture that's built around a passion to win, a dedication to customer success and unbridled creativity.

Our Sub PU Call Centre Solution is located within Division Internet Applications & Solutions. Call Centers is one of the fastest growing business areas today. Coming up for launch during 2001 is our next generation Contact Center Solution. Handling all types of communication, it will support the transition from traditional voice telephony to the next big thing: IP-based communication that integrates voice, mail, chat and multimedia. We are responsible for our products total lifecycle and our provisioning organisation includes System Management, Design and Test. You will be responsible for the Design Unit with 15 enthusiastic SW Developers. It is necessary that you have an understanding of software development and it is more than welcome if you have a background from multimedia, web or telecom.

As a resourceowner you will develop your personal network since the work include cooperation with Project Managers, Product Managers and our Support organization. You will also, together with the other managers contribute to a open and positive work environment. Therefore your social skills is of high value.

Contact: Franco Sarocchi, 460 70 – 544 95 84. Application: marie-rogsater@era.ericsson.se

ERICSSON TELECOM AB

A future in broadband?

● Be at the heart of the future. Choose voice, data and multimedia. Choose creativity, openness and personal fulfillment. Choose convergence, choose ENGINE – choose Division Multi-Service Networks (DMN). DMN is looking for motivated individuals who are passionate about their work. Join a visionary team devoted to driving the evolution of next generation networks, leading the way in a rapidly developing market.

Our new product ENGINE ACCESS RAMP enables operators to offer broadband to both business and private customers. Ericsson has to shape new ways of testing the products to reach maximum quality in shortest time.

Help us to create a unit for intelligent testing! We are looking for:

Testers

● As a tester you will work close to both HW and SW designers analyzing the faulty behaviors of the system and helping them to understand errors. You should be a problem solver, with good understanding of telecom and/or datacom networks (ATM and TCP/IP). Perform fault analysis and trouble shoot on test sites when faults occur.

Experienced trouble shooters

● In this job you will help to plan and specify the tests at our test lab. The tests activities will be performed with the collaboration of our SW and HW developing teams. You like to work with complex systems and like to help others to understand the system behavior. You should be an experienced problem solver with documented good understanding of telecom and datacom networks (ATM and TCP/IP) and good skills in practical work with communication protocols. Perform fault analysis and trouble shoot on test sites when faults occur. You are test engineer or have equivalent competence. You should not be afraid of expressing constructive suggestions on the products or improvements of the process.

Test Designers

● As a test designer you will develop programs for automatization of tests. You enjoy programming (any of these is a plus: C/C++, Tcl/Tk, Expect, Unix shell scripts or HTML) and you like to write programs to make work easier. Understanding of telecom and/or datacom networks (ATM and TCP/IP) is a merit. You are engineer or have equivalent competence. Knowledge of Unix or Linux is an advantage. The work will be both within ongoing projects and in the line. Good English (our working environment is interna-

tional), taking initiatives and enjoying teamwork are our valuable qualities.

Contact: Moisés Hormazabal, +46 8719 8746, Moises.Hormazabal@etb.ericsson.se

ERICSSON RADIO ACCESS AB, KISTA

Test & Configuration Technician – CTS

Business Unit Transmission Mobile Systems, within the Division Mobile Systems, is responsible for providing cellular and business access transmission products and solutions satisfying the needs of Telecom Operators – Anywhere, Anytime. Our product unit Cellular Transmission Solutions in Kista is responsible for total transmission solutions and is the main interface towards the Development Units within other business units. Represented in more than 100 countries, we are today the market leader in our field of activities.

Our product portfolio consists of:

A wide range of PHD and SDH cross-connect systems with a flexible, managed platform for the entire network transmission infrastructure leading to improved control and efficiency. MINI-LINK™ E-a point-to-point microwave system for capacities from 2 up to 17x2 Mbit/s.

MINI-LINK™ BAS – a new broadband access system, optimized for the increasing needs for high-speed multimedia applications. Open and integrated management systems to provide total network transmission solutions.

● We are currently looking for two test- & configuration technicians who will be responsible for setting up, testing and configuring transmission equipment (DXX), order reporting in SAP (R/3), some stock processing (in- and outflow), as well as periodic stock inventories. You will be a technical college engineer or equivalent with experience in the field of test- & configuration of transmission equipment. Previous work experience within the field of SAP is an advantage. You will be proficient in both spoken and written Swedish and English. You will be innovative, persevering and meticulous, open, outgoing, goal-oriented and have good social skills. You have a well-developed sense for organization and structure. You will find it easy to communicate and co-operate with others but you will also be able to work independently. You feel responsible and have the desire to bring together theory and practice.

Contact: Todd Barrett, +46 8 757 21 94, Per-Gunnar Nyström, Personnel, +46 8 764 15 39. Applications: Ericsson Radio Access AB, KI/RSA/HPS Personal, Box 11, SE-164 93 Stockholm, Sweden, Jobb@rsa.ericsson.se

ERICSSON RADIO ACCESS AB, KISTA

Packaging Engineer for the Supply Unit

Ericsson Radio Access AB (RSA) has a widely recognised, broad expertise in the field of cellular system. We are responsible for the design of antenna near products and power amplifiers within the radio base stations of all the commercial mobile telephone systems all-round the work, e.g. GSM, CDMA, WCDMA and Operational Development. The main part of our operation is situated in Kista, and we currently employ around 1,400 people.

● In your role as Packaging Engineer, you will be responsible for the entire range of the packaging process. More specifically, this will entail planning/implementation of strategies, routines/methods, leading development projects and a number of other responsibilities related to the development/implementation of training/educational programs, providing guidance/support regarding packaging issues to various functions within RSA's manufacturing/development units, etc....

You will ideally be a graduate engineer specialising in packaging/distribution lines. You should have worked with or have knowledge about packaging material selection and have experience of various alternatives to be applied, taking into account the product/transportation methods, ESD, vibration sensitivity, pressure, corrosion risks and specifications of requirements and assessments. We expect you to have the ability to apply an overall approach, i.e. to understand how our various processes/operations function together and how we should improve those in order to optimise our packaging, delivery and transport capacities in combination with a structured sense of developing new and adequate concepts. We want you to be results-oriented, innovative and have an analytical mind. You find it easy to co-operate with others and are interested in packaging and environmental issues.

Contact: Björn Fredriksson, tel +46 8 404 78 14, Bim Ahlström/Pia Bolmgren Svensson, Personnel, +46 8

TEKNIK ▶

585 341 35. Applications should be sent to: Ericsson Radio Access AB, KI/RSA/HPS Personal, Box 11, SE-164 93 Stockholm, SWEDEN. Jobb@rsa.ericsson.se. Jobb@rsa.ericsson.se Ericsson Enterprise AB

Radio Engineer with interest of Broadband Radio

● Wireless LAN Systems develop PC-cards and base stations for the emerging mobile enterprise and home networks. Our development is focused on the IEEE 802.11 and the ETSI HiperLAN/2 standards, providing a data rate of up to 54 Mbps. The product unit has offices in Sundbyberg and Göteborg. We work in an international environment with close contact with major vendors of datacom equipment and home appliances.

Please visit www.ericsson.se/wlan for more information

We are looking for a person with experience of system engineering and knowledge of radio network design, with respect to development, standardization and simulation of radio algorithms and protocols. Your main responsibility will be to participate in the development of algorithms for handover, dynamic frequency selection, link adaptation and power control. You will also conduct system studies and simulations regarding characteristics and functionality, as well as provide our design teams and marketing unit with technical support.

Contact Person: Mikael Larsson, tel 070-6366158, mikael.larsson@ebc.ericsson.se. Send your Application marked "ref.no.00140": to recruitment@ebc.ericsson.se

ERICSSON ENTERPRISE AB

Validation & Introduction

The Validation & Introduction unit within Ericsson Enterprise AB integrates, validates and introduces products and solutions from the Ericsson and partners, i.e. MD110, Business Phone, WebSwitch, Business Cordless, ComputerTelephony Integration, supporting telephony, data and video applications. Another part of our responsibility is to have a Strong Partner program with Certified 3rd party products.

System Engineers

● We are looking for engineers who want to join us working for the enterprise area.

Depending on your interest and experience you will work in one or more projects within the areas Field Trial, Product Introduction, Correction validation or Certification of 3rd party product. You will have a unique opportunity to work with a whole system and in close co-operation with market units and customers. You will be expected to support marketing activities such as demos, exhibitions, trade shows etc with technical competence. Thus you will be expected to occasionally travel abroad for short or longer periods.

It is desirable that you have a university degree in a relevant discipline, or equivalent, and some years of telecommunication or data communication experience from product introduction, field support and validation or verification activities. Knowledge in one or more of the following areas is a great benefit: MD110, DECT, TCP/IP networking, ATM, Frame Relay, Router Technology, SNMP, UNIX, Windows NT/95/98, SQL Server, Management systems, CTI products.

To enjoy working and to succeed in this position you need to be solution oriented, have drive and power of initiative and know how to relate to customer. You will be based at our modern locations in Nacka Strand, Stockholm.

Contact: Sandra Nuhic, Line Manager, phone. 08-42 20095, e-mail: sandra.nuhic@ebc.ericsson.se, Maria Lillesand, Line Manager, phone. 08-42 22249, e-mail: maria.lillesand@ebc.ericsson.se, Elisabet Lindgren, Human Resources, phone 08-42 20361, e-mail: elisabet.lindgren@ebc.ericsson.se. Send your Application marked "ref.no 00139": to recruitment@ebc.ericsson.se

ERICSSON ENTERPRISE

Service Manager to Sourced Products

Sourced Products is a Product Unit dedicated to support Portfolio Management secure a complete product portfolio by finding, evaluating, market introducing and managing products developed and handled outside Ericsson Enterprise. The product range consists of e.g. different WAP products, Datacom and other applications that offer interesting business cases. The Sourced Products Product Unit is hosted under the Validation & Introduction department.

● By provisioning existing products and services from external sources, we reduce development costs, shorten time-to-market and time-to-customer and distribute risks more evenly.

The Service Manager profile is to:
Co-operate with our Product Management to create and maintain the right service portfolio.

Set-up and follow up the support/fault escalation flow.

Set-up and maintain a repair flow for repairable items and spare parts for the whole lifecycle.

Be the PU interface to PU Enterprise Services, Our Suppliers, and the Regional Support Centres (RSC) in the Regional Offices (RO).

Create and maintain the Service Readiness plan for each product.

In some cases support our channel partners for large projects.

Supervise test and validation activities to ensure that Service requirements are met.

We are a group of people who really like to co-operate with external companies and we need your help to take care of both old and new partner products.

The Sourced Products Product Unit is hosted under the Validation & Introduction department.

Contact: Richard Reimann, phone: +46 8 422 0240, richard.reimann@ebc.ericsson.se, People & Structure / Elisabet Lindgren 131 89 Stockholm, Sweden, Elisabet.lindgren@ebc.ericsson.se. Please send your Application marked "ref.no. 00124" to: recruitment@ebc.ericsson.se

ERICSSON RADIO SYSTEMS/ERICSSON RADIO SYSTEMS AB

Chef för enheten Radio Design inom Multi Standard Radio

Inom Produktenheten Base Transceivers Stations utvecklar vi nästa generations GSM och TDMA basstationer som möjliggör multimedia tjänster och mobil internet baserat på den senaste tekniken. Våra basstationer är idag installerade i över 80 länder där Kina, USA och England är våra största marknader. Vi kombinerar en stark teknik kompetens med ett brett marknadskunnande. För att nå bästa möjliga resultat, strävar vi efter att arbeta i team och ta vara på goda resultat.

● Inom enheten Multi Standard Radio utvecklar vi en ny generation radiobasstationer för att ta GSM in i 3:e generationens mobiltelefonisystem. Basstationerna utvecklas för 3G med IP och EDGE som funktionalitet. Våra produkter kommer att vara avgörande för Ericssons framtida mobiltelefonisatsningar.

Inom enheten finns en unik kompetens samlad kring Multi Carrier Radio tekniken där signalbehandling och radioteknik är viktiga kompetensområden. Vi står nu inför spännande utmaningar och behöver fler kollegor som kan delta i pågående och kommande projekt.

Vi söker en erfaren chef som kan leda vår enhet, Radio Design. Enheten omfattar idag ca. 18 personer. Ansvarsområdet är systemering, kravfördelning, simulering, digital- och analog- signalbehandling samt utveckling av radiofunktionen inom Multi Carrier Radio. Utöver produktprojekten är en viktig del av verksamheten, vidareutveckling av tekniken där vi titlar på nya lösningar, tekniker, komponenter etc. så att vi kan utveckla attraktiva produkter även i framtiden.

Vi söker dig som är civilingenjör eller motsvarande. Du har erfarenhet från arbete som linjechef för teknisk enhet eller projektledning av utvecklingsprojekt, helst nära radio-området.

Som person har du goda ledaregenskaper, intresse av personalledning, teknikframförhållning, helhetsyn, affärsmässigt tänkande och förmåga att skapa kontakter över organisationsgränser.

Contact: Rolf Ahlin, 08-757 09 92, Malin Alexis Nordin, 08-757 25 73. Märk ansökan med: Chef Radio Design, Skicka ansökan till: Ericsson Radio Systems AB, SR/H la Pettersson, 164 80 STOCKHOLM, ingegard.pettersson@era.ericsson.se

ERICSSON RADIO SYSTEMS AB, KISTA - KI/ERA/SRF/B

Signalprocessing - simulation

We develop, simulate and implement digital signal processing algorithms for the functions Adaptive Multi Rate and EDGE- high speed data for next generation GSM radio base stations.

● We are looking for a simulator designer. You will use C/C++, Perl, matlab and Java. You are PhD, Tech.Lic, M.Sc or B.Sc and have experience within signal processing and are a very skillfull SW programmer. You like to work with other people and have good proficiency in spoken and written Swedish and English.

Hardware

● We are looking for a skillful HW designer with interest in SW.

We are working with the development of the most advanced digital circuits in the world for CPU systems and digital signal processing. The circuits will be placed in the next generation GSM radio base stations.

You will work with development of the methodology for the HW/SW-simulation of everything from single circuits to complex systems. To your disposal you have for example the accelerator Celaro and tools like Specman and renior. You will work with VHDL, C/C++, assembler and E-language.

You are PhD, Tech.Lic, M.Sc or B.Sc and have a broad experience within digital asic design. If you have skills within signal processing and lowlevel/highlevel programming it is a merit. You like to work with other people and have good proficiency in spoken and written Swedish and English.

Data Engineer - skilled worker

● SKILLED WORKER

We are a department that develops advanced software for multi processor realtime systems.

To our help we have a great number of tools that are used individually or in complex systems mainly on UNIX.

We need to strengthen our skillful engineers with an additional experienced, service minded, operative and skilled worker.

You will be responsible for the systems and initiate and drive improvements.

You will also look for news and new technologies within the SW area.

You will be the bridge between our designers, our UNIX support and our suppliers.

We take it for granted that you are an expert within the UNIX area.

If you also have a background within SW development and feel comfortable with UNIX as a user it is a merit.

System science

● We are a department that develops advanced software for multi processor realtime systems.

To help us put our software in order we have the version handling tool Clearcase.

We need to strengthen our skillful engineers with an additional service minded, operative and skilled worker.

You will work with the departments Clearcase systems, both single- and multi-site.

You will initiate and drive improvements within this area.

You will be the bridge between our designers, our Clearcase support and our suppliers.

You have a university degree directed towards system science.

You are a thorough person and if you have worked with Clearcase before it is a merit.

Contact: Tobias Liljgren@era.ericsson.se, tel: 08-7575884, Anna-Greta.Eriksson@era.ericsson.se, human resources, tel: 08-4045369. Send your Application to: Ericsson Radio Systems AB, SRF/BUC Tobias Liljgren 164 80 STOCKHOLM.

ERICSSON RADIO ACCESS AB, KISTA

Business Unit Transmission Mobile Systems, within the Division Mobile Systems, is responsible for providing cellular and business access transmission products and solutions satisfying the needs of Telecom Operators - Anywhere, Anytime.

Our product unit Cellular Transmission Solutions in Kista is responsible for total transmission solutions and is the main interface towards the Development Units within other business units.

Represented in more than 100 countries, we are today the market leader in our field of activities.

Our product portfolio consists of: A wide range of PHD and SDH cross-connect systems with a flexible, managed platform for the entire network transmission infrastructure leading to improved control and efficiency.

MINI-LINK™ E- a point-to-point microwave system for capacities from 2 up to 17x2 Mbit/s.

MINI-LINK™ BAS - a new broadband access system, optimized for the increasing needs for high-speed multimedia applications.

Open and integrated management systems to provide total network transmission solutions.

To further strengthen our customer focus, we need to fill the following vacancies:

Software Designer

● We are now looking for Software Designer who will work with specification and software development for Management system integration. Your main tasks as SW Developer will be to write high-level programs in C and C++ as well as for Windows NT and UNIX, including protocol as well as MMI.

The successful candidate will be a graduate engineer (120-180 points) specialising in SW. Previous experience of C and C++ programming is desirable. If you also have experience of real-time operating systems, this is an advantage. You should enjoy driving forward the development of software in close collaboration with other programmers and designers. You will be innovative, persevering and meticulous and have good social skills.

Software Designer

● As a software designer, you will be part of a design unit at CTS where your duties will mainly encompass embedded system development and programming for processors linked to the transmission network elements.

The successful candidate will be a graduate engineer (120-180 points) specialising in SW. If you have experience of real-time operating systems, this is an advantage. You should enjoy driving forward the development of software in close collaboration with other programmers and designers. You will be innovative, persevering and meticulous and have good social skills.

Project Manager

● You will run development-, improvement- and outsourcing projects within the CTS unit. It will be major projects as well as pre-study and co-ordination projects. You will also participate in and report to steering and project groups, both within and outside RSA.

You will have a university degree in engineering or equivalent, with previous experience of project management as either a subproject or main project manager. You will preferably have previous experience or knowledge of Ericsson's project development model.

We want you to be progressive and have good managerial skills. You find it easy to co-operate with others.

Technical Writers

● We are currently looking for two technical writers who will be involved in and responsible for writing and submitting both technical customer and certain design documentation by means of carrying out interviews and collecting inputs from relevant designers.

The successful candidates will have college education or alternatively be graduate engineers, or equivalent, with some previous experience of writing technical documents. Knowledge of Ericsson's structures with regard to documentation is an advantage.

You find it easy to co-operate and communicate with others. You are progressive and a good team player but able to work independently towards set goals.

Verification Engineers

● As the verification engineer within the CTS unit, you will be responsible for testing newly developed products as well as "in sourced" transmission nodes and functions/mechanisms between various nodes (system tests) which have to satisfy set requirements. More specifically, this means that the verification work has to be planned, test methods developed, specifications written, the test environment developed and after this the actual test work must be carried out and the results documented and archived.

The successful candidate will be a graduate engineer or equivalent with some previous experience of integration and verification tests and/or transmission systems. You are progressive, persevering and you are extremely interested in our technical area.

All the above-mentioned positions require that you have a good proficiency in spoken and written Swedish and English.

Contact: people for all the above-mentioned positions: Anders Eriksson, tel +46 8 404 45 10, Per-Gunnar Nyström, Personnel, +46 8 764 15 39. Applications should be sent to: Ericsson Radio Access AB, KI/RSA/HPS Personal, Box 11, SE-164 93 Stockholm, Sweden, Jobb@rsa.ericsson.se

VERKSAMHETSUTVECKLING

ERICSSON RADIO ACCESS AB, KISTA

Kvalitets- och Verksamhetsutvecklare

Till Operational Development, Ericsson Radio Access AB (RSA), har en välkänd och bred kompetens inom trådlös kommunikation. Vi är verksamma inom radioaccess system för trådlös telefoni, basstationer, antennära produkter och transmissionssystem för analoga och digitala nätverk. Huvuddelen av vår verksamhet finns i Kista och vi är idag ca 1400 anställda. Inom Ericsson är RSA känt som ett okonventionellt men resultatriktigt företag. Så vill vi fortsätta att vara. Vår kultur bygger på att vi klarar det "omöjliga", det som ingen förut har gjort. Vi säger om oss själva att vi är flyhänta, snabbfotade, jordnära, kundnära och uppfinnings-

rika. Det handlar verkligen om passion för det vi gör.

● Vi söker dig som vill arbeta med kvalitets- och verksamhetsutveckling varvid du kommer att arbeta med följande arbetsområden: deltagande i ledningsgruppsarbeten, arbete med RSAs ledningssystem och processer, drivande av förbättrings-verksamhet, ledning av VU-projekt, utbildning av personal i ämnen relaterande till ledningssystemet samt revisioner.

Lämplig bakgrund för denna tjänst är civilingenjörsutbildning, med inriktning mot elektroteknik, mekanik, produktion, eller dylikt. Du har dessutom bred erfarenhet från produktion, utveckling, marknadsföring och/eller verksamhetsutveckling samt gärna kunskaper om miljöledning. Kunskap om Ericssons organisation/kontaktvägar är meriterande. Goda kunskaper i både engelska och svenska i tal och skrift är viktigt. Som person är du drivande och engagerad och har väl utvecklad förmåga till samarbete med andra. Du har "helikoptersyn" med förmåga att gå in i detaljer.

Kontakta: Conny Widlund, 08-404 23 43 eller Bim Ahlström, personal, 08-757 16 74. Ansökan: Ericsson Radio Access AB, KI/RSA/HPS Personal, Box 11, 164 93 Stockholm, Jobb@rsa.ericsson.se.

ERICSSON RADIO ACCESS AB, KISTA

Kvalitets- och Verksamhetsutvecklare

I Till Operational Development. Ericsson Radio Access AB (RSA), har en välkänd och bred kompetens inom trådlös kommunikation. Vi är verksam inom radioaccess system för trådlös telefoni, basstationer, antennära produkter och transmissionssystem för analoga och digitala nätverk. Huvuddelen av vår verksamhet finns i Kista och vi är idag ca 1400 anställda. Inom Ericsson är RSA känt som ett okonventionellt men resultatintriktat företag. Så vill vi fortsätta att vara. Vår kultur bygger på att vi klarar det omöjliga, det som ingen förut har gjort. Vi säger om oss själva att vi är flyhänta, snabbfotade, jordnära, kundnära och uppfinningsrika. Det handlar verkligen om passion för det vi gör.

Vi söker dig som vill arbeta med kvalitets- och verksamhetsutveckling varvid du kommer att arbeta med följande arbetsområden: deltagande i lednings-

gruppsarbeten, arbete med RSAs ledningssystem och processer, drivande av förbättrings-verksamhet, ledning av VU-projekt, utbildning av personal i ämnen relaterande till ledningssystemet samt revisioner.

Lämplig bakgrund för denna tjänst är civilingenjörsutbildning, med inriktning mot elektroteknik, mekanik, produktion, eller dylikt. Du har dessutom bred erfarenhet från produktion, utveckling, marknadsföring och/eller verksamhetsutveckling samt gärna kunskaper om miljöledning. Kunskap om Ericssons organisation/kontaktvägar är meriterande. Goda kunskaper i både engelska och svenska i tal och skrift är viktigt. Som person är du drivande och engagerad och har väl utvecklad förmåga till samarbete med andra. Du har "helikoptersyn" med förmåga att gå in i detaljer.

Kontakta: Conny Widlund, 08-404 23 43 eller Bim Ahlström, personal, 08-757 16 74. Ansökan: Ericsson Radio Access AB, KI/RSA/HPS Personal, Box 11, 164 93 Stockholm, Jobb@rsa.ericsson.se.

ERICSSON RADIO SYSTEMS AB, SUNDBYBERG

The vision of Product Unit SCSA is to be the world leading supplier of Open Service Architecture for the 3G networks. The Unit is responsible to provide platforms, communication and mobility service solutions for both the fixed and the mobile network as well as for Internet. Our 1300 employees are located in Holland, Canada, Sweden and Mexico and we are all facing an interesting and challenging shift in technology. Join us!

Competence & Resource Manager

● For the management of Competence planning in Americas, Asia-Pacific, Europe, Middle east and Africa, Product Unit SCSA operations is now strengthening its organization. Within the regions, we will now take on the responsibility to plan, execute and support our regional Hubs in competence planning and resource management.

The purpose of the Resource and Competence Management function is to secure that all Regional Supply and 2nd line as well as Central Support personnel within the region are well and adequately trained in current and future technologies. In purpose to supply & support our products in a professional way towards our Local companies and their Customers.

As Competence & Resource Manager, you will work with assessment of current competence in the regions

and with specific competence development initiatives for our assigned personnel. Initially you will also take responsibility on management level for the resources of ongoing projects. You will also support them with initiatives for on the job training activities. We believe that you have a background from technical or business training environment, as a teacher, program developer, training coordinator or HR activities.

Contact: Bengt Wallin +46 8 508 78486 or +46 70 5910196, bengt.wallin@era.ericsson.se

Manager - TTC Operational Development

I PU SCSA needs to regionalize it's global Supply & Support organization in order to meet the demands of volumes and customizations. A challenging situation which puts demands on a well controlled organizational change and focus on common processes.

SCSA Operations are responsible for Supply and Support. The last year we have grown, new products have been introduced and volumes are increasing. We strive for keeping Supply, Support and customizations together. This is also what our regional units shall be able to handle.

As responsible for Operational development you will drive organizational and process work with the goal to improve efficiency and increase customer satisfaction. You are also the "spider in the web" when it comes to improvement activities and follow up of result. Apart from the own "internal" development you also participate in common programs like TTC Global. You are also active in the relation with other product- and business units in order to clarify responsibilities and get agreements around common interests.

Experience from project- and/or line management is required for the position. You shall have a good understanding of our customers needs and expectations, and you are setting goals to improve performance and result. You have a university degree and a great interest for technical details. You have to be independent and be focused on operative work.

Contact: Ola Nyrén +46 70 519 7960. Application: marie-louise.rogsater@era.ericsson.se

ÖVRIGA

ERICSSON ENTERPRISE AB

Vi söker Dig...

● ...som är initiativrik och drivande och som vill arbeta med självständigt kundansvar mot internationella kunder. En stor utmaning för Flow Control Center inom Ericsson Enterprise är att gå från direkt försäljning via Ericsson bolag till indirekt försäljning via distributörer runt om i världen. Till denna pågående förändringsprocess söker vi Dig som är initiativrik och drivande och som vill arbeta med självständigt kundansvar mot internationella kunder.

Ditt arbetsområde blir bl.a. att koordinera kundorderprocessen gentemot våra kunder, uppdragsgivare och leverantörer. Förutom bl.a. bevakning av leveranser och mottagning av ordrar kommer du att besöka kunderna i deras verksamheter och delta i olika projektarbeten. Du kommer även att ingå i en arbetsgrupp med ansvar för en eller flera marknader.

Vi söker Dig med erfarenhet från liknande arbete, gärna från elektronik-, tillverkningsföretag eller transport/speditionsbranschen. Du är representativ och serviceinriktad, målinriktad och flexibel. Du pratar och skriver obehindrat engelska och vi ser gärna att du även behärskar något annat språk, så som tyska, franska, spanska. Arbetslivserfarenhet från utlandet är meriterande.

Idag arbetar ca 80 personer vid Enterprise Flow Control Center, beläget på Verkö utanför Karlskrona. Tycker du att detta arbete verkar vara intressant och utmanande och vill veta mer om tjänsten?

Kontakta: Marie Karmehed, 0455-54942, marie.karmehed@ebc.ericsson.se. Anna Form, 08-4221988, anna.form@ebc.ericsson.se. Märk ansökan ref.nr 00133: recruitment@ebc.ericsson.se.

UTLANDSJOB

ERICSSON TELECOMUNICACOES S.A, BRAZIL

PLEASE JOIN US TO CREATE THE FUTURE OF TELECOMMUNICATIONS IN BRAZIL. Just a few months ago Anatel, the telecom regulator in Brazil, decided to issue 1800 MHz licenses for PCS in Brazil. The business potential for Ericsson GSM & WCDMA Systems is enormous. The work ahead is deman-

Se världen i 3G – Våga testa ett rörligt uppdrag!

Systemingenjör

Som systemingenjör inom Charging Solutions lär du känna vårt nya system bättre än någon annan. Du får jobba i en grupp om fem-tio personer som ser till att systemet har rätt kvalitet, är lätt att leverera och bra och enkelt att underhålla. Arbetet sker både vid vår centrala organisation i Karlskrona och runt om i världen.

Du får en total inblick i tredje generationens mobila system, och vi ger dig möjlighet att bygga en bred kompetens inom området. Då vi arbetar i internationellt präglade sammanhang och du har en roll som är av yttersta vikt för våra kunder, erbjuder vi dig fantastiska möjligheter att resa – om du vill.

Som medarbetare inom Operations har du möjlighet att arbeta i någon av följande faser som systemet genomgår:

Industrialisering

Du verifierar att systemet håller rätt kvalitet och undersöker påverkan och egenskaper vid hög last, med tanke på stabilitet och redundans. Du är med och levererar den första produkten till den första kunden.

Supply

Du utför installationer och demonstrerar vårt system för våra kunder. På hemmaplan är det ett lagarbete,

men ute hos kunden får du antingen agera självständigt eller tillsammans med en kollega.

Test Configuration Manager

Inom vår enhet arbetar du huvudsakligen med vår testmiljö för access och service network. Du kommer att delta i planering, konfiguration och installation av GSM-/UMTS-nät samt alla de tjänster som används i våra system.

Product Line Maintenance

Med det här jobbet får du utgå från ett fungerande system för att sedan verifiera alla de förändringar som påverkar systemets olika delar. Du får lära dig hur man uppdaterar dessa komplexa system – och du får möjlighet att utföra spännande uppdrag världen över.

Support

Det här uppdraget innebär utmaningar för dig som gillar teknisk problemlösning. Du får rycka in vid systemsupport för våra kunder eller för att hjälpa Ericssons regionala/lokala kontor runt om i världen.

Kontaktpersoner:

Stefan Toreld, tel 0455-39 52 69,
Jan-Åke Andersson, tel 0455-39 53 40,
Magdalena Nilsson, tel 0455-39 58 09.

Skicka din ansökan till Job@epk.ericsson.se

Titta in på vår sajt
www.ericsson.se/softwaretechnology/operations

Ericsson Software Technology AB
Human Resource and Administration
Box 518, 371 23 Karlskrona



Make yourself heard.

ERICSSON 

UTLANDSJOBB ▶

ding and challenging. For a giant market such as Brazil without previous GSM experience, there is a lot to do in terms of building up the expertise and procedures required to get the work done. EDB (Ericsson in Brazil) is currently recruiting key staff with GSM experience, contact network and perseverance to work in the technical sales support organisation for new GSM accounts.

Technical Managers

● You have the overall technical responsibility in our Core-3 sales team towards the potential customers. You ensure that all the technical activities are well coordinated and performed in time. You will communicate everything from visions about mobile internet solutions to complex infrastructure questions. The Technical Manager is responsible for technical activities regarding marketing, sales and negotiations. This will cover all issues in providing a full turn-key solution to our potential customers, as well as communicating our visions of the future development. Highly developed human skills with good multicultural understanding and strong drive are needed in this position. Experience from similar positions and portuguese language skills will be an advantage.

Solution/Product Managers

● You will provide knowledge in Ericsson solutions and products. This will include total responsibility for the offered solution and products, creation of technical marketing strategies, technical marketing support, dimensioning, product packaging, feature content, interfaces and other questions that will be raised by our clients. You will also maintain the necessary interfaces towards the PUs and implementation projects in order to guarantee a smooth, high quality implementation of our solutions. An important task is also keeping track of the future product releases and migration to next generation systems. You like to work close to customer and in a team where you will contribute to build up the local competence for the concerned solution area and included products. Experience from similar positions will be an advantage.

We are looking for people with a solid competence in one or more of the following solution areas: Core Network, GSM/ISDN Service Solutions and Products (GMSC, MSC/VLR, HLR, AUC, FNR, Core Network Site Solutions). Core Network, General Packet Radio Services (GPRS) and Products. Customer Care and Billing Solutions (BGW/BMP, SOG). Radio Access Network Solutions and Products (BSC, TRC, BTS, Site Solutions). Transmission Solutions and Products (DXX, Minilink etc.). Operational Support Systems Solutions and Products (OSS, NMS, Fraud). IN Solutions, Applications and Products (SSF, SCF, CAMEL). Prepaid Solutions and Products. Datacom Solutions and Products. Messaging and Other Solutions (SMS, UM, VMS, WAP, Positioning, EIR). Core Network Design Solution Expert. Radio Network Design Solution Expert.

Manager, Core Network Solutions

● You have the line manager responsibilities for personnel and activities related to the core network solutions. This includes planning of all work needed to maintain the core network solutions, products and to perform high quality core network design and offers for our clients. The work includes also planning of all needed technical marketing activities to ensure successful sales. Highly developed human skills with good multicultural understanding and strong drive are needed in this position. Experience from similar positions and portuguese language skills will be an advantage.

Manager, Radio Access Network and Transmission Solutions

● You have the line manager responsibilities for personnel and activities related to the radio access network and transmission solutions. This includes planning of all work needed to maintain the radio access network solutions, products and to ensure high quality radio and transmission network design and offers for our clients. The work includes also planning of all needed technical marketing activities to ensure successful sales. Highly developed human skills with good multicultural understanding and strong drive are needed in this position. Experience from similar positions and portuguese language skills will be an advantage.

Manager, Value Added Solutions

● You have the line manager responsibilities for personnel and activities related to the value added solutions, open platform products and applications. This includes planning of all work needed to maintain the value added solutions, products, applications and to perform high quality dimensioning and offers of the

se solutions for our clients. The work includes also planning of all needed technical marketing activities to ensure successful sales. Highly developed human skills with good multicultural understanding and strong drive are needed in this position. Experience from similar positions and portuguese language skills will be an advantage.

Contact: Annelie Gustafsson, annelie.gustafsson@edb.ericsson.se, +55 11 6224 8685 or Renato de Oliveira Mello, renato.mello@edb.ericsson.se, +55 11 6224 1101 or Katia Cristina Burri/katia.burri@edb.ericsson.se, +55 11 6224-13-01.

ERICSSON SA, MARKET DESIGN SOLUTIONS CENTER, R&D, SPAIN**SW Designer**

The EEM Market Design Solutions Center is a development center located in Madrid and our mission is to handle market function assignments in a fast and responsible way within Ericsson Organization to help our customers, Customer Groups and Market Units to win more business. We perform system investigations and SW Design within the whole AXE System to give Design Solution for our customer.

● As Software Designer, you will be involved in Market Design Projects running at EEM MSDC during the Design and Test phase. The Design part will be mainly the implementation of market functionality's in AXE products. During the test phase you will perform test analyses, general test reports for Market products. We think that you shall have a technical degree or comparable, preferably in telecommunication and 1-2 years experience in design and test in any of AXE System we work with, like TCS, TSS, IN_SSF, CHS, Access. In addition you will get opportunities to acquire understanding, knowledge, general view of the AXE Design products areas and also training in them.

System Engineers

● As System Engineer, you will receive the requirements from the customer to implement Market Functionality and you will be able to provide them with an optimal technically and project wise. You shall have a good understanding of the AXE System and experience in multiple product areas like TCS, TSS, IN_SSF, CHS, Access; and shall also have a customer focused approach to the development of a total solution.

You will build up a contact network with a variety of people from marketing and the product responsible in the different PU/PA's and you will have the possibility to be involved in Market Projects as technical Coordinator to improve your competence as System Engineer in all the AXE Word.

Our Web: <http://alvaro.es.eu.ericsson.se/tl/tgen/tgen.html>

Contact: Luis Cardenas, +34 91 339 2154 or +34 699 427578, luis.cardenas-zapata@ece.ericsson.se. Application: Ericsson S.A, Indocentro, Retama 7, 4ª Planta, 28045 Madrid, Spain.

ERICSSON BELGIUM**Senior AXE Troubleshooter**

Ericsson Belgium has won several contracts involving AXE10 during the last 3 years, both in wireline and wireless business. A local support organisation has been set up 2 years ago, with now over 20 people. This support organisation will further expand in the coming months. The main challenges are to be prepared to support the 3G networks, and to strengthen its AXE10 expertise.

● We are looking for a very experienced AXE10 engineer. The candidate should have at least 5 years experience with AXE10, including several years in field support. We expect a person capable of complex fault analysis and resolution (using Plex and Asa), able to write emergency corrections and market corrections, and to participate in upgrades and updates.

Working independently and analysing complex problems in a structured way are essential. The candidate will participate to the 24-hour emergency service.

Transfer of knowledge to the local Ericsson staff is one of the main objectives. The environment is one of trust and team spirit, combined with a good customer relationship. We are looking for someone for a period of at least one year.

Contact: Ms. Sarah Foubert, Human Resources Department EBR, Raketstraat 40, B - 1130 BRUSSEL, sarah.foubert@ebr.ericsson.se or Mr. Serge Vanhofelen, Manager Customer Support Services, Raketstraat 40, B - 1130 BRUSSEL, serge.vanhofelen@ebr.ericsson.se.

ERICSSON BRUSSELS, BELGIUM**Key Account Manager**

LOCATION: BRUSSEL. **General:** Develop relationships with Key Accounts and Prospects to strategic partnerships.

● Job package: Sign Frame agreements/Letter of Intent or equiv., corresponding to strategic partnerships. Increase sales of designated Key Accounts (KA's) and Prospects (KP's) by expanding geographically and by expanding the Ericsson products and services portfolio. Act a Ericsson contact to designated Key Accounts and Prospects. Improve and maintain high level Customer Satisfaction. Identify, qualify and develop new key account prospects.

Qualifications: University degree in technical, economical or administrative field or equivalent. Solid experience in Account Management, Telecom or IT environment. Fluent in writing and speaking English and French. Independent, strategic, analytical-minded self motivated and organised. Team player. Minimum 10 years business experience in a multi-cultural environment. Excellent presentation skills. Good knowledge of Ericsson Enterprise products portfolio definite plus.

We provide: An international but informal environment, where communication always has a slight edge over technology. Where quality is second nature and initiative and personal evolution are essential. A challenging, future-oriented position with the necessary training and career possibilities. Interested?

Contact: jobs@ebr.ericsson.se

ERICSSON SERVICES IRELAND**Senior Support Specialist**

● A vacancy has arisen for the position of Senior Support Specialist within the Customer Service Centre, based in Dun Laoghaire, Co. Dublin. Applicants should have ideally excelled in the AXE field (IN Platforms) and have a strong knowledge of the PPL area.

RESPONSIBILITIES: Ability to diagnose and provide solutions to a range of complex problems in the PPL field. Willing to travel at anytime to any of the CSC PPL Markets. Demonstrate team leadership qualities in a technical capacity. Self motivation and the ability to motivate others. Willing to get involved in the third generation mobile standards, and develop their skills to the future technology. Flexibility in technical evolution of the CSC Department and ability to visualise new and growing opportunities in the PPL Group and CSC as well as a good knowledge of existing departmental processes. To be seen as a mentor to the new recruits within CSC. Proven capability of giving detailed presentations to customers both internally and externally. Must possess excellent customer handling skills.

EXPERIENCE: The candidate must be capable of working as part of a team in delivering first-class service to the customers and of actively contributing to the development of the group in achieving the goals set in respect of quality standards, cost targets and delivery precision. The ideal candidate must be an excellent communicator especially on technical matters and be capable of working to deadlines. As the work involves foreign travel the candidate must be prepared to travel as necessitated by the work programme.

Mediation Engineer

● In the Customer Services Centre (CSC), we have responsibility for integration of customer management applications into our customers' businesses as well as for network integration and support. A vacancy exists for the role of Mediation Engineer. Whilst Customer Management Applications will be our initial focus, the real challenge for the Systems Integration group will be the ability to identify and solve adjacent systems integration requirements within an operator's environment, thereby enabling our customers to leverage investments in existing technologies. As this is a new service within the Ericsson Services portfolio, this is an exciting opportunity to join a startup group and grow rapidly with the group.

The opportunity presented offers multiple challenges. It will require creative thinking, the ability to identify and deliver high-value development services, and the ability to work in a team of application developers. A general awareness of the Operators business environment is necessary for this role. Working closely with the Solutions Architect, your responsibilities will include: Technical Evaluation of an operators environment. Customisation of Customer Management applications and interfaces based on technical survey of the operators environment. On-site delivery and on-going support of delivered system.

Skills profile for analyst/programmer role: Network Element provisioning experience using products such as: Xacct, ASAP, SAS or EHPT Initiator. Usage collection experience using products such as: Compel AMD, Billdats or EHPT BMP. 2+ Years commercial experience as a programmer. Knowledge of Billing and/or Mediation applications including Setup, Configuration & Troubleshooting, Delivery and Ongoing

Support, as well as integration into an operator's environment. Telecoms background a distinct advantage. Good knowledge of UNIX and scripting languages, such as PERL. Working knowledge of databases such as Sybase and Oracle. Strong programming skills with proven track-record in development (using e.g.: C++). Strong Analysis, Communication and Presentation Skills Imperative. Willingness to travel.

Analyst/Programmer

● A vacancy exists for the role of analyst/programmer. Whilst Customer Management Applications will be our initial focus, the real challenge for the Systems Integration group will be the ability to identify and solve adjacent systems integration requirements within an operator's environment, thereby enabling our customers to leverage investments in existing technologies. As this is a new service within the Ericsson Services portfolio, this is an exciting opportunity to join a startup group and grow rapidly with the group. The opportunity presented offers multiple challenges. It will require creative thinking, the ability to identify and deliver high-value development services, and the ability to work in a team of application developers. A general awareness of the Operators business environment is necessary for this role.

Working closely with the Solutions Architect, your responsibilities will include: Technical Evaluation of an operators environment. Customisation of Customer Management applications and interfaces based on technical survey of the operators environment. On-site delivery and on-going support of delivered system. Skills profile for analyst/programmer role: 2+ Years commercial experience as a programmer.

Knowledge of Billing and/or Mediation applications required. Telecoms background a distinct advantage. Good knowledge of UNIX and scripting languages, such as PERL. Working knowledge of databases such as Sybase and Oracle. Strong programming skills with proven track-record in development (using e.g.: C++). Strong Analysis, Communication and Presentation Skills Imperative. Willingness to travel.

If you are interested in the above position and feel that you can satisfy the requirement of the job please send your application to the undersigned.

Contact: Andrea Keane, Recruitment Specialist, Ericsson Services Ireland, Adelphi Centre, Upper George's Street, Dun Laoghaire, Co. Dublin, Ireland, +353 1 2364634, andrea.keane@eei.ericsson.se

ERICSSON SERVICES IRELAND, E-BUSINESS SOLUTIONS**Unit Manager**

● e-Business Solutions (a Dun Laoghaire based Business Unit within Ericsson Services Ireland) is currently recruiting an Unit Manager. By incorporating the leading edge technology, e-Business Solutions, (e-BS) develops and deploys solutions for the global market. e-BS has the Regional Integration Centre responsibility for all Ericsson mobile internet applications and solutions i.e. Web-on-Air, Ericsson Virtual Office, WAP Gateway, Jambala, Mobile e-Pay, WISE. e-BS are also actively involved in e-commerce application development and web services, which includes business consulting, integration, implementation and support services.

The e-BS Unit Manager will have the ability to develop the existing e-BS services offering and should have the vision to expand these services to match the needs of the future. The candidate will be capable of working with a large degree of independence and actively contribute to areas across the whole of eBS. The main role of the position is to provide clear and strong leadership, driving towards the eBS goals set in respect of quality standards, employee satisfaction, competence profile, business targets and service provisioning. A willingness to travel is a requirement.

Responsibilities include: Overall responsibility for the Regional Integration Centre (RIC) day to day operations. Development of the appropriate competence and quality processes to ensure the smooth running of the RIC. Line Management, including appraisals, staff training and team coaching. To represent the RIC (and eBS where appropriate) both within & outside Ericsson. To build on existing development plans to secure the long term growth of the RIC and eBS.

Applicants will be qualified at degree level and will have relevant experience in technical and business matters. We are looking for pro-active individuals with strong communication, problem solving and decision-making skills able to work in a dynamic and challenging environment. Demonstration of previous Management or Leadership skills in the Telecoms or Infocom industries is a definite advantage. The closing date for this position is 02.02.01

Test Configuration Manager

● The e-BS Test Configuration Manager must have previous experience as an AXE Trouble Shooter and must be able to provide a quality service to the users of the Test Plant ensuring that all of the activities car-

ried out using the facilities are done so to the highest standards within a safe and comfortable environment. A willingness to travel is a requirement.

Responsibilities include: Configuration, Upgrades and Updates of the System Test Plant (STP) The STP will be used for various projects like WAP Gateway Proxy Test & Verification, IN and GPRS testing and trouble shooting. Testing of various Ericsson Mobile Internet and other 3rd party products. Customer Demonstrations of new products. Work closely with project managers as each project will require an individual test configuration. Operation and Maintenance of MSC/BSC's, specifically covering. Configuration Management including dump handling, ordering and installation of new/faulty HW, Base Station O&M, terminal and SIM card administration.

Applicants will be qualified at degree level and will have relevant technical. Must possess strong hardware/software trouble shooting capabilities.

Minimum 1-3 years of hands on AXE 10 operational/ implementation experience in a mobile switching environment. Strong people and communication skills. The closing date for this position is 02.02.01.

Contact: Kuljinder Kaur, Recruitment Specialist, Ericsson Services Ireland, Adelphi Centre, Dun Laoghaire, Kuljinder.kaur@eei.ericsson.se

TELECOM MANAGEMENT SOLUTIONS – ERICSSON SERVICES IRELAND

Operational Product Manager, FraudOffice

FraudOffice is the Ericsson Fraud Management System designed to assist Operators in their battle against fraudulent network and services use. FraudOffice is built on an Open Systems based IT architecture. Target customers within the Operator's organization range from the IT department through Network Security and to Finance.

● The available position is for a technically aware, business minded person, who will play a central role in developing the evolution of FraudOffice as a profitable and competitive solution within the Ericsson Security Management product portfolio. Based in Dun Laoghaire and reporting to the Strategic Product Manager, the FraudOffice OPM will support the total business process from idea generation through software development, project delivery and support.

The Operational Product Manager will have responsibility for: Implementation of product strategies for FraudOffice. Requirements management from customers through to development and test. Development of the Product Requirement Specifications in line with the Rational Rose methodology and tool set.

Activities will include: Gather and manage product requirements from internal and external sources. Initiate technical studies and new product development activities and projects. Cooperate with development to track and review product delivery. Respond to market queries and assist the sales and development departments with RFP responses. Produce release documentation. Sales channel support. Customer presentations.

A balanced combination of communication skills, technical appreciation and enthusiasm will provide us with the person we need. It is likely that this person will have a track record in product development and/or delivery, with an awareness of sales and marketing of IT based solutions. Some international travel is envisaged. Please apply in writing to the undersigned before 3rd February 2001

Contact: Andrea Keane, Recruitment Specialist, Ericsson Services, Ireland, Adelphi Centre, Upper George's Street, Dun Laoghaire, Co. Dublin, +353 1 2364634, Andrea.keane@eei.ericsson.se.

ERICSSON MEXICO, CUSTOMER SUPPORT SERVICES MEXICO

Do You want to work with support for one of the fastest growing regions in the telecom world? Are You interested in the newest technology within the wireless area? Would You like to get a taste of the Latin American Culture and learn Spanish? Well, then You should consider joining our team! The Competence Center TDMA-2 is now looking for:

TDMA AP Trouble-shooters

● The TDMA AP system support organisation (a team of 3 apz engineers and 4 AP engineers) in Mexico is urgently seeking (experienced) AP trouble-shooters in all areas of: APG30 and new platforms such as APG33 and APG40. Our unit is part of the Ericsson Global Services Division and provides 2nd line support services for a wide range of products for TDMA systems. These services are provided to regional 1st line support offices (Ericsson Local Support), in almost all the countries in Latin America. We provide 2nd line support to countries such as Mexico, Brasil, Argentina, Chile, Ecuador, El Salvador, Guatemala and others. We cooperate frequently with LMC-Canada since they are the Product owner, which

means that they co-ordinate FOA's, SOA's and ACAV's for our markets.

As part of our organisation, you will be providing Consultation, Trouble Report Handling and Emergency Handling services to our internal customers. We are called upon to resolve system outages and disturbances, specify and isolate hardware and software faults, issue Emergency solutions when required, and travel to site if necessary.

You are an ideal candidate if you have experience with the AP hardware and software used in, either design, testing or support environment. You possess good communications skills, both written and verbal. It is essential that the candidate is fluent in English. In addition you must be able provide knowledge transfer the local engineers. Both short term and long term contracts are available.

Contact: Henrik Aman, Team leader/APZ Expert TDMA-2 Mexico City, Mail:Henrik.Aman@am2.ericsson.se, ECN: 812 92953, +52 2169 2953

ERICSSON LTD, TELECOMMUNICATIONS CENTRE, BURGESS HILL/GUILDFORD, UK

3G Service Network Technical Architect

● The Architect will work on the 3G Service Network Design project and will be responsible for the design of the 3G Service Network.

Tasks will include: Execute the Design in accordance with High Level Technical Solution produced by the ETL/Ericsson Consulting Solutions Managers. Lead the 3G Service Network Design Team facing towards our mobile customers. Develop and maintain a network of 3G Service Network experts from within Ericsson. Supervise on-the-job training for developing 3G Service Network Design Engineers. Proactively form a working co-operation with other Technical Architects within the design project. Reviewing current design and aligning with customer requirements. Designing and validating the design including the specification of the hardware/software platform. Planning the migration between agreed design stages. Specifying baseline technical requirements for each design stage. Reporting to the overall project manager on project progress and ensuring that deadlines are met and contingency options available for critical deliverables in the event of delays and/or failure to meet specifications. Ensuring the 3G Service Network design is integrated with all other sub-network areas and that all interfaces from the 3G core network are owned, managed and integrated. Coordinating the provision of information to the customer from Ericsson Product Units and 3rd party suppliers. Liaising with the customer. Transferring knowledge to the customer (including documentation). Peer interface to ETL/Ericsson Consulting to other consultants. Interface, coordination and handover to system verification, FOA and rollout organisations.

The role requires the job holder to be: a good team player, a good communicator and proficient at presenting ideas, highly motivated, a 'hands-on' manager prepared to take on technical tasks as and when necessary, a high degree of accuracy in the production of technical information, travel throughout the UK, some international travel may be required.

Experience in mobile communications with at least 2 years experience in Mobile Internet design and architecture for a mobile network operator or vendor. Successful track record leading team of technical network design engineers. Production of technical documents. Excellent report writing skills. Experience in a telecoms/datacoms and/or mobile ISP networking environment. Strong design level functional and architectural understanding of 3G Service Networks, IP networks, protocols and services. Strong design level understanding of transport networks, media gateways, synchronization, compression etc.

Knowledge of, experience in: Essential: 3G Service Networks (probably unlikely given new technology), IP (TCP/IP & UDP/IP), IP Infrastructure, Protocols - LDAP, HTTP, WML, ATM, AAL2. Knowledge of: UMTS, IN, SS7, GSM, GPRS, 3GFrame Relay, CORBA, WAP, OSA/VHE, Wireless Data, Network Dimensioning, Cell Planning, Traffic Modeling. Data/voice networking & IP, CISCO routers/switches, Networking Applications.

Contact: Rec. mgr, Vic lent, vic.lent@etl.ericsson.se, +44 1444 874883. Application: myfuture@etl.ericsson.se, quoting Ref 397.

ERICSSON TELECOMMUNICATIE B.V., RIJEN, THE NETHERLANDS

Local Customer Service Organisation. The Local Customer Service Organisation is a unit within the Business Line Customer Services that provides services to our customers in the Netherlands. This organisation is responsible for the operational services sold to KPN, Libertel, Telfort and other operators. The LCSO consists of a Front Office, Customer

Care, Software Maintenance and several, on functionality oriented, back offices. In total, 160 people are working for the LCSO. The LCSO presents itself as a young, professional and innovative team that is closely involved with its customers. Within the LCSO there is a vacancy for:

Technical Support "Mobile Intelligent Networks"

● As a Technical Support employee you support the Mobile Intelligent Networks software as used in the GSM networks and the future 3G networks. As a member of a Self-Directing Team your work involves handling customer problems on MIN and playing an active role in supply-activities in projects.

Task description: Handling Customer Service Requests taken by the Front Office and dispatched to you (including 24 hrs. Emergency Support). Write emergency corrections. Troubleshoot (mostly off-site) critical problems in supported systems. Installation, configuration, integration and verification of MIN networks. Maintaining contacts with (internal and external) customers on a technical and professional level.

Required competence: Education on HBO-level, preference HTS I/E. Several years of high level of SW-experience on AXE (incl. DT) on Testing 2 / Testing 3 level. General knowledge on APZ, IOG, GSS and SCP is a need. High level of knowledge on PLEX/ASA as well as experience with Deskchecks and the creation of emergency-corrections. It's a benefit to have knowledge of the Ericsson tools as MHS, MSS, PlexView and ALEX.

Personality: Customer focussed, capable of working on your own as well as in a team, independent, immune to stress, flexible and enthusiastic. Having no problems with now and then making overtime and doing 24 hrs. Last Resort shift. Problem solving attitude. Good communication skills in English and preferably Dutch. The position is based in Rijen.

Contact: Marjolein von Reth, Co-ordinator Recruitment & Selection, +31 161 249850.

NIPPON ERICSSON K.K.

STAFF WANTED!!!!!!

MXE Field Support/Project Engineer

● Are you interested in joining the team and become a Samurai in the field of voice messaging in Japan? Our location is in Yokohama, close to Tokyo. We have three customers to support, so travel in Japan to visit them is essential.

Your responsibilities include: Small project work and field support of the MXE voice mail platform. You should be able to do MXE trouble shooting and technical report writing. You will also interface with product management.

Requirements: Two years of experience in field support of the MXE, you are prepared to work under stress when required. Knowledge of UNIX shell scripts and trouble report handling is expected. You have good knowledge of English. You have an opportunity to take part of the comprehensive competence shift to new products like packet data, Datacom and Mobile Internet Applications. Excellent conditions - salary, housing, international schooling etc. and most importantly, the above mentioned development plan.

Contact: Anthony Bradshaw, Manager of System Support NRJ, Anthony.Bradshaw@nrj.ericsson.se or Hans Hammar, UNIX support section manager, Hans.Hammar@nrj.ericsson.se, +81 45 477 5731

ERICSSON US, DALLAS, TEXAS

Systems Engineer IV

In today's digital world, the power to be heard is supreme. Surfing the net on your mobile phone. Exchanging e-mails without the aid of a laptop. Video conferencing as you cross the ocean. And no where is the power to be heard more evident than at Ericsson. Not just in the services we provide or the technologies we apply, but in the opportunities we offer our employees. With locations around the world and a philosophy that encourages the exchange of ideas and different points of view. Isn't it time you make yourself heard at Ericsson?

● This Network Engineering Consultant performs switch/core/transmission network design, traffic modeling, capacity analysis, and proposal support and switch performance improvement services for Ericsson external customers. These services support multiple technologies including TDMA/GSM Core Systems, GPRS and CDMA. You will be required to work independently on complex projects or lead teams of other engineers in completing services. The services provided to our customers are dynamic and offer a variety of experiences.

This position requires a (BSEE or BSCE) and a minimum of 5 years wireless experience performing all of the tasks outlined above. The successful candidate should be proficient in voice trunk and signaling

network planning, standards and protocols and possess an extensive understanding of network traffic principles and switching system performance characteristics. Experience working directly with customers is essential, as is being able to work with little or no supervision on concurrent projects in a fast paced environment. Candidate must have good oral and written communication skills. Domestic and international travel is required. (Up to 50-60%). Position Type: Full Time Ref Code: SysEng. IV.

Ericsson offers competitive salaries, excellent benefits, and a comprehensive relocation package. Send a resume today and check out all of our other great opportunities at www.ericsson.com. Ericsson Benefits Overview: www.ericsson.se/US/corp/jobs/benefits.shtml. Additional Information:

Contact/Application: Recruiter qustre@am1.ericsson.se, Ericsson Richardson TX 75081.

ERICSSON HONG KONG

Hong Kong is recognised as one of the most competitive Telecoms Market in the World. Six Mobile Operators running eleven networks serve nearly four million customers with subscriber penetration at over 50 %. Ericsson Local Support in Hong Kong provides support services to our key Mobile operator's GSM900/1800 and TDMA networks as well as the major Wireline operator's large international gateways. Four 3G licences will be awarded during 2001.

Hong Kong operators need to be at the forefront of technology -we have already introduced WAP and GPRS into the market and will be among the first in the Asia-Pacific Region to implement 3G networks. To provide professional support in this very challenging environment, we are looking for a person of high calibre to fill the following position:

System Expert

● As System Expert, you will be required to perform network investigations and problems at the highest technical level and to resolve them in line with customer expectations. Design, test and implementation of Market functions will be required as well as participation in system updates/upgrades and our 24x7 Emergency support rota. You will also be expected to provide technical competence transfer and mentoring to the existing support team plus technical advice to the Ericsson Local Support Manager to whom you shall report directly. In addition, you should expect to be exposed to the emerging 3G technologies and help manage the required adaptation of the support teams processes and methods accordingly.

To fulfill the above job responsibilities and expectations, you should have broad CME20 based system knowledge, expertise in the area of APZ/IO and ideally some exposure to GPRS and Datacom.

You should also have been working with AXE systems for at least 8 years, 5 of which should have been with Mobile systems, in a Design/Verification/Support type environment.

Besides, you should have a full understanding of Ericsson support processes and experience of working directly with customers - a strong focus on customer relations and satisfaction is expected. Hong Kong is a fascinating city in which to work and live - for a technological challenge and an exciting way of life you can do no better!

Contact: Wendy Chan, Sr. Human Resources Officer, +852 2590 2417, wendy.chan@ehk.ericsson.se.

ERICSSON SOUTH AFRICA (PTY) LTD

Support Engineers / Group Managers and Service Delivery Managers

● Ericsson South Africa is looking for team players that have excellent interpersonal skills with a high regard for customer satisfaction to work in our Field Support Centre. The main focus of the job is to offer competent technical support to operators of a contracted GSM Network in South Africa and certain other countries in the Sub-Continent. The successful applicants must be flexible to travel as well as being responsive to new challenges. The successful candidates are to be accountable and responsible in the efficient handling of the System Support function within the FSC. The co-operation in developing the expertise and transfer of knowledge within the department is a required function.

We are looking for candidates who meet the following requirements: At least 3-5 years experience working in a support environment. Network integration experience is an advantage. Excellent Fault finding capabilities as well as knowledge and experience of all related tools used in a support environment. Ericsson South Africa has the following positions available in the FSC:

2 x Senior BSS Support Engineers, 1 x Group Manager: BSS, 1 x Senior SS Support Engineer, 1 x Senior OSS Support Engineer, 1 x Senior IN Support Engi-

UTLANDSJÖBB

neer (prepaid and/or MVPN) 3 x Service Delivery Managers.

Contact: Eric Liddell, Manager: Field Support Centre, +27 11 2832097 or +27 83 2120672, eric.liddell@esa.ericsson.se. Application: Nadia Radjoo: Senior Human resources Officer, +27 11 2832178 or +27 83 2226124, nadia.radjoo@esa.ericsson.se

ERICSSON ARGENTINA

ND/NPI Consultants – Argentina. Ericsson Argentina has decided to start up an ND/NPI Service Delivery unit in Buenos Aires to primarily support the Argentinean market. The current ND/NPI team needs mainly additional expertise in the field of GSM/GPRS. This is in order to supply our customers with complete network solutions and high-level consulting services. The offered positions will present a great challenge to develop business and support the technological shift of the operators in Argentina. The following positions are available:

ND/NPI Manager

● As the ND/NPI Manager you will be responsible for management and development of the ND&NPI team. The result of your work will be measured on the success of the business. We expect you to work very close to the customers in Argentina to understand their needs.

Sr. Radio Network Performance Improvement/Design Consultant

will be responsible for technical or project lead in design and optimization services with the main focus on advanced trouble shooting, analysis and resolution of problem in the GSM/GPRS Radio network.

Sr. Core Network Design Consultant

will be responsible for technical or project lead in design of the GSM/GPRS core network including all the different nodes both regarding the CS and PS traffic.

Sr. Transmission Network Design Consultant will be responsible for technical or project lead in design of the access network including technologies such as PDH/SDH over Mini-Link or/and leased lines. Location & Duration. 1 year contract in Buenos Aires, Argentina.

The successful candidates shall have the following profile: Consultant approach with excellent teamwork and customer relation skills. University degree and fluency in English and Spanish (desired). Operator experience. Minimum 4 years of experience Extensive technical knowledge in the field of GSM Radio Optimization/Design, GSM/GPRS Core Network Design or Transmission Design.

Contact: Maria Eugenia Pistacchia, HR Ericsson Argentina (CEA), (+ 54 11) 4319 5500 Ivan Lemos Bicalho, Senior Consultant, (+ 54 11) 4319 5500, ext. 297.

NIPPON ERICSSON K.K. - JAPAN

MSC Testing Supervisor

Tokyo Network is composed of 15 MSCs 10 TMSCs and 5 HLRs. A big expansion project is ahead and we need to strengthen our MSC tester team. For that we need an Experienced MSC Testing Supervisor to our Network Center. You should have solid AXE background with at least 5 years experience in testing. Experience from Mobile application is mandatory. The candidate should have excellent knowledge of the new BYB501 HW with ability to quickly trouble shoot testing problems. Your task will be mainly supervising a team of 10 to 12 testers, giving technical advice and seeking solutions as well as coordinating all testing activities within the network center.

● As a supervisor the candidate should have excellent personal skills with ability to lead the testing team. Therefore experience, as team leader is required for the job. Ability to work in an international environment with different people from different cultures and openness is highly required. Included in the job, is also customer interfacing and interfacing other department. The candidate has to be fluent in spoken and written English.

Information & Application: Updated CV in English with references to driss.jirari@nj.ericsson.se

ERICSSON LIBYA

GSM Support Engineer

The business with our customers in Libya is expanding fast and new opportunities are emerging. This is creating exciting and challenging openings for support engineers to work with network support and associated fields such as IN. Libya is otherwise with very friendly people and a mild climate. As Ericsson employee you are living in a camp with

lots of facilities both for working and leisure.

● The Main responsibilities are: You will perform Technical support on the Mobile network elements MSC, BSC, HLR and SSCP. You will also be involved in all the related FSC activities, such as CSR and TR handling, SW upgrades and updates, recommend improvements, Participate in the 24hr emergency support and perform SW troubleshooting. The task includes transfer of knowledge to less experienced team members, and also to provide technical advice and assistance to engineers and managers.

The Competence Requirements are: Minimum 4 years of working experience on AXE 10 application systems, of which at least 2 years should be on CME20/CMS40 systems, preferably within the area of system support. The position requires good system knowledge and trouble shooting skills. Experience on IN is desirable. It is very important that you are customer oriented, flexible and are able to work in team. The candidate must have good English skills both spoken and written.

Contact: Fredrik.Ljung@ericsson.ly +218 21 3615000 Ext. 404, Ranko.Grudic@ericsson.ly +218 21 3615000 Ext 154, HR Manager Rolf.Skagerborg@ericsson.ly, +218 21 3615000 Ext. 421

NANJING ERICSSON COMPANY, CHINA

MSC/BSC/HLR Tester

China region central has many GSM expansion projects that will be implemented in year 2001. So we need to strengthen our tester team. For that we need Experienced MSC/BSC/HLR testers for our customer service center.

● The work includes: Testing of new MSCs/BSCs/HLRs and expansions in live switches, DT loading and verification, Integration test and traffic case test with other network nodes (such as PSTN,GMSC...), Software upgrading from R7/R71 to R8 with remote loading, hardware replacement, such as APZ replacement, AC-A and CN-A rollouts in the network. Another task is to transfer know how to our local MSC/BSC/HLR testers. Experience in IOG20, APZ 212 30,R8 and new BYB 501 is required.

The candidate must have worked for ERICSSON at least 2 years within MSC/BSC/HLR areas and have good English skills, good human skills and ability to work with people from different cultures.

Contact: ShanJun Wang, GSM Testing, NanJing Ericsson Communication Company Ltd., No.32 Chi Tian Road, JiangNing E&T Development Zone NanJing,PRC, Office: +86 25 2101188 ext 2125, Fax: +86 25 2104482, ShanJun.Wang@enc.ericsson.se

ERICSSON CANADA INC.

AXE Support / Troubleshooter

● required to join our team of Product Support Specialist. We have several positions open for support specialist at all levels in Customer Support Services based in Mississauga, Ontario, Canada.

Our support team provides: Support for TDMA, GSM and GPRS. Assists in the recovery of emergency situations. Provides 1st line support 24 hours per day 7 days per week. Assists our customers with technical and operational questions. Resolves technical faults and customer complaints using advanced troubleshooting skills. Escalates and follows up with trouble reports to 2nd line support. Works to minimize trouble report turnaround times. Use support tools to accurately record trouble report progress. Implement and maintain software corrections on customer's equipment. Provide guidance and support to the customer regarding maintenance of their network equipment. Assist in the ongoing development of working processes and procedures.

Successful candidates will come from a support environment and ideally have either or both TDMA and GSM switch knowledge. Candidates will be willing to work on both systems and will be able to demonstrate a good working knowledge of Plex, ASA and good cellular network knowledge.

The skills we are looking for are: Strong support background, Familiar with working on live switches. Strong customer focus.

Good communication skills. 2 – 3 year experience within TDMA or GSM. Good knowledge of Plex and ASA. Knowledge of Ericsson support tools and processes.

Knowledge of Unix is desirable. Knowledge of DT is desirable. In response to this we will provide a challenging working environment at a fast pace and the opportunity to develop into new system and the new telecom world of GPRS and 3G.

Contact: Steve Whitten, Customer Support Services Manager, +(1)905 206 6906, Steve.Whitten@ericsson.ca

ERICSSON CANADA, MISSISSAUGA, CANADA

Technical Assistance Specialist, Switch Services

● Degree in engineering, engineering technology, computer science or equivalent work experience. Several years telecommunications experience in design, test and/or operations. Working knowledge of TDMA \ GSM cellular networks. Five years experience with Ericsson (AXE 10) switching equipment. AXE Software (i.e. PLEX) literacy an asset. GPRS, Remote Upgrade, AP, APZ 212 30 competence are definitely an asset. Excellent oral and written communication skills. Able to work in a fast paced, demanding, challenging environment and deal with customers with confidence and diplomacy.

Job Description: Direct Customer Interface for 24 hour "First Line" technical/emergency support for TDMA and/or GSM networks in Canada

Implement and maintain software corrections and features on customer equipment. Resolve technical faults and customer complaints using advance troubleshooting skills and minimize trouble report turn around time. Provide customer guidance and support for the maintenance of network equipment. Responsible for integration and testing of new AS. Escalation and follow up of troubles to Second Line support. Record accurate technical logs using trouble reporting applications. Communicate and assist customer/field personnel in technical and operational questions. Assist in emergency situations to resolve equipment and/or procedure errors. Planning, control and direction of a CNA implementation. Key player in deployment of leading edge wireless technology ,WAP , GPRS , 3G

Contact: Klaus Boeckers, Switch Service Manager, +1905 206 7488), klaus.boeckers@emc.ericsson.se

COMPANIA ERICSSON S.A.C.I, ARGENTINA

Senior Consultant

Internet Applications & Solutions for GSM Service Networks. The local DIA organization in Buenos Aires (Argentina), with approximately 20 employees, is looking for a senior consultant reporting to the Consulting & Solutions Director. Functional responsibilities include supporting the local Key and New Account Management teams in their production of Mobile Internet proposals, interpret customer requirements, solution architecture design based on Ericsson and 3rd party products, and ensure technical viability in terms of quality of service, openness and market adaptation.

● Our customers are two of the strongest players in the telecommunication business in Argentina and Latin America. For this reason, this position will have a very strong link to the local KAM organizations. Suitable candidates possess a technical University degree, an excellent technological background on GSM mobile telecommunications and Mobile Internet enablers and applications such as WAP Gateway, Mobile e-pay, Web on air, WISE, etc., and an important knowledge of IT and Internet, with a minimum of 3 years experience in solution design. Knowledge and experience of Internet and e-commerce is an advantage.

Good verbal and written communication skills in Spanish and English, a high level of personal initiative and teamworking capabilities are essential for this position. This will give the successful candidate a great opportunity for personal and technical development in the Telecom/Internet convergence, leading Ericsson's competence shift to the Internet world.

Contact: HR, maria-eugenia.pistacchia@cea.ericsson.se, +54-11-4319-5500 MU CARIBBEAN, PUERTO RICO

RADIO NETWORK DESIGN & PERFORMANCE IMPROVEMENT ENGINEER GSM/TDMA

● The MU Caribbean is responsible for marketing and deliveries of Ericsson products in the Caribbean Region covering an area of 230,000 square kilometers and with a population of 27 million people. Activities are carried out from offices in Puerto Rico, Dominican Republic, Jamaica and Curacao.

We are looking for a Radio Network Design and Performance Improvement Engineer to help us in the fast growing business in the Caribbean and expand our current group of three engineers. We are experiencing significant growth in GSM networks in the region and need to care of this business. The candidate will be working with both design of new cellular systems, especially GSM, and optimisation of existing systems. The work will be performed in close cooperation with the RF Engineers from the operators. Most of the work will take place in Puerto Rico but traveling will be required for both design and optimisation work to the other islands in the region. Sale support regarding new systems as well as for expansions will be requested from and performed in close cooperation with local KAM, NAM and LPM's. Responsibilities: Perform radio network perfor-

mance improvement services for our existing TDMA and GSM operators. Support the customers with network design for new systems and existing system expansions.

Requirements: Minimum 2 years experience within cellplanning and optimisation, preferably from GSM systems. Experience of Ericsson planning tools (EET/TCP). Knowledge about AXE statistical measurements and post processing tools. CMOS/OSS experience, especially Performance Management. Experience of drive-testing using TEMS tools. Consultant minded.

Contact: Stefan Ljungberg, Manager Radio Network Design & Performance Improvement, +1 787 771 1700

RBS IE Engineer

● The telecom markets in the area is in the process of deregulation with a number of possibilities within mainly cellular and datacom networks. Radio Base Station Installation Engineering Engineer to work with TDMA and GSM systems.

The candidate will be a team leader that provides guidance and directions, drives improvement changes and the quality assurance for the following areas: Radio Site Investigation. Radio Site Design documentation (C-module). Preparation of drawings in CAD. Design of new project specific material. Investigate and solve engineering related problems. The work should be performed in accordance with Ericsson methods, quality and safety standards.

Requirements: A degree in Electrical/Electronics engineering or similar education. Broad experience from RBS Installation Engineering within Ericsson. CAD competence and strong knowledge of computer programs. Leadership skills. Independent, self-motivated and well organized with analytical mind. Cultural awareness. Ability to work independently as well as in a team. Self-starter and result oriented with strong interaction skills. Fully bilingual (English & Spanish). The candidate will be based in Puerto Rico but will need to travel to other countries in the Caribbean such as Jamaica, Dominican Republic and Curacao.

Contact: Jan-Urban Johansson, Implementation Manager, +1 787 771 1700.

GSM Local Product Manager

● The telecom market is growing strongly with hard competition between operators. Several large global operators are present in the region. We are now looking for an experienced manager who can support the NAM in driving the sales and marketing activities; provide product strategic information and system proposals to offerings to assigned clients in our office at San Juan, Puerto Rico.

The candidate should have a good technical knowledge of GSM / CDMA cellular systems with a successful track record. Knowledge of 3G Mobile technology and Ericsson's datacom solutions is a merit. As for your personality, we expect you to have a drive for result and excellent interpersonal skills. Fluency in English is essential. Spanish knowledge is a plus. Ericsson experience is requested.

Contact: Espen Myhre, NAM, +1 787 771-1700.

MU CARIBBEAN - JAMAICA

Ericsson Local Support Engineer

● We have an interesting challenge for you within our new GSM contract in Jamaica. The main responsibilities for this position will be to provide technical support for resolving complex problems at highest technical level. The responsibility will also include TR/CSR handling and being on emergency service.

The competence requirements are: Degree in Computer Science, Electronics or Telecommunication Engineering. Minimum of 5 years working experience on AXE (mainly BSC). RBS 2000 of which at least 3-4 years experience should be on CME20 BSS systems in verification and/or support environment. Some knowledge in WAP and GPRS is desirable. Candidate should also have good English communication skills.

GSM Local Product Manager

● The telecom market is growing strongly with hard competition between operators. Several large global operators are present in the region. We are now looking for an experienced manager who can support the KAM in driving the sales and marketing activities; provide product strategic information and system proposals to offerings to assigned clients in our office at Kingston, Jamaica.

The candidate should have a good technical knowledge of cellular systems with a successful track record. Knowledge of 3G Mobile technology and Eric-

son's datacom solutions is a merit. As for your personality, we expect you to have a drive for result and excellent interpersonal skills. Fluency in English is essential. Ericsson experience is requested.

Project Manager / TDMA

● We are now looking for a Project Manager to handle the rapid expansion of our customer's cellular network in Kingston, Jamaica. The Project Manager should manage the implementation projects contract to customer acceptance in accordance with project time schedule, budget and quality requirements.

The candidate should have several years of experience of managing implementation of cellular networks. As for your personality, we expect you to have a drive for result and excellent interpersonal skills. Fluency in English is essential. Ericsson experience is requested.

GSM Sales & Marketing Manager

● We are now looking for an experienced manager who can support the KAM in driving the sales and marketing activities; provide product strategic information and system proposals to offerings to assigned clients in our office at Kingston, Jamaica.

The candidate should have a good technical knowledge of cellular systems with a successful track record. Knowledge of 3G Mobile technology and Ericsson's datacom solutions is a merit. As for your personality, we expect you to have a drive for result and excellent interpersonal skills. Fluency in English is essential. Ericsson experience is requested.

TDMA Local Product

● We are now looking for an experienced manager who can support the KAM in driving the sales and marketing activities; provide product strategic information and system proposals to offerings to assigned clients in our office at Kingston, Jamaica.

The candidate should have a good technical knowledge of cellular systems with a successful track record. Knowledge of 3G Mobile technology and Ericsson's datacom solutions is a merit. As for your personality, we expect you to have a drive for result and

excellent interpersonal skills. Fluency in English is essential. Ericsson experience is requested.

Contact: Ake Ohnback, KAM, +1 876 754 8659. Application: Noelia Borrego, HR Representative, noelia.borrego@ericsson.com.

ERICSSON SA, SPAIN R&D, MARKET DESIGN SOLUTIONS CENTER

SW Designer

The EEM Market Design Solutions Center is a development center located in Madrid and our mission is to handle market function assignments in a fast and responsible way within Ericsson Organization to help our customers, Customer Groups and Market Units to win more business. We perform system investigations and SW Design within the whole AXE System to give Design Solution for our customer.

● As Software Designer, you will be involved in Market Design Projects running at EEM MSDC during the Design and Test phase. The Design part will be mainly the implementation of market functionality's in AXE products. During the test phase you will perform test analyses, general test reports for Market products. We think that you shall have a technical degree or comparable, preferably in telecommunication and 1-2 years experience in design and test in any of AXE System we work with, like TCS, TSS, IN_SSF, CHS, Access. In addition you will get opportunities to acquire understanding, knowledge, general view of the AXE Design products areas and also training in them.

System Engineers

● As System Engineer, you will receive the requirements from the customer to implement Market Functionality and you will be able to provide them with an optimal technically and project wise. You shall have a good understanding of the AXE System and experience in multiple product areas like TCS, TSS, IN_SSF, CHS, Access; and shall also have a customer focused approach to the development of a total solution.

You will build up a contact network with a variety of people from marketing and the product respon-

sible in the different PU/PA's and you will have the possibility to be involved in Market Projects as technical Coordinator to improve your competence as System Engineer in all the AXE Word. Our Web: <http://alvaro.es.eu.ericsson.se/tl/ftgen/ftgen.html>

Contact: Luis Cardenas, +34 91 339 2154 or +34 699 427578, luis.cardenas-zapata@ece.ericsson.se. Application: Ericsson S.A, Indocentro, Retama 7, 4ª Planta 28045 Madrid.

ERICSSON ENTERPRISES LTD, TELECOMMUNICATIONS CENTRE, BURGESS HILL, UK

Product Marketing Manager

● An excellent opportunity to work within Ericsson Enterprises Limited as part of a team supporting our existing customers. The Product Marketing Manager provides strategic direction for the products on his/her portfolio through the implementation of marketing programmes focusing on Products used in the Call Centre and Multimedia Contact Centre and services delivered to Ericsson Call Centre and Multimedia Contact Centre users.

The Product Manager develops and delivers the marketing messages to take these solutions to the Enterprise. The role will involve a number of key responsibilities. To identify and examine new business opportunities, products and services. Analyse their business potential and make recommendations to address or not address.

The role will consist of devising marketing programmes to address opportunities within respective sectors and supporting the Marketing Department. You will need to Market and manage products according to their fiscal performance, respective market demand, strategic importance and position as well as many other responsibilities.

The successful candidate will have a number of competencies. You will need to have a clear understanding of Call Centre/Contact Centre operational and management dynamics.

A minimum of 2 years experience within Call Centre/Contact Centre technology. Strong presentation experience to internal and external audiences and a proven track record of leading and operating within multidiscipline teams.

Contact: Recruiting Manager, Joanne James, Joanne.James@etl.ericsson.se, +44 1444 256019 or Human Resources, Lynsey Goldring, Lynsey.Goldring@etl.ericsson.se, +44 1444 234547, Telecommunications Centre, Burgess Hill.

ERICSSON LTD, UK

Manager – Sales & Support EMEA

BACKGROUND: Network Optimisation Systems (NOS) is developing and promoting products for planning, optimisation and monitoring of mobile networks under the TEMS brand name.

NOS is a part of Telecom Management Solutions within Ericsson Global Services. In total we consist of 350 people with 60 of these working with sales and support. The sales and support organisation operates with regional offices in Guildford (UK), Kuala Lumpur (Asia Pacific) and McLean (Americas). We currently have 20 people working within the EMEA office.

● **RESPONSIBILITY:** As a Regional Manager you are responsible for sales and first line support towards customers in EMEA. You will also support the Ericsson Market Units in their sales efforts. The First Line support responsibilities encompass basic support for all products and managing a help desk. The group will also handle system rollout, installations and customer training. You will be responsible for sales and cost targets for the region and will manage the operations of the unit including competence development of your group. You will report to the Director of Global Sales and Support and be a member of the NOS Sales and Support Management Team.

SKILLS: Your expertise covers management of organisations working towards customers. You have previous experience from marketing, sales, customer visits, verbal and written presentations as well as quotations and negotiations. You establish long-term relationships with your customers and you shall be able to represent NOS at various levels to the customer. You understand that giving good customer support is a lever to gaining higher customer satisfaction and increase sales. You are independent and self-motivated with strong communication skills and can motivate and create drive in an organisation.

AXE-Support & Market Introduction – Customer Relation & Product Marketing

The unit Customer Relation & Product Marketing performs proactive Market Introduction. We provide our customers with information and knowledge of AXE Platform Products to promote and support early usage.

This is done by competence development as On-site- & Internal training, Seminars and Roadshows for all AXE platforms products.

You as a member of our team will have the opportunity for personal and professional development, creative work environment, challenging and success driven work. Here it is OK if You have fun while working, especially if You are the one that want to share your fun with your colleagues!

We are also interested to get people on long term contract to work with us!

CNCP – Customer Relation & Product Marketing – Instructors

If you are a technician with pedagogical interest, with experience from AXE platform products and preferably teaching, we can offer you an exiting position as

an instructor in a global environment. If you enjoy sharing your knowledge with others and want to broaden your own competence, you will enjoy working with us.

As an instructor you will work with course development and teach our internal customers, for UMTS, GSM, TDMA and DMN, how to operate and maintain the AXE platform products. You will conduct courses both in Stockholm and abroad.

We believe you have the following personality:

- High developed social skills.
- A 'Hands-on' personality.
- Flexible and accurate.
- Enjoy working in teams as well as an individual.
- Open to other cultures and religions.

We believe you have the following qualifications:

- Technical university background.
- Experience from AXE platform products.
- Fluent English, verbally and in writing.

Contact: Anders Gerebäck, phone +46 8 727 49 88, anders.gereback@uab.ericsson.se

Send your application by post or e-mail marked CNCP – Customer Relation & Product Marketing – Instructors to:

Ericsson Utvecklings AB
Att: Birgitta Friis
Box 1505
S-125 25 Älvsjö, Sweden
e-mail: birgitta.friis@uab.ericsson.se



Make yourself heard.

ERICSSON

TEKNIK ▶

REQUIREMENTS: You should have a university degree, preferably MSc/MBA or equivalent. Good written and oral skills in English. Your background should be Ericsson and experience from the area of planning and optimisation is desired. You be based at ETL in Guildford, UK.

Application: myfuture@etl.ericsson.se quoting reference 492. (HR Resourcing contact: Louise Doherty)

NIPPON ERICSSON K.K., JAPAN

ITAC Engineer

ITAC, Implementation Technical Assistant Center, in Japan is part of the CMS30 System Integration Department. Our area of responsibility is verification and deployment of HW installation test and integration methods and procedures for CMS30. We are now gearing up to take on the same challenge for the 3G IMT-2000 system that will be launched in Japan during 2001.

● We have several open positions in the Osaka and Tokyo area for highly experienced installation test and integration engineers. You will mainly work with developing and verifying HW test and integration instruction, FOA HW implementation and providing training and support for our test teams. Customer focus, ability to work under pressure and flexibility is expected. Experience in UMTS, GPRS, datacom and UNIX is an extra plus.

Contact: Johan Myhrman, johan.myhrman@nrj.ericsson.se, +81 45 477 5582

ERICSSON IP INFRASTRUCTURE WATERLOO/BELGIUM

Level 3 IP support engineers

● The support engineer will provide 2nd/3rd level technical assistance on AXI 520, 540 and 580 products to the Ericsson Market Units. AXI-520, AXI-580 are Juniper OEM products, AXI-540 is an Ericsson router using most of the Cisco IOS CLI commands. This responsibility is European-wide, covering all Ericsson EMEA subsidiaries.

This position is based at the European TAC Centre of Ericsson IP Infrastructure (Waterloo, Belgium). Travel to customer sites maybe from time to time required. The support engineer will be part of the Ericsson IP Infrastructure product unit. Ericsson IP infrastructure is a member of the Data Backbone & Optical business unit (DBO).

The skills / experience required for the CS SE include: In-depth understanding of IP Routing technologies (BGP, IS-IS, OSPF...). Good understanding of IP Services (Multicast, DiffServ CoS, MPLS & VPN's). Good understanding of ATM, POS, Ethernet technologies. Overall understanding of the TelCo/ISP market. Overall understanding of SNMP and network Management principles.

Any of the following technologies knowledge communications are a plus: X.25, ISDN, xDSL, E1, E3, Channelized STM1, GPRS, UMTS. Good knowledge of dominant operating systems like UNIX, Windows NT/2000 is a plus. CISCO and/or Juniper knowledge are a plus. 5+ years experience in a Customer Service organisation (preferably European TAC). Strong written and verbal communication skills. Team player with a "customer first" attitude. Fluent in English. Other European languages are a plus.

Consultant & Network design Support engineer
Overall responsibility is to provide network design and consultancy using mainly AXI 520, 540 and 580 products to the Ericsson Market Units. AXI-520, AXI-580 are Juniper OEM products, AXI-540 is an Ericsson router using most of the Cisco IOS CLI commands. The application can be on a wire line network as in a wireless solution for GPRS and UMTS purposes. This responsibility is European-wide, covering all Ericsson EMEA subsidiaries.

This position is based at the European TAC Centre of Ericsson IP Infrastructure (Waterloo, Belgium). Travel to customer sites maybe from time to time required. The support engineer will be part of the Ericsson IP Infrastructure product unit (HQ in Rockville Maryland USA). Ericsson IP infrastructure is a member of the Data Backbone & Optical business unit (DBO).

The skills / experience required for the CS SE include: In-depth understanding of IP Routing technologies (BGP, IS-IS, OSPF...). Good understanding of IP Services (Multicast, DiffServ CoS, MPLS & VPN's). Good understanding of ATM, POS, Ethernet technologies. Some experience using performance measurement tools and network simulation system. Overall understanding of the TelCo/ISP market. Overall understanding of SNMP and network Management principles.

Any of the following technologies knowledge communications are a plus: X.25, ISDN, xDSL, E1, E3, Channelized STM1, GPRS, UMTS. Good knowledge of dominant operating systems like UNIX, Windows NT/2000 is a plus. CISCO and/or Juniper knowledge

are a plus. 7+ years experience in a Customer Service organisation with a good experience in network design and network maintenance tasks. Strong written and verbal communication skills. Good presentation skills. Team player with a customer first attitude. Fluent in English. Other European languages are a plus.

Contact: Ericsson_IPI_EMEA_JOB@hotmail.com,

NIPPON ERICSSON K.K. - JAPAN,

3rd Generation, WCDMA/IMT-2000. Japan has today over 55 million cellular subscribers and Japan is the first market to launch 3G (WCDMA/IMT2000) in the world. J-Phone will launch 3G services in October 2001. The J-Phone network will consist of parts from different vendors, as Core Network and Radio Access Network from Ericsson, Core Network and Radio Access Network from other vendors. Ericsson is the single vendor for coverage of major cities in Japan and at a later stage the system will become multi vendor in the remaining areas.

In order to meet the challenges presented by the deployment of a 3rd Generation WCDMA/IMT-2000 Network in Japan the Multi Vendor Integration unit (NRJ/ST/W) within Nippon Ericsson is looking for a number of motivated and experienced engineers.

For all positions, knowledge and experience from TR handling, correction testing and knowledge of MHS/MSS is required. In addition experience from IMT-2000 testing is a bonus. Another requirement is to be able to work well within a team environment and be able to work in a new culture.

The main role will be to verify the standard protocol between different vendors and between network elements. For further details regarding Nippon Ericsson K.K. please visit the web page at: <http://inside.jp.ao.ericsson.se/>

Integration Engineer

● Core Network Circuit Switched. Previous experience from AXE testing, upgrade and testing of SW packages is required. Experience from CN1.0 and having an overall knowledge of WCDMA/IMT-2000 is a plus.

Integration Engineer, Core Network Packet Switched

● Previous experience from AXE testing, upgrade and testing of SW packages is required. Experience from GPRS based packet switching function in network as well as ATM/IP protocols and having an overall knowledge of WCDMA/IMT-2000.

Integration Engineer RAN, Radio Access Network

● Experience from RNC-Core network integration. Testing of lu (lur) interface. If you feel you can meet the requirements, we are ready to offer you a long-term contract.

Application/Contact: John Fomehed, john.fomehed@nrj.ericsson.se, +81 45 475 5841.

ERICSSON INTERNET SOLUTIONS, DIA PORTUGAL

Manager Mobile Internet Consulting

It's about to revolutionize.... Your everyday life. Ericsson believes in an all communicating world, where voice, data, images and video are conveniently communicated anywhere and anytime in the world. Internet-based applications and solutions are key enablers for this world and Division of Internet Applications and Solutions (DIA) is therefore essential for the mobile Internet market to happen. With unique competence in positioning, secure transactions and messaging, Ericsson drives the mobile Internet applications industry.

● Together with our partners, Division of Internet Applications and Solutions develops breakthrough applications and also offers a platform for running and developing applications. Our consultants deliver Internet solutions including advice, systems integration and facility management for operators, service providers and enterprises within the areas of location-based services, m-commerce, messaging, portals and infotainment. Division of Internet Applications and Solutions today consists of about 4000 people, which is a continuously growing number. We work on both a local and global basis and are represented in about 40 countries around the world.

As a Manager for Mobile Internet Consulting you will establish Mobile Internet Consulting as a business in Portugal and support 3G sales. You will build a core team of Business and System Integration Consultants to address the Portuguese market. This is expected to be a long-term assignment.

Main tasks & responsibilities. Build-up and management of a consulting organisation in the Mobile Internet Market. Support of KAM's in marketing and sales of consulting. Support /Management of the partner programme of DIA in Portugal. Establishment of Ericsson Portugal on the Portuguese Mobile Internet Market. Marketing and sales strategy and its implementation for consulting. P&L for Mobile Internet Consulting. Recruitment

Major challenges. Ericsson has a strong position in the Telecom market of Portugal, with 22% of the total market and more than 60% of mobile infrastructure. We are suppliers to all mobile operators and both leading new operators in the deregulated fixed services. The challenge is to build a consulting organisation from scratch. Few or no resources exist in this area today, but there is a healthy demand from our three mobile operator customers, as well as the emerging fixed line operators and ISP's. For the right person with management as well as consultative skills, this is an opportunity to form something new, without legacy, and to establish Ericsson in this area in Portugal.

Your background. M.Sc./M.B.A. with experience of management in consulting organisation. Experience of Telecom and/or IT industry

Entrepreneur. Cultural Awareness. Experience of Portuguese/Spanish language and Latin culture is beneficial.

Contact: Mirjam Warne-Graf, People & Culture/Human Resources, Ericsson Internet Solutions (+46 8 4222699) or Mats Lindelöw, DIA Manager Portugal (+351 214466556). Application: mirjam.warne-graf@bct.ericsson.se.

VODAFONE UK ACCOUNT, SOFTWARE ROLLOUT AND SUPPORT DEPARTMENT

Project Managers

● Based at either Guildford or Burgess Hill. Ensuring delivery of software services to Vodafone UK with respect to software introduction, problem management, emergency support and general consultation. Vodafone's network consists of the existing GSM equipment, together with the recently installed Packet Backbone Network and GPRS infrastructure. UMTS will start to be implemented within the next few months.

The Role: Project Manager software introduction projects (GPRS/UMTS) towards Vodafone: Build good customer relations with Vodafone, Specify the scope of the project. Lead and drive the project to ensure successful delivery. Communicate status in projects in writing and verbally, e.g. project reports and presentations both internally and to the customer. Look at working practices within the projects and to improve the way we can work. Manage the interface to the supply organization

A suitable candidate will have solid software project management skills - having worked with AXE mobile systems or datacom products. ATM and IP networking knowledge along with AXE/GSM software knowledge would be ideal. In addition an ideal candidate would have the following skills: Strong customer focus. Drive to commit and deliver results. Good communication and interpersonal skills. Good organization skills

Support Engineers

● Based at Guildford. The Software Rollout and Support department, located in Guildford, offers a valuable opportunity for individual involvement in state of the art telecoms applications such as: UMTS, GPRS, Data Networking, GSM.

The role of the Principal Support Engineer will be to work within the team focusing upon: Maintaining and improving general customer satisfaction, In-Service performance of key network elements, Emergency support of the network, Investigation of customer problems and questions

Skills Required: We are seeking expert Software Trouble Shooters to troubleshoot and fix problems on the Vodafone live network, offering a technical consultancy service on in-service issues. Candidate will be qualified in computer science, IT, Electronic Engineering, Physics or similar and will have a minimum of 2 years work experience in a software support organisation.

A knowledge of AXE GSM systems, GPRS, UMTS or data networking would be ideal coupled with a general appreciation of the software product lifecycle. Experience of software design, acceptance and / or delivery would also be of interest and beneficial to this role.

UMTS TCM Engineers, Test Configuration Management

● Based at either Guildford or Burgess Hill. Ensuring delivery of software to Vodafone UK with respect to software introduction, problem management, emergency support and general consultation. Vodafone's network consists of the existing GSM equipment, together with the recently installed Packet Backbone Network and GPRS infrastructure. UMTS will start to be implemented within the next few months.

The Role: Planning, alignment and execution of local TCM activities to support Market adaptation and the GPRS/UMTS verification projects. Setting up configuring and maintaining the complete GPRS /UMTS test network. This involves: Maintaining the test network with Data transcript that mirror Vodafone's live network. Introduce new functionality into the test network in line with new releases and Vodafone requirements. Preparation of the Vodafone software dump. Update the software dump with correction packages. Preparation of Data Transcript for all functionality. Parameter setting. Identify, investigate and resolve TCM problems found during verification activities. Make configuration changes to network elements. Support the Vodafone UMTS trial activities and the UMTS/BSS Global FOA activities. Build a good customer relationship with Vodafone

An ideal candidate will have previous TCM experience with a good understanding of verification and support processes. Solid technical knowledge - having worked with AXE, mobile systems or Datacoms products. ATM and IP networking knowledge along with AXE/GSM software knowledge would be ideal. In addition, an ideal candidate would have the following skills: Strong customer focus. Planning and organisational skills. Drive and commitment to deliver results within time. Ability to discuss technical issues. Good communication and interpersonal skills. Ability to work effectively in a stressful environment

UMTS Software Engineers / Senior Engineers

● Vodafone UK recently succeeded in winning the largest UMTS license available in an auction held by the UK government. To meet the growing demands of the largest cellular operator we have established a dedicated organisation. This office deals with the complete package of commercial, marketing, solutions engineering and strategic planning. This ensures that our customer has a dedicated facility to meet their exacting requirements.

Ensuring delivery of software services to Vodafone UK with respect to software introduction, problem management, emergency support and general consultation. Vodafone's network consists of the existing GSM equipment, together with the recently installed Packet Backbone Network and GPRS infrastructure. UMTS will start to be implemented within the next few months.

The Role: Execution of Market adaptation and verification activities needed to introduce new GPRS/UMTS functionality into Vodafone's network. This involves: Node testing on the AXE10, ATM, IP and UNIX platforms. Identify, investigate and resolve problems found during verification and acceptance activities. Make configuration changes to network elements. Assist Vodafone with integration of their IT systems. Handle the stream of UM/ACA releases between main releases. Assist Vodafone during software upgrades of the network nodes. Support the Vodafone UMTS trial activities and the UMTS/BSS Global FOA activities. Build a good customer relationship with Vodafone

A suitable candidate will have solid technical knowledge - having worked with AXE, mobile systems or Datacoms products. ATM and IP networking knowledge along with AXE/GSM software knowledge would be ideal. In addition, an ideal candidate would have the following skills: Strong customer focus. Drive and commitment to deliver results within time. Ability to discuss technical issues. Good communication and interpersonal skills. Ability to work effectively in a stressful environment

Contact: Cathy Roach, HR Advisor: cathy.roach@etl.ericsson.se Application: myfuture@etl.ericsson.se

ERICSSON EUROLAB NETHERLANDS

Technical Writer

Within The Netherlands, the Charging Competence Centre @ ELN is one of the R&D departments of the newly formed ELN (Ericsson EuroLab Netherlands). This R&D organization has a broad variety in products, varying from terminals for home communications to network software and applications. The Charging Competence Centre @ ELN hosts three Product Areas connected to the CAPC Sub Core Product Units Transit and FCAPS. We have charging as domain knowledge in wireline and wireless systems.

The Charging Competence Centre @ ELN is responsible for the development of software applications made in C++ and JAVA. Within a worldwide operating product unit, we are responsible for developing applications on the Adjunct Processor (AP) that format charging data and provide it to post-processing systems. We are also responsible for setting-up an "application platform" on the AP based on software reuse. We use Object-Oriented development practices and a proprietary (home made) development process (IDIOM).

● We are organised in self-steering teams, because we believe that eventually that is the most efficient,

but also providing a working atmosphere. Teams are besides developing products also responsible for the detailed planning, for competence build-up and for developing as a team. Within the team every individual performs several tasks, what leads to a varied work package. Also contacts outside the team are of a crucial importance. The Charging Competence Centre @ ELN guarantees a pleasantly open working environment, focus on personal development and challenging innovative work. We are looking for people who prefer to perform in a professional team.

As Technical Writer you bridge the gap between technique and the end user. Since you have the ability to look at our products from a user's point of view, you are able to explain the features of our software in a structured and user friendly way. You obtain the knowledge of these features by a close contact with the software (test) designers.

In order to realise this achievement, you have a higher technical education. On top of that you can speak and write english very well. Preferably you have experience in a similar position working for a vendor of technologically advanced products. You have a strong ambition to strengthen your knowledge in the field of information and communication technology. Finally you are characterised by a pro-active attitude and excellent communication skills.

Contact: Erwin Sponselee, Competence Manager.
+31 161 249553. Erwin.Sponselee@eln.ericsson.se.
Charging Competence Centre@ELN, Rijen.

ERICSSON EUROLAB IN NÜRNBERG

Our international Research & Development centre, Ericsson Eurolab Deutschland GmbH located in Herzogenrath/Aachen, Nürnberg and Hildesheim develops forward-looking technologies in the field of cellular and fixed-network communication. For our international team in Nuremberg we are looking for:

Buyer

Projekt Nr. 79000

● Ericsson does not manufacture any components for mobile phones by themselves. Only the final assembly is done within their own factories. All components for the phone are purchased from external suppliers. This gives Procurement a key role in the development of new products.

A mobile phone can contain up to 300 components of which approximately 15 are mechanical, 20 are electromechanical and the remainder is electrical components. The main components are printed circuit board, ASIC, memory, antenna, connector, front in plastic, backside in plastic or magnesium, liquid crystal display, vibrator, loudspeaker, microphone, radio, power amplifier, keypad etc. Generally there is one main supplier plus a second source supplier for each component. On rarer occasions Ericsson also uses third party suppliers.

The process of making a new product is divided into three phases. TTT (Time to Technology), TTM (Time to Market), TTC (Time to Customer). The TTT is the technological pre-study phase, the TTM is the development phase and TTC is the production phase.

The main procurement work during the TTT phase is to find and evaluate suppliers. During the TTM phase the negotiation of SPA (Specific Purchasing Agreement). The supplier commits to investing in tooling and production lines at this point. The focus of the TTC phase is logistics and handling of variations in volumes. The procurement work is partly then driven from the supply units. Ericsson manufactures mobile phones in many countries worldwide as well as sourcing complete products from third party suppliers.

We are looking for a buyer for the GSM Entry Level Product Unit. The buyer will be mainly responsible for the acoustics, vibrator, antenna, connector, display, battery and packaging components. The suppliers are mainly found in Europe and Asia. The tasks of the buyer are to develop new supplier relations as well as making agreements for components to specific products. During the process of developing new suppliers, a number of important questions are raised such as intellectual property rights (IPR), quality, confidentiality, verification and communication. Choice of supplier does not only depend on technical and commercial requirements but also where Ericsson will be producing the product.

In the case of purchasing for a specific product the buying of tools and production equipment by the supplier is an important part of the purchasing agreement. There is also usually a quality engineer working alongside the buyer. The supplying company is often of a substantial size. The buyer is likely to have contacts with the company board and often represents Ericsson at a high level at the supplier.

Qualifications: We are looking for motivated individuals with some or all of the following skills. Master of Science in Engineering and/or Economics, Fluency in English, Experience of qualified purchasing and/or marketing work, Strong negotiator, Logically and analytically orientated, Resourceful, Good communicator, Good teamplayer, International experience

Contact: Patrik.Aronsson@eed.ericsson.se, Ericsson Eurolab Deutschland GmbH, Human Resources, Nordostpark 12, 90411 Nürnberg. ncareer@eed.ericsson.se

EED, HERZOGENRATH/AACHEN, GERMANY

EED in Herzogenrath/Aachen, Germany, in the heart of western Europe, is a young and growing company with an open working atmosphere and highly motivated colleagues. As part of the Core Network Mobile System operations, EED has the overall responsibility for the MSC/VLR product and the Integration, Verification, Supply & Support of UMTS Core network Mobile Systems. With that responsibility, EED will play a key role in introducing and supporting the 3rd generation mobile systems, UMTS, on the world market.

The Transit Platform and System Evolution unit is responsible for the core of Switching Products, a new international organisation formed at EED in Aachen, Germany.

Product Manager, Release Responsible

Proj.No 16/E00

● Your task will be the definition and coordination of the scope, timing and costs of the Prestudy, Feasibility Study and Execution Project with the support from the Strategic Product Management Network in TPSE. Furthermore you are issuing Core Requirement Specifications. You are responsible to ensure that the products ordered by our customers are delivered with the defined quality and content in the agreed time. You act as the main interface between the Project Management and the Product Management of TPSE as well as the interface to the ordering parties. That also includes the responsibility to handle change requests together with the project and follow-up of the progress.

You need to have at least 2 years of experience in Product Management, System Design and/or Project Management. The job requires a high level of perseverance and self initiative as well as the willingness to communicate with several different speaking partners.

The job offers you good opportunities to utilize and develop your managerial and leadership skills. The Release Responsible's perspective is to develop towards Strategic Product Management.

Contact: EED/U/XC: Carsten Bruns, Carsten.Brun@eed.ericsson.se, +49 2407 575 106, Human Resources: Simon Seebass, Simon.Seebass@eed.ericsson.se, +49 2407 575 163

Senior System Designers, GSM and UMTS

Proj.No 127/E00

● Your main tasks will be to carry out and coordinate system studies and other activities in the wide field of system management for GSM and UMTS projects. This will be in one or several of the following activity areas: Technical Studies for the Core Network & MSC; Characteristics & Dimensioning for Core Network & MSC; System Management Interface for Market activities; Core Network related Standardization; HW Platform Management; Operation & Maintenance.

Suitable candidates possess an engineering degree (e.g. telecommunications, electrical engineering or software engineering) with a minimum of 5 years experience in design, system level development or research. As we are looking forward to strengthen our system management organisation significantly we offer challenging positions for very experienced designers with the ability to motivate others, take decisions and convince with a strong and balanced personality.

Good verbal and written communication skills, a high level of personal initiative and the ability to work autonomously are essential for this position. Knowledge of mobile Telecommunications or IP & datacom networks is an advantage.

Contact: EED/X/DKC, Frank Sell, +49 2407 575 172, Frank.Sell@eed.ericsson.se; HR, Christina Schneidawind, +49.2407.575-7814, eedcsch@eed.ericsson.se

Configuration Manager

Proj.No 205/E00

● The main tasks and objectives will be: Development of necessary CM processes and documents, manage Change Control (Chair CCB meetings etc.), handle Project CM Audits, identify and manage Baselines. In this position you will gain a lot of insight in how NPU-MSC plans, organizes and runs projects. You will learn which organizations are involved in decision making and how their roles and interfaces are defined, acquiring valuable competence and knowledge for future career opportunities.

One of our main Configuration Management tools is Ericsson ClearCase, so knowledge of this would be

an advantage. As a configuration manager you will need strong initiative, good planning, co-ordination and communication skills and the nature to never give up.

Contact: EED/X/R, Robert Mellberg, +49 2407 575-98155, Robert.Mellberg@eed.ericsson.se; HR, Christina Schneidawind, +49 2407 575 7814, eedcsch@eed.ericsson.se

Software Design Engineers/Software Test Engineers

Proj.No 35/E00

● As a result of this we would like to strengthen our core competence in traffic handling and network architecture with external expertise. We are offering plenty of opportunities to learn and progress in a challenging and changing design development and software test environment. You would be part of a fast moving team developing and testing a new system, which migrates towards a successful future proof development product. A key product for Ericsson for its market positioning. For this reason we are looking for a number of experienced software design and software test engineers who want to play a leading role in the evolution of Ericsson's products in the fast moving mobile world market.

For Software Design: You should have a minimum of 2 years experience in a design development area be familiar with complete telecom systems, have programming experience in a number of different languages, SDL knowledge, a background in telecommunications is preferred with a working knowledge of structural design methods is required for this position. To understand the complexity of our system is part of each designer's responsibility when working on our software modules, the design documentation for the interfaces or the system studies.

For Software Testing: You should have a minimum of two years experience in software maintenance or software testing, be familiar with complete telecom systems, have programming experience, very good analytical abilities and a strong interest in troubleshooting. Experience in software testing in a simulated or real environment, preferably on AXE10 with mobile application is a clear advantage. Currently we are also running a Pilot investigating the usage of new test environments such as TTCN in order to enhance our software testing possibilities for future products.

Throughout our design projects we use the team work concept which encapsulates the team's responsibility for planning the work package, designing products and producing associated documentation as well as function testing of the work package. For both positions: Relevant Ericsson experience is a plus but not essential. To be successful you need to have very good communication skills, quality oriented, innovative and a strong team player.

Contact: EED/X/P, Dave Henderson, +49 2407 575 630, eeddhe@eed.ericsson.se; HR, Christina Schneidawind, +49 2407 575 7814, eedcsch@eed.ericsson.se

Method Expert Engineer

Proj.No 109/E00

● We are seeking for candidates, who enjoy the area of methods. We expect you to become/to be an expert not only for already established methods within NPU MSC (Work Package Concept, System 105/106) but also for evaluating, developing, and introducing new ways of working in software development.

A suitable candidate should have at least 4 years of experience in the software engineering area. You should have worked with standard methods in software engineering, know state-of-the-art modeling and specification languages (e.g. UML, SDL) and have some experience with CASE tools. The ability to think analytical and abstract is essential for this job. Critical dealing with methods is also required.

Needless to mention that team working skills and ability are very important qualities for the candidates, but there's also a possibility to become a team leader for the group, depending on your ambitions. Formally, a combined degree in engineering/computer science and economics is a benefit.

Contact: EED/X/IC, Veli-Pekka Sarjanen, +49 2407 575-95904, Veli-Pekka.Sarjanen@eed.ericsson.se; EED/X/I, Jan Andersson, +49 2407 575-7771, Jan.Andersson@eed.ericsson.se; HR, Christina Schneidawind, +49.2407.575-7814, eedcsch@eed.ericsson.se

GSM SS/UMTS System and Network Testers

Proj.No 55/399

● These Testers are mainly responsible for test design and test execution needed to integrate and industrialize mobile telecom/datacom networks of the third generation. This involves node testing on

AXE10, CELLO or JAMBALA platforms; network testing in a network containing C7, ATM and IP interfaces; trouble shooting, configuring and tuning the whole UMTS network. The test execution is mainly performed in target environment.

As a suitable candidate you have experience in software testing or design, preferably in the area of AXE10 based GSM systems; knowledge of Intelligent Network (platform, services or CAMEL) or charging or C7 Signalling is a significant plus.

In the UMTS world testers will need more and more datacom knowledge. So people with experience in TCP/IP or ATM networks UNIX, Windows NT or other platforms; C/C++, Java or other higher programming languages are most welcome. In addition we expect good communication skills, openness, respect, initiative and reliability to work as an effective member in our project teams.

Contact: EED/S/T, Andreas Demmig, +49.2407.575-366, eedade@eed.ericsson.se; HR, Markus Helfrich, +49.2407.575-89447, Markus.Helfrich@eed.ericsson.se

Experienced Troubleshooters UMTS

Proj.No 46/399

● You will be actively involved in the Product Introduction of UMTS / GSM Core networks and FOA activities worldwide, like on-site support. You will handle emergency situation on Core Network Products towards UMTS / GSM customers and the UMTS / GSM support organization, like hot TR Troubleshooting and customer escalations. As member of the 'Key Competence Center' for Core Network Products you will give technical consultancy towards the customer and the support organization. Routine work like technical studies, testing activities and work on ISP and QoS activities will conclude the big variety of the job.

You should have good testing or Trouble-shooting background in one of the areas GSM on AXE 10 platform, GPRS nodes, ATM switching and protocol or TCP/IP protocols. You should have a determination to tackle problems and be able meet new challenges. Willingness and ability to travel to customer sites is expected. An open minded and flexible attitude and the ability to work well in a team environment are important personal qualities. You should also show good written and verbal communications skills.

Contact: EED/S/LHC, Dieter Ahlers, +49.2407.575-404, Dieter.Ahlers@eed.ericsson.se; HR, Markus Helfrich, +49.2407.575-89447, Markus.Helfrich@eed.ericsson.se

Strategic Product Managers

Proj.No 218/E00

● for the following products/components: WebOnAir(tm) Filter Proxy, WebOnAir(tm) Interactive Media, WISE(tm) Portal Presentation Layer. The Strategic Product Manager is commercial responsible for the product throughout its complete life cycle. He is responsible for the assigned product budget and is free in his decisions within the frame that has been agreed with the product sponsor.

The tasks of the SPM in the early phase of the product life cycle is to development requirements in close co-operation with local and remote design team. During the execution phase the SPM monitors the market trends and the competitors and corrects the product development direction accordingly. Moreover, he/she supports the marketing organization in pre-sales and sales activities. He/she participates in tender work and represents the product Ericsson internal as well as for customers.

Due to the global nature of the product the person taking this interesting and challenging task must be willing to travel frequently.

An ideal candidate has experience in related activities like OPM or project management or has a strong technical background and an interest in product management work. Very good communication and presentation skills are an absolute must for this position as well as a high interest in working directly with the customer.

The position is moreover linked directly into the management of the responsible product line at the PU Mobile Internet Applications, and the position holder reports directly to the PL manager. Within EED the position holder reports directly to the manager of the Application Design. The positions are available with immediate effect.

Contact: D/F Application Design, Ralf Wellens, +49-2407-575-182 Ralf.Wellens@eed.ericsson.se) or Manfred Husz, +49-2407-575-475, (Manfred.Husz@eed.ericsson.se), Human Resources, Simon Seebass, +49-2407-575-163, (Simon.Seebass@eed.ericsson.se)

Mobilt Internet!

Produktenheten bredbandiga radionät (PU-WRN) inom Ericsson Radio Systems utvecklar tredje generationens mobiltelefonsystem. Systemet kallat UMTS, baseras på Wideband Code Division Multiple Access (WCDMA), som är världsstandard för den nya typen av radionät. WCDMA-teknologin erbjuder dataförbindelser upp till 2 Mbit/s och öppnar vägen för helt nya mobila tjänster såsom video, mp3, e-mail etc. Utvecklingen drivs från Sverige och är inriktad mot att ta fram nya växlar och basstationer samt ett web baserat driftstödsystem för övervakning och styrning av mobiltelefonnätet. Hos oss utvecklas programvaran till den nya radiobasstationen (RBS).

Vill du tillhöra framtiden och jobba med spetsteknologi?

Vi erbjuder allt från systemdesign till programmering och integration & verifiering av mjukvaran. Vårt arbetssätt är objektorienterat baserat på ObjecTime/Rose RT med programmering i C++ och Java. GUI-design är också en viktig uppgift för utveckling av drift- och underhållsprogramvaran.

Vi arbetar i små team om 5-6 personer. Huvudkontoret ligger i Kista, men då vi även bedriver verksamhet i Umeå och Holland kan en del resor förekomma. Flexibilitet, egen drivkraft och samarbetsförmåga är personliga egenskaper vi värdesätter eftersom vi arbetar i en mycket dynamisk miljö. Förmåga att kommunicera på engelska är ett krav.

System- och Programvaruutveckling

Ref nr:FR/H1701

Du har möjlighet att vara med och utveckla trafikfunktionerna i ObjecTime/Rose RT och C++. Alternativet är drift- och underhållsfunktionerna som utvecklas med hjälp av Rose, Java och Corba. Här finns även möjlighet att jobba med GUI-design.

Du bör tycka om alla faser i utvecklingsarbetet, från systemdesign till programmering och verifiering. Det är bra om du har erfarenhet av mobilsystem, realtidssystem, objektorienterad analys och design i UML, ObjecTime/Rose RT, C/C++ samt Java och Corba.

Välkommen för mer information till:

maj.bystedt@era.ericsson.se
+46 8 585 31 412

Expert på objektorienterad programvaruutveckling

Ref nr:FR/H1702

Om du vill jobba med systemdesign och programmering och samtidigt vägleda och stödja organisa-

tionen med kunskap i objektorienterad analys och design, då ska du söka denna tjänst!

Du bör ha flera års erfarenhet av att utveckla objektorienterad mjukvara i C++ och Java. Det är även bra om du har arbetat i stora utvecklingsprojekt med höga krav på struktur, robusthet, karaktäristik och skalbarhet.

Välkommen för mer information till:

maj.bystedt@era.ericsson.se
+46 8 585 31 412

Systemledning

Ref nr:FR/H1703

Inom systemledningen söker vi ett antal medarbetare. Systemledningen arbetar parallellt med projekt och produktledning och har det övergripande tekniska ansvaret för systemutvecklingen.

Du kommer att jobba med övergripande mjukvaruarkitektur, systemegenskaper samt vägleda systemingenjörerna i deras arbete att välja systemlösningar. Du kommer även att få delta i teknikutredningar, beslut om mjukvaruarkitektur och funktionalitet, kravhantering samt arbete med systemregler.

Du måste ha ett visionärt synsätt, vara innovativ och lyhörd för nya idéer och trender. Ur tekniskt perspektiv bör du ha god kunskap om mobila system, komponentbaserad mjukvaruutveckling, webrelaterade teknologier samt inbyggda system för Internet. Är du en lagspelare, tålig med självdisciplin, kreativ, har lätt att lära och bygga kontaktnät, duktig på engelska samt har en akademisk examen.

Välkommen för mer information till:

anders.forsberg@era.ericsson.se
+46 8 404 51 82

Integration och verifiering

Ref nr:FR/H1704

Gillar du att få tekniska saker och ting att fungera, är du förmodligen rätt person för integrering och verifiering av mjukvara. Vi erbjuder dig att jobba med ett stort mobilt realtidssystem, där erfarenhet av Java och C/C++ är värdefullt och där du lär dig spjutspetsteknologi inom mobilt internet.

Det är bra om du är en öppen person som trivs med ett stort kontaktnät och är problemlösare med logiskt tänkande till naturen.

Välkommen för mer information till:

martin.gotze@era.ericsson.se
+46 8 585 308 09

Projektledning

Ref nr:FR/H1705

Vi behöver en projektledare för stora utvecklingsprojekt. Arbetet omfattar planering och uppföljning under hela produktutvecklingsfasen.

Arbetsmiljön är mycket dynamisk med ett brett kontaktnät där bra kommunikativ förmåga är en bra egenskap.

Viktigt för det här jobbet är erfarenhet av att kunna leda stora projekt med stor personlig drivkraft. Värdefullt är även om du har kunskap om projektledningsmodellen PROPS samt inkrementell utveckling av mjukvara.

Välkommen för mer information till:

pontus.tibbling@era.ericsson.se
+46 8 585 338 30

Välkommen med din ansökan märkt med Kontakten + R/H nummer för den tjänst du söker till:

Ericsson Radio Systems AB
KI/ERA/R/HS Inger Holmgren
164 80 STOCKHOLM
ansokan.PU-WRN@era.ericsson.se

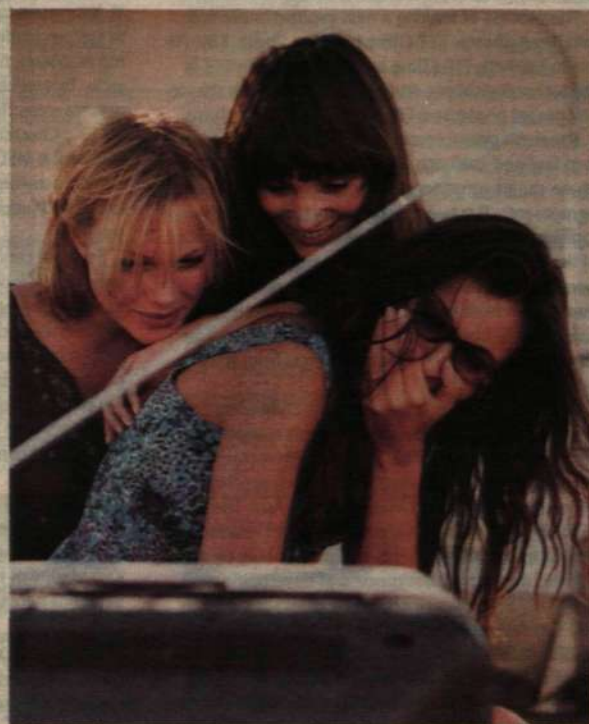

Make yourself heard.

ERICSSON 