

Actionladdad kampanj

I samband med lanseringen av filmen Lara Croft. Tomb Raider, i slutet av maj, drar Ericsson igång en kampanj. På två webbsajter kan man vinna priser och lära sig mer om Ericsson, filmen och spelet. 9



En levande plattform

AXE finns som bas i merparten av Ericssons mobila och fasta nät. Och även i den nya 3G-världen har AXE en given roll. Läs mer i den första av tre artiklar om Ericssons teknikplattformar. **Teknik, 17**



68,00

Ericssons
B-aktie,
Stockholm 18/5
Förra Kontakten 65,50

Posttidning A

kontakten

NUMMER 10 • 25 MAJ 2001



Allvarliga medarbetare får information om besparingskraven den 18 maj.

Foto: Rolf Adlercreutz

Stora förändringar berör alla

I slutet av förra veckan fick Ericssonanställda i Sverige besked om att 4 000 personer identifierats som överflüssiga. Det första varslat omfattar 2 700 personer, huvudsakligen i Stockholmsområdet. Övriga 1 300 anställda varslas den närmaste tiden.

– Naturligtvis är det en smärtsam process att säga upp personal. Men om vi inte gjorde de här besparingarna skulle effekten bli värre, säger koncernchef Kurt Hellström. **Nyheter, 4-5**

Stororder på CDMA från Kina

Ericsson har lyckats ta hem ännu ett miljardkontrakt i Kina. Den här gången gäller affären CDMA och beställare är Kinas näst största telekomoperatör China Unicom. Ericsson blir huvudleverantör av CDMA-utrustning i sju kinesiska provinser. **Nyheter, 8**



Lars Toft, Fátima Raimondi och Tor Olofsson, kundansvariga på lokalbolaget i Portugal, arbetar under press. Om de inte gör ett bra jobb kan bolaget vara ute på en vecka. Foto: Ecke Küller

Samhällsnytta och 3G i Portugal

Portugal satsar hårt på att bli en ledande IT-nation. Regeringen har ålagt de fyra operatörer som fått 3G-licenser att även utveckla samhällsnyttiga applikationer. Ericsson i Portugal befinner sig i en intensiv period – de ska leverera system till tre av de fyra operatörerna. **12-14**

Han ska leda det nya bolaget

Vem är han egentligen, den man som ska leda Sony Ericsson Mobile Communications? Kontakten har träffat Katsumi Ihara för ett samtal om kulturskillnader, Sverige och hur det nya bolaget ska bli nummer ett på mobiltelefoner. **3**



OMVÄRLD

Operatörerna är oroade över att telekomsektorn i den europeiska unionen är fragmenterad. För Ericssons del är dock inte avsaknaden av enhetliga regler det stora problemet. Enligt Thomas Sidenbladh på enheten för Corporate Public Affairs, är skuldsättningen i branschen betydligt allvarigare. Frågan för dagen är hur Europa ska behålla sitt försprång inom telekom. **10-11**

TEKNIK

Allt utrymme kommer att behövas i de framtida näten. Därför förbättras även de existerande GSM-näten successivt för att inom ett par år kunna erbjuda riktiga 3G-tjänster. Utvecklingen går via paketdata med GPRS, förbättrad GPRS med nya modulationen Edge och löper samman mot UMTS, med hjälp av nya gränssnitt i radionätet Geran. **19**

PÅ JOBBET



"I tider av neddragningar ser man många som utövar makt genom att stå vid sidan om." Det säger Bert Nordberg, ansvarig för divisionen

Global Services. I en diskussion om makt med Conni Simonsen, vd för Ericsson i Danmark, talar de bland annat om vad makt är och varför de själva har valt att ta ansvar. **20-21**

world leader  independence

OR,
HOW TO DELIVER
WORLD-CLASS
EXPERTISE YOUR
FIRST DAY
ON THE JOB.

OBJECTIVE: To design and deliver the solutions our customers need to enable a new era of communications.

EXPERIENCE:

- Global leadership in optical components
- #1 supplier of communications chips
- Unique ability to integrate optoelectronics and ICs
- Broad expertise in communications — wired, wireless, data, optical, undersea, etc.
- Strong in manufacturing, including the latest optical automation
- World-class R&D — over 7,000 patents to date worldwide
- Industry-leading customers

INTERESTS: Focus, flexibility, speed

www.agere.com

Once we were Lucent's Microelectronics Group. Today we're Agere Systems. A company that has put generations of innovations to work. A world leader in optical components and integrated circuits. But now independent, with the ability to focus like never before on the opportunities that lie ahead.

agere systems
How communications happens.™

Ihara en populär chef

Katsumi Ihara beskrivs av sina nuvarande medarbetare som öppen för nya idéer, enkel och ärlig. Mannen som ska leda Sony Ericsson Mobile Communications är förvånad över att svenska journalister frågar så mycket om kulturskillnader.

– Jag har haft möten med Ericssonfolk i tio månader nu och jag har inte mött några skillnader i hur vi tänker och arbetar. Sony är ett japanskt företag, men framför allt är vi internationella, precis som Ericsson, säger han.

► Det är bråda tider för Katsumi Ihara, Sonys vice vd och den som utsetts till vd för det nya, gemensamma mobiltelefonföretaget. Under loppet av några veckor ska han och chefen för divisionen Konsumentprodukter, Jan Wäreby, hinna träffa majoriteten av dem som kommer att jobba i det nya bolaget, både från Ericsson och Sony. Det betyder många resor, men framför allt ska han vara med i det förändringsarbete som måste till när två fungerande organisationer ska slimmas till en enda.

– Vi har startat ett antal integrationsgrupper som snabbt ska ta fram en strategi för att smälta samman de båda företagen på väldigt kort tid. Målet är förstås att ta det bästa av Sony och det bästa av Ericsson, säger Katsumi Ihara.

Det är mycket som ska klaffa, allt från försäljning till teknologi och personalfrågor. Dessutom ska de båda bolagens produktportföljer jämkas ihop och ett vinnande varumärke för produkterna tas fram. Det nya bolaget har ett uttalat mål: att bli nummer ett på mobiltelefoner inom tre till fem år.

– Vi måste utveckla väldigt attraktiva telefonmodeller. Jag är förvissad om att produktens kraft är bolagets kraft. Bra produkter är något som genomsyrar både Ericssons och Sonys DNA, säger Katsumi Ihara och lutar sig leende tillbaka.

Att Sony och Ericsson desutom kompletterar varandra väl är något alla är överens om. Det nya bolaget har beskrivits som ett drömsamarbete. Men kan det inte finnas problem också, det här med kulturskillnader, till exempel? Han skrattar till.

– Varför pratar alla om det hela tiden? Under de tio månader som vi träffats för att diskutera samarbetet har jag inte stött på några svårigheter. Båda företagen är inter-



Under 1980-talet var Katsumi Ihara ansvarig för Sonys europeiska verksamhet och bodde i Tyskland, men han hann med några besök i Sverige. En åtgärd som chef för Sony Ericsson Mobile Communications blir att ha en strategi för att snabbt smälta samman de båda företagen.

Foto: Ecke Küller

nationella, svenskar är väldigt snälla. Förmodligen kommer vi att se kulturskillnader längre fram, men dem ska vi överbrygga.

Personligen har han bara goda erfarenheter av Sverige. Under 1980-talet var han ansvarig för att bygga upp Sonys europeiska verksamhet och bodde i Tyskland. På somrarna hade han ofta ärenden till Sverige, som han tycker har en härlig natur.

– En annan sak jag uppskattar är att ni äter mycket fisk och skaldjur, precis som vi gör i Japan. Jag är också intresserad av den skandinaviska designen, särskilt i kontorsmiljö, säger han och sveper med handen över det ljusa möblemanget i rummet där vi träffas.

Liksom många tunga Ericssonchefer har Katsumi Ihara varit länge på sitt företag. Faktiskt i 20 år, i olika ledande positioner. Tidiga-

re, under studierna vid Stanford, Kalifornien, var han professionell basketspelare i några år. I dag nöjer han sig med att se på. Men golf spelar han förstås.

Den 24 april blev det officiellt att Ihara skulle leda Sony Ericsson Mobile Communications. På frågan varför just han passar som vd svarar han lite förläget att han inte gillar att skryta.

– Det ska du fråga Kurt Hellström om, säger han.

Själv säger Katsumi Ihara att han tycker om att vara nära sina medarbetare, och prata med dem om ditt och datt. Hans medarbetare i sin tur beskriver honom som öppen för nya idéer, fördomsfri, uppriktig och enkel.

– Nu är det upp till Ericssons personal att avgöra om det stämmer, säger Katsumi Ihara.

Elin Dunås

elin.dunas@lme.ericsson.se

FAKTA/KATSUMI IHARA

Aktuell: Utsedd till vd för Sony Ericsson Mobile Communications

Född: 1950 i Matsue, i sydvästra Japan på huvudön Honshu

Bakgrund: Mitsui Knowledge Industry 1973, Sony Corporation sedan 1981, flera ledande positioner, vice vd 1997

Familj: Hustru och en son

Intressen: Basket och golf

Läser: Historiska böcker, särskilt om romariket

Film: Gladiator är en favorit

Använder i-Mode: Självklart! Nyheter, aktiekurser, ringsignaler och e-post

Favoritmat: Det finns inget jag inte äter, men fisk och skaldjur är alltid gott.

Produktens kraft är bolagets kraft

kontakten

KONCERNREDAKTÖR, ANSVARIG UTGIVARE

Lars-Göran Hedin, 08-719 98 68, lars-goran.hedin@lme.ericsson.se

REDAKTIONSCHEF

Henrik Nordh, 08-719 18 01
henrik.nordh@lme.ericsson.se

REDAKTIONSEKRETERARE

Pia Rehnberg, 08-719 34 72
pia.rehnberg@lme.ericsson.se

REDAKTION

Lars Cederquist, 08-719 32 05
lars.cederquist@lme.ericsson.se

Lars-Magnus Kihlström, 08-719 41 09
lars-magnus.kihlstrom@lme.ericsson.se

Jesper Mott, 08-719 70 32
jesper.mott@lme.ericsson.se

Jenz Nilsson, 08-719 00 36
jenz.nilsson@lme.ericsson.se

Ulrika Nybäck, 08-719 34 91
ulrika.nyback@lme.ericsson.se

Gunilla Tamm, 08-757 20 38
gunilla.tamm@lme.ericsson.se

Lena Widegren, 08-719 69 43
lena.widegren@lme.ericsson.se

FOTO: Ecke Küller, 08-681 35 07
ecke.kuller@lme.ericsson.se

Lars Åström, 08-719 93 31
lars.astrom@lme.ericsson.se

BILDREDAKTÖR

Rolf Adlercreutz, 08-719 71 89
rolf.adlercreutz@lme.ericsson.se

EXTERNA ANNONSER

Display AB, 090-71 15 00

LAYOUT OCH WEBBDESIGN

Paues Media, 08-665 73 80

DISTRIBUTION

Solveig Sjölund, 08-719 41 11
solveig.sjolund@lme.ericsson.se

INTERNANNONSER, JOBBANNONSER

Suvi Nurmi, 08-719 10 58
suvi.nurmi@lme.ericsson.se

ADRESS

Telefonaktieföretaget LM Ericsson,
HF/LME/DI

126 25 Stockholm

fax 08-681 27 10

kontakten@lme.ericsson.se

TRYCK

Nerikes Allehanda Tryck Örebro, 2001

KONTAKTEN PÅ WEBBEN:

http://www.ericsson.se/
SE/kon_con/kontakten

Anställdas adressändringar för
tidningen görs till lönekontoret.

VISSTE DU ATT...

...Ericssons förbrukning av både elektricitet och vatten minskar.

Elförbrukning per anställd (MWh) Vattenförbrukning per anställd (m³)

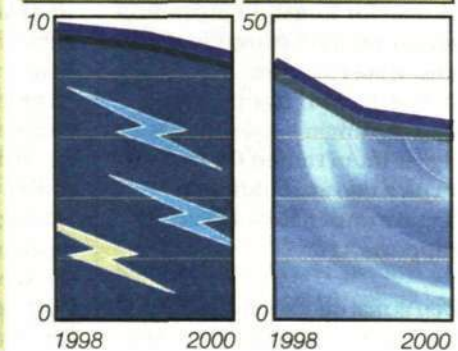

2 700 anställda varslas

Ericssonanställda i Sverige fick under fredagen beskedet att 4 000 personer identifierats som övertalliga. Det första varslat berör 2 700 anställda i Sverige.

– Beskedet mottogs förhållandevis väl, säger Bo Lindgren, personalansvarig på Ericsson i Sverige och för Ericsson Internet Applications.

Ericsson tvingas minska antalet anställda med 10 000 över hela världen på grund av nedgången i konjunkturen och en lägre tillväxt på marknaden. Under fredagen den 18 maj lades varslat i Sverige. Av de

totalt 2 700 anställda som varslas i Sverige arbetar 2 600 i Stockholmsområdet. Innan juni månad är slut ska de som berörs av det första varslat få besked om vilka som tvingas gå.

Övriga 1 300 varslas under den närmsta tiden och varje anställd ska få ett besked senast den 1 september. Företaget kommer även att minska antalet konsulter med 4 000 personer under året. Vid årets slut ska Ericsson totalt sett ha färre än 90 000 anställda.

– Rent teoretiskt hade vi kunnat vänta med varslat tills vi identifierat alla 4 000 anställda i Sverige, men i praktiken går inte det, eftersom vi så snabbt som möjligt mås-

te minska våra kostnader, säger Bo Lindgren.

Kommer de som sägs upp att erbjudas något stöd?

– På varje Ericssonbolag pågår nu lokala förhandlingar. Vår ambition är att ge liknande stöd som vi gett personal som fått lämna företaget tidigare.

Han tror dock inte att fler måste gå under nästa år.

– Nej det tror jag inte blir nöd-

vändigt. Ericsson råder ju inte över konjunkturen, men jag är säker på att vi kommer att gå starka ur den här förändringen.

Hur kan du och andra chefer motivera de som ska fortsätta arbeta på Ericsson?

– Genom att ge dem som får gå ett gott stöd och genom att blicka framåt. Hela industrin befinner sig idag i en situation ingen kunde förutse. Långsiktigt befinner vi oss dock i en sund och expanderande industri och vi har stora saker att utträta.

Trots fredagens besked upplevde Bo Lindgren att stämningen bland personalen ändå var rätt hoppfull.

– De verkar finnas en förståelse för att de åtgärder vi nu vidtar för att sänka våra kostnader är absolut nödvändiga. Det finns helt enkelt inga alternativ. Trots allt som händer nu känner jag att det finns en tro på framtiden bland de anställda, även om det naturligtvis blandas med besvikelse hos de medarbetare som måste lämna företaget.

Ericsson ska minska sina kostnader under året med totalt 38 miljarder kronor, personalneddragningarna är ett led i besparingsprogrammet.

Ulrika Nybäck

ulrika.nybäck@lme.ericsson.se

”Efter stålbadet blir vi starkare”

Arbetet inom koncernen med effektiviseringsprogrammet går framåt väldigt bra. Men det riktigt tuffa arbetet startar när effektiviseringarna ska genomföras i alla delar av organisationen. Det säger koncernchef Kurt Hellström.

– Naturligtvis är det en smärtsam process att säga upp personal. Men om vi inte gjorde de här besparingarna skulle effekten bli värre.

Finns det något som kan hindra Ericsson från att nå besparingsmålet?

– Inte som jag ser det. Jag är övertygad om att vi ska klara det. Vi har identifierat stora potentiella besparingar och vi kan klara det utan att våra kunder ska bli lidande. Det skulle kunna bli problem om vi inte alla inser allvaret i situationen och istället tror att svårigheterna är över, men sådana tecken finns inte idag.

10 000 anställda måste lämna företaget och i Sverige kommer 4 000 medarbetare lämna Ericsson. Vad har du att säga till alla

som nu är oroad för att förlora jobbet?

– Att säga upp personal är alltid en smärtsam process. Jag tror inte det finns något man kan säga för att lugna människor som förlorar sina jobb. Vad vi kan göra är att förklara situationen och förhoppningsvis få folk att förstå att vi inte har något alternativ. Om vi inte gjorde de här besparingarna skulle effekten bli värre.

– Men vi har inom Ericsson en historik av att stödja dem som måste lämna företaget. Det ska vi göra den här gången också. Vi ska fortsätta att göra vårt bästa för att göra övergången till nya arbeten så smärtfri som möjligt och vi ska behandla de berörda med yttersta respekt.

Du och ledningen uppmanar alla till kostnadsmedvetenhet och vardagsbesparingar. Hur sparar du själv?

– Jag är nog den typen av person som alltid varit försiktig med företagets pengar och en del kan säkert tycka att jag är väl sparsam. Men jag tycker inte om att se pengar slösas bort på saker som inte är nöd-



”Vi ska fortsätta att göra vårt bästa för att göra övergången till nya arbeten så smärtfri som möjligt och vi ska behandla de berörda med yttersta respekt”, säger Kurt Hellström. Foto: Lars Åström

vändiga. Själv försöker jag till exempel hålla nere på resekostnader och även sådant som representation.

Hur är marknadsläget idag?

– Vi ser som sagt ingen ljusning än. En del kunder inser visserligen att de inte kan dröja med nya investeringar medan andra fortsätter att dra ner och totalt sett tappar försäljningen fortfarande. Samtidigt ser vi att vi vinner marknadsandelar. Vi är i en framtidsbransch, men

vi kan alltså just nu inte säga när en vändning kommer.

Om vi ser framåt, hur ser det ut för Ericsson på ett par års sikt?

– Jag hoppas då att marknadssituationen har vänt och i så fall kommer vi att vara inne i en ny tillväxtperiod. Efter det här stålbadet kommer vi att komma ut ännu starkare än idag. Vi har då en stark aktivitet på mobilsystemsidan, vi kommer att vara mycket framgångsrika inom multitjänstnät och

tillsammans med service och applikationer, och inte minst det nya samarbetet med Sony om mobiltelefoner, kommer vi att kunna tillhandahålla mycket kompletta lösningar för telekom- och multimediaoperatörer.

Lars-Magnus Kihlström

lars-magnus.kihlstrom@lme.ericsson.se

Delar av intervjun kan ses på:

<http://inside.ericsson.se>

Åtgärdsprogrammet löper enligt plan

Under fredagen lade även divisionen för Konsumentprodukter ett varsel som omfattar 280 anställda i Sverige.

Det handlar inte om nya uppsägningar – de som varslas ligger inom ramen för den siffran på 2 000 anställda som angavs under första kvartalsrapporten i år.

Den 15 maj trädde Konsumentdivisionens nya organisation i kraft.

Det är en funktionell organisation, som bland annat innebär att affärsenheterna inom divisionen försvinner. Försäljningsenheterna på varje lokalbolag rapporterar nu direkt till divisionens ledning eller till regionschefer.

– Varslet i Kista och Lund kan inte kom-



Nina Eldh

ma som en chock för de anställda – vi har ju arbetat med besparingsåtgärder sedan förra sommaren, säger Nina Eldh, presschef på divisionen för Konsumentprodukter.

– Alla inom divisionen har arbetat väldigt hårt under de senaste månaderna, tiden räcker nästan inte till eftersom organisationen både ska slimmas och dessutom förberedas inför samgåendet med Sony, som planeras till den 1 oktober.

– Det är alltid jobbigt när an-

ställda måste gå, men sedan samarbetet med Sony presenterades finns även höga förväntningar och en framtidstro inom divisionen. Vi har haft två stormöten med Sonys vd Katsumi Ihara och Jan Wäreby, ansvarig för Konsumentdivisionen, där de berättade om vilka visioner de har för det nya bolaget, fortsätter Nina Eldh.

Under fredagen meddelades vilka enheter som måste minska sin personalstyrka. Vilka anställda

som får gå i Sverige ska meddelas innan juni månad är slut. Neddragningarna i länderna utanför Sverige pågår kontinuerligt, varje land har olika regler kring varsel och uppsägningar.

– Vårt åtgärdsprogram löper enligt planerna och vi ligger bra till. Målet ligger fast – att bli lönsamma under andra halvåret i år, säger Nina Eldh.

Ulrika Nybäck

Viktig information måste nå ända fram

Kännedomen om hur effektiviseringsprogrammet fungerar måste bli större inom koncernen.

– Ingen avdelningschef ska kunna säga att man inte klarar av sparkraven på grund av att direktiven varit oklara, säger Ingemar Blomqvist som leder den grupp som ansvarar för besparingsarbetet.

I stort sett är Ingemar Blomqvist nöjd med den tid som har gått sedan effektiviseringsprogrammet introducerades den 27 mars i år.

– Avrapporteringen från respektive division har skett i önskad takt, rapporterna visar också att vi ligger helt i linje med vårt besparingsmål, säger han.

Däremot är han inte tillfredställd med den förvirring som råder bland många anställda när det gäller programmets struktur.

– När jag träffar anställda och fackrepresentanter i olika sammanhang tror de ofta att effektiviseringsprogrammet drivs som ett enskilt projekt inom koncernen, så är det inte alls. Programmet drivs av hela koncernen. Ansvaret för att besparingarna efterlevs ligger på varje berörd division, bolag och enhet inom Ericsson, säger han.



"Besparingsansvaret ligger på varje berörd division, bolag och enhet", säger Ingemar Blomqvist.

Foto:Ecke Küller

måste spara 20 miljarder kronor. Ingemar Blomqvist och koncernledningen satte upp sparmål och samlade den så kallade 40-gruppen (divisionscheferna, marknadscheferna och cheferna för de största bolagen) till ett möte den 9 och 10 april i år.

Alla måste bli bättre

– På mötet gick vi igenom läget och närvarande chefer fick presentera sina sparprogram, rörande de åtta miljarder som ingick i EP1. Ledningen presenterade i sin tur en uppskattning av hur de 20 miljarder kronorna skulle kunna fördela sig inom koncernen. Mötet avslutades med att samtliga deltagare slöt upp bakom kravet på att 20 miljarder i besparingar skulle genomföras, säger Ingemar Blomqvist.

Efter mötet skickades detaljerade sparkrav ut till respektive enhet. Sparkraven gällde de resterande tolv miljarderna upp till 20 miljarder och programmet fick namnet EP2.

– Rapporteringen sker i omvänd ordning, via divisions- och marknadschefer som rapporterar till koncernledningen. Det är också varje enskild chefs plikt att se till att deras anställda får all nödvändig information rörande besparingarna. Har man inte fått någon informa-

tion från sin närmaste chef är det ens skyldighet att själv ta reda på vad som gäller, säger Ingemar Blomqvist.

Den 11 maj rapporterades de olika sparåtgärderna in till Ingemar Blomqvists projektgrupp som därefter gjorde en sammanställning av hela sparprogrammet.

– Det har visat sig att de olika åtgärderna tillsammans ger 20 miljarder i besparingar, säger han.

Den 16 och 17 maj träffades 40-gruppen igen. Förutom en presentation av sammanställningen fick respektive chef redogöra för vad man hittills uppnått i sina åtgärdsprogram.

Fullständig enighet

– Vi nådde en fullständig enighet om att genomföra uppsatt program. Vi kom också överens om att 40-gruppen ska träffas i augusti för ytterligare uppföljningar av respektive program.

Ingemar Blomqvist anser att den interna informationen om sparprogrammet måste förbättras.

– Alla måste bli bättre på att ge en så riktig och konkret information som möjligt.

Jenz Nilsson

jenz.nilsson@lme.ericsson

VI FEM OM BESPARINGAR

Hur märks besparingarna på din avdelning?



Maria Wase, Ericsson University

– Vi har fått skära ned lite på våra utbildningsprogram. Det är tråkigt eftersom man vet att utbildningarna behövs, men man får göra det bästa av situationen. Vi tänker också på att minska resandet.



Göran Ritter, Ericsson Education Europe

– Alla kvällsaktiviteter har tagits bort, middagar och sådant. Vi hade till exempel en kick off med aktiviteter under dagen, sedan gick vi hem. Men det är okej, jag förstår att man får börja med det som är enkelt att dra in på. Stämningen är ändå bra och vi har fullt upp hos oss.



David Rejdemyr, Access

– Det märks ganska mycket. Till exempel är det många konsulter som får gå. All extern utbildning är borta och många framtida projekt har lagts på is. Dessutom diskuteras vi hur vi ska kunna spara mera.



Hans Brolin, Corporate Technology

– Hos oss märks det genom att vi får en massa jobb – det är delvis vår uppgift att hålla koll på de besparingar alla produktenheter genomför. Jag personligen jobbar dock inte med det. Vi är bara 35 personer här, så det är inte så mycket att skära ned på. Men det är en del småsaker, som att hålla igen på resor.



Laureen Sandquist, FA Projects

– Vi reser mindre, och håller telefonkonferenser i stället. Och så fakturerar vi allt som bara går, och försöker återanvända gammal utrustning i kundprojekten, till exempel växelkäp.

Jenz Nilsson

Antalet konsulter minskas

Divisionen för Mobilsystem, som i åratal visat imponerande försäljningstillväxt, ökar inte längre sin försäljning lika snabbt och kassaflödet har försämrats.

– För att vända utvecklingen måste vi sänka vår kostnadsnivå avsevärt. Först måste vi minska antalet konsulter men tyvärr innebär det också att vi måste minska antalet anställda, säger Mats Dahlin, ansvarig för divisionen.

Stora delar av Ericssons besparingar på 20 miljarder kronor per år kommer att göras inom Mobilsystem. En rad insatser kommer att genomföras. Bland annat minskar divisionen sin personalstyrka.

– Det som inte är nödvändigt kommer vi att lägga ned eller skjuta på framtiden. Vi måste vara mer kritiska när det gäller produktutveckling och projekt. Dessutom centraliseras produktledningen genom att beställarfunktionen samlas på affärsenheterna. Produkt-enheterna renodlas för att kostnadseffektivt utveckla produkter.

Divisionens mål är att minska antalet konsulter med 2 500 och så här långt följer arbetet planen.

– Det är oerhört viktigt att vi hela tiden har kundens behov för ögonen. Vi gör nu en anpassning till marknaden. Det är nödvändigt i den rådande situationen. Men jag vill understryka att jag på lång sikt är mycket optimistisk. Vi ska inte

bara hålla utan också förstärka vårt ledarskap. Effektiviseringsarbetet är en del i den processen, säger Mats Dahlin.

Monica Bergström är vice ordförande i SIF:s samorganisation på Ericsson SIF. Hon säger att de gör allt vad som står i deras makt för att stötta medlemmarna.

– Alla våra medlemmar ska ha en långsiktig försörjning. Vi har ombudsmän och en central krisgrupp som kan stötta, säger hon.

– Visst finns det behov av omstruktureringar, men det måste göras på ett sätt som är sunt för verksamheten och det är allvarligt när så många måste gå. Här är det oshyveln som gäller, och jag är inte så säker på att det är rätt metod.

Håkan Hedberg arbetar med inköp på Ericsson Radio Access i Kista och han var klugen efter att han fått beskedet om personalneddragningar under ett stormöte.

– Det är bra att vi hade det här mötet så att vi slipper gå och spekulera. Sådant här vill vi inte få veta genom att Expressen smäller upp det. Jag är själv nyligen anställd så visst känner jag oro inför att tvingas gå. Generellt sett är det väl inget ont som inte har något gott med sig. Företaget blir effektivare, men det kanske kunde ha skett tidigare, säger Håkan Hedberg.

Jesper Mott
Elin Dunås

Ny IT-organisation byggs upp

Effektiviseringen inom Ericssons IT-sektor är i full gång. Ett av målen är att banta ned antalet dataservrar inom koncernen med upp till 30 procent, vilket skulle spara flera hundra miljoner kronor.

Inom Ericssons effektiviseringsprogram har en speciell grupp fått i uppgift att hitta besparingar inom IT-sektorn och samtidigt bygga upp en ny IT-organisation. Arbetet

innebär en grundlig inventering av såväl personal som datarelaterad utrustning.

– Målsättningen är att i ett första skede minska UNIX-servrarna med 30 procent och NT-servrarna med ungefär 20 procent, säger Christer Sjörin, på Ericsson TTM & Development Solutions.

– Nästan varenda sajt inom Ericsson har i dag ett eget användarregister och därmed sina egna servrar. Det går att samordna

ett stort antal sajter över en och samma server. På så vis skulle vi spara mycket pengar i form av minskat underhåll och support, säger han.

Gruppen tittar också på hur man skulle kunna spara pengar inom det dagliga datoranvändandet från stationära arbetsplatser.

– Just nu håller vi på med ett testprojekt i Kista där vi ersätter alla stora arbetsstationer med så kallade tunna klienter. Det innebär att

det på varje arbetsplats endast kommer att finnas tillgång till det allra nödvändigaste, oftast en data-skärm och ett tangentbord.

– Det behövs en tidskrävande inventering av all IT-verksamhet inom koncernen. Därför tror jag att det verkliga resultatet av effektiviseringen kommer att märkas först nästa år, säger han.

Jenz Nilsson

Regionalt samarbete ökar effektiviteten

Runt om i världen pågår nu arbetet med att göra organisationen smidigare. En stor del av lösningen är samarbete och att resurser delas av flera enheter.

I divisioner, affärsenheter och marknadsregioner pågår ett stort arbete som ska leda till en effektivare organisation. I slutänden kommer det också innebära att 6 000 anställda i utlandet får lämna sina arbeten, förutom de 4 000 som varslas i Sverige.

Många enheter har redan kommit långt när det gäller att hitta och genomföra möjliga effektiviseringar. På marknadsområdet Central- och Östeuropa, Mellanöstern och Afrika, CEMA, har man startat, och redan genomfört, flera åtgärder som är i linje med Effektiviseringsprogrammet.

En sådan är att slå ihop flera mindre marknader till en större. Inom marknadsområdet CEMA, tar Kroatien framöver hand även om Bosnien och Serbien. Slovakien ska skötas från Tjeckien och i Baltikum ska samarbetet ökas ytterligare. Sammanslagningar görs också i Afrika, där Nigeria och Egypten utgör centrum för vissa omkringliggande marknader.

– Med detta kan vi spara in på administration och annat som tidigare funnits i vart och ett av länderna, säger Karl Alsmar, chef för CEMA-regionen.

I region Väst Europa ska Nederländerna och Belgien gå samman i en Benelux-marknad.

– Det är inte helt lätt att göra den här typen av sammanslagningar i en region som Väst Europa med relativt stora lokalbolag. Det handlar ju om att två organisationer nu ska bli en enda. Men i den situation vi befinner oss är det här nödvändigt för att få en bra struktur, anser Ragnar Bäck som ansvarar för marknadsområdet.

CEMA:s marknader i Östeuropa, Mellanöstern och Afrika är i jämförelse ofta ganska små. Det gör att vart och ett av länderna inte klarar av att ha full kompetens och tillräckligt med resurser på alla områden. Därför har man startat nätverk för att dela på resurserna inom hela regionen.

Utnyttjar all kompetens

Det ena är ett kompetensnätverk inriktat på kundlösningar. Eftersom varje land är för litet för att bygga upp kompetens inom alla områden får olika marknader i stället ansvara för sin bit. När ett nytt projekt ska dras igång, ett anbud till

exempel, använder man kompetens inom hela nätverket och sätter ihop en grupp för uppgiften. Nätverket som fram tills nu byggts upp främst bland de östeuropeiska länderna utökas nu med Marocko, Sydafrika, Egypten, Libanon, Saudiarabien och Förenade Arabemiraten.

– Lokalbolagen är fortfarande viktiga – det är de som jobbar mot kunden, men resurserna används gemensamt, säger Karl Alsmar.

Fem centra

CEMA startar nu också ytterligare ett nätverk som är inriktat på implementering och kundstöd. Inom regionen startas därför fem centra, som kallas hubs på engelska, i Sydafrika, Kroatien, Turkiet, Ungern, och Libanon. Därifrån styrs tillgängliga resurser.

Ska man till exempel installera en anläggning eller projekt i ett visst land och saknar vissa resurser kan man via "hubarna" på ett smidigt sätt få fram vad som krävs.

– Vi gör det här av två skäl, dels för att få bättre lönsamhet och flexibilitet, men också för att få ökad kundnöjdhet. Genom den här organisationen kan vi ge kunderna bättre service, säger Karl Alsmar.

För att förbättra kassaflödet

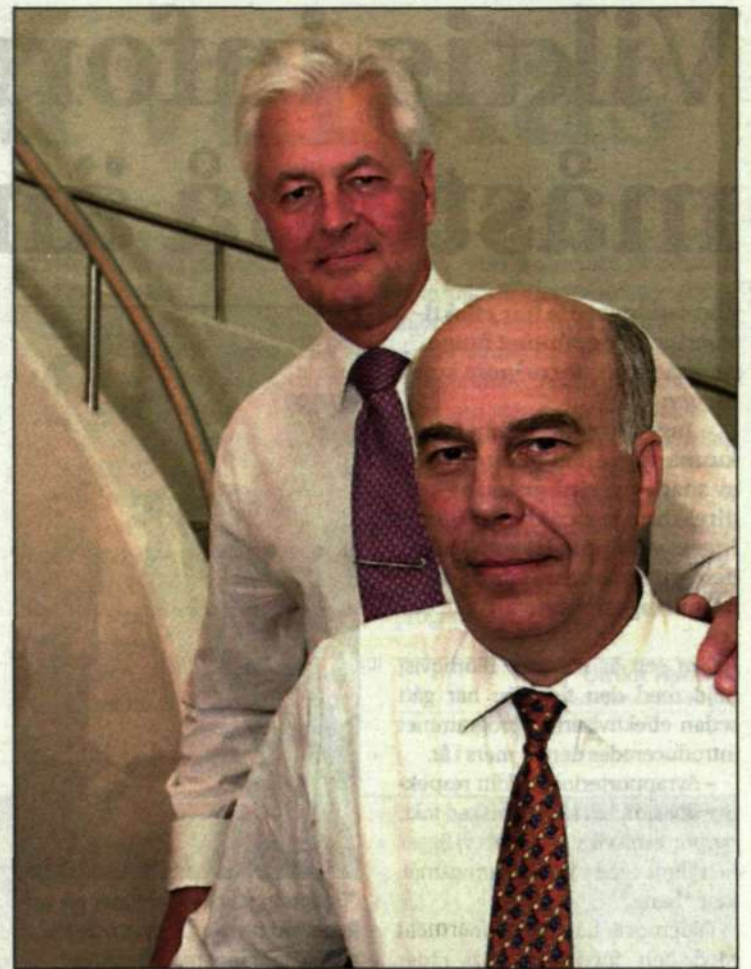

Karl Alsmar och Ragnar Bäck arbetar för en effektivare organisation. "Vi gör det här av två skäl, dels för att få bättre lönsamhet, men också för att få ökad kundnöjdhet", säger Karl Alsmar. Foto: Ecke Küller

ytterligare har man också satt in åtgärder för att få kunderna att betala räkningarna.

– Kostnadsfokuseringen har egentligen pågått en längre tid, eftersom vi redan i slutet på förra året kunde skönja en viss avmatt-

ning av marknaden 2001. Det stora och nya som har accentuerats är att kunderna blivit dåliga på att betala, säger Karl Alsmar.

Lars-Magnus Kihlström
lars-magnus.kihlstrom@ime.ericsson.se

EHPT ställer in skärpan

Ericsson Hewlett-Packard Telecommunications, EHPT, genomför ett förändringsprogram som kommer att påverka både organisation och produkter. Verksamheten samlas på färre kontor och produktportföljen renodlas. I och med förändringarna tvingas bolaget minska personalstyrkan med 300–400 personer.

– Styrelsen tog initiativ till förändringarna eftersom lönsamheten inte varit tillfredsställande. Produktportföljen har varit för vid och kostnadskostymen alltför stor, säger Björn Olsson som tillsatts av ägarna för att driva förändringsarbetet. Till sin hjälp har han Kristian Stagge, som sedan februari formellt fungerar som ekonomichef och tillförordnad vd för EHPT.

Björn Olsson förklarar att EHPT i framtiden ska vara ett produktbolag och inte ett bolag för systemintegrering och implementering.

– Som en konsekvens av detta ska vi använda oss av försäljningskanaler, främst inom Ericsson och Hewlett Packard, för att nå marknaden.

– Våra produkter är mjukvaror och för att kunna nå en lönsam volym måste vi jobba med partners i stället för att ha egna säljare, fyller Kristian Stagge i.

EHPT arbetar med att utveckla och införa en rad produkter som till exempel hjälper operatörerna



Björn Olsson och Kristian Stagge driver förändringsarbetet inom Ericsson Hewlett-Packard Telecommunications. Foto: Ecke Küller

att ta betalt, registrera samtal och hysa in virtuella operatörer. Bolaget ska i och med förändringsprogrammet minska produktportföljen och skapa en klarare inriktning för de produkter som blir kvar.

Det innebär bland annat att betalsystemet Jald Safetrader, som möjliggör mikrobetalningar för mobila Internet-tjänster, plockas ur produktportföljen och flyttas till Ericsson Internet Applications.

Försäljningen av billingsystem, system som registrerar operatörens kundbas och som hjälper operatörer att ta betalt, kommer att riktas mot ett snävare geografiskt område och till marknadssegment där Ericsson erbjuder mat-chande produkter.

– Vi siktar in oss på områden där vi ser en god marknad, säger Björn Olsson.

Förändringsprogrammet innebär dessutom att EHPT i Asien överför alla marknads- och kundaktiviteter till Ericsson. I Europa har EHPT tidigare haft fem autonoma subregioner för försäljning, men de kommer nu att reduceras kraftigt.

Flera kontor runt om i världen stängs och i stället utökas samarbetet med partners. I Sverige kommer Göteborg att ta över i princip alla ledningsfunktioner och kontoret i Stockholm kommer till stor del att avvecklas. Endast en enhet för produktutveckling på mellan 30 och 40 personer blir kvar i Stockholm.

– Vi kommer att outsourca delar av IS/IT och det gäller även kontoret i Göteborg. Vi har som mål att minska antalet inhyrda konsulter från 160 till färre än 30, säger Kristian Stagge.

Förhandlingarna rörande uppsägning av personal väntas vara avslutade inom kort.

– Det har varit nödvändigt att arbeta snabbt med förändringarna. På tre månader har vi gått från analys till genomförande och det har redan givit resultat i minskade kostnader och tydligare fokus i affärsverksamheten, säger Björn Olsson.

Jesper Mott
jesper.mott@ime.ericsson.se

Produktutvecklingen får klarare gränser

Koncernens stora åtstramningsprojekt kommer att få flera effekter på produktutvecklingsorganisationen. Huvudförändringen är att det blir klara gränser mellan beställarna av en produkt och dem som utför själva utvecklingsarbetet.

Affärsenheterna kommer att ha ansvaret för vilka produkter som ska tas fram. Produktutvecklingsenheterna verkställer. Det betyder att all försäljning, marknadsföring och övergripande produktledning, som tidigare funnits i produkt-enheterna, flyttas till affärsenheterna. På motsvarande sätt ska det inte finnas någon produktutveckling på affärsenheterna.

– Vi behöver en bättre mekanism för att kunna prioritera produkter och fokusera rätt säger Jan Uddenfeldt, teknisk direktör och ansvarig för forskning och utveckling inom Ericsson. Nu ska verksamheten styras av kundernas önskemål. Men separeringen får förstås inte överdrivas så att den ger negativa effekter.

Kraftig koncentrerings

En konsekvens av den nya gränsdragningen är att produktutvecklingen koncentreras till färre än 20 större enheter. Tidigare har det funnits drygt 50 produktenheter plus flera så kallade Sub Product Units.

– De nya produktutvecklingsenheterna, PDU, kommer att se ut ungefär som dagens stora produktenheter, säger Jan Uddenfeldt. De kommer att ansvara för flera produkter var och vi kommer att spara mycket genom att produkterna delas på funktioner i stället för att varje enhet har full uppsättning av egna funktioner.

De tidigare subenheterna kommer där att bli rena utvecklingsenheter och vara lokaliserade till en plats och där ha ansvar för en enda produkt.

Kompetens behövs

– Jag vet att många är oroliga för sina jobb, men jag vill betona att vi i görligaste mån inte kommer att göra oss av med någon kompetent produktutvecklingspersonal, säger Jan Uddenfeldt. De kommer att behövas för att ersätta alla de konsulter som nu slutar hos oss.

Sverige berörs lite annorlunda än övriga världen. Produktutvecklingen har till stor del administrerats från Sverige och det är också där som flest administratörer och konsulter kommer att reduceras. Utanför Sverige kan vissa produktutvecklingscenter som inte längre kan ges ett tydligt produktansvar behöva dras ner eller avvecklas.

Lars Cederquist
lars.cederquist@ime.ericsson.se

Switch To The Power That Offers You More

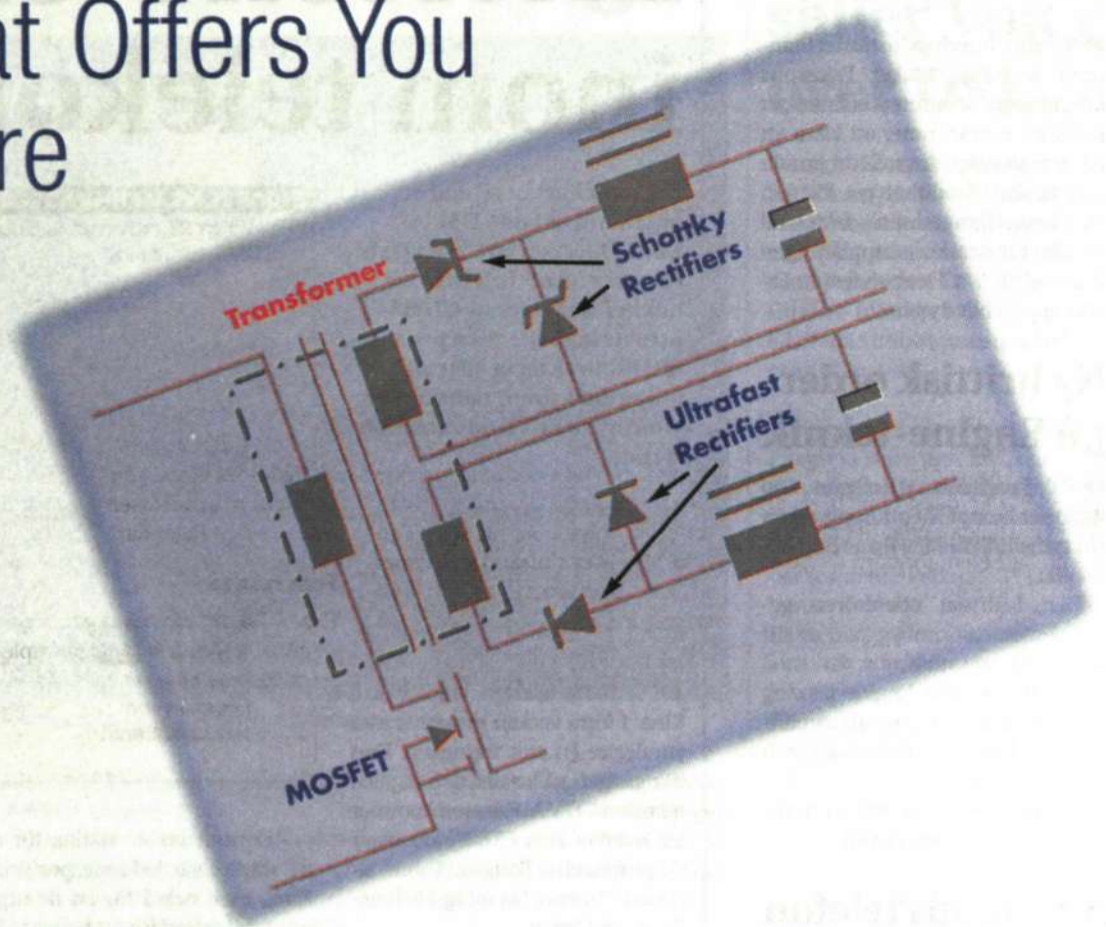
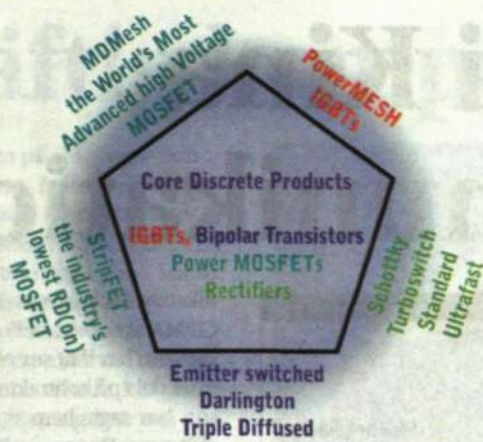

With one of the best advanced discrete power portfolios, STMicroelectronics has a lot to offer. But it doesn't stop there. ST offers engineers and designers a wide range of application support. The DC-DC Converter Sample kit, offered by ST, along with fully detailed application notes is just one example. Together they provide everything needed to design a tailor-made DC-DC converter.

For more information go to www.st.com

Want Advanced Standard Linear? ST Has The Solution.

HIGH-SPEED OP-AMPS

High frequency performance plus - that's what you'll find when you check out ST's high speed op-amps.

	Part Number	Bandwidth	Supply Voltage	Packages	Benefits
Rail to Rail	TSH7x	70MHz GBP typ.	3 to 12V	SOT23* SO	Low supply voltage / Rail to Rail output
Current Feedback Amplifier	TSH11x*	100MHz @ -3dB	5 to 12V	TSSOP	Low consumption / Low noise

* Next releases

LOW POWER DEVICES

Cut costs not performance - you'll find ST's low power devices have all the right parameters for your application.

	Part Number	Icc typ. Per amp	GBP typ.	Supply Voltage	Packages	Benefits
Rail to Rail Op-Amps	TS185x	120µA	0.48MHz	1.8 to 6V	SOT23-5 SO TSSOP	1.8V supply voltage / Iout typ. 40mA
	TS187x	400µA	1.6MHz			1.8V supply voltage / Iout typ. 65mA Low distortion/noise
	TS92x	1mA	4MHz	2.7 to 12V		Iout typ. 80mA / Low distortion/noise
	TS93x	20µA	0.1MHz			Micropower
	TS94x	1.2µA	0.01MHz			Ultra-micropower
Rail to Rail Comparators	TS86x	6µA	NA	2.7 to 10V	Micropower / Push pull 0.5µs response time	
Voltage References	TS4040-2.5	65µA to 15mA	NA	NA	SOT23-3 T092	2.5V Fixed Output Voltage Micropower / Precision 2%, 1%
	TS4041-1.2	65µA to 12mA	NA	NA		1.225V Fixed Output Voltage Micropower / Precision 2%, 1%, 0.5%

POWER AUDIO AMPLIFIERS

When you need cost competitive audio performance you'll find ST has the power to meet your needs.

Part Number	Icc	Pout	Supply Voltage	Packages
TS4871*	5.5mA	1W	2.6 to 5V	SO / MiniSO
TS4872*	(10nA standby)	(THD+N=0,1% @ 8Ω)		Flip Chip

* Samples available

For more information, contact our sales office on +46 8 58 77 44 66 or see our website at www.st.com

STMicroelectronics
More Intelligent Solutions



Sänkt kreditbetyg för Ericsson

» Kreditvärderingsinstitutet Standard & Poors sänker Ericssons kreditbetyg. Institutet befarar att Ericsson inte kommer att klara att nå ett positivt kassaflöde innan året är slut. Kreditbetyget för den långa upplåningen sänks från A till -A och för den korta upplåningen från A-1 till A-2. Det betyder att Ericssons lån blir dyrare.

Ny brittisk order på Engine-teknik

» BT investerar ytterligare 600 miljoner kronor för att uppgradera sitt transnät med hjälp av Engine-teknik.

Den brittiska operatören genomför en stor ombyggnad av sitt nationella stamnät för att med hjälp av Ericssons Engine-lösning åstadkomma en sammansmältning av tele- och datanäten och öka kapaciteten.

BT gav förra året Ericsson utmärkelsen Årets leverantör.

Antennlös telefon lanseras i Kina

» Ericssons första mobiltelefon med inbyggd antenn har lanserats på den snabbt växande Kinamarknaden. Den nya telefonen A2638sc har utvecklats och tillverkats i Kina och är den första mobiltelefon som speciellt skräddarsyts för att passa lokalbefolkningens behov. Dess främsta kännetecken är den osynliga, inbyggda antennen och en elegant design. A2638sc är den andra telefonmodell som lanseras i Kina i år, efter T29sc som kom i mars.



Ericsson störst i Kina inom telekommunikation

Ericsson har rott i land ett jättekontrakt på CDMA i Kina. Operatören China Unicom har utsett Ericsson till huvudleverantör av CDMA-utrustning i sju olika provinser. Kontraktet är värt 2,1 miljarder kronor och stärker ytterligare Ericssons position i landet.

Kina håller på att bli Ericssons största enskilda marknad. En rad banbrytande miljardkontrakt det senaste året på GSM-utrustning och multiservicenät (IP Backbone) gör att Ericsson i dag är marknadsledande inom telekommunikation i Kina. I förra veckan presenterades ytterligare en stor framgång. Den här gången gäller det den digitala tekniken CDMA. Ericsson kommer att leverera sina CDMA-lösningar till provinserna Jiangsu, Anhui, Sichuan, Yunnan, Liaoning, Heilongjiang och Henan.



– Kontrakten är viktiga för att de stärker vår ledande position i Kina, men också för att de utgör en stabil grund för att bygga vidare

re mot 3G, säger Jan Malm, chef för Ericsson i Kina.

China Unicom är Kinas näst största operatör inom telekommu-

nikation och deras satsning på CDMA sker över hela Kina. China Unicom har låtit sex olika leverantörer dela på kontrakten och Ericsson har tagit hem 15 procent av affärerna. Denna andel har Ericsson goda förhoppningar att utöka framöver. China Unicom har redan avslöjat att man planerar att uppgradera sitt CDMA-nätverk till cdma2000 så fort det är möjligt. Av de sex leverantörerna är Ericsson i dag det enda företag som kan erbjuda så kallade end-to-end-lösningar inom CDMA och Ericssons produktportfölj för CDMA går enkelt att uppgradera till cdma 2000.

CDMA-nätet planeras att tas i bruk under det fjärde kvartalet i år. Utrustningen kommer att levereras via Ericssons samriskbolag i Kina – Nanjing Ericsson Panda Communications Company Ltd.

Jenz Nilsson

jenz.nilsson@lme.ericsson.se

Halv miljard användare av GSM

GSM fyller tio år i år och lagom till jubileet kom en välkommen present: Antalet GSM-användare har nu nått 500-miljonersstrecket. Av dessa är nära 200 miljoner, eller 40 procent, anslutna till Ericssonnät.

GSM är världens största mobilstandard och finns i runt 170 länder i hela världen. I april nåddes ett nytt rekord när antalet användare steg till över 500 miljoner, enligt statistik från EMC World

Cellular Information service. Fyra av tio användare är anslutna till nät som tillhandahållits av Ericsson. Idag är 140 nät i 81 länder beroende av Ericssonutrustning.

– Abonnenttillväxten visar inga tecken på att mattas och vi ser att GSM kommer att växa i många år till, inte minst i utvecklad form genom GPRS och Edge, säger Bo Bergström, chef för affärsenheten GSM, TDMA och Edge inom divisionen för mobilsystem.

– Orsaken till framgången ligger

i att vi var tidigt ute och att det fanns en vilja, främst i Europa, att skapa en de facto-standard. GSM är också speciellt, eftersom standarden från början varit öppen och tillgänglig för alla.

Standarden och den stora spridningen gör att användare idag kan använda sin GSM-telefon till runt 170 länder. Förutom att GSM kan uppgraderas med hjälp av GPRS och Edge, utgör standarden också en grund för WCDMA med stora delar av nätet gemensamt.

– För operatörerna handlar det om att få det mesta ur sina investeringar, därför kommer GSM att finnas parallellt med WCDMA ett bra tag efter att 3G-systemen rullats ut, säger Bo Bergström.

Idag har Ericsson valts till leverantör av GPRS-utrustning till 70 ledande operatörer och utnämns till leverantör i 30 avtal om WCDMA.

Lars-Magnus Kihlström

lars-magnus.kihlstrom@lme.ericsson.se

88E6050 – 5-ports 10/100 Mb Ethernetswitch med internt RAM och transceivers

Features:

- Each port can work at 10Mbps or 100 Mbps, full duplex or half duplex mode
- Port 0 can be configured as 100BASE-TX, 100BASE-FX, 10BASE-T or reversed MII interface
- Auto-MDI/MDIX crossover for 100BASE-TX and 10BASE-T ports
- Advanced mixed-signal processing implementation on adaptive equalization and clock data recovery
- Baseline wander correction circuitry
- Auto-Negotiation and speed-auto-sensing support
- Extra high performance on up to 150 meters CAT5 UTP cable

- Back-pressure-based flow control on half duplex ports
- Pause-frame-based flow control on full duplex ports
- Store-and-forward switching mode
- Shared memory-based switch fabric with true non-blocking switching performance
- High performance look-up engine with support for up to 4096 MAC address entries with automatic learning and aging
- Embedded with 1Mbit on-chip memory used for frame buffering
- Security mode of switching only between port 0 and ports 1 to 4
- Low power dissipation
- 128-pin PQFP

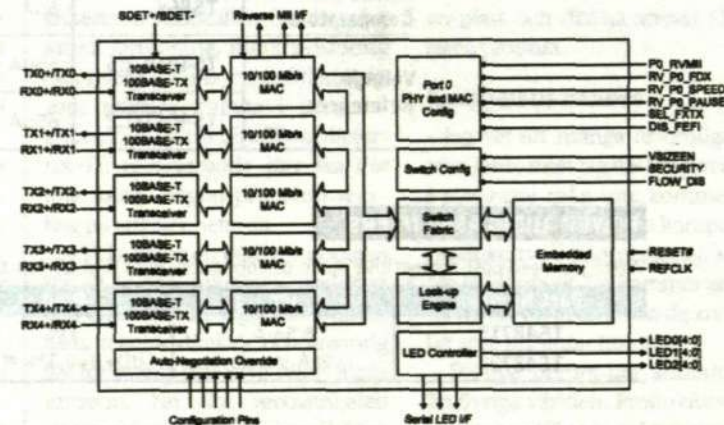

E EGEVO
Elektronik AB

– Ingår i OEM-koncernen –

Kontakta oss så berättar vi mer.

Box 8100, 163 08 SPÅNGA.
Tel 08-587 067 00, fax 08-587 067 39.
www.egevo.se

MARVELLTM

Häftig kampanj ska locka unga

Håll ett öga på tidnings- och tv-reklamen. I slutet av maj drar Ericsson igång en kampanj i samband med lanseringen av filmen Lara Croft. Tomb Raider. Nästan samtidigt lanseras två webbsajter – en intern och en extern. Där kan anställda och allmänhet vinna priser och lära sig mer om Ericsson, filmen och spelet.

– Kampanjen sprudlar av energi, tempo och häftig musik. Jag hittar inget bättre ord än coolt för att beskriva den, säger Dusyant Patel, globalt ansvarig för hela kampanjen.

De flesta känner till att Ericsson produktplaceras i filmen Lara Croft. Tomb Raider, som baseras på dataspel Tomb Raider. I samband med filmkampanjen drar Ericsson igång en egen marknadsföringskampanj där de drar nytta av uppmärksamheten kring filmen.

Kampanjen inleddes den 15 maj i USA och visas därefter i ett tiotal länder några veckor innan filmpremiären, bland annat i Brasilien, Taiwan, Frankrike och Sverige. Den kommer att synas i tidningar, tv-reklam och hos återförsäljare. I USA kommer exempelvis fler än 37 000 butiker att sälja Ericsson-telefoner med Tomb Raider-tillbehör.



Filmen Lara Croft. Tomb Raider med Angelina Jolie kommer att visas i 44 länder.

Reklambyrån BBH (Bartle Bogle Hegarty) står bakom kampanjen som i första hand riktar till personer mellan 18 och 28 år. Syftet är att öka försäljningen av mobiltelefoner och kännedomen om varumärket.

Men varför satsar Ericsson så mycket pengar på en kampanj i besparingstider?

– Faktum är att det kostar mindre att producera en global kampanj än att göra tio lokala. Vi har dessutom

använt budskap som är universella, förklarar Dusyant Patel.

I samband med kampanjen blir två webbsajter tillgängliga. Den 11 maj öppnades den interna webbsajten och den 15 maj den externa. Här finns bland annat information om filmen, spelet, skådespelarna och tävlingar. Första priset i intranät-tävlingen är en resa till Los Angeles, där vinnaren och en medresenär får följa med bakom kulisserna i filmbolaget Paramount Pictures studio.

Filmen Lara Croft. Tomb Raider kommer att visas på 8 000 biografier i 44 länder. 100 miljoner människor har spelat dataspel Tomb Raider.

Ulrika Nybäck

ulrika.nybäck@lme.ericsson.se

www.ericsson.com/tombraider

inside.ericsson.se/tombraider

Ericsson säljer Voice over DSL

Den globala nätoperatören KPN International Network Services har valt Ericsson för att upgradera sitt nätverk med Voice over DSL. Ericssons Engine-lösning ska hjälpa KPN att snabbt komma i gång med tjänsten.

KPN kommer till att börja med att integrera Voice over DSL i sitt tyska nätverk. Lyckade implementeringar har redan gjorts på vissa sträckor i systemet och någon gång under sommaren räknar KPN med att kunna erbjuda sina tyska abonnenter Voice over DSL i full skala.

– Vi har valt Ericssons Engine-lösning för att det har visat sig att Ericsson är kapabla att leverera ett komplett och integrerat Voice over DSL-system, säger Leo Roobol, styrelsemedlem i KPN och ansvarig för det fasta nätverket.

Voice over DSL är en teknik som gör det möjligt att kombinera tal och data över en enda kopparledning i ett accessnät. Genom att utnyttja tekniken slipper operatörerna dra nya ledningar och kan på så vis göra stora kostnadsbesparingar.

Jenz Nilsson

jenz.nilsson@lme.ericsson.se

Wave goodbye to the competition...

...with ComStruct™

Blue Wave Systems delivers the power of ComStruct™ to develop revolutionary equipment for the converged network.

Packet Voice

ComStruct solutions for Packet Voice allow you to achieve rapid implementation of high density voice/fax/data media gateways and IP enabled communications equipment.

Enhanced Voice Services

ComStruct solutions provide you with the intelligence and network connectivity to power a multitude of enhanced service platforms including unified messaging, IVR and speech enabled services.

Wireless Infrastructure

ComStruct Wireless solutions are based on open standard platforms enabling you to rapidly develop and deploy high density next generation equipment.

ComStruct allows you to speed your products to market and reduce overall program risk. Enjoy a relationship that takes product development from proof of concept through to full production and beyond.

- Reduced time-to-market.
- Development through to deployment.
- High density, future-proof solutions.

To find out how ComStruct™ can help you leave the competition behind visit www.bluew.com or www.recab.se or call Recab on +44 8 683 0310

Blue Wave Systems

RE CAB
REALTIME COMPUTERS

Cisco rapporterar miljardförluster

» Cisco rapporterade i början av maj en förlust på 26,9 miljarder kronor. Förlusten beror på lagermedskrivningar på 22 miljarder kronor samt på engångskostnader på 12 miljarder för det åtgärdsprogram som bland annat innehåller uppsägningar av 8 500 anställda. Rörelseresultatet för Ciscos tredje kvartal slutade dock med en vinst på 2,3 miljarder mot 10 miljarder samma period förra året. Cisco bedömer att även fjärde kvartalet i företagens brutna räkenskapsår kommer att vara svagt och utlovade inte, som många hade hoppats på, någon förbättring. Aktien sjönk 6,3 procent, enligt S&P. Ciscos kvartalsrapport markerar att säsongs mest emotsedda rapporter är avslarade.



Foto: Claes Nordenskiöld/Pressens Bild

Fritt fram med telefon i bil

» Det ser inte ut att bli någon nationell lagstiftning i USA mot att tala i mobiltelefon och samtidigt köra bil, skriver Reuters. Chefen för National Highway Traffic Safety Administration (NHTSA), Robert Shelton, förklarade inför kongressen att det vore omöjligt att skapa en lagstiftning kring detta.

– Det har alltid funnits distraktionskällor under bilkörning, radio, äta mat eller titta till medföljande barn, säger Robert Shelton.

– Distraktion under körning svarar annars för 20–30 procent av det totala antalet olyckor.

Mobiltelefonernas roll i olycksstatistiken har debatterats i USA, men en undersökning gjord vid University of North Carolina visar att bara 1,5 procent av de förare som krockat skyller på mobiltelefonen. Tre delstater, Kalifornien, Massachusetts och Florida har infört regler för användning av mobiltelefoner under bilkörning.

SMS-diktare vann priser

*txtin iz messin,
mi headr'ime englis,
tryzrite essays,
they all come out txtis.
gran not plsed w/letters shes getn,
swears i wroto better
b4 cominzuni.
&she's african*

» Så lyder det vinnande bidraget av 22-åriga Hetty Hughes i den brittiska dagstidningen The Guardians poesi-tävling. Alla bidrag har dikats som SMS-meddelanden. 7 500 dikter skickades in från 4 700 mobila telefoner, varav sju vinnande bidrag vaskades fram av en jury bestående av tidningens kritiker. Vart och ett av de sju bidragen skickades ut som SMS (förstås) till alla deltagare under veckans sju dagar.

– En intressant aspekt är den speciella läsoplevelse av att bara kunna läsa en rad i taget på grund av skärmens storlek. Det ökar fokuseringen på de enskilda orden, säger Peter Sansom, jurymedlem och kulturkritiker på The Guardian.

Splittring hämmar

15 länder. 15 myndigheter. 15 regelverk. Telekomsektorn i den europeiska unionen har inte enhetliga spelregler och det skapar problem.

– Vi måste garantera en öppen telekommarknad annars kan sektorn hämmas, säger Erkki Liikanen, ansvarig EU-kommissionär.

Är den europeiska telekombranschens försteg hotat av kostnaderna för 3G-licenser i Europa? Det hävdade i alla fall 24 etablerade operatörer i ett gemensamt brev till EU-kommissionen i april. Det öppna brevet innehöll en önskan om att undvika nya byråkratiska regler som kan försvåra utrollningen av 3G och hämma utvecklingen av tredje generationens nät. Bland de som undertecknade brevet finns inflytelserika operatörer som BT, Orange, Vodafone och italienska TIM.

Det är ett komplicerat spel som pågår i den europeiska telekombranschen. Den globala konsolideringen bland mobiloperatörerna gör att behovet av samordnad reglering ökar, men EU har inte hunnit med i branschens snabba utveckling. Det tydligaste tecknet på det är fördelningen av 3G-licenser i Europa, som varje medlemsland har skött på sitt eget sätt. De mest iögonfallande exemplen är de dyra licenserna i Tyskland och Storbritannien.

– Fördelningen av 3G-frekvenser har varit en nationell angelägenhet och det kan man inte göra något åt i efterhand. Det som är oroande är om det skulle bromsa utvecklingen av branschen, säger Olle Wikström på Ericssons enhet för Corporate Public Affairs.



Olle Wikström

De europeiska operatörerna har spenderat över 1 200 miljarder kronor på licenser i Europa samtidigt som aktiekurserna dykt och kreditvärdigheten sjunkit, vilket har gjort det dyrare att ta lån.

Många kostnader tillkommer
Men det är bara början. Nästa steg är de omfattande investeringarna i infrastruktur. Många tuffa förhandlingsrundor återstår för att lösa tekniska, logistiska och organisatoriska frågor innan 3G är en verklighet i Europa. Därtill kommer kostnader för marknadsföring och försäljning av tjänster i 3G-näten.

Det enorma investeringsbehovet har skapat en omfattande oro i hela branschen, en oro som har fått EU-kommissionen att reagera. I en skrivelse daterad i mars lyfts riskerna fram, men också att det är av största vikt att 3G introduceras så fort som möjligt för att inte branschen i Europa ska tappa sin konkurrenskraft och sitt förspår. 3G är också bety-



Erkki Liikanen, ansvarig EU-kommissionär för 3G-näten är oroad över att Europas konkurrenskraft kan drabbas om inte en väl genomarbetad plan finns vid övergången till 3G.

Foto: Jack Mikrut/Pressens Bild

delsefullt ur sysselsättningssystem.

En översyn av regleringarna inom EU har inletts av finländaren Erkki Liikanen, kommissionär med ansvar för telekomfrågor. Telekomansvarig på det svenska näringsdepartementet, departementssekreterare Helena Strömbeck, säger att arbetet går framåt.

– Det startade förra sommaren under det franska ordförandeskapet. Regelverken måste anpassas till den tekniska utvecklingen, samtidigt som det måste till en harmonisering bland medlemsländerna, säger hon.

Hon är dock tveksam till om det någonsin kommer att bli en överstatlig reglering av exempelvis fördelning av frekvenser i etern.

– Det håller i alla fall på att ska-

pas en samarbetsgrupp från regulatorerna i de olika medlemsländerna som ska diskutera en harmonisering.

Andra åtgärder som diskuteras är att utveckla nya tjänster på olika europeiska språk, att upprätthålla en hög nivå på forskning kring mobila nät och att samordna införandet av nya Internet-versioner.

– Vi måste se till att Europas konkurrenskraft inte hotas av avsaknaden av en genomarbetad plan i övergången, säger Erkki Liikanen.

Fragmenteringen i den europeiska telekomsektorn är dock inte det största problemet för Ericsson, hävdar Thomas Sidenblad på enheten för Corporate Public Affairs.

– Det stora problemet för oss är den höga skuldsättningen i branschen, säger han.

Thomas Sidenblad har studerat vilken betydelse de höga kostnaderna för 3G-licenser har för en leverantör av infrastruktur som Ericsson.

Han menar att det inte i första hand är de etablerade operatörerna som drabbas, utan de nya aktörer som inte har stadiga intäkter från abonnenter i andra generationens nät.

– Fördelning av licenser har gett stora kostnader, oavsett om det



Thomas Sidenblad

telekom i Europa

3G-LICENSER I EUROPEISKA UNIONEN

- Fördelning har skett genom auktion
- Fördelning har skett efter skönhetsstävling
- Fördelning av 3G-licenser sker inom kort

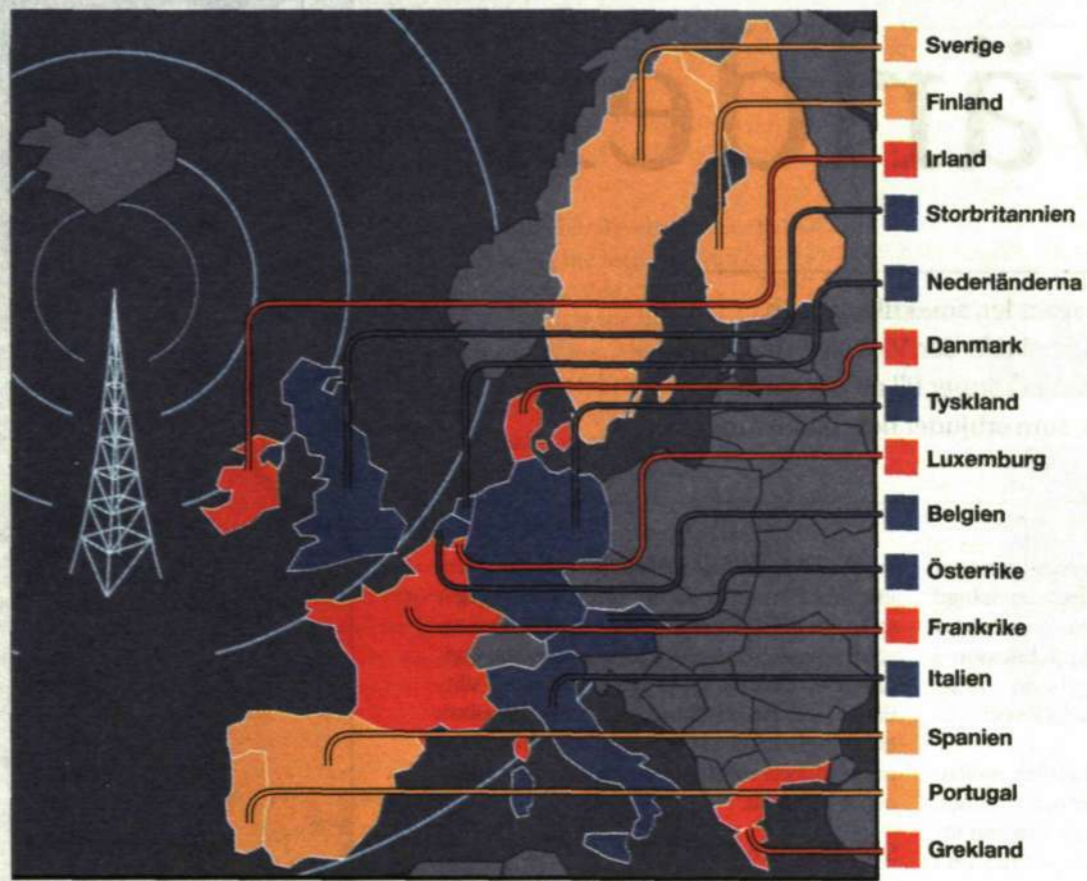

Illustration: Mikael Parment

Belgien: Auktion avslarad i mars i år. Fyra licenser gick för cirka 4,2 miljarder kronor. Efter tre år ska täckningen vara 30 procent, efter fyra år 40 procent, fem år 50 procent och efter sex år 85 procent.

Danmark: Auktion ska hållas i oktober. Fyra till sex licenser ska delas ut.

Finland: Skönhetsstävling (jämförande bedömning av buden) som hölls 1999. Fyra licenser och inga särskilda krav på täckning.

Frankrike: Skönhetsstävling plus administrativ avgift (ungefär 40 miljarder kronor per licens). Urvalsprocessen är ännu inte avslutad eftersom bara två kandidater har sökt de fyra licenser som finns tillgängliga.

Inofficiellt är tävlingen uppskjuten till nästa år. Krav på täckning uppdelat mellan tal och data, där 80 procent av populationen ska ha tillgång till taltelefoni inom åtta år, medan 60 procent ska kunna använda mobila data-tjänster.

Grekland: Auktion ska hållas med början den 11 juli, där kandidaterna får bestämma hur många licenser som ska fördelas.

Detta för att inte auktionen ska misslyckas på det sätt som skett i Italien, Österrike och Schweiz. Utgångsbudet för respektive licens är 130 miljoner kronor.

Irland: Skönhetsstävling senare i år. Fyra licenser delas ut. I övrigt inga detaljer.

Italien: Auktion i oktober förra året, som delvis misslyckades på grund av oklara regler. Fem licenser delades ut till en total kostnad av drygt 130 miljarder kronor. 2004 ska alla regionshuvudstäder täckas av 3G-nät och 2007 ska provinsstäderna omfattas.

Luxemburg: Skönhetsstävling efter sommaren. Fyra licenser ska

delas ut med en årlig avgift som motsvarar 0,2 procent av vad 3G-nätet omsätter.

Nederländerna: Auktion som hölls i juli förra året, där licenserna gick för cirka 25 miljarder kronor. I januari 2007 ska städer med fler än 25 000 invånare omfattas av 3G-nät.

Portugal: Skönhetsstävling om fyra licenser avslutades i november förra året. Engångsavgift per licens på cirka 3,7 miljarder kronor plus en årlig avgift. Ett år efter det att licenserna börjat gälla ska 20 procent av befolkningen ha tillgång

till 3G-näten, efter tre år 40 procent och 60 procent efter fem år.

Spanien: Skönhetsstävling med engångsavgift på knappt 5 miljarder kronor plus årlig avgift som över 15 år uppgår till 120 miljarder kronor per licens. Fyra licenser fördelades i mars 2000.

Storbritannien: Auktion i april förra året som inbringade cirka 350 miljarder kronor för fem licenser. Täckningsgraden ska vara 80 procent 2007.

Sverige: Skönhetsstävling för fyra licenser avslutad i december

2000. 46 800 kronor i engångsavgift plus 0,15 procent av omsättningen i årlig avgift.

Tyskland: Auktion avslarad i augusti förra året. Sex licenser auktionades ut för totalt cirka 450 miljarder kronor. I slutet av 2003 ska 25 procent ha tillgång till 3G-tjänster och 50 procent 31 december 2005.

Österrike: Auktion avslarad i november förra året som gav 800 miljoner kronor för sex licenser. Sista december 2003 ska täckningsgraden vara 25 procent, 31 december 2005 ska den vara 50 procent.

myndighet, förklarade i slutet av april att för mycket samarbete kan begränsa konkurrensen och vara till nackdel för konsumenterna.

Thomas Sidenblad menar att dela på näten inte har någon avgörande betydelse för operatörerna, eftersom kostnaderna för infrastruktur bara står för en femtedel av den totala löpande kostnaden för att leverera 3G-tjänster.

– Vi är positiva till att operatörerna samarbetar om nät, eftersom det kommer att förbättra täckningen, men åtgärder för att underlätta utbyggnaden av de nya näten, av typen enhetliga miljöregler, är minst lika viktiga, säger han.

Mats Lundström
mats.lundstrom@lme.ericsson.se

Vodafone köper del i Japan Telecom

» Vodafone köper BT:s andel i Japan Telecom och dess dotterbolag, mobiloperatören J-Phone. Det betyder att brittiska Vodafone blir majoritetsägare i Japan Telecom med en ägarandel på 60 procent.

För att finansiera köpet genomför Vodafone en nyemission på drygt 40 miljarder kronor.

Uppgårelsen innebär att BT nästan helt och hållet drar sig ur den japanska telekommarknaden, som räknas som en av världens mest prestigefyllda. För Vodalafones del skapar köpet en rad möjligheter, särskilt när det gäller J-Phone.

Vodalafones vd Chris Gent säger till nyhetstjänsten Total Telecom att "målet är att göra J-Phone konkurrenskraftigt och ge DoCoMo en match".

DoCoMo har en marknadsandel på 60 procent medan J-Phone bara har 16,4 procent, eller 10 miljoner mobila abonnenter.

Ökad vinst för NTT DoCoMo

» Den japanska mobilteleoperatören NTT DoCoMo:s nettoresultat ökade med 45 procent till 30 miljarder kronor för räkenskapsåret fram till den 31 mars 2001.

Det var över förväntan. Omsättningen ökade med 26 procent till 380 miljarder kronor.

Under året har DoCoMo fått 6,7 miljoner nya mobilabbonenter och ytterligare befäst sin dominerande roll bland japanska mobiloperatörer med en marknadsandel på 60 procent.

Telias vinst lägre än väntat

» Telias vinst för de första tre månaderna blev betydligt lägre än väntat. Resultatet före skatt hamnade på 500 miljoner kronor, jämfört med marknadens prognos på 940 miljoner.

Omsättningsökningen var bara sex procent, vilket Telias vd Marianne Nivert tycker är på tok för lågt.

– Sex procent är för lågt, även om det har sina förklaringar. De satsningar som vi nu gjort har ännu inte fått genomslag, och vi dras fortfarande med överhängande effekter från de stora prissänkningarna under 2000, säger hon i en kommentar på webbplatsen E24.



Marianne Nivert

Fler norska flickor har mobiltelefon

» För första gången har fler kvinnor än män mobiltelefon i Norge. På bara några år har försäljningen av mobiltelefoner till kvinnor exploderat och relationen mellan män och kvinnor svängt.

I vissa åldersgrupper, exempelvis flickor mellan 13 och 15 år har hela 75 procent mobiltelefon, skriver tidningen Mobil.

1998 hade 58 procent av männen mobil, medan motsvarande siffra för kvinnor bara var 42 procent.

FAKTA/MOBIL TELEKOM INOM EU

- 63 procent har mobiltelefon
- 38 procent tillväxt för mobil kommunikation under 2000
- 30 procent av intäkterna inom telekom kommer från mobil kommunikation

Källa: EU

Portugal erövrar IT-världen

Portugal. Somliga tänker på vackra stränder, smakrikt vin och färggrant kakel. Andra tänker på upptäcktsfärder, Vasco da Gama och tidiga kolonisatörer. Inte lika många känner till att här satsar man på att bli en ledande IT-nation, som erbjuder hela befolkningen mobila Internet-tjänster.

► Det råder bråda dagar på Internet-företagen i Portugal – de måste snabbt få fram en mängd spännande tjänster för nästa generations mobilsystem. Mats Lindelöw på Ericsson i Portugal samarbetar med 23 av dem. Tre av fyra operatörer ska lansera både GPRS och 3G-tjänster.

– Man kan faktiskt dra paralleller mellan nästa generations mobiltjänster och tv-serier, säger Mats Lindelöw och ler. Han ansvarar för enheten New Business Solutions på Ericsson i Portugal.

– För tio år sedan följde hela familjen tv-serierna Dallas och Dynastin, men idag ser barnen ofta på tecknat, ungdomarna på Vänner och de äldre på något annat. För att GPRS och 3G-tjänsterna ska ta fart krävs en uppsjö av spännande tjänster – det handlar inte om att skapa en bästsäljande tjänst. Idag finns så många kundgrupper som har olika behov och intressen, fortsätter han.

Kontakten träffar Mats Lindelöw på ett kafé i Estoril, en liten stad tre mil utanför huvudstaden Lissabon. När vi beställer kaffe klickar servitören på en trådlös apparat och beställningen dyker upp på en PC-skärm ute i köket.

– Det där är ett bra exempel på portugisernas vilja och intresse för att snabbt ta till sig ny teknik, förklarar Mats Lindelöw som jämför med andra länder han arbetat i.

Teaterbiljetter i bankomaten

Bankomaterna är ett annat exempel. I Portugal använder man automaten, inte bara till att ta ut pengar, utan här betalar man räkningar, beställer bio- och teaterbiljetter och tecknar försäkringar. Teknikvana portugiser och det faktum att antalet mobilabonnenter växer mycket snabbare än antalet fasta uppkopplingar gör att Mats Lindelöw och många andra tror att portugiserna kommer att ta en liknande väg som japanerna. Det vill säga, många kommer att använda en mobiltelefon istället för en dator för att koppla upp sig mot Internet.

De anställda på enheten New Business Solutions arbetar med att uppmuntra utveck-

lingen av tjänster för Mobilt Internet och etablera Ericsson i Portugal på det området. I nuläget samarbetar lokalbolaget med 23 olika företag, som arbetar med allt från att utveckla applikationer till Internet-portaler, däribland VM-data, Novabase och Movensis. I Mats Lindelöws enhet ingår också att marknadsföra och kundpassa datakomssystem, exempelvis IP-routrar och ATM-värdar.

Säkrar kontrakten

I januari drog enhetens verksamhet igång. Ett viktigt mål under året är att teckna fem kontrakt med operatörer om olika tjänster samt att leverera tjänsterna. Mats Lindelöw räknar med att inom några månader ha säkrat tre av kontrakt. Ett annat viktigt mål är att öka kunskapen om Mobilt Internet inom lokalbolaget och skapa beredskap och rutiner för framtida leveranser och krav.

För att lyckas inom området Mobilt Internet är det nödvändigt att arbeta nära kunderna, anser Mats Lindelöw.

– Det är viktigt att behålla rollen som integratör för att hela tiden veta vilka behov kunden har. Däremot kan vi låta andra företag utveckla tjänsterna i samarbete med oss, menar han.

Finns det några tjänster som är typiska för Portugal?

– Operatören TMN erbjuder redan fotbollsresultat via SMS. Det är ett exempel på en tjänst som vi kommer att se mer av. Med högre kapacitet i näten kan portugiserna säkert om ett par år se det senaste fotbollsmatchen uppspelat som videosekvens i mobiltelefonen.

Fotbollsintresset bekräftas av utbudet i tidningshyllorna. I Portugal utkommer tre fotbollstidningar, varje dag.

– Självt kollar jag alltid med R380 om flyget är i tid, innan jag åker ut och hämtar kunder eller vänner vid flygplatsen, säger Mats Lindelöw och klickar upp en WAP-sida på sin telefon.

Ulrika Nybäck
ulrika.nybäck@ime.ericsson.se

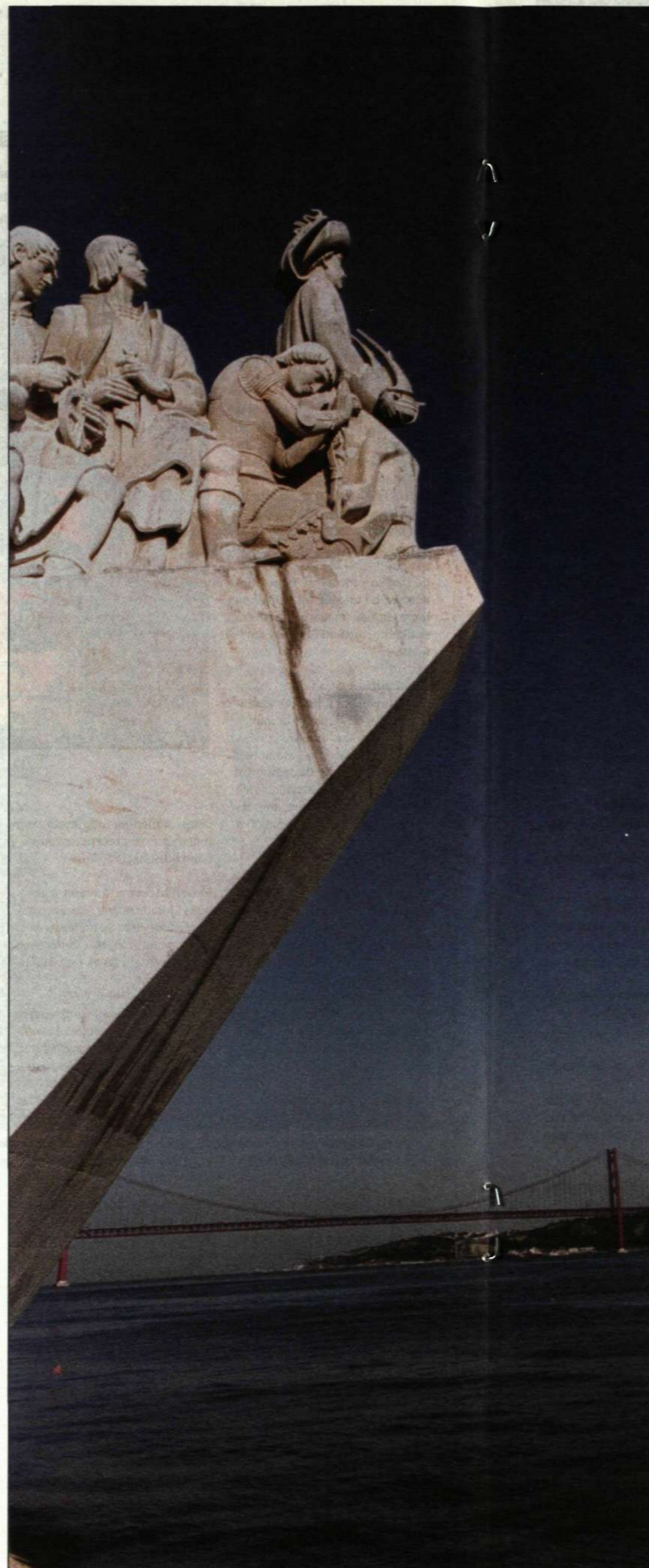

Portugal är inte bara Vasco da Gama och färggrant kakel. Nu satsar landet på att bli en ledande IT-nation.

Foto. Ecke Küller

Tuffa krav på kundansvariga

Ericsson i Portugal har vunnit tre av fyra 3G-kontrakt. Men de kundansvariga kan aldrig luta sig tillbaka.

– För oss gäller det att visa att varje kund är unik. Lyckas vi inte med det kan vi vara ute inom loppet av en vecka, säger Fátima Raimondi, kundansvarig för Telecel Vodafone.

► Kontakten träffar de tre kundansvariga för TMN, Telecel Vodafone och Optimus i Cascais, en liten ort två mil utanför Lissabon.

I början av december förra året stod det klart vilka operatörer som vunnit 3G-licenserna. De tre kundansvariga, Fátima Raimondi, Tor Olofsson och Lars Tofft, är eniga om att det förtroende lokalbolaget byggt upp genom att visa på teknisk kompetens och förmåga att leverera i tid, var avgörande för att vinna kontrakt. Den fjärde operatören i landet är Oniway. Nortel och Siemens levererar till dem.

– Såväl då som nu är det viktigt att visa att vi betraktar varje kund som unik. Vi måste skraddars nät och tjänster för deras behov, säger Fátima Raimondi, kundansvarig för Telecel Vodafone. Som namnet antyder är brittiska Vodafone majoritetsägare i portugisiska Telecel.

– Kunden vill att vi ägnar oss endast åt dem, men samtidigt vill de veta att systemen är testade av andra, säger Tor Olofsson, kundansvarig för landets största operatör, TMN.

Portugals regering är först i Europa med att begära att operatörerna som fått 3G-licenserna ska utveckla även samhällsnyttiga tjänster. Det ser de kundansvariga som positivt.

– Optimus har redan inlett diskussioner med ett av landets universitet om hur de skulle kunna samarbeta. Studenter skulle exem-

pelvis kunna få resultaten för prov och tentor på mobiltelefonen, eller på nätet, berättar Lars Tofft.

De kundansvariga funderar över vilka GPRS och 3G-tjänster som kommer att bli populära framöver.

– E-commerce är ett område som kan bli stort. Det finns inget motstånd bland portugiser att betala tjänster över Internet, de är redan vana vid att betala olika tjänster via bankomaterna. Självt har jag inte besökt ett enda postkontor sedan jag flyttade till Portugal, berättar Tor Olofsson.

Lars Tofft tror, precis som Mats Lindelöw, att sportrelaterade tjänster är något som kommer att slå.

– Portugiserna älskar fotboll, så den operatör som först erbjuder bra fotbollstjänster kommer att ligga bra till hos många konsumenter, tror han.

Fátima Raimondi nickar instämmande och fortsätter:

– Tjänster med lokal prägel kommer också att bli viktiga, som att läsa portugisiska nyheter på mobilen. Telecel Vodafone vände sig för några år sedan främst till affärsmän och

affärskvinnor. Då trodde inte företaget på förbetalda tjänster, pre-paid, men de la om sin strategi i tid. Idag har hela 80 procent av abonnenterna i Portugal pre-paid-abonnemang. Sedan en tid tillbaka försöker Telecel Voda-

Den operatör som först erbjuder bra fotbollstjänster kommer att ligga bra till hos många konsumenter

Lars Tofft

Hög tillväxt ökar välståndet

För femton år sedan gick Portugal med i den europeiska unionen. Sedan dess har landets välstånd ökat avsevärt. Två av premiärminister Antonio Guterres mål är fortsatt hög tillväxt och att landet ska bli en ledande IT-nation.

► 1986 låg BNP per capita på 53 procent av EU-genomsnittet, idag är den siffran 75 procent. Välståndet har i första hand tillfallit invånarna i de stora städerna – i huvudstaden Lissabon ligger BNP per capita på 90 procent av EU-genomsnittet, medan siffran i exempelvis Azores fortfarande är 50 procent.

Även Portugal känner av avmattningen i ekonomin, som började med konjunkturedgången i USA för ungefär ett år sedan. Den ekonomiska tillväxten för nästa år förutspås ligga runt EU-genomsnittet eller strax under. Portugal har alltid haft förhållandevis låg arbetslöshet. Bottenrekordet nåddes under 90-talet, då

antalet arbetslösa utgjorde 7,5 procent av befolkningen. För premiärminister Antonio Guterres och hans socialistparti, har landets fortsatta tillväxt högsta prioritet. Ett av hans mål är att Portugal ska bli en ledande IT-nation. Ett exempel på det är kravet att de operatörer som vunnit 3G-licenser även ska utveckla samhällsnyttiga mobila Internet-tjänster för bland annat skolor och sjukhus. Det ska även bli möjligt att rösta via Internet i nästa val.

Majoriteten av den portugisiska befolkningen är katoliker, men under senare år har Bibeln tolkats allt friare. Allt färre portugiser gifter sig numera i kyrkan, två av tre visar färsk statistik, jämfört med 1960 då nio av tio gifte sig i kyrkan. Även skilsmässofrekvensen går mot ett europeiskt genomsnitt. Idag slutar vart femte äktenskap i skilsmässa.

Kvinnlig rösträtt infördes i Portugal så sent som 1976. Idag är 63 procent av den kvinnliga befolkningen yrkesverksam, att jämföra med 20 procent 1960. 60 procent läser vidare på universitet.

Ulrika Nybäck



Fátima Raimondi, Tor Olofsson och Lars Tofft är kundansvariga i Portugal.

fone attrahera fler ungdomar genom att exempelvis erbjuda lägre priser för SMS.

De tre kundansvariga har märkt att operatörernas krav förändrats under de senaste två åren. Idag vill de att Ericsson ska sköta allt från design av nätverket till att hitta sajter, bygga nätet, integrera tjänster och sköta support. De vill själva lägga mer tid på att få fram och marknadsföra applikationer.

– Det här ställer stora krav på oss, men det betyder också att vi flyttas upp i värdekedjan, menar Tor Olofsson.

Fátima Raimondi fortsätter:

– Operatörerna ställer höga krav – de leverantörer som inte sköter sig kan vara ute på en vecka. Och det finns gott om konkurrenter som står redo att ta över när någon misslyckas. GPRS och 3G-tjänsterna har goda chanser att bli riktigt populära i Portugal, tror de kundansvariga.

– Många portugiser älskar ny teknik och vill ha det senaste vad gäller mobiltelefoner. Så framtiden ser ljus ut för oss, säger Lars Tofft.

Ulrika Nybäck

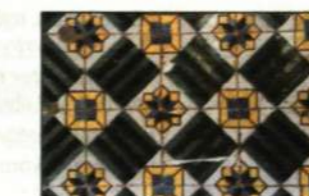

Närheten till kunden är A och O

Ericsson i Portugal vann nyligen tre av fyra 3G-kontrakt. Att tidigt jobba nära operatörerna var viktigt för att bli vald som leverantör och förblir viktigt för att marknaden ska ta fart. Eduardo Restuccia, vd för lokalbolaget, berättar hur företaget ska lyckas.

► Det finns ett flertal anledningar till varför Ericsson i Portugal vann majoriteten av 3G-kontrakten. Att vara med tidigt i processen var viktigt, att hjälpa operatörerna att beräkna allt från hur de kan tjäna pengar på de nya tjänsterna till att fundera över hur snabbt de kan bygga ut nätet.

– Första perioden var tuff. Vi hjälpte sju konsortier med att förbereda sin licensansökan, eftersom vi visste hur viktigt det är att vara med tidigt i processen, berättar Eduardo Restuccia, vd för lokalbolaget.

Fyra av de sju operatörerna fick en 3G-licens och tre av dem valde Ericsson som leverantör.



Eduardo Restuccia

Lika viktigt som planeringsfasen, var att visa kunderna hur tjänsterna fungerar. Därför byggde lokalbolaget ett testnät, där kunderna kunde testa olika applikationer.

– Vi visade bland annat en videokonferens och en positioneringstjänst, där kunden fick en vägbeskrivning för att köra hem. Nu i efterhand inser vi hur värdefull en bra demonstration är och att den lokala prägnen gör tjänsten verklighetsnära och extra intressant, fortsätter han.

Tävling med fast pris

Den portugisiska regeringen beslutade att anordna en kombinerad skönhetsävling, med ett fast pris på 100 miljoner euro, cirka 900 miljoner kronor, för licensen. Skönhetsävlingen innebär att operatörerna bedöms efter hur snabbt och landstäckande de kan bygga nätet. Regeringen ställde dessutom ett

unik krav på utveckling av samhällsnyttiga tjänster, för exempelvis sjukhus och universitet. Ända sedan Portugal var ordförande i EU har landets premiärminister, Antonio Guterres, kämpat för att Internet-användandet ska ta fart.

Eduardo Restuccia tror inte att lokalbolaget kommer att drabbas särskilt hårt ekonomiskt av tekniksiftet från GSM till tredje generationens nätverk.

– Tillväxten kan bli något försenad, eftersom 3G-kontrakten inte kommer att synas som faktureringar förrän i kvartalsrapporterna under nästa år. Det enda sättet för oss att överbrygga inkomstgapet mellan GSM och 3G är att sälja ännu fler konsulttjänster.

– Vi har dock en 60-procentig marknadsandel för GSM och vi räknar med att fortsätta växa inom det området, säger Eduardo Restuccia.

Eduardo Restuccia tror att en mängd spännande tjänster är nyckeln till att få igång marknaden för GPRS och 3G. Han tror att 3G-marknaden kommer ta fart på allvar under nästa år.

– För att konsumenterna ska köpa nästa generations mobiltelefoner måste vi skapa ett mervärde. Ta exempelvis utvecklingen

från skrivmaskiner till datorer – ge användarna tillräckligt många goda anledningar att byta till det senaste, så kommer de att göra det, säger han.

Litet och snabbt lokalbolag

Steve Fernandes ansvarar för affärsutveckling för 3G och Mobilt Internet på Ericsson i Portugal. Han anser att lokalbolaget bör förbli litet och snabbt, därför ska de koncentrera sig på integration av tjänster och rådgivning samt inleda samarbeten med företag som utvecklar innehåll.

Han blickar framåt och funderar på vad lokalbolaget borde göra i framtiden.

– Att bara sälja "lådor" och telefoner räcker inte. Vi ska jobba ännu närmare operatörerna med bland annat försäljningsplanering, bygga sajter och lansera nät, menar han.

Eduardo Restuccia ser, trots besparingskraven, ljus på framtiden.

– Ericsson i Portugal är ett litet företag med massor av vilja och stolthet och med ganska unga medarbetare som kommer att göra allt för få våra kunder nöjda, avslutar han.

Ulrika Nybäck

“Ericsson har gett oss bra lokalt stöd”

FAKTA/TELECEL VODAFONE



Manuel Soares, Telecel Vodafone

Företaget bildades: 1990
Första GSM-tjänsten lanserades: 1992
Total marknadsandel: 35 procent
Totala antalet abonnenter: 2,5 miljoner
Andel pre-paid: 75 procent
GPRS lanserades: april 2001
Första GPRS-tjänst som lanserades: WAP via GPRS
3G-tjänster lanseras: den 1 december 2001, men förväntas skjutas upp till slutet av 2002

Varför valde ni Ericsson som leverantör av 3G-utrustning?

– Vi har samarbetat med Ericsson sedan 1992, och nästan hela vårt mobilnät består av Ericssonssystem. Dessutom besökte vi Gävlefabriken och såg basstationstillverkningen.

När kommer 3G-tjänsterna ta fart på allvar?

– Vi tror att den breda 3G-lanseringen kommer att ske först under fjärde kvartalet 2002.

Regeringen har ålagt er att utveckla samhällsnyttiga 3G-tjänster, vad kommer ni göra på den fronten?

– Vi siktar på att hjälpa människor med olika typer av fysiska handikapp.

Erbjuder ni några tjänster som kan sägas vara typiska för Portugal?

– Vi erbjuder SMS med det senaste fotbollsresultatet till sin mobiltelefon. 1997 lanserade vi en tjänst där man kan betala telefonräkningen och föra över pengar mellan konton direkt på mobiltelefonen.

Vilka av era tjänster är mest populära idag?

– Rösttjänster och SMS.

Hur mycket mer kan antalet abonnenter växa?

– Om fem år tror vi på en mobilpenetration i Portugal på omkring 120 procent, eftersom många kommer ha fler än en telefon.

FAKTA/OPTIMUS



Jean Pierre Bony, Optimus

Företaget bildades: 1997
Första GSM-tjänsten lanserades: 1998
Total marknadsandel: 22 procent
Totala antalet abonnenter: 1,5 miljoner
Andel pre-paid: 80 procent
GPRS lanserades: november 2000
GPRS-tjänster: beräknas ta fart 2001–2002
3G-tjänster lanseras: den 1 december 2001 (men tros bli försenad)

Varför valde ni Ericsson som leverantör av 3G-utrustning?

– De hade det bästa erbjudandet. Ericsson ska leverera hela stamnätet och 50 procent av radionätet. Vi har tidigare även köpt GSM-utrustning från dem som fungerat väl.

När kommer 3G-tjänsterna ta fart på allvar?

– Alla portugisiska operatörer som fått 3G-licens har lovat att lansera tjänster i januari i år. Men ska vi vara ärliga ser det ut att bli tufft att leva upp till det målet. Vi tror att 3G-tjänsterna tar fart på allvar först om ett par år.

Regeringen har ålagt er att utveckla samhällsnyttiga 3G-tjänster, vad kommer ni göra på den fronten?

– I vår 3G-licensansökan åtog vi oss att erbjuda vissa låginkomstgrupper lägre priser för Mobilt Internet. Dessutom kommer vi att stötta projekt som gör att universitet och studenter kan få nytta av den nya tekniken.

Vilka av era tjänster är mest populära idag?

– Röst- och SMS-tjänster. För SMS-tjänsten finns också möjlighet att koppla upp sig till ett diskussionsforum, så kallat chatroom, som blivit väldigt populärt bland ungdomar.

Hur mycket mer kan antalet abonnenter växa?

– Om fem år tror vi på en mobilpenetration mellan 100 och 120 procent. Dessutom kommer maskin till maskin-kommunikationen att öka för varje år.

FAKTA/TMN



Jorge Aleluia, TMN

Företaget bildades: 1991
Första GSM-tjänsten lanserades: 1992
Total marknadsandel: 50 procent
Totala antalet abonnenter: 3,2 miljoner
Andel pre-paid: 83 procent
GPRS lanserades: november 2000
Första GPRS-tjänst som lanserades: WAP och Internet access via GPRS
3G-tjänster lanseras: målsättning är den 1 december 2001

Varför valde ni Ericsson som leverantör av 3G-utrustning?

– Ericsson erbjuder väldigt bra GSM-system och de har gett oss bra lokalt stöd. Dessutom var de först med att visa oss en 3G-demo som fungerade stabilt. Prissättningen spelade också roll.

Regeringen har ålagt er att utveckla samhällsnyttiga 3G-tjänster. Vad kommer ni göra på den fronten?

– Vi arbetar på olika sätt för att förhindra att vissa grupper utesluts från informationssamhället, bland annat genom att erbjuda pensionärer lägre priser.

Erbjuder ni några tjänster som kan sägas vara typiska för Portugal?

– Om några år tror jag att 90–95 procent av antalet tjänster kommer ha en lokal prägel, med information om exempelvis teatrar och restauranger och en positioneringstjänst för att hitta dit.

Vilka av era tjänster är mest populära idag?

– Röst- och SMS-tjänster vad gäller vanlig telefoni. Bland våra WAP och GPRS-tjänster är det sportnyheter, börstjänster, nyheter och horoskop.

Vilka tjänster tror du är populära om fem år?

– Vi tror att olika typer av multimediatjänster kommer att bli den populäraste tjänsten. Efter 2005 kommer maskin till maskin-kommunikation att bli allt mer utbrett.

Instant Clock

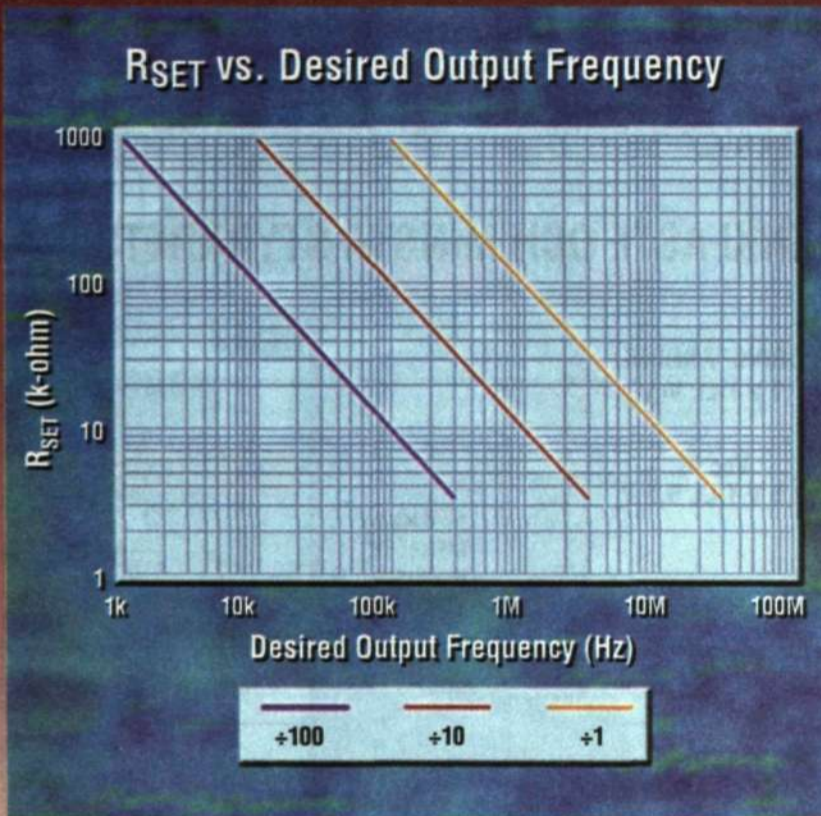

LTC1799 är den minsta och enklaste 1kHz – 30MHz klockan

Kommer du ihåg förra gången du behövde en enkel och exakt klockoscillator? Förmodligen slutade det med en kompromiss mellan ditt önskemål och vad som kunde åstadkommas med en mindre noggrann, diskret timer som dessutom tog en hel del plats.

Nästa gång skall du prova LTC1799! Det är en oscillator i en SOT23 som ger en valfri fast frekvens mellan 1kHz och 30MHz med 50% duty cycle och där frekvensen ställs in med ett motstånd. Den är exakt, enkel att använda, behöver ingen kondensator och får plats precis där du behöver den på kretskortet!

Prova själv så får du se!

▼ Kortdata

- Ett motstånd ställer frekvensen (Ingen kondensator behövs)
- Okänslig för vibrationer
- 1kHz – 30MHz frekvensområde
- Frekvensnoggrannhet ±1,5%
- 50% ±1% Duty Cycle
- 3 – 5V drivspänning
- Power-on settling time <1msec
- SOT23
- Låg strömförbrukning:
I_S ≤ 1.5 mA @ 5V

Oscillator Output Frequency Design Formula:

$$f_{osc} = 10\text{MHz} \cdot \left(\frac{10\text{k}}{N \cdot R_{SET}} \right)$$

$$N = \begin{cases} 100, & \text{DIV PIN} = V^+ \\ 10, & \text{DIV PIN} = \text{OPEN} \\ 1, & \text{DIV PIN} = \text{GND} \end{cases}$$

▼ Hämta datablad

Sök LTC1799 på www.linear-tech.com

▼ Gratis prover och mer info

Ring 08 623 16 00

Se vår hemsida: www.linear-tech.com

▼ Gratis CD-skiva

Ring 08 623 16 00



LT, LTC och LT är registrerade varumärken

Distributörer

Sverige	Eurodis Electronics	08 505 549 00
Danmark	Eurodis Electronics	43 20 98 00
Norge	Eurodis Electronics	66 75 22 00
Finland	Fintronic	09 887 331

LINEAR
TECHNOLOGY
LINEAR TECHNOLOGY AB
Sollentunavägen 63 S-191 40 Sollentuna
Tel: 08 623 16 00 Fax: 08 623 16 50

ENKLASTE STEP-UP-KRETSARNA I SOT23 KRÄVER MINST ANTAL KOMPONENTER

Inbyggd mjukstart eliminerar startströmsspikar och avkänningsmotstånd

Med styrkretsarna MAX1522-MAX1524 kan du bygga de enklaste och minsta stepup-kretsarna. Dessa styrkretsar i SOT23 har en inbyggd digital mjukstart som eliminerar de startströmsspikar som förkortar batteriets livslängd. Mjukstarten gör också att mindre ingångskondensator kan användas. Dessutom eliminerar styrkretsarna avkänningsmotståndet, vilket ger högre verkningsgrad samtidigt som det sparar plats och pengar. Slutligen arbetar kretsarna med switchfrekvens upp till 1 MHz så att en liten drossel kan användas.

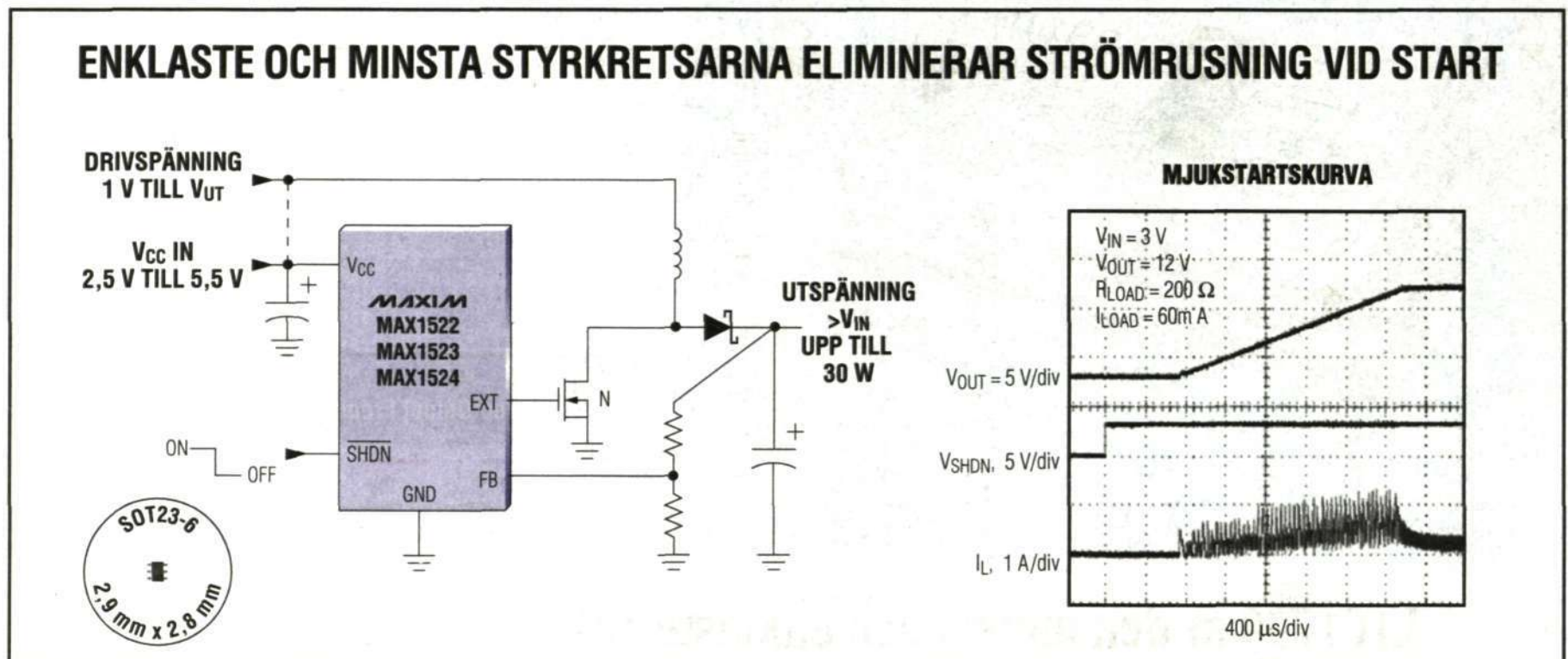

Inbyggd mjukstart eliminerar startströmsspikar, vilket gör det möjligt att använda mindre och billigare ingångskondensator och drossel. Det dyra avkänningsmotståndet är också eliminerat.

- ◆ Minsta, enklaste och billigaste stepup-kretsarna
- ◆ Inga startströmsspikar
- ◆ >90% verkningsgrad
- ◆ Upp till 1 MHz switchfrekvens
- ◆ 25 μA vilostrom
- ◆ Garanterad start vid 1,5 V (MAX1524)
- ◆ Skydd mot utspänningsfel
- ◆ Utvärderingssats kortar konstruktionstiden



GRATIS! Power Supplies Design Guide—inom 24 timmar!
 Innehåller datablad och kort för gratisprover

RING 08 444 54 30 eller FAXA 08 444 54 39
 för Design Guide eller gratisprov

MAXIM
www.maxim-ic.com

NYHET! Få prisuppgift, Leveranstid och Beställ
 Online på www.maxim-ic.com

2000 EDITION!
 FREE FULL LINE DATA CATALOG
 ON CD-ROM



Box 8100, 163 08 SPÅNGA
 Tel 08-587 067 00
 Fax 08-587 067 39
www.egevo.se

Delar av Maxims
 program distribueras av
ELFA
 175 80 JÄRFÄLLA
 Tel 020-75 80 00
 Fax 020-75 80 10
www.elfa.se

En bit av 3G-pusslet

Växelpattformen AXE är Ericssons största framgång genom tiderna. Trots att det ibland spås att den har spelat ut sin roll, nu när IP ska ta över, fortsätter den att växa och säljer som aldrig förr. Dagens AXE har utvecklats radikalt sedan det första systemet kom ut i februari 1978.

► Till och med våra konkurrenter håller med om att AXE är världens bästa växel genom tiderna, säger Göran Ekman på Ericsson Utvecklings AB, som sedan 1995 leder arbetet med att utveckla plattformen.

Meritlistan är lång. AXE är basplattformen för nästan alla större systemprodukter hos



Göran Ekman

Ericsson, både i mobila och fasta nät. I de fasta näten används AXE i de flesta punkter och samma sak blev det i de mobila näten när de kom i början av 1980-talet. En utvecklad AXE-växel blev Ericssons mobilväxel och i GSM-systemet ingår AXE i BSC:n, Base Station Controller-enheten, som håller ordning på basstationerna. Mobilsystemens HLR-noder, Home Location Register, som håller reda på abonnenterna, byggde också på AXE. Enda stället där AXE inte kom in var det digitala luftgränssnittet mellan radiobasstationerna och mobilerna.

Ärofylld historia

Det har skrivits böcker om AXE. Plattformen har beskrivits som ett tekniskt under och personerna bakom systemet är legendariska. Bengt Gunnar Magnusson och Göran Hemdal var systemarkitekterna, men där fanns även Bo Hedfors, Kjell Sörme med flera nyckelpersoner. AXE kan sägas ha inlett digitaliseringen av telenäten.

Den geniala lösningen var den modulära uppbyggnaden, där man samlade likartade funktioner till modulblock, och systemarkitekturen med en centralprocessor och flera regionalprocessorer. För AXE skapades också ett eget programspråk, PLEX, som var mycket effektivt.

Plattformens styrka bygger på ett mycket noggrant och väl underbyggt systemarbete och klara gränssnitt mellan maskinvara och tillämpningar. Den modulära uppbyggnaden, som ursprungligen kom till för att flexibelt kunna ta fram produkter för olika marknader, har tillåtit en successiv utveckling av olika delar inom systemet. Det stabila gränssnittet tillåter kontinuerlig utveckling av komponenter och effektivisering av maskinvara, utan att applikationerna berörs. Och precis som i PC-världen kan en gammal applikation alltid köras på en ny maskinvara.

Den stora krympningen

– I mitten av 1990-talet drog vi igång det stora moderniseringsprogrammet av AXE, berättar Göran Ekman, som ledde arbetet. Det blev en stor förändring som tydligast märktes i en enorm krympning av storleken. Den transitväxel som tidigare bestod av 200 stycken två meter höga skåp fick plats i 25 skåp och i kommande generation, AXE 810, räcker det med sex skåp.

Hur var det möjligt?

– 1995 tog vi ett helhetsgrepp för att rationalisera AXE, säger Göran Ekman. Vi vågade

gå på systembärande komponenter för att hinna ikapp den allmänna teknikutvecklingen som skenat iväg. Vi valde ut ett par, tre nyckelkomponenter och tog då väljar- och regionalprocessorbussarna, det vill säga ledningar som överför signaler i systemet. Den vägen kunde vi reducera kablarna, som tar mycket plats, och det i sin tur ledde till flera positiva effekter. När kablagen halveras blir det hälften så många anslutningar på ett kort och då kan man krympa två kort till ett och packa elektroniken. Därmed går det att i högre grad använda mikroelektronik vilket ger lägre effekter och robustare system.

Digital och kraftig

Nästa steg som nu är på väg att rullas ut på marknaden är AXE 810. Den beskrivs av upphovsmännen som en drastisk förändring av AXE. Nu handlar det inte längre om att bara förbättra, utan att ta täten.

Dels bygger AXE 810 nästan helt på kommersiella standardprodukter, dels öppnar den med ATM för 3G-systemen och paketbaserad switching. Och det är en revolution. AXE har tidigare främst svarat för taltrafik i kretskopplade system, det vill säga där ett samtal mellan två abonnenter upptar en linje, i motsats till paketdata, där data skickas i små paket på lediga platser i nätet.

AXE 810 har mycket kraftiga gruppväljare, den enhet som i digitala TDM-system kopplar upp samtal genom att knyta en ingående tidlucka till en utgående. Den blir den första AXE-växeln som öppnar kärnan i AXE med kommersiella programmerbara processorer. Kommande APZ 21240 görs i samarbete med en extern partner. 810 kommer också att ha ett generiskt Ericssonmagasin, GEM, med en gruppväljare och två regionalprocessorer, färdigt att bestyckas enligt önskemål. Växeln kan också konfigureras till en

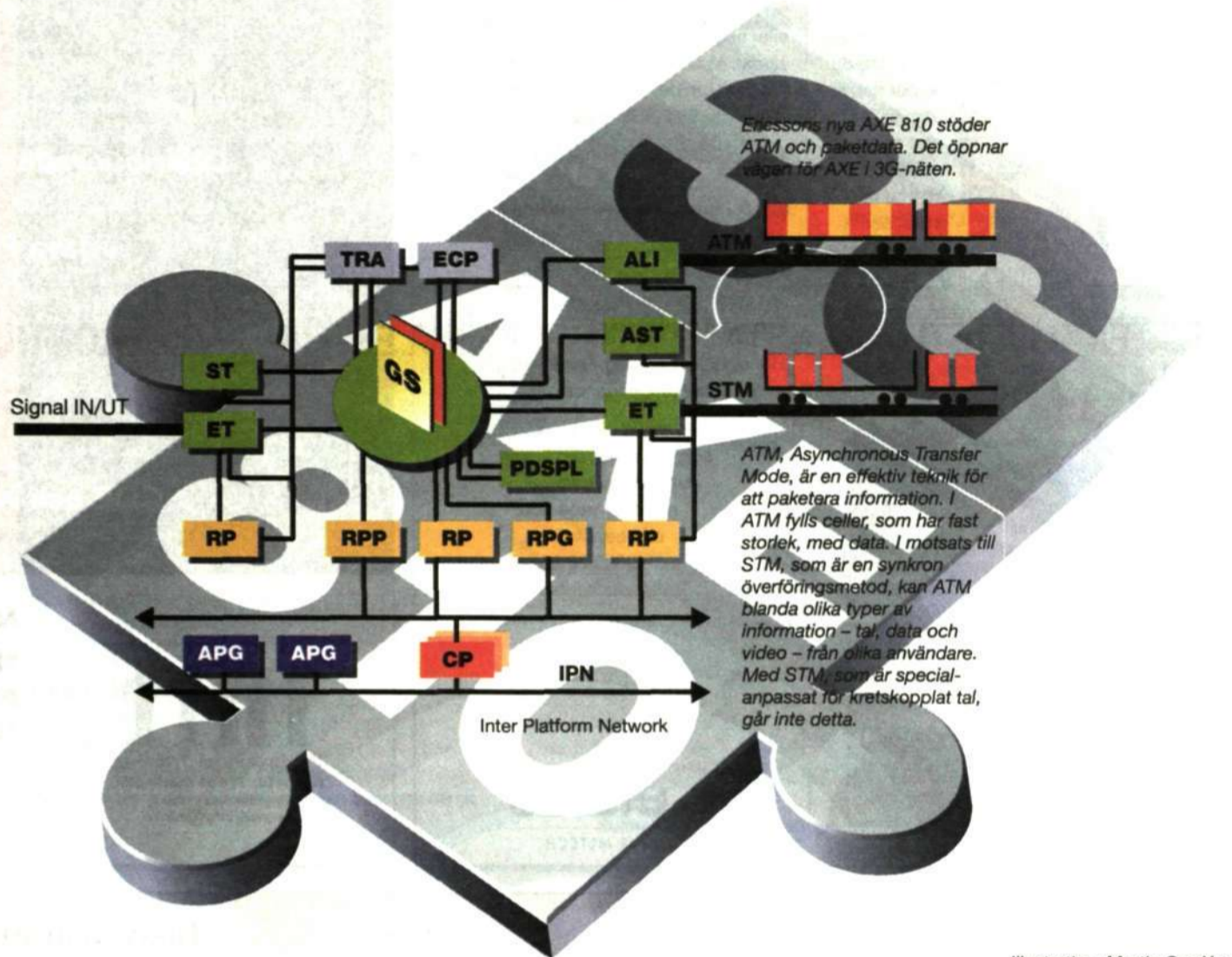

Illustration: Martin Gradén

FAKTA/AXE 810

En avgörande styrka hos AXE är den modulära uppbyggnaden. Varje modul är en egen del som har en funktion att fylla. Hur detta görs, med maskinvara eller programvara, är oväsentligt för systemet. Arkitekturen medför också att det är lättare att identifiera och åtgärda eventuella fel.

En grov beskrivning av figuren är att det röda är centralprocessorer, hjärtat som styr systemet (dubblade för att ge säker drift), det blåa tilläggprocessorer (Adjunct Proces-

sor Group) för kontroll av systemet, det gula ett antal regionalprocessorer, mindre processorer som utför enklare uppgifter och avlastar centralprocessorn, och det gröna själva hjärnan med gruppväljaren i centrum som sköter kopplingen av de inkommande datatidluckorna till rätt utgående tidluckor. Det vita, slutligen, är mobilnätets tillägg, kodare och ekosläckare. Intressant hos AXE 810 är den oerhört kraftiga gruppväljaren samt ATM-interfacet som öppnar för 3G-näten.

FAKTA/SÅ STORT ÄR AXE

Marknadsfakta från början av året visar att AXE då fanns i 136 länder. Totalt var 13 000 växlar i drift och tillväxten beräknades till 3 000 nya per år. Mobilanvändarna var 230 miljoner och där var tillväxten hela 75 miljoner per år. Det fanns 135 miljoner lokallinjer, med tillväxt av 20 miljoner nya per år, och 35 miljo-

ner transitlinjer med 7 miljoner nya per år. Slutligen fanns det cirka 1 500 kontrolldata-baser i drift.

Läs mer om AXE:

Bengt-Arne Vedin: *Teknisk revolt, AXE* (1992)
John Meurling: *A Switch in Time* (1985)

lokalväxel, en transitväxel eller en mobilväxel.

– Jag tror att AXE kommer att växa i kanske tio år till och fortsätta att vara basen för vår affärsverksamhet, säger Göran Ekman. I slutet av 1980-talet trodde många att AXE skulle plana ut redan i mitten av 1990-talet, men den har fortsatt att öka i försäljning.

Enligt den nya horisontella systemarkitekturen, där transportlagret blir gemensamt för alla accessnät, mobila som fasta, kommer växlarna att få en ny roll. Själva växel-funktionen läggs hos Media Gateways och kontrollfunktionen läggs i servrar. AXE kommer där att ha en given plats i kontrollagrets

mobil- och transitstationer, som blir AXE-servrar. AXE är oöverträffat för tal, men kommer även att fungera för datakommunikation. Den framtida uppdelningen mellan plattformarna är emellertid inte helt klar. Inte bara för att det är svårt att veta hur de framtida näten kommer att se ut utan också för att de olika plattformarna fortsätter att utvecklas och delvis gå samman.

– Jag är övertygad om att det finns plats för ännu en AXE-generation efter denna, säger Göran Ekman.

Instrumentet är inte till salu. Det kan du tjäna mycket pengar på.

Dags för ett nytt instrument? Du kommer att bli förvånad över hur mycket högre din totala ägandekostnad blir om du köper det, än om du hyr det av oss i stället! För att inte tala om all den extra trygghet vi ger dig.



Celsius Metech AB

Ring Celsius Metech 08-6832030 och tala med Torkel Hilmersson, eller någon annan av våra hyresvärdar, så får du all information du behöver om det snabba sättet att sänka dina instrumentkostnader.

Vill du e-posta går det lika bra. Då är adressen:
torkel.hilmersson@celsius.se

Använd Ericssons ramavtal 1999:38 187 som ger dig rabatt och som försäkrar dig om Ericssons kvalitetskrav.

Hör av dig redan idag. Det kan du tjäna mycket pengar på.

PS. Du har väl vår nya 148-sidiga hyreskatalog? I den hittar du mätinstrument för varje tänkbart behov. Faxe 08-683 20 55, så skickar vi den gratis.

Celsius

CELSIUS METECH

Programmering med Tcl, Tk och Expect

Avancerad UNIX i praktiken

Avancerad Programmering i UNIX-miljö

UNIX/LINUX Grundkurs

Active Server Pages

Distribuerade objekt med CORBA

Java Programmering

C++ Programmering

Design Patterns

CDE och XWindow programmering

init

Professional Training
Box 5618, 114 86 Stockholm
Engelbrektsgatan 7
e-mail: info@init.se

Några av Ericssons mest efterfrågade utbildningar på Init.

Företagsrabatt på samtliga kurser.

För mer information:
08 - 407 01 00 eller www.init.se

Highest Speed
3.5ns/250MHz

Highest I/O
80 to 240 I/O

Wide Multiplexing
Up to 16-to-1 fast switching

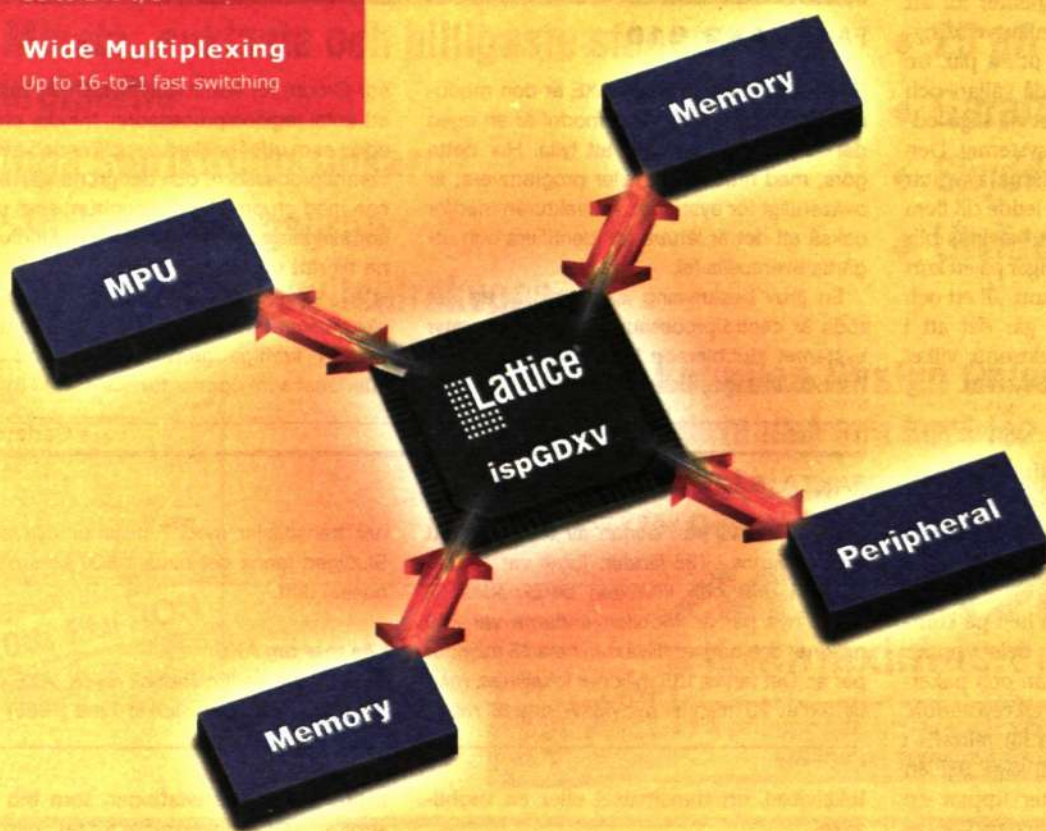

In-system programmable Crosspoint Magic.

Lattice's ispGD XV™ – The World's Fastest Programmable Interface Logic

Not a CPLD, not an FPGA, Lattice Semiconductor now provides you with the ideal high density programmable interface family to interconnect all your standard system building blocks.

□ High Speed for Leading-Edge μ P Clock Rates and Interfacing - 3.5ns Tpd, 250MHz Fmax

□ High I/O - Integrates Dozens of Standard Bus Interface Devices

□ Any Pin to Any Pin Routing

□ Individually Programmable 3.3V or 2.5V Output Pin Levels

□ High Drive (24mA) IOL

□ Programmable Wide MUX, Supports from 2:1 to 16:1 High Speed MUX

□ In-system programmable (ISP™) and Boundary Scan Testable

Lattice
Semiconductor Corporation

www.latticesemi.com

PELCON
ELECTRONICS AB

Girovägen 13, 175 62 Järfälla
Tel: 08-5064 98 70, Fax: 08-5064 98 99
Email: info@pelcon.se, www.pelcon.se

GSM-nätet blir som nytt

Tredje generationen är inte bara UMTS. Även GSM-näten går mot 3G. De fortsätter att utvecklas via GPRS och nu Geran, som kommer att erbjuda multimedia och konvergens mot den framtida standarden.

► Standardiseringsarbetet med Geran, som står för GSM/Edge Radio Access Network, pågår som bäst inom 3GPP (3 Generation Partnership Project). I december i år beräknas standarden vara klar. Ericsson är som vanligt djupt engagerat i standardiseringen, men först en kort tillbakablick.

GSM är idag världens i särklass ledande mobilstandard. Den började utvecklas under tidigt 1980-tal och togs kommersiellt i drift 1991. GSM är ett andra generationens system, där varje frekvenskanal på 200 KHz delas upp i åtta återkommande tidluckor. Varje samtal tilldelas en lucka, vilket ger en kretskopplad förbindelse.

När striden stod om den framtida standarden, valde Ericsson WCDMA, Wideband Code Division Multiple Access, som radioteknik på ett nytt frekvensband, 2 GHz. Men GSM på de existerande banden har fortsatt att utvecklas och kommer att nå tredje generationens standard. Dock inte med riktigt lika höga datatakt som WCDMA, men med liknande tjänsteutveckling.

Första steget, som släpptes 1997, var GPRS med nya växelkoder ut mot Internet och paketdata, som flexibelt kan utnyttja ett varierat antal lediga tidluckor. 1999 var det dags för nästa steg, det som kallas Edge, Enhanced Data Rate for Global Evolution, och nu alltså Geran.

Geran med nya gränssnitt

– Gerans främsta syfte är att ge GSM nya tjänster, att stödja IP, multimedia, streaming video med mera och att konvergera mot UMTS, säger Frank Müller, som ansvarar för den tekniska koordineringen av standardiseringen. Därför inför 3GPP bland annat det nya Iu-gränssnittet i Geran, det vill säga samma gränssnitt som används inom UMTS mellan basstationssystemet och kärnnätet.

– Men Iu är inte en förutsättning för Geran och det är troligt att vi både kommer att se operatörer som väljer att stanna vid A/Gb-



Frank Müller



FAKTA/EDGE-MODULATIONEN

Redan 1993 började Ericsson forska om en ny modulationsmetod som främst skulle förbättra talkvalitet i GSM. Det vanliga sättet att modulera radiobärvågen i GSM, GMSK, Gaussian Minimum Shift Keying bygger på fas- och amplitudmodulering med två tillstånd och en bit per symbol.

Den nya modulationen, 8PSK (Phase Shift Keying) har åtta tillstånd och tre bitar per sym-

bol vilket tredubblar bittakten (varje symbol representerar alltså tre bitar). Förutom förändringen i modulation så har en rad andra förbättringar i kodning med mera införts, vilket gör att Edge i praktiken ger fem gånger GSM-hastigheten. Samtidigt är den känsligare för störningar, men Edge fungerar så att modulationen faller tillbaka till GMSK om radioförhållandena blir för svåra.

gränssnittet (för tal respektive paketdata) och operatörer som migrerar sina nät till Iu. Geran kommer att bättre stödja paketkopplade tjänster som streaming, men för fullt stöd av multimedia över GPRS behövs Iu.

De tre gränssnitten används parallellt och användaren som har en universal mobil kommer inte att märka om han kopplas över A/Gb eller Iu. Från och med Rel-5, som blir klar i december i år, kommer Iu att stödjas av standarden.

För att klara koppling mellan Geran och Utran, används dessutom ett öppet gränssnitt, Iur-g, mellan BSC- respektive RNC-enheterna. Iur-g, som bara är till för kontrollsignaler, inte för att sända data, kommer också göra att det möjligt för operatörerna att blanda utrustning från flera leverantörer.

Arbetet inom 3GPP drivs i fem grupper: system och arkitektur, kärnnät, terminaler, radio access-nät samt Geran. Ericsson deltar

aktivt och har svarat för en stor del av de tekniska bidragen.

– Att leda standardiseringsarbetet med hänsyn till vår produktstrategi är en viktig aspekt av vårt arbete, säger Joakim Sorelius, projektledare för Step-projektet som svarar för all Geran-standardisering i 3GPP.

Levereras fullt förberedda

Nils Viklund, som svarar för den strategiska produktplaneringen, säger att de förbättringar som kommer ut av utvecklingsarbetet introduceras allt eftersom.

– Vår lansering av basstationssystem med Edge kommer i mitten av 2002, men redan innan dess kan vi hårdvarumässigt förbereda basstationerna så att det bara är att introducera ny mjukvara senare, säger han.

– Införandet av de olika tjänsteklasserna kommer att följa ungefär samma takt som för UMTS, som inte heller kommer att kunna erbjuda fullfjädrade tjänster från början.

Alla nya GSM-basstationer kommer att levereras fullt förberedda för Edge och de nya Geran-tjänsterna. Dessutom kommer det att vara möjligt att uppdatera befintliga RBS2000-stationer med en ny transceiverenhet, något som bara Ericsson kan erbjuda operatörerna.

Varför bryr man sig om att vidareutveckla GSM när tredje generationens nät står för dörren?

– I princip handlar det om att utnyttja den enorma bas som redan finns och det finns plats för både GSM och WCDMA, försäkras Jonas Näslund, ansvarig för strategin när det gäller radiobasstationer för GSM.



Jonas Näslund

– En stor operatör som Vodafone i England har till exempel 22,5 MHz i GSM-spektrumet och 15 MHz i nya 2 GHz-bandet. De kommer naturligtvis att vilja optimera hela sitt spektrum. WCDMA, som först var anpassat till 2 GHz-bandet, håller nu på att anpassas för 1800 MHz och 1900 MHz, och även 900 MHz har diskuterats. Men det tar tid och vi räknar med att GSM, Edge och Geran kommer att leva och vidareutvecklas i minst tio år till.

Lars Cederquist

lars.cederquist@lme.ericsson.se

http://geran.ericsson.se

Ny handbok om Mobilt Internet

Nu finns den att köpa, handboken om byggstenarna som behövs i Mobilt Internet. Boken visar hur man undviker fällor och effektivt skapar nya applikationer.

► Den tänkta användaren är den som till exempel arbetat med att utveckla webbsidor och nu vill ge sig på Mobilt Internet, säger författaren Christoffer Andersson.

– Jag har försökt att ge en helhetsbild av området och i 15 kapitel sammanfattat GPRS,

trådlöst 3G, Bluetooth, WAP, positionering med mera.

Christoffer Andersson har arbetat på Ericsson sen 1997. Först med WCDMA där han har nio patent på radioalgoritmer, sen som teknisk chef för Mobile Application Initiative (MAI) för GPRS och 3G. Han har också varit aktiv på konferenser med föredrag och skriftliga bidrag om GPRS och arbetat på Ericssons kontor i Luleå och i Silicon Valley.

Boken, som är sponsrad av Ericsson, skrevs i höstas och finns nu att beställa på www.amazon.com under Books och sökorden GPRS eller 3G. Titeln är "GPRS and 3G Wireless Applications – the Professional

Developer's Guide" och den är tryckt på Wiley's, ett erkänt förlag för databöcker.

– Min förhoppning är att boken ska stärka bilden av Ericsson som ledande inom Mobilt Internet och hjälpa utvecklarna att få igång marknaden, avslutar Christoffer Andersson.

Lars Cederquist

Christoffer Andersson serverar Mobilt Internet på ett silverfat i sin nyskrivna handbok.

Foto: Anders Anjou

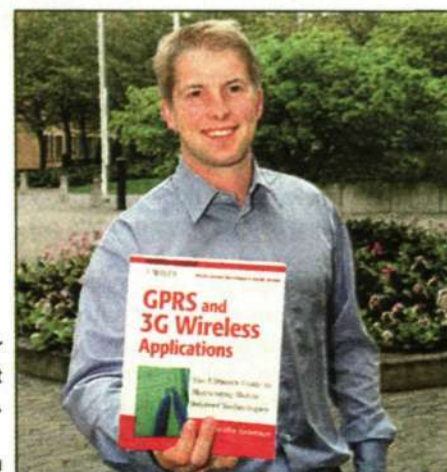

Makt på gott och ont

Vad är makt? Utövar män och kvinnor makt på olika sätt? Och hur är det att ha makt när man måste spara pengar och säga upp personal?

Kontakten har träffat Conni Simonsen, vd för Ericsson i Danmark, och Bert Nordberg, ansvarig för divisionen Global Services.

► De är på samma gång lika och olika. Vid en första anblick är kontrasterna slående: Conni Simonsen är liten och nätt, iklädd kort grön skinnjacka, kjol och rutiga strumpbyxor. Bert Nordberg är lång och kraftig, han bär en klassisk mörk kostym och slips. Likheterna kommer mer smygande. De blir påtagliga efterhand, under intervjuens gång. Båda uttrycker sig målande och välformulerat, de släpper fram varandra när de får en fråga och de diskuterar ivrigt ämnen som berör dem.

Båda har en bestämd uppfattning om vilken innebörd de själva lägger i ordet makt.

– Makt är att fatta beslut, ha inflytande men också att ta risker, säger Conni Simonsen.

– När folk talar om makt har ordet ofta en negativ klang, men man ska inte glömma att det är viktigt att det finns personer som vill och orkar bära ansvar – negativt blir det först när någon vill ha makt för maktens skull, fortsätter hon.

Bert Nordberg nickar och tillägger:

– Makt borde innebära att när möjligheten att påverka ökar, ökar också ansvaret i samma takt. Ens eget beteende är ett sätt att påverka graden av det inflytande du har.

– Jag är så gammalmodig av mig att jag anser att ålder, kompetens och hur länge du arbetat inom företaget borde påverka hur mycket makt du får.

De är eniga om att det krävs ännu större mognad av cheferna i en tid av lågkonjunktur, när företaget tvingas spara och låta personal gå.

– Tyvärr ser jag många i dessa dagar som utövar makt genom att stå vid sidan om, säger Bert Nordberg och suckar. Nu blir det tydligt vem som arbetar för Ericsson och vem som mest tänker på sin egen karriär.

Conni Simonsen vill gärna påpeka vikten av det som det alltid tjasas om i tider av be-

sparingar, men aldrig verkar räkna till: information till de anställda. Dessutom går man ständigt balansgång mellan att agera snabbt och fatta kloka beslut.

– På Ericsson i Danmark visste vi redan i mars vad vi hade att göra, tolv personer fick gå med det samma. Det jobbigaste i neddragningstider är annars ovisheten, att vänta på beslut som drar ut på tiden, menar hon.

Engagemang för hela organisationen

Bert Nordberg vill skapa en aktiv organisation, som själv bidrar med förslag till besparingar.

– Ett engagemang från hela organisationen är viktigt – jag är ju inte allvetande, säger han.

– Nu är det också viktigt att visa fram goda exempel – som att GSM växte med 30 procent, i en tid då de flesta företag backar. Det kom i skymundan under den senaste kvartalsrapporten, fortsätter han.

Conni Simonsen anser att det självklart är tungt att låta folk gå. I synnerhet anställda hon känner väl och som varit med och byggt upp ett system som är bästsäljare idag.

– Jobbet är ju en så stor del av en människas liv – att bli uppsagd är dramatiskt. Det som glädjer mig är att när jag möter före detta anställda, har de oftast hittat ett nytt spännande jobb utanför Ericsson.

Trots neddragningar sover hon gott om nätterna. Det tycker hon är en förutsättning för att orka lägga så mycket tid på arbetet som hon gör.

Är det någon skillnad på manligt och kvinnligt ledarskap?

– De kvinnliga chefer som arbetar hos mig är bättre på att underbygga diskussioner och beslut med fakta, säger Bert Nordberg.

– Det gäller också att inte analysera för länge, utan att snabbt komma till beslut. Lika



viktigt är att hålla fast vid det beslut man fattat, fyller Conni Simonsen i.

Hon medger att för tio år sedan hade hon inte kunnat peka på någon skillnad mellan hur män och kvinnor utövar makt, men det kan hon idag.

– Kvinnor har faktiskt bättre intuition och fingertoppskänsla, vilka är bra egenskaper hos en ledare. De är också bättre på att känna av hur organisationen mår.

– Kvinnor är också bättre på att hantera konflikter – de är inte rädda för att diskutera olika problem. Män blundar gärna en stund, tills problemet blir så stort att det inte går att undvika, fortsätter Bert Nordberg.

Båda cheferna arbetar för att fler kvinnor ska våga axla ledarrollen. Conni Simonsen ser en tendens att kvinnor i fyrtioårsåldern, när barnen blivit äldre, är villiga att satsa mer på karriären igen. Hon ser också att rekryteringsunderlaget ökat något nu när fler unga kvinnor väljer en teknisk inriktning på universitetet. Hon arbetar också för att skapa en flexiblare chefsroll, en gång chef ska inte betyda alltid chef.

– Jag försöker faktiskt tvinga kvinnor att ta chefsjobb, säger Bert Nordberg.

– Det är säkert, fyller han i när han ser min frågande min.

– Jag ber dem att prova ett chefsjobb under ett halvår, trivs de inte är de välkomna att stiga ned. Men det har aldrig hänt att de backat.

Bert Nordberg berättar att han ber sina kvinnliga anställda göra tre- till femårsplaner, där de berättar vilka mål de har för sitt yrkesliv, eftersom de manliga anställda oftast redan har utarbetat en sådan plan.

Conni Simonsen nickar ivrigt.

– De flesta av mina manliga anställda är väldigt bra på att lägga upp flerårsplaner – om två år vill de vara chef, köra en Mercedes och äga en villa, säger hon och skrattar lite. Det blir nästan jobbigt åt andra hållet.

Kombinerar familj med jobb

Både Conni Simonsen och Bert Nordberg är gifta och har barn. Den yrkesroll de har idag innebär mer än en 40-timmarsvecka. Båda har exempelvis städhjälp för att hinna lägga mer tid på arbetet.

– För att få ett förhållande eller äktenskap att fungera krävs att man har samma grundsyn på arbete. Jag och min man är överens



Både lika och olika. Bert Nordberg lockades till chefsrollen för att han längtade efter att få genomföra sina egna strategier.

Conni Simonsen ville gå in och jobba med att förändra attityder och etablera nya kundrelationer. De är eniga om att det i tider av neddragningar och besparingar krävs mogna chefer.

Foto: Gunnar Ask

om att det OK att arbeta mycket, det är ingenting konstigt för oss, säger Conni Simonsen.

– När min son var yngre var min man hemma mer med honom än jag var och det var en bra lösning för oss.

För Bert Nordberg fungerar familjen som en bra motvikt till mycket jobb.

– Hade jag inte varit gift och haft barn, hade jag säkert jobbat ännu mer. När jag känner mig överbelastad med jobb försöker jag delegera och tänka:

det finns tusentals roliga jobb – men jag har bara en familj.

På frågan om det är ensamt på toppen nickar båda. De enas om att det är viktigt att ha människor att prata med utanför jobbet. Conni Simonsen menar att stress inte bara handlar om hur mycket man arbetar – för att minska stressen måste man ha möjlighet att tala med någon. Bert Nordberg håller med.

– Jag talar med min fru och med en annan divisionschef. Där kan jag skälla och leva ut

mina känslor – riktigt arg vill jag inte bli direkt inför mina anställda.

Bert Nordberg lockades till chefsrollen bland annat för att han längtade efter att få genomföra sina egna strategier. Tidigare har han mest arbetat med andras strategier. Conni Simonsen lockades av att ta över ansvaret för lokalbolaget i Danmark när de stod inför en stor omställning. Hon ville jobba med att förändra attityder och etablera nya kundrelationer.

Innan vi skiljs åt undrar jag var de båda befinner sig om fem år. De tänker efter och ser en aning förvåntansfulla ut.

– Jag har ett spännande arbete på Ericsson utomlands, eller utanför Ericsson, säger Conni Simonsen.

– Jag har förenklat min plan. Jag är bara på ett varmare ställe, säger Bert Nordberg och skrattar.

Makt är att fatta beslut, ha inflytande, men också att ta risker

Conni Simonsen

Ulrika Nybäck
ulrika.nybäck@lme.ericsson.se



FAKTA/CONNISIMONSEN

Position: vd för Ericsson i Danmark

Antal anställda: 1 500

Började på Ericsson: 1985

Tidigare två yrkespositioner: 1992–1996, chef för kundstöd på Ericsson i Danmark. 1996–1998, vd för Ericsson i Litauen

Ålder: 45 år

Familj: man och en son, 19 år

Kopplar bäst av när: hon jobbar i trädgården och när hon samtalar med sin man, över ett glas rödvin och en bit ost

FAKTA/BERT NORDBERG

Position: ansvarig för divisionen Global Services

Antal anställda: 18 300

Började på Ericsson: 1996

Tidigare två yrkespositioner: vd och servicechef på ett amerikanskt IT-företag

Ålder: 45 år

Familj: fru och tre döttrar, 15, 18 och 21 år gamla

Kopplar bäst av när: han är med familj och vänner, gärna i en av sommarstugorna



P&M

PLÅT HAR EN MJUK SIDA

Välkommen till Täby Kyrkby

PLÅT & MEKANO I TÄBY AB • TEL 08-514 00 900 • FAX 08-514 00 901 • www.platmekano.se

Affischer • Inscanning • Original
Professionell produktfotografering
OH • PowerPoint-presentationer
Stora utskrifter, även från PowerPoint
Färgkopiering • Digitalstudio

DET TRADITIONELLA FOTOLABBET
MED DE DIGITALA RESURSERNA

DIABOLAGET



Torshamnsgatan 39 • Box 1183 • 164 26 Kista
Tel: 08-703 96 30 • Fax: 08-703 91 31
E-mail: kista@diabolaget.se

Brahegatan 38 • Box 55635 • 102 14 Stockholm
Tel: 08-665 68 00 • Fax: 08-660 95 84
E-mail: receptionen@diabolaget.se

www.diabolaget.se

Vi finns alltid
i Er närhet



Teknikkonsulter
med bredd & djup

Vill du veta mer
titta in på:

www.protang.se
eller ring!

Västerås
021-17 10 00

● Stockholm
08-625 09 70

● Örebro
019-26 46 10

● Linköping
013-24 03 70

● Malmö
040-66 80 800

Välkommen!

Teknikkonsulterna
ProTang AB

Det enda beständiga
Förändringen



Och för varje nytt format, ny teknologi eller ny aktör som når din marknad ökar pressen på dig att ligga ett steg före. Det är kanske viktigare nu än någonsin att hitta rätt folk att samarbeta med. Du kanske behöver någon som vet vart utvecklingen inom trådlös dataöverföring är på väg. Agilent. Som varit representerade i standardkommittéerna sedan långt tillbaka. Som satsar på att ge dig ett underlag för konstruktion och tillverkning som är lika sofistikerat som din nya teknologi. Och lösningar som fungerar tillsammans tvärs över kategorigränserna. Med världsomspännande tekniskt stöd och expertkunnskap som står till ditt förfogande närhelst du behöver det. Plötsligt blir marknadsfönstret lite större. **Dreams made real.**

www.agilent.com/find/wireless

Telefon: 0200-88 22 55



Agilent Technologies

©2007 Agilent Technologies AG67584008/WS07

Lovikkan som la vantarna på Silverägget

Vem minns inte den lilla lovikkavanten som fungerade som fodral till T20-telefonen när den lanserades? Ericsson och kommunikationsbyrån Disco Stockholm belönades nyligen med Silverägget för designen som enligt juryn speglar "svenskhet och hantverkstradition."

► Svenska Reklamförbundet delar varje år ut ett Guldägg och ett eller flera Silverägg i olika kategorier inom området svensk reklam. Formgivare Henrik Nygren var ordförande i juryn för kategorin Grafisk design och förpackning. Så här motiverar han varför just Ericsson och Disco Stockholm fick ett Silverägg:

– Lovikkavanten återspeglar svenskhet och hantverkstradition, och i vanten hänger någonting väldigt högteknologiskt.

– Normalt sett belönas i den här kategorin förpackningar som bokomslag, tidningar eller affischer. Att just lovikkavanten fick ett Silverägg ser jag som ett tecken på en öppnare inställning till själva definitionen förpackning, vilket är positivt. Men det är väldigt synd att den inte ska bli en kommersiell produkt, säger Henrik Nygren.

Peter Bodor, PR-ansvarig på divisionen för Konsumentprodukter, förklarar varför den inte kommer att säljas.

– Vanten är ganska dyr att tillverka. Vi tog även fram ett kashmirfodral med en tjock silverkedja för att visa hur man kan göra mobiltelefonen mer personlig. I Asien är det jättetrendigt med olika fodral, snoddar och andra tillbehör till mobiltelefonen.

Disco Stockholm har tidigare samarbetat med Ericsson, bland annat inför MTV-galan förra året. Claes Bodén på Disco Stockholm står bakom idén med vanten.

– Jag har sett många fodral som tillverkats i Asien, men jag ville få fram en svensk motsvarighet till dem – då slog mig tanken på lovikkavanten, berättar han.

Peter Bodor tror att olika fodral till mobiltelefonen är någonting vi kommer att se mer av.

– Absolut. Det är ett sätt att göra telefonen mer personlig – att visa vem man är. Det är också ett sätt att förnya den.

Ulrika Nybäck

ulrika.nybäck@ime.ericsson.se



Att bära mobiltelefonen i ett fodral är ett sätt att göra den mer personlig. Lovikkavanten på bilden belönades nyligen med Silverägget för sin design.

Norska Newton på CeBIT-mässa

► Newton är namnet på ett populärt norskt tv-program för ungdomar i åldrarna 8 till 18 år. Det är ett vetenskapsprogram och i Sverige finns ett motsvarande program som går under namnet Hjärnkoret.

När Newton, som är 25 minuter långt, sändes den 29 april handlade det till allra största del om Ericssons produkter och lösningar inom mobil kommunikation.

Newtons redaktion kontaktade Ericsson i Norge och fick då tipset att besöka CeBIT-mässan i Hannover.

Resultatet blev ett 17 minuter långt inslag, där bland annat GPRS visades – både tekniken bakom och applikationen att boka biljetter via mobiltelefonen.

Spel i realtid demonstrerades och även WCDMA fanns med via live-uppkoppling mot demobilerna i Kista. Flera av inslagen presenterades av unga norsktalande Ericssonmedarbetare, som jobbade i monter på CeBIT.



De grekiska doktoranderna fick pris för sina avhandlingar.

Foto: Dimitris Koumaras

Skottspolen lockar ingenjörer till Ericsson

I Budapest i Ungern pågår ett tätt samarbete mellan Ericsson och stadens ingenjörselever. Ericsson har till och med öppnat en egen busslinje för att studenterna enkelt ska kunna ta sig till och från företagets huvudkontor.



Skottspolen i action i Budapest.

► Skottspolen är smeknamnet på en mycket populär minibuss i Budapest. Två gånger om dagen kör bussen upp framför portarna till det Tekniska Universitetet i södra Budapest. Bussen fylls med studenter och färden går därefter vidare till Ericssons kontor i stadens norra delar.

På Ericsson får studenterna professionell rådgivning, att använda i sina examensarbeten, och en chans att praktisera sina kunskaper

i en verklig arbetsmiljö. Bakgrunden är att Ericsson i Ungern under ett par års tid har haft svårt att få tag i tillräckligt med teknologer som gör sina examensarbeten hos dem. Ledningen för Ericsson Research and Development i Ungern ville därför skapa ett tätare samarbete med universitetet. Det var så idén med en egen

busslinje mellan universitetet och Ericssonkontoret kläcktes.

– Det är ett ömsesidigt utbyte. Eleverna kan dra nytta av all den kunskap som finns hos oss och vi får kontakt med många riktigt talangfulla studenter, säger Gabriella Liptay, informationschef på Ericsson i Ungern.

Omkring 90 studenter utnyttjar busslinjen regelbundet. Skottspolen är betydligt snabbare och bekvämare jämfört med den ordinarie kollektivtrafiken i Budapest. Det är numera mycket populärt att göra sina examensarbeten på Ericsson, vilket också främjat personaltillväxten.

– De flesta studenter som besöker vårt kontor blir inspirerade och vill gärna fortsätta arbeta hos oss när de har tagit sin ingenjörs-examen, säger Gabriella Liptay.

Jenz Nilsson

jenz.nilsson@ime.ericsson.se

FIRMA ERIC & SON



Greker vann resa till Sverige

► Doktorander på universitet runt om i Grekland har all anledning att arbeta extra hårt på sina slutprojekt. I förra veckan belönades Ericsson för fjärde året i rad studenter genom att ge dem pris för sina avhandlingar.

Ericsson Awards of Excellence heter utmärkelsen som varje år går till de tre bästa avhandlingarna från tio olika institutioner för telekommunikation.

– Detta är ett lysande sätt att motivera studenter, och på så sätt öka kompetensen på telekommunikationsområdet. Vi är det enda företag i Grekland som bidrar till kompetensutveckling på det här sättet, säger Antony Rosseaus, marknadsdirektör på Ericsson Hellas.

Han var en av dem som höll tal då studenterna vid en högtidlig ceremoni i förra veckan fick motta ett diplom och en symbolisk summa pengar.

Tio förstapristagare belönades även med en resa till Sverige, där de får besöka Ericsson och lära sig mer om företagets verksamhet.

Syftet med utmärkelserna är att höja kvaliteten på avhandlingarna, men också att etablera kontakter för framtida rekrytering och samarbete.

– Flera som vunnit tidigare år har redan anställning på Ericsson, säger Antony Rosseaus.

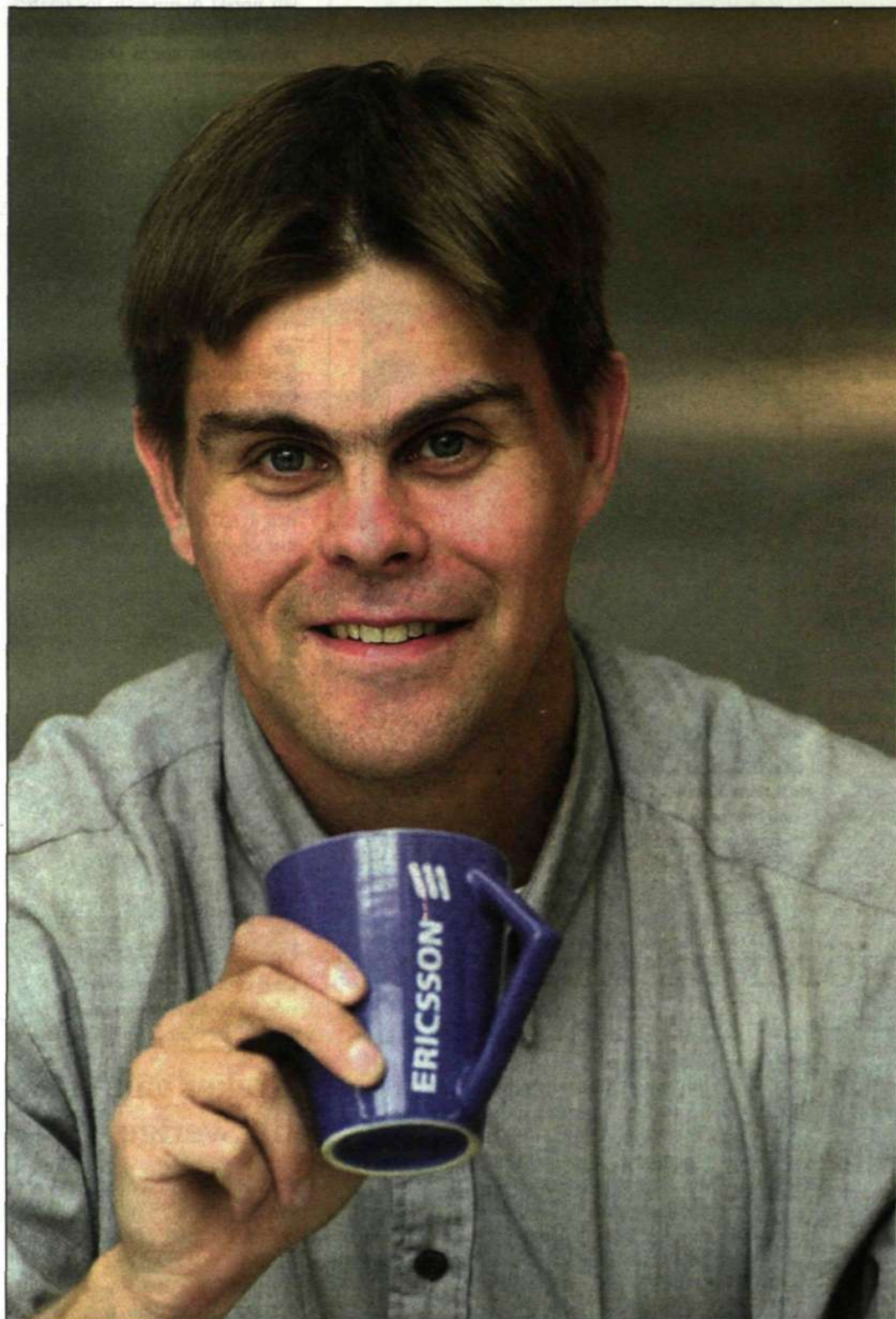

Det började på dagis. Johan Runnquist har varit på Ericsson sedan barnsben.

Foto: Ecke Küller

Det ska böjas i tid...

För vissa verkar livet utstakat redan från födseln. Johan Runnquist började sin Ericssonkarriär på dagis, och nu är det bara en storsvinst på Måltipset som kan stoppa den.

När Johan var liten jobbade båda hans föräldrar på Ericsson. Pappan som ingenjör och mamman som sekreterare. Så Johan fick gå på dagis vid Telefonplan, på bekvämt avstånd från föräldrarnas arbetsplats.

– Det var nog inget officiellt Ericsson-dagis, men det var nästan bara barn till Ericssonanställda som gick där, minns Johan.

I slutet av 1970-talet fick hans pappa kontraktjobb på Ericsson i Saudiarabien. Hela familjen åkte dit och bodde i två år i

en Ericssonby som byggts mitt ute i öknen. Bakom höga murar levde de kontraktanställda och deras familjer sina liv: jobbade, gick i skola, handlade och sportade. Johan, som var nio år då, trivdes bra.

– Det fanns allt där. En stor swimmingpool, fotbollsplan, squashhall. Jag hade aldrig tråkigt.

I tonåren var det dags att söka sommarjobb. Självklart föll valet på Ericsson. Första somrarna jobbade Johan som vaktmästare och bar ut post. Så småningom blev det allt mer kvalificerade uppgifter på

olika Ericssonbolag runt om i Stockholm. På sista sommarjobbet fick han vara med och bygga ihop AXE-växlar.

– De som jobbade där fick även följa med till olika länder och hjälpa till med installationen. Jag tyckte det verkade kul, så jag sökte fast jobb, men de hade anställningsstopp, så jag fick inget jobb.

Det blev Ericsson Hewlett-Packard istället, där han började jobba som testare. Och där är han kvar än idag. Johan tror att han kommer att jobba på Ericsson hela livet.

– Det finns ju så mycket olika saker man kan göra på Ericsson, så jag blir nog kvar till pensionen, säger han.

– Om jag inte vinner på Måltipset förstås!

Tonya Lilburn

tonya.lilburn@lme.ericsson.se

PÅ GÅNG

Maj: Ericssons Idrottsförbunds rörelsekampanj, Sätt Ericsson i rörelse, arrangeras under hela månaden.

☉ <http://sverige.ericsson.se/fun>

23 maj: Representanter från fackpress samt finans- och branschanalytiker är inbjudna till Technology Summit i New York.

26–27 maj: Ericsson sponsrar dansfestivalen Ericsson@Homelands på The Bowl, Winchester, i Storbritannien. Under festivalen uppträder bland andra Pulp, Orbital, The Orb, Paul Van Dyk och Sonique.

☉ <http://insideuk.ericsson.se/news>

3–7 juni: Mässan Supercomm arrangeras i Atlanta, USA.

5–8 juni: The Internet Society arrangerar konferensen INET 2001 i Stockholm. Ericsson är huvudsponsor och Kurt Hellström är en av huvudtalarna. The Internet Society är en sammanslutning av mer än 150 organisationer och 6 000 enskilda medlemmar.

☉ <http://dms.ericsson.se/events/inet2001/>

19–22 juni: Mässan CommunicAsia arrangeras i Singapore.

SEDAN SIST

Sten Fornell, Ericssons ekonomi- och finansdirektör, har fått utmärkelsen The CFO Europe Best Practise Awards 2001 i kategorin Knowledge Management.

PÅ NYA JOBB

Inom marknadsregion Västeuropa har **Peter Olson** utnämnts till Corporate Officer för Österrike. Corporate Officer för Belgien, Grekland och Portugal blir **Ragnar Bäck**.

AKTIEN

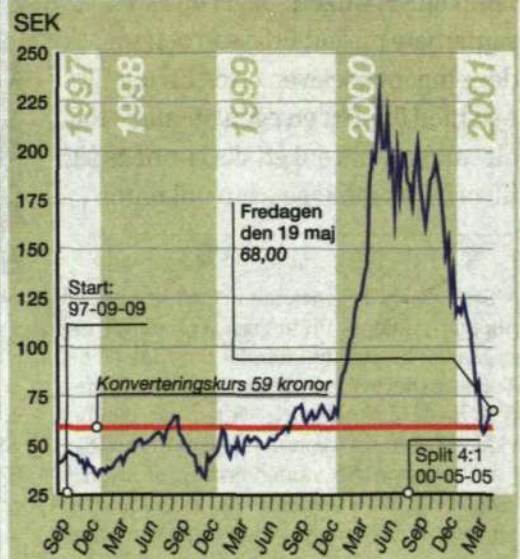

Vid en extra bolagsstämma den nionde september 1997 godkändes ett förslag om ett konvertibelprogram. Konvertibelperioden sträcker sig fram till den 30 maj 2003. Undrar du något om konvertiblerna kan du titta på <http://inside.ericsson.se/convertibles>

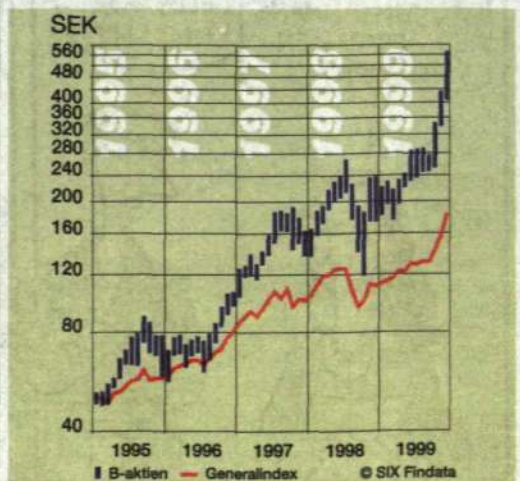

Här finner du aktuella lediga tjänster inom Ericsson. Fler lediga arbeten hittar du på: <http://jobs.ericsson.se/>

Nästa jobbnytt kommer: 7 juni.

jobbnytt

PLATSANNONSER I KONTAKTEN NR 10 2001

UPPDATERAD 11 MAJ

REAL TOOLS FOR THE REALLY HARD STUFF

It's a new system-on-chip project and you've got to double the complexity in half the time. And integrate IP you've never seen before. And boost the features. And cut the cost. And keep it the same size. How on earth do you square that circle?

Here are a few ways Mentor Graphics can help. Absolutely the highest performance tools and open flows that work. The market's leading simulator, ModelSim™. The market's broadest portfolio of IP, Inventra™. The market's most powerful hardware emulator, Celaro™, so you can spin the design through virtual prototyping.

And we really do mean the SYSTEM, not just the chip, not just the hardware, not just the electronics. We've got the market's top hardware/software co-verification tool, Seamless™, twinned with the market's most bullet-proof multi-core debugger, XRAY®, so the software guys can start early and be sure it works with the hardware. Plus we've got the market's leading PCB design environment to integrate your chip on-board and strong links to mechanical tools so the SoC can snap straight into its real world environment.

We could go on but this is an ad and we know you've got work to do when you've finished that coffee. Take a look at www.mentor.com/soc/ or call us at 08-632 95 00.

**Mentor
Graphics**

THE HARD STUFF

SoC designers are facing time-to-market delays and missing market windows due to problems with:

- > solving signal integrity, power, timing, P&SR
- > verifying that pre-existing IP blocks work together
- > integrating hardware and software



System-
on-chip
better, faster,
cheaper.
Square
the circle.

www.mentor.com/soc/

©2000 Mentor Graphics Corporation. ModelSim™, Inventra™, Celaro™, Seamless™, XRAY® are trademarks of Mentor Graphics Corporation.

ADMINISTRATION**ERICSSON TELECOM AB**

Be at the heart of the future. Choose voice, data and multimedia. Choose creativity, openness and personal fulfillment.

Choose convergence, choose ENGINE - choose Division Multi-Service Networks (DMN). DMN is looking for motivated individuals who are passionate about their work.

Join a visionary team devoted to driving the evolution of next-generation networks, leading the way in a rapidly developing market.

Assistant/Secretary

● We are looking for a qualified secretary to Access Solution Program within BU Access Networks, DMN. Our mission is to ensure a successful market presence in the access area. Primarily you will assist the Head of the Program with daily secretarial work such as planning & preparations of meetings, travel arrangements etc.

Your tasks will also include assistance to other members of the Program. You should have several years of experience as an assistant/secretary in Ericsson and have good knowledge of administration routines and tools. You should be familiar with the MS Office package and be fluent in Swedish and English, both written and spoken.

You will also be part of the management secretarial team, which works towards improving business awareness in the team and make administration more efficient for the whole Business Unit Access.

The job is full time and the location is Tellusborgsvägen 90. We are part of DMN Campus, and have access to gym, aerobics, Kids@work, laundrette and outdoor activities such as boulecourts etc. Conveniently close to tunnelbana, buses and pendeltåg.

Contact: Eva Åhlander, Secretary, phone +46 8 719 0651 or Ann Jinglek, Human Resources, phone + 46 8 719 3404.

Application: Ericsson Telecom AB, TB/ETX/AH, Lo Hollander, SE - 126 25 Stockholm, Lo.Hollander@etx.ericsson.se.

Assistant/Secretary

● We are looking for a qualified secretary to Customer Group Latin America within Division DMN. Our mission is to provide Business Management support to Latin American Market Units, and act as the prime interface to DMNs Business Units and it's Programs. We are 50 people today working in an open and enthusiastic atmosphere. You will assist our Business Managers and our unit Business Support with daily secretarial work such as planning & preparations of meetings, travel arrangements; customer visits etc. Your tasks will also include certain assistance to the other members of the Group.

You should have several years of experience as an assistant/secretary preferably in Ericsson. We would appreciate if you are well acquainted with Ericsson administrative systems, routines and tools. You should be familiar with the MS Office package and be fluent in English, as we are working in an international environment.

Contact: Marianne Carlborn, Secretary, phone +46 8 719 0638 or Kristina Tomicic, Human Resources, phone + 46 8 719 8759.

Application: Kristina.Tomicic@etx.ericsson.se.

ERICSSON ENTERPRISE AB

Ericsson communications solutions for enterprise networks combine and improve advanced ways of exchanging information via voice, data, video and evolving future media.

This requires a true understanding of how businesses and professionals interact - an understanding that goes far beyond meeting just the technological requirements.

Our customers include owners of small to large enterprise networks, local as well as multinational. We also offer solutions for Internet service providers. We deliver quality of service over converged networks. We provide staff with full onsite and offsite mobility. We integrate computer and telephony applications on the desktop. We enable coordination of all business interactions over the media of choice.

In essence, we help businesses forge enduring relationships with customers.

Assistant to Business Development & Enterprise Portfolio

● We are now looking for an assistant to Business Development & Enterprise Portfolio.

Business Development & Enterprise Portfolio is a newly founded unit that will be responsible for Ericsson's total Product portfolio towards enterprise customers. Our mission is to secure a competitive and profitable product portfolio. Our emphasis will be on strategic and long-term product management issues and our main task is to secure that our sales channels have a solution oriented product portfolio

We offer you a varied work as personal assistant for the manager. The position includes customary secretarial tasks such as web publishing, preparation of presentations, conference bookings, travel arrangements and handling of invoices and e-mails.

As assistant to the unit manager you are also participating in management team meetings. In addition you also give administrative support to the staff functions, approximately 10 people.

Depending on personal interest the function may also include other tasks in total project administration and Product Council coordination.

To be successful in this job you need to have working experience as a secretary or from an administrative position. You need to be excellent in MS office programs, experienced in web publishing/design and have good knowledge about Ericsson and our internal routines. You speak and write English fluently. You are a service-minded and well organized person with high integrity and you are a positive team player.

For the right person, this job involves possibilities for personal development.

Contact: Kary Warnerman, Vice President Business Development & Enterprise Portfolio, +46 8 42 20246 or Elisabet Lindgren, Human Resources, +46 8 42 20361.

Application marked ref no 01:060K: recruitment@ebc.ericsson.se

ERICSSON SHARED SERVICES AB

Ericsson Shared Services AB sköter administrativa tjänster för Ericssons bolag och enheter i Sverige så att de kan fokusera på affärs- och produktutveckling.

Genom att samla kompetens inom ekonomi, inköp, personal och allmänna administrativa tjänster ska Ericsson Shared Services AB förenkla och effektivisera koncernens administrativa rutiner. Verksamheten är placerad i Hallonbergen och omfattar ca 500 personer.

Vi är ca 25 personer som arbetar med att säkerställa företagets ekonomistyrning genom att ta fram bra och moderna IS/IT-lösningar inom ekonomiområdet.

Det händer mycket inom detta område, så enheten befinner sig i en miljö som ständigt förändras.

Initiativrik och ambitiös administratör

● Vi söker nu en initiativrik person som vill stödja enhetschefen och enheten med administrativa uppgifter. Detta är en utmärkt möjlighet för dig som vill utvecklas inom det administrativa området!

Arbetet innebär främst att arbeta med enhetens Web, utbildningsadministration och verksamhetsutveckling. Arbetet med Webben innebär att Du utformar och uppdaterar enhetens hemsida. Som ansvarig för utbildningsadministrationen ska Du ta fram kursmaterial, schemalägga kurstillfällen och sköta kursanmälningar.

Verksamhets-utveckling innebär att Du ska dokumentera och sammanställa en process- eller verksamhetsbeskrivning, som ska leda till ett förbättrat arbetssätt. Beroende på Ditt intresse och ambition har Du stora möjligheter att utforma tjänsten inom de olika arbetsområdena.

Vi vill att Du har arbetslivserfarenhet inom administration och att Du är redo för nya ansvarsområden. Du ska ha goda kunskaper i MS Officepaketet, Front Page och/eller Dreamweaver. Om du är intresserad av ekonomi är det ett plus.

Vi förutsätter att Du behärskar engelska i tal och skrift. Tidigare Ericsson-erfarenhet är meriterande. Eftersom Du kommer att ansvara för att koordinera vår administration, blir Du en mycket viktig person för vår enhet.

Du ska kunna arbeta självständigt, kunna ta egna initiativ och vara intresserad av att aktivt bidra till en positiv arbetsmiljö. Du ska gilla att arbeta i en miljö som karaktäriseras av "hög tempo"!

Kontakta: Monika Nordlund, 08 7641790 or Ingrid Elmér, 08 404 26 58.

Ansökan märkt: Initiativrik och ambitiös administratör - Kontakten, jobapplication@esg.ericsson.se.

ERICSSON ENTERPRISE AB

The unit Enterprise Education is a focused business line within Product Unit Enterprise Services. Enterprise Education shall, by being an integrated and natural part of all Enterprise Solution offerings, support and educate our Customers to optimize usage of their Enterprise solutions.

The Enterprise Education department has 20 employees and has an important role to play in order to shorten the TTM and to deliver competence to the market place.

Global Operations Co-ordinator

● We are now looking for a Global Operations Co-ordinator. You will work in a team with the Global Operations Manager, Regional Education Business Managers, Product Management, Training Centers and Training Partners.

Together with these persons you will map the demand for education per region, i.e. make sure that we offer training at the locations needed, and, after that; ensure that the implementation of the developed courses goes smoothly and according to plan at the Training Centres / Authorised Training Providers.

Your work includes: Compile and structure information gathered from the Regions and product introduction project. Distribute course material to Training Centers and Training Partners. Follow up education budget. Be responsible for our Course portfolio and our training center database

You need to be excellent in MS office programs especially in Access. We believe you have working experience in an international business environment and preferably experience from projects within telecommunication or computer business.

Since there are a lot of international contacts you have to have good English skills, both spoken and written.

Contact. Robert Kuba, +46 8 422 2097, Susanne Pettersson, Human Resources, +46 8 42 20102.

Application marked 01:058K: recruitment@ebc.ericsson.se.

DATA**ERICSSON SAAB AVIONICS, KISTA**

Ericsson Saab Avionics ägs gemensamt av Ericsson och Saab och är den ledande leverantören av avioniksystem till JAS 39 Gripen.

Inom Divisionen för Presentations- och späningsystem har vi just nu flera intressanta utmaningar att erbjuda.

Utvecklare/Unix-verktyg JAS 39 Gripen

● Vi behöver en duktig "verktygsmakare" till vår UNIX-miljö. I denna miljö utvecklas programvaran till presentationssystemet i JAS 39 Gripen.

Vi ser gärna att du har en teknisk bredd men ännu viktigare är djupet i fråga om UNIX-programmering. I den nära användarkontakten ser du möjligheterna att skapa smarta verktyg som höjer effektiviteten och kvaliteten. Det kan vara allt från simulatorer och testverktyg till stödverktyg för utvecklingsmiljöer.

Tjänsten kan formas individuellt utifrån kompetens och intresse. Framåtanda och god samarbetsförmåga är viktiga personliga egenskaper. Utvecklingen drivs ofta i teamarbetsform med frihet under ansvar.

Har du en bra grundutbildning på högskolenivå och ett par års erfarenhet Unix och scriptprogrammering/Perl skulle vi vilja träffa dig för en diskussion.

Goda kunskaper i svenska och engelska är ett krav.

Contact: Stefan Landemoo 08-757 30 40 eller Björn Tingåker 08-757 23 25.

Programvarukonstruktör

● Vi utvecklar programvaran för radar- och kartpresentation för JAS 39 Gripen och våra nya produkter för helikoptrar.

Vår utvecklingsmiljö består av Ada95, C/C++, VxWorks och vi använder OpenGL som grafik API. Målmiljön kan beskrivas som en ruggad, inbyggd dator med mycket bra grafikprestanda.

Arbetet bedrivs i ett litet team som har nära kontakt med maskinvarukonstruktörerna.

Till detta jobb söker vi en erfaren programvarukonstruktör. Du ska ha flera års erfarenhet av att utveckla programvara i Ada eller C/C++, erfarenhet av VxWorks och/eller erfarenhet inom Open GL.

Viktigast är din förmåga och ditt intresse av att konstruera i programvara och att du tycker om att dela med dig av dina kunskaper. Goda kunskaper i svenska och engelska är ett krav.

Kontakta: Martin Nissmo tfn 08-764 13 17 eller Peter Ygberg 08-757 24 85.

Ansökan: personal@esavionics.se.

ERICSSON SHARED SERVICES AB

Ericsson Shared Services AB sköter administrativa tjänster för Ericsson bolag och enheter i Sverige så att de kan fokusera på affärs- och produktutveckling.

Genom att samla kompetens inom ekonomi, inköp, resor och allmänna administrativa tjänster ska Ericsson Shared Services AB förenkla och effektivisera koncernens administrativa rutiner. Verksamheten är placerad i Hallonbergen och omfattar ca 500 personer.

Chef, Development & Support

● Vi söker nu en ansvarig/chef till enheten Development & Support. Enheten Development & Support arbetar med att säkerställa företagets ekonomistyrning genom att ta fram bra och moderna IS/IT-lösningar inom ekonomiområdet. Vår största produkt är vårt Financial Data Warehouse (FDW).

Enheten Development & Support består av ca 15 medarbetare. Förutom ansvar för personalen, har Du produktansvar för vår största produkt - Financial Data Warehouse (FDW) och dess tillhörande applikationer. Du ska ansvara för den dagliga driften och supporten av systemet. I dina arbetsuppgifter ingår även att driva vidareutvecklingen av systemet, ett arbete som drivs i projektform. Du ingår i enhetens ledningsgrupp.

Vi söker dig som har arbetslivserfarenhet från både ekonomi- och systemområdet. Vi förutsätter att Du har god kännedom om redovisning, ekonomisk analys och bokslutprocessen.

Du bör ha kännedom om UNIX, NT, R/3, Sybase och webbapplikationer, liksom kunskap om verktyg för rapportframställning och OLAP-kuber. Lyhördhet och god kommunikationsförmåga är egenskaper vi värdesätter, då arbetet innebär att tillgodose såväl interna som externa kunders synpunkter och önskemål. Tidigare erfarenhet som projektledare och personalledning är meriterande.

Vi söker nu en applikationsansvarig till Information Development & Support. Enheten Information Development & Support arbetar med att säkerställa företagets ekonomistyrning genom att ta fram bra och moderna IS/IT-lösningar inom ekonomiområdet. Vår största produkt är vårt Financial Data Warehouse (FDW).

Applikationsansvarig

● Som applikationsansvarig kommer du att arbeta med utveckling av rapporter och OLAP-kuber inom vårt Financial Data Warehouse. Arbetet omfattar allt från nyutveckling till rättning i befintliga rapporter och OLAP-kuber. Utvecklingen baseras på Sybase relationsdatabas i Unix- och NT-miljö samt Seagate Softwares produktfamilj. Vi arbetar även med Access, Visual Basic, C++, SQL och webb-lösningar.

Vi ser helst att du har högskoleutbildning inom data och/eller ekonomi. Du har förståelse för ekonomisk och finansiell rapportering (redovisning, ekonomisk analys och bokslut) samt kunskaper inom Data Warehouse och andra rapporteringsverktyg.

Som person ska du vara bra på att kommunicera samt ha lätt för att samarbeta med andra människor, då arbetet innebär mycket kontakter med våra interna och externa kunder. Kännedom om Ericssons organisation är meriterande.

Kontakta: Monika Nordlund, 08 - 764 1790 eller Ingrid Elmér, 08 - 404 2658.

Ansökan: Jobapplication@esg.ericsson.se.

ERICSSON SOFTWARE TECHNOLOGY AB**Software Configuration Manager**

● Vi söker nu dig som vill bli ett av våra proffs inom Software Configuration Management på Charging Development. I den rollen kommer du jobba i nära samarbete med våra utvecklare och programmerare. Ditt ansvar kommer omfatta arbetsuppgifter som att utarbeta regler för versionshantering av källkod (branching/merging/labelling). Att producera och underhålla sk development baselines och att kontrollera frysning av källkod vid leveranser är även det ansvar som ingår i rollen.

Du har en akademisk teknisk utbildning, minst 120 p, och 2 års erfarenhet av mjukvaruutveckling. Eftersom engelska är vårt koncernspråk är det viktigt att du har goda kunskaper i engelska i tal och skrift.

Vi söker en service inriktad person som har känsla för viktiga detaljer och kan förutse och lösa möjliga problem. Ericsson Software Technology AB utvecklar produkter och tjänster med den senaste tekniken inom mobiltelefon, företagskommunikation och programvaruteknik.

Vi är ett ungt och expansivt företag med ca 900 anställda. Huvudkontoret finns i Karlskrona men vi har också kontor i Ronneby, Malmö, Kalmar och Sundbyberg.

Kontakta: Lisbeth Rosén, RECRUITMENT, Human and Operational Development.

Ansökan: Ericsson Software Technology AB, +46 455 395604, lisbeth.rosen@epk.ericsson.se.

EKONOMI

ERICSSON SHARED SERVICES AB

Ericsson Shared Services AB sköter administrativa tjänster för Ericsson bolag och enheter i Sverige så att de kan fokusera på affärs- och produktutveckling. Genom att samla kompetens inom ekonomi, inköp, resor och allmänna administrativa tjänster ska Ericsson Shared Services AB förenkla och effektivisera koncernens administrativa rutiner. Verksamheten är placerad i Hallonbergen och omfattar ca 500 personer.

Finance är en ekonomienhet som lämnar service till bolagen ERA, ECS, ETX, EBC, BCS och BCT men även till andra bolag i mindre omfattning. I Finance ingår bl a funktioner som redovisning, rapportering, kassaförvaltning, kund- och leverantörsredovisning, systemutveckling, reseredovisning mm och sysselsätter drygt 400 personer.

Inom Banking & Treasury arbetar vi med manuella betalningar, bokföring, valutarisk och likviditet. Vi är för närvarande 28 personer och söker nu en chef för processen treasury.

Vi söker en chef till Treasury

● Du kommer som processchef för Banking & Treasury att ansvara för genomförande av enhetens mål, verksamhetsplanering och rapportering. Övergripande ansvar för enhetens processutveckling såsom effektivisering är andra ansvarsområden. Utöver resultatansvar för funktionen ingår också ansvar för de kundavtal som Treasury upprättat med sina kunder. Du kommer att ingå i ESG Finance ledningsgrupp och rapportera till chefen för ESG Finance.

Du har antagligen en akademisk bakgrund samt en väl dokumenterad erfarenhet inom området och vana av att leda personal. En merit är om du tidigare har arbetat inom Ericsson. Arbetet är självständigt och innebär mycket kontakter samt kräver en drivande, utåtriktad, positiv och serviceinriktad person.

Kontakta: Finance, Ulf Cigén, 08-757 32 80 or Treasury, Rose-Marie Söderberg, 08-757 02 26 or HR, Jan-Olof Segerfeldt, 08-757 57 54.

Ansökan märks: Chef till Treasury

Processchef, Travel Accounting

● Enheten består av 20 erfarna personer som tillhandahåller administration av reseräkningar samt utläggskvittor till f n tolv Ericssonbolag. Enheten svarar även på kundernas frågor gällande reseregler, avtal och policy.

Som processchef ska du ansvara för genomförande av enhetens mål, verksamhetsplanering och rapportering. I dina arbetsuppgifter ingår också övergripande ansvar för enhetens effektivisering och processutveckling. En utmaning i arbetet är att utveckla organisationer/arbetsätt och driva förändringen i den riktningen.

Arbetet innebär mycket kontakter med kundbolagen, eftersom du ansvarar för enhetens upprättande av kundavtal. Du ska även kontinuerligt förse kundbolagen med reserelaterad information.

Som processchef har du också ett nära samarbete med enheten Travel Management inom bolaget. För att passa för tjänsten bör du vara en utåtriktad, drivande och serviceinriktad person. Tidigare erfarenhet av att leda personal samt Ericsson erfarenhet är meriterande.

Kontakta: Pär Borg, 08 757 01 54 eller Ulf Cigén, 08 757 32 80 eller Ingrid Elmer, 08 404 26 58.

Ansökan märks: Processchef, Travel Accounting

Financial Reporting ansvarar för bolagsrapportering till koncernen. Financial Reporting arbetar med att koordinera och applicera koncernens redovisningsdirektiv på respektive

bolag och att uppdatera och utveckla systemstöd för rapporteringen. Enheten arbetar kontinuerligt med att utveckla och förbättra rapporteringsprocessen, samt att ge stöd till bolagen i frågor som rör rapporteringen.

Enhetschef - Financial Reporting

● Allt eftersom fler bolag inom koncernen nyttjar våra tjänster behöver vi Dig som kan hantera och utveckla nya rutiner och processer. Verksamheten förändras kontinuerligt och Din medverkan kommer att behövas i olika förbättringsarbeten.

Som ledare ska Du kunna stödja en entusiastiska medarbetarna och bidra till deras kompetensutveckling. Som enhetschef ansvarar Du för enhetens mål och resultat.

Du är civilekonom eller har motsvarande kompetens samt några års arbetslivserfarenhet från ekonomi- eller förändringsarbete. Du har erfarenhet av personalledning och goda kunskaper i engelska.

Du tycker om att jobba i en dynamisk verksamhet med högt tempo. Som person har Du lätt för att knyta nya kontakter och kommunicera med andra människor. SAP R/3 kunskap är meriterande.

Kontakta: Barbro Krekula, 08 585 33 948, Jan-Olof Segerfeldt, 08-508 757 54.

Ansökan märks: Enhetschef - Financial Reporting

Controller/Ekonom till Travel Management

● Dina arbetsuppgifter är många och ser olika ut: Forecast, utfallsrapportering, kostnadsuppföljning, fakturering, fördelning av överskott från reseavtal och statistikkonsolidering. Arbetsuppgifterna innebär att du ska kunna analysera utfall, samordna forecast-arbete och göra utredningar samt ta fram presentationsmaterial till möten.

Dessutom innebär arbetet att löpande förbättra administrativa flöden, så dessa förenklas och ökar flexibiliteten. Du kommer att ha täta kontakter med reseleverantörer och kunder. Du bör vara analytisk, drivande, uthållig och serviceminded.

Du bör ha högskoleutbildning, goda kunskaper i engelska språket och några års erfarenhet från ekonomiarbete, helst med inriktning på statistik.

Kunskap i Office paketet och god datorvana är ett måste. Erfarenhet av SAP R/3 är meriterande.

Välkommen att höra av Dig!

Kontakta: Brigitte Ringdahl, 08-757 0140, Jan-Olof Segerfeldt, 08-757 5754.

Ansökan märks: Controller/Ekonom till Travel Management

ESG Treasury arbetar med bankbokföring, bankavstämning och valutariskhantering. Nu söker vi en flexibel ekonom till enheten Bank & Redovisning. Inom Bank & Redovisning arbetar idag 18 personer.

Gruppens arbetsuppgifter omfattar bla manuella betalningar, bokföring samt avstämning av bankkonton för våra kunder, dvs andra Ericssonbolag.

Ekonom till Treasury

● Du kommer att arbeta i ett team som bl a handlägger betalningar till personal och leverantörer samt avstämning av bankkonton.

Då vår verksamhet ständigt utvecklas, förändras och effektiviseras finns det stora möjligheter att delta i mindre eller mer omfattande projektarbete. Beroende på ditt intresse och ambition kan tjänsten sålunda erbjuda möjligheter för dig att själv påverka tjänstens innehåll.

Vi söker en person som är positiv till förändringar samt är intresserad av att arbeta med rutin- och processförbättringar. Du trivs med ett periodvis högt arbetstempo.

Du ska även ha lätt för att kommunicera och samarbeta med andra människor, eftersom arbetet innebär kontakter med både interna och externa kunder. Noggrannhet och gott ordningssinne är egenskaper som vi värdesätter högt.

Du är gymnasieekonom samt har några års arbetslivserfarenhet inom ekonomiområdet, alternativt kortare arbetslivserfarenhet och universitetsexamen inom ekonomi. Du ska ha lätt att uttrycka dig i tal och skrift både i svenska och engelska.

Vi förutsätter att Du har god PC-vana. Kunskap i SAP R/3 är meriterande.

Kontakta: Rose-Marie Söderberg, 08 757 02 26 eller Ingrid Elmer, 08 404 26 58.

Ansökan: Ekonom till Treasury, Bank & Redovisning

Enheten Accounts Receivable består f n av 70 ekonomer fördelade på fem enheter som hanterar kundfordran för olika Ericssonbolag. Gruppen består av ca 20 ekonomer och som använder affärssystemet SAP R/3.

Arbetet som utbildningsansvarig innebär ett helhetsansvar för gruppens SAP R/3-utbildning, vilket innebär allt ifrån planering till genomförande.

Som enhetens superuser inom SAP R/3, ska du utbilda och ge användarstöd till enhetens ekonomer. I dina arbetsuppgifter ingår även att analysera rapporter angående kundfordringsprocessen.

Utbildningsansvarig till Accounts Receivable

● Du som söker ska ha ekonomisk gymnr/civilek eller ha motsvarande kompetens erhållen genom arbetslivserfarenhet. Viktigast är att du har bred och god kunskap om företagets ekonomiska flöden, kundfordringsprocessen i synnerhet. Du ska vara intresserad av system och ha kunskap om SAP R/3. Superuser i SAP R/3 är inget krav.

Eftersom arbetet innebär att kontinuerligt avgöra gruppens utbildningsbehov, anser vi lyhördhet vara en viktig egenskap. Du ska ha lätt för att kommunicera med andra människor, då arbetet innebär att på ett pedagogiskt vis förklara och diskutera systemets funktion och konstruktion.

Kontakta: Åsa Karlsson, 08 508 787 83 eller Ingrid Elmer, 08 404 26 58.

Ansökan märks: Utbildningsansvarig till Accounts Receivable

Ekonom till Accounts Receivable

● Vi söker ekonomer till Accounts Receivable. Ditt arbete innebär att ansvara för kundfordringsprocessen för ett antal marknader.

I dina arbetsuppgifter ingår att ansvara för kunduppgifter, boka inkommande betalningar, ansvara för att kundfordran är avstämd och korrekt. Förskott, krediter, rembursar etc är exempel på andra förekommande arbetsuppgifter. Du kommer att ha kontakter med lokalbolag och kund vid oklarheter eller utebliven betalning. Ett gott samarbete med berörda marknadsenheter är därför många gånger en förutsättning för att kunna utföra ett bra jobb.

Du är civilekonom eller gymnasieekonom med några års arbetslivserfarenhet från ekonomifördelning. Enheten står inför en utmaning att implementera nya framtagna processer med systemstöd i form av ett nytt affärssystem. Kunskap i SAP/3 är meriterande. Du skall ha goda kunskaper i engelska. Ytterligare språkkunskaper är meriterande. Utåtriktad och flexibel är viktiga personliga egenskaper för att göra ett bra jobb. Det är viktigt att du tycker om redovisning samt att samarbeta och kommunicera med människor i din omgivning.

Kontakta: Cathrin Moberg/Eva Sandström, 08-757 21 05/08 508 787 60 eller Ingrid Elmer, 08- 404 26 58.

Ansökan märks: Ekonomer till Accounts Receivable

Ekonom till Financial Reporting

● Vi söker nu ekonomer till Financial reporting. Financial reporting utför tjänster inom området bolagsrapportering till koncernen. Vårt arbete består av att tolka, koordinera och applicera koncernens rapporteringsdirektiv på respektive bolags ekonomimodell. Vi uppdaterar och utvecklar de system som vi använder för rapporteringen. Vi tillhandahåller kontrollrapporter och ger stöd till bolagen i frågor som rör rapporteringen.

För att möta Ericsson Shared Services AB's mål att effektivisera och förenkla, arbetar enheten kontinuerligt med att utveckla processer och verktyg på både kort och lång sikt. För närvarande bygger vi upp kompetens i systemet SAP R/3. Vi arbetar både i grupp och självständigt.

Vi söker dig som är civilekonom med inriktning på redovisning och har några års erfarenhet av ekonomiarbete. Du ska tycka om att arbeta i en dynamisk verksamhet, att driva förbättringsprocesser samt ha intresse för datafrågor.

Som person är du noggrann, analytisk och kan arbeta under tidspress. Arbetet medför många kontakter och därför värdesätts god kommunikations- och samarbetsförmåga. Kunskap om SAP R/3 och Ericssons organisation och ekonomimodell är meriterande.

Kontakta: Birgitta Åström, 08-404 91 90 eller Jan-Olof Segerfeldt, 08 757 57 54.

Ansökan: Ekonom till Financial Reporting

Ekonomiassistenter till Accounts Payable!!

● Det här arbetet innefattar registrering, bokföring, leverantörsfakturor inom processen för leverantörsreskontra. Du har dessutom många kontakter med kunder och leverantörer vilket ställer stora krav på Dig som utmärkt samarbetspartner på kort och lång sikt.

Du är gymnasieekonom med några års arbetslivserfarenhet från ekonomiavdelning. Goda kunskaper i engelska är en förutsättning liksom ett stort intresse för att på ett kundorienterat sätt driva Ditt arbete inom enheten för leverantörsreskontra! Välkommen att höra av Dig!

Kontakta: Mats Kallmyr, 08 - 75 70060 eller Ylva Löfstrand, 08 - 508 78 864.

Ansökan: Ekonomer till Accounts Payable

Ekonomer till Accounts Payable

● Vi söker ekonomer till Accounts Payable !! Dina arbetsuppgifter är många och ser olika ut: Registrering, kontering, netting, avstämningar, redovisning, rekonsilerings, bokslutsarbeten... Du kommer att varva Ditt arbete med en tidvis fördjupning inom ett område och med att mera snabbt variera mellan flera områden.

Det gör att uthållighet och flexibilitet är klart tillämpliga egenskaper när Du använder Din kompetens. Hjälp? Hjälp! Ja, det är klart!... så vi arbetar både självständigt och i team.

Du är gymnasieekonom eller civilekonom med kunskaper i engelska språket och med några års erfarenhet från ekonomiarbete - gärna med inriktning mot leverantörsreskontra. Välkommen att höra av Dig!

Kontakta: Rolf Vinterman, 08- 508 78 707 eller Ylva Löfstrand, 08- 508 788 64.

Ansökan märks: Ekonomer till Accounts Payable

Samordnare

● Vi söker Dig med en gedigen erfarenhet av arbete med leverantörsreskontra på medelstort företag. Din roll är att handleda en grupp medarbetare i alla de rutiner som förekommer på en leverantörsreskontra samt att ha det övergripande ansvaret för det dagliga arbetet på gruppen.

Du är gymnasieekonom, gärna med påbyggnad. Du skall ha goda kunskaper i engelska. Ytterligare språkkunskaper är meriterande. Positiv, utåtriktad, flexibel och ett stort intresse att hjälpa andra är mycket viktiga personliga egenskaper liksom ett stort intresse för att på ett kundorienterat sätt driva Ditt arbete inom enheten för leverantörsreskontra.

Fakturahandläggare

● Vi söker Dig som vill arbeta i flödet från inkommande faktura till betalning. Du kommer att ha ett stort arbetsfält med varierande arbetsuppgifter som: Registrering, Kontering, Betalningar, Avstämningar, Redovisning, Bokslutsarbete, Utredningar

I början kommer tyngdpunkten att ligga på registrering och kontering av fakturor. Du kommer att ha många dagliga kontakter med kunder och leverantörer, både på svenska och engelska.

Du är gymnasieekonom eller nyutexaminerad civilekonom med goda kunskaper i engelska. Ytterligare språk är meriterande. Positiv, utåtriktad, flexibel är mycket viktiga personliga egenskaper liksom ett stort intresse för att på ett kundorienterat sätt driva Ditt arbete inom enheten för leverantörsreskontra.

Kontakta: Kicki Winroth, 08- 508 787 30 eller Ylva Löfstrand, 08- 508 788 46

Enhetschef

● Vi söker Dig som redan har erfarenhet som ledare för en grupp och som nu är mogen att gå vidare i Din ledarkarriär.

Ditt arbete som enhetschef innebär att leda och fördela arbetet för medarbetare inom området leverantörsreskontra. Du har ett fullständigt personalsvar och har ansvaret för att utveckla enheten och medarbetarna så att ni gemensamt når era mål att tillfredsställa vår kund.

I frågor som rör övergripande processförbättringar samarbetar Du nära med andra enhetschefer, vår processutvecklingsgrupp samt Din processchef.

Du är civilekonom eller har motsvarande kompetens erhållen genom kvalificerat arbete inom ekonomiområdet. Du skall ha goda kunskaper i engelska. Ytterligare språkkunskaper är meriterande. Positiv, utåtriktad, drivande och flexibel samt ett stort intresse för andra

EKONOMI FORTS.

människor är mycket viktiga personliga egenskaper för att göra ett bra jobb. Det är också viktigt att Du tycker om redovisning och att skapa goda förutsättningar för effektiva rutiner.

Kontakta: Eva Roth, 08 508 787 05 eller Ylva Löfstrand, 08 508 788 46

Projektledare

● Vi söker Dig som redan har erfarenhet som projektledare eller som har gedigen erfarenhet inom ekonomiområdet och nu vill arbeta med utvecklingsprojekt inom området leverantörsreskontra.

Ditt arbete som projektledare innebär att planera, samordna, följa upp samt leda och fördela arbetet för medarbetare inom projektet så att ni gemensamt når era mål att tillfredsställa vår kund.

Projektet kan vara av större eller mindre omfattning och drivs inom t ex EDI, EIH, Support, Systemförbättringar (vi arbetar med stor-dator, SAP R/2 och R/3, MS Office) eller andra processförbättringar. Vi medverkar också i projekt som rör beställningsrutiner för våra olika kundbolag.

Du kommer att samarbeta nära med vår processutvecklingsgrupp, reskontrorna som arbetar direkt för våra kunder samt Din processchef.

Du är civilekonom eller har motsvarande kompetens erhållen genom kvalificerat arbete inom ekonomiområdet. Du skall ha goda kunskaper i engelska. Ytterligare språkkunskaper är meriterande.

Positiv, utåtriktad, drivande och flexibel samt ett stort intresse för processutveckling är mycket viktiga personliga egenskaper för att göra ett bra jobb.

Kontakta: Kicki Winroth, 08 508 787 30 eller Mats Kallmyr, 08 757 00 60 eller Ylva Löfstrand 08 508 788 64

Gruppchef

● Vi söker Dig som redan har viss erfarenhet som ledare för en grupp eller som nu vill inleda en ledarkarriär. Ditt arbete som gruppchef innebär att leda och fördela arbetet för en grupp medarbetare inom området leverantörsreskontra. Du har ett fullständigt personalsvar och har ansvaret för att utveckla gruppen och medarbetarna så att ni gemensamt når era mål.

I frågor som rör övergripande processförbättringar eller det ekonomiska ansvaret samarbetar Du nära med andra gruppchefer samt Din enhetschef.

Du är civilekonom eller har motsvarande kompetens erhållen genom kvalificerat arbete inom ekonomiområdet. Du skall ha goda kunskaper i engelska. Ytterligare språkkunskaper är meriterande. Anställningen är tidsbegränsad till ett år.

Positiv, utåtriktad, drivande och flexibel samt ett stort intresse för andra människor är mycket viktiga personliga egenskaper för att göra ett bra jobb. Det är också viktigt att Du tycker om redovisning och att skapa goda förutsättningar för effektiva rutiner.

Kontakta: Kicki Winroth, 08 508 787 30, Mats Kallmyr, 08 757 00 60, Ylva Löfstrand, 08 508 788 64.

Ansökan till ovan tjänster:
Jobapplication@esg.ericsson.se.

ERICSSON UTVECKLINGS AB, ÄLVSJÖ

Ericsson Utvecklings AB förser världsmarknaden med sofistikerade plattformar för telekommunikation. Våra system används i mer än 110 länder och utgör grunden för Ericssons framgångar inom såväl mobil som fast telefoni. Vi sitter i moderna lokaler i Älvsjö, söder om Stockholm.

Vi är en avdelning på ca 60 personer som behöver dig som vill ta ansvar för det ekonomiska arbetet. Inom vårt ansvarsområde har vi även ett antal telekom lab. där vi själva utför vårt arbete, men som också hyrs ut till aktiviteter inom andra enheter.

Avdelningsekonom

● Dina arbetsuppgifter sträcker sig över hela ekonomiområdet, d.v.s. allt från budgetering och forecast hantering till fakturering, utfallsrapportering och kostnadsuppföljning. Dessutom så skall kostnaderna för våra lab. beräknas och fördelas över de enheter som utnyttjar dessa.

Skulle du få tid över och ha intresse så finns det även stora möjligheter att gå in och stötta våra projekt med t.ex. ekonomiuppföljning och framtagning/underhåll av hemsidor. Vi söker dig som är utbildad ekonom på minst

gymnasienivå och med några års erfarenhet av ekonomiarbete. Du är noggrann, analytisk och kan arbeta under tidspress. Kunskap om Ericssons organisation och ekonomimodell är en merit.

Kontakta: Gunnar Jönsson, 08-727 3724, gunnar.jonsson@uab.ericsson.se.

INKÖP**ERICSSON SOFTWARE TECHNOLOGY AB, SUNDBYBERG**

We are searching for an ambitious colleague to the Partnering and Sourcing Unit of our product unit Charging Solutions (PU PAY) at our Sundbyberg office.

The unit is responsible for establishing sound business relationships and agreements with world-class suppliers of telecom and datacom software and systems. In addition to the rapidly expanding PU PAY we are also serving other product units such as PU MCSA, PU SCSA, and PU IAPP.

We work according to a proven process in close cooperation with the responsible product management, Ericsson Services, and legal functions – to assure that all requirements of the Ericsson organization is taken care of in the final agreement.

Partnering and Sourcing Specialist

● As a member of the group, you will drive your own sourcing projects from start to close, so drive and organizational skills are essential qualities for the job.

You should hold an academic degree and have several years of Ericsson experience – preferably from similar work and/or product management, marketing, and legal services. You should master very good knowledge of english, both written and verbal is required. Form of employment: Full time

Contact: Bertil Peterson, +46 8 404 5831.
Application: Job@epk.ericsson.se, Ericsson Software Technology AB, Recruitment Center, Box 518, 371 23 Karlskrona.

ERICSSON NETWORK TECHNOLOGIES AB, HUDIKSVALL/SUNDBYBERG

Söker Strategisk inköpare samt Operativ inköpare. Ericsson Network Technologies AB erbjuder systemlösningar för telekommunikationsnät, med stort fokus på fiberoptiska infrastrukturer och integration av koppar, fiberoptiska och trådlösa teknologier. Kunderna utgörs av teleoperatörer, fastighetsbolag, privata och offentliga nätägare, kraftbolag, samt leverantörer av telesystem. Ericsson Network Technologies AB har idag ca 1600 medarbetare.

Läs mer om oss på vår internetsajt: www.ericsson.se/networktechnologies.

Inom Business Segment Interconnect söker vi nu ytterligare operativ och strategiska inköpare till avdelningen Supply Network Products.

Avdelningen ansvarar för att åstadkomma och driva en försörjningskedja, där korta ledtider, kostnadseffektivitet, kvalitet och miljö är nyckelord.

Strategisk inköpare

● Som Strategisk inköpare ansvarar du för att bygga upp och säkra försörjningskedjan. Arbetet bedrivs delvis i tvärfunktionella projekt tex vid introduktion av nya produkter, men även i kontinuerligt arbete tillsammans med våra strategiska leverantörer. I arbetet ingår givetvis täta kontakter med våra leverantörer och förhandlingar men även mycket internt arbete i projekt.

Vi söker Dig som är driven och vill ta ett strategiskt ansvar. Du är van att arbeta med många interna och externa kontakter. Du har flera års erfarenhet av inköp och leverantörsutveckling. Det krävs även att Du har goda kunskaper om mekaniska tillverkningsprocesser, logistik samt självklart ett intresse för affärer.

Vi förutsätter att Du behärskar engelska i tal och skrift, ytterligare språk är meriterande. Din bakgrund är civil- alternativt mellaningenjör eller civilekonom med tekniskt gymnasium, alternativt motsvarande erfarenheter. Märk ansökan med Operativ inköpare I/S, K

Operativ inköpare

● Arbetet som operativ inköpare innebär att ansvara för försörjning av uppkomna kundbehov med stöd av uppgjorda avtal. I arbetet ingår även styrning och uppföljning av lagernivåer och leveransprecision. Naturligtvis behövs i detta arbete täta kontakter med såväl kollegor inom egna organisationen liksom med leverantörer.

Lämplig bakgrund är högskoleutbildning eller motsvarande erfarenhet, gärna med inriktning på logistik och det är en merit ifall du arbetar med inköp och/eller planering. Det är viktigt att du kan sätta kunden i centrum. Då våra leverantörer finns över hela världen är goda kunskaper i engelska viktigt. Märk ansökan med Strategisk inköpare I/S, K

Vi kan erbjuda Dig ett spännande och utmanande arbete med stora möjligheter till vidareutveckling. Vi vill ha ansökningar både från dig som vill arbeta i Hudiksvall och dig som vill arbeta i Sundbyberg. Hör av dig så får du veta mer!

Kontakta: Stephan Zmuda Sektionschef, 08 764 09 86, Torbjörn Jonsson Avdelningschef, 0650 36395, Christina Karppanen Human Resources, 08 764 09 68.

Ansökan: Ericsson Network Technologies AB, SL/ECA/IH, Annelie Holger, 172 87 Sundbyberg, recruitment.sl@ex1.eca.ericsson.se.

ERICSSON RADIO SYSTEMS AB, SUNDBYBERG

Division Global Services is fast becoming recognized as the face of service excellence for the new millennium. As one of six divisions of Ericsson, our role is to deliver exceptional customer service as an integral part of the Ericsson offering.

We are now looking to expand in order to face the very exciting challenges ahead – and you could be a key element in our success. To find out more about this new force in service solutions please visit our website at: <http://globalservices.ericsson.se>

Global Service Provider Managers

● As a part of Ericsson strategy to secure capacity and capability for the construction and roll-out of 2G and 3G networks, Ericsson is establishing co-operations with global providers of telecom services. At Network Roll-Out, a business line within Global Services, a Sourcing function, Network Roll-Out Sourcing, is being built up. The responsibility is to secure the global base of third party network roll-out service providers.

As Global Service Provider Manager at Network Roll-Out Sourcing, you are responsible for the overall business relationship between Ericsson and the service provider. This includes managing the whole process from defining sourcing strategies, identification of potential service providers, leading negotiations as well as implementations of the global agreements. The global responsibility requires some travelling.

As a successful candidate you are business minded with some years of professional experience in international business relations. You must be self-motivating and a talented communicator/negotiator. The position requires social skills and ability to adapt to different cultures. Experience from sales or procurement within telecom/datacom services is an advantage.

Contact: Märten Bäckman, +46 8 7641406, marten.backman@era.ericsson.se.
Application: anna.hager@era.ericsson.se, Ericsson Radio Systems AB, SG/ERA/GH Anna Häger, 164 80 Stockholm.

ERICSSON SOFTWARE TECHNOLOGY AB, KARLSKRONA

During the past few years, Ericsson has enjoyed enormous growth in prepaid systems. The company is by far the market leader, and IN-based prepaid is booming. Today, the prepaid area is the main focus for operators!

During the spring of 2000, Ericsson Software Technology received responsibility for charging systems – besides its responsibility for prepaid. Our portfolio consists of GSM-based and TDMA-based prepaid systems, Billing Gateway, and the charging control node (CCN) – a third-generation charging product for UMTS.

Partnering and Sourcing Specialist

● We're looking for a real go-getter for our partnering and sourcing group within our charging solutions product unit (PU PAY). The unit is responsible for establishing sound business relationships and agreements with world-class suppliers of telecom and datacom applications and systems. Besides our rapidly expanding product unit, we're also serving other product units such as PU MCSA, PU SCSA, and PU IAPP. We follow a proven process in close cooperation with the responsible product management groups,

Ericsson Services, and legal functions – to assure that all requirements of the Ericsson organization are dealt with in the final agreement.

As a member of the group, you'll run your own sourcing projects from start to finish. So you must be ambitious and possess top-notch organizational skills for this job. You should hold an academic degree and have several years of Ericsson experience – preferably from similar work and/or product management, marketing, and legal services. Rock-solid English skills are a must (writing and speaking).

Contact: Bertil Peterson, +46 8 4045831

The unit U/IM is within NPU-MSM part of the MSC System Management organisation and has also the overall technical responsibility for the product Database Query Application Module, DBQAM in CME20/CMS40.

System Designer, MSC System Management & DBQAM

● We're looking for system designers (2). As a system designer you will have the following task: As a system designer you perform system studies. Provide technical expertise related to prestudy and feasibility study on MSC products. You have responsibility to answer questions and give support in the design activities in your area of competence.

You participate in Product Committees, RS and other technical inspections. You participate in pre- and feasibility studies. Act as a technical co-ordinator in MSC projects, co-ordinating technical issues involving several subprojects. To succeed as a system designer, you need few years of experience in the development of telecom systems. (AXE knowledge). Have knowledge in the following fields: AM development, System 108, Signalling, protocols and charging.

Good English skills are a must. You will be positioned in Karlskrona, but considering that we have customers in every continent you can expect to do some travelling.

Location: Karlskrona. Form of employment: Full time.

Contact: Martin Wallin at +46 455 395857.
Application: Job@epk.ericsson.se, Ericsson Software Technology AB, Recruitment Center, Box 518, 371 23 Karlskrona.

ERICSSON RADIO SYSTEMS AB - TELEFONPLAN

ERA – FLOW CONTROL CENTRE. COM Access is responsible for the global supply of the new DMN Access Networks products – Engine Access Ramp and Access Solutions.

We are looking for experienced supply chain professionals to support and further develop the Supply Chain for Access products.

We are looking for people with customer focus who have a wide knowledge covering both demand and supply aspects of the Supply Chain.

There are 3 roles to fill:

Vendor Developer

● You will have a number of years working experience with suppliers and the Supply Chain. You will be responsible for Suppliers within the product portfolio, responsible for their performance, their development and improvement projects.

You will also actively participate in NPI projects to secure the Supply Chain for new products.

Master Planner

● You will have a number of years working experience with suppliers, planning and the Supply Chain. You will be responsible for capacity planning against a number of suppliers, securing resources, test capacity and material.

You will also be responsible for securing the correct forecast levels, measuring consumption and de-coupling stock levels.

Customer Order Management

● You will have a strong customer focus and preferably experience of working with Market Units and end customers.

You will be responsible for the complete order process, from order receipt to site delivery, for specified markets. You will also be expected to implement TTC Global principles and actively work towards improving the efficiency and cost effectiveness of the Supply Chain.

All applicants should have knowledge of Ericsson Products and an ability to meet expectations from internal and external customers with professionalism. You have good communication skills, strong customer orientation and you are a team player.

Since the positions requires contact on a global level you should be fluent in both written and spoken English. You should be flexible, looking forward to new challenges and have the ability to initiate improvements. We will be able to offer you a challenge with new opportunities to grow within the organization.

Contact: Charlotte Fenton + 46 8 719 5964.
Application: KI/ERA/SL/H Anita Strömkvist, Ericsson Radio Systems AB, 164 80 STOCKHOLM, anita.stromkvist@era.ericsson.se.

KOMMUNIKATION

ERICSSON INTERNET APPLICATIONS

The vision of Product Unit SCSA, within Ericsson Internet Applications, is to be the world-leading supplier of value added application platforms and communication service solutions for both mobile and fixed networks as well as for Internet.

Are you passionate about communication? Do you believe that well informed employees can contribute more to our overall success? Join us!

Here you have the opportunity to drive and improve our internal communication, especially the communication of PU SCSA story, our role, goals and strategy. Your mission is to create a positive image among employees and market units.

Infomaster

● You will be responsible for our overall information structure, to drive staff meetings and newsletters as well as creating a news flow on the PU website. Acting as a webmaster is part of your job.

You will set up a global network of news providers / editors in the organization, who will support you in your job.

You should have experience in working with strategic and practical internal communication and be familiar with web tools.

To be successful you need to be comfortable working with all positions at all levels of the organization as well as being able to identify sources/news and write fluently in English. You are enthusiastic, communicative, structured and have power of initiative / drive.

Contact: Karin Moström, 757 38 79.

Application marked K – Infomaster:
cool.jobs@eip.ericsson.se.

KVALITET

ERICSSON SAAB AVIONICS

Ericsson Saab Avionics ägs gemensamt av Ericsson och Saab och är den ledande leverantören av avioniksystem till JAS 39 Gripen.

Vår telekrigdivision utvecklar system som genom modern elektronik ska skydda våra egna flygplan i framtidens utsatta stridsmiljö genom att förvilla motståndarens radarsystem.

Vi söker nu ett antal nya kompetenta och kreativa medarbetare till vår verksamhet.

Projektkvalitetsingenjör

● Vi utvecklar system vars huvuduppgift är att upptäcka och analysera signaler från omgivande radarstationer samt vid behov genomföra olika typer av motåtgärder för att undvika bekämpning.

Våra system installeras på flygplan, fartyg och markfordon och utgör en viktig del av skyddet.

Vi är inne i en intensiv period med utvecklingen av andra generationens system för JAS 39 Gripen. Samtidigt pågår utvecklingen av framtidens system som kännetecknas av stor modularitet för att dels kunna anpassas till skilda plattformar, dels genom uppgraderingar ges nya funktioner för att under lång tid kunna ge erforderligt skydd.

Våra produkter utgörs av komplexa mikro-vågssystem med stor andel programvara. Verksamheten genomförs i projektform och kännetecknas av omfattande och långvarig samverkan med kunderna samt samarbete i såväl Sverige som utomlands.

Som Projektkvalitetsingenjör leder du verksamheten som rör kvalitetssäkring inom projekten och säkerställer att produkterna uppfyller kundens förväntningar. Det är viktigt att du förstår kundens krav och kan omsätta dem till konkreta arbetssätt i projekten.

Du samarbetar nära med enhetens verksamhetsutvecklare beträffande utvecklingsprocesser och CM-rutiner. Som person är du kvalitetsmedveten, initiativrik och självständig. Har du erfarenhet av Ericssons produkt-hantering är det meriterande.

Contact: Anders Ericsson 08-757 28 47 eller Lennart Tegström 08-757 05 09.

Ansökan: personal@esavionics.se.

MARKNAD

ERICSSON TECHNOLOGY LICENSING, LUND

Key Account Manager

● This Position requires an independent, self-driven individual who is excited about being part of the Bluetooth wireless future within the newly formed company Ericsson Technology Licensing. It offers an opportunity to work very independently in a small team and to quickly take on a high degree of responsibility.

Furthermore, the position offers an opportunity to work in close contact to the customer and to work in a truly international set-up. We think you have previous experience as Ericsson KAM of complex system sales and preferable experience from the ASIC design industry. As an alternative to ASIC design you need to have some technical background from consumer goods design.

We are looking for a person with very good track record of maintaining customer contacts and sales with an in depth knowledge of or high ability to understand customer needs and to actually transfer it to contracts. You will also need a good marketing sense for business mechanism and be able to co-ordinate resources and follow up leads.

Your main role will be to take responsibility for our existing accounts, develop existing business, push new business towards sales and coordinate market activities. The responsibility involves all commercial activities required to meet the overall objectives of the account. In our organisation you have to be able to work independently and efficiently towards high goals.

Sales

● This Position requires an independent, self-driven individual who is excited about being part of the Bluetooth wireless future within the newly formed company Ericsson Technology Licensing. It offers an opportunity to work very independently in a small team and to quickly take on a high degree of responsibility. Furthermore, the position offers an opportunity to work in close contact to the customer and to work in a truly international set-up.

We think you have previous experience of complex system sales and preferable experience from the ASIC design industry. As an alternative to ASIC design you need to have some technical background from consumer goods design.

We are looking for a person with very good track record sales with an in depth knowledge of or high ability to understand customer needs and to actually transfer it to contracts. You will also need a good marketing sense for business mechanism and be able to co-ordinate resources and follow up leads.

Your main role will be to take responsibility for finding new business, push new business towards sales and coordinate market activities. The responsibility involves all commercial activities required to meet the overall objectives of the account. In our organisation you have to be able to work independently and efficiently towards high goals.

Contact: Mads Bo, 046-231 727, 070-350 6519.

ERICSSON TELECOM AB, TELEFONPLAN, SERVICE PROVIDER & CARRIER NETWORKS (SPCN): INTERNAL COMMUNICATIONS

Functional Area Projects (FA Projects) provides the capability to execute the DMN's Product Programs annual delivery plans. The capability providing responsibility includes competence and resource build-up within the Customer Solutions, Projects and Supply Management areas.

FA Projects is responsible for "ways of working", processes and tools within its area of responsibility as well as the development of these processes.

Internal Communications Manager, Functional Area Projects

● We are looking for a person to be responsible for the internal communication function within the FA Projects unit. You will have the opportunity to work on your own initiative as well as being a part of the internal communication team at SPCN who work across a wide area. You will also be a part of the FA Projects management team. You will be expected to handle different kind of communication pro-

jects within the unit and also to assist and support the managers in communication tasks.

Focus areas: Define and implement an internal communication strategy and plan. Monitor and communicate decisions and other relevant information from and within FA Projects. Work actively on making FA Projects visible outside the unit. Responsible for the information and structure flow at the FA Projects web site. Plan and co-ordinate seminars and events.

Your profile: A few years experience from communication tasks. Have a good overall writing and communication skills as well as good spoken and written English. Be a flexible and self-driven person.

Ideally, you will have a University Degree and/or Diploma in Communication. A good knowledge of Ericsson and/or experience in telecom is an advantage. Form of employment: Full time. The period of employment is temporary, approx. 1 year.

Contact: Katarina Pontenius, Internal Communications Manager, FA Projects, + 46 8 719 7761, katarina.pontenius@etx.ericsson.se or Greta Svensson, Manager, Internal Communications, Service Provider & Carrier Networks, +46 8 719 5210, greta.svensson@etx.ericsson.se.

Application marked "Internal Communications Manager: Carina Pålsson, Human Resources, Division Multi Service Networks, carina.palsson@etx.ericsson.se.

ERICSSON SOFTWARE TECHNOLOGY AB

Mobile Internet is about to enhance our daily lives in lots of ways. Changing the way we keep in touch. The way we access news, information and entertainment. The way we shop, pay for things and manage our money. All from a mobile. The opportunities for mobile operators have never been greater.

Product Unit Charging Solutions has the total responsibility of charging solutions both in 3G as well as 2G. Our portfolio consists of both GSM based and TDMA based PrePaid systems, Billing Gateway as well as our third generation product called Charging Control Node, that is the Charging product for UMTS.

Businessminded Technical Writer, Sundbyberg

● We need a business minded technical writer who can: Develop and design internal and external documentation and presentations for the market introduction of our products. Write press releases and internal communication messages. Ensure that all our information is clear, concise, and consistent, for example, by using style guidelines and document templates. Create and modify our product documentation to meet customer expectations. Content- and copyedit and proof read marketing and sales documents and thus provide suggestions to improve readability and ensure technical accuracy.

You should have a university degree (or equivalent experience) in technical communication. You need excellent English skills (for writing and editing) and you must be very familiar with Microsoft Word and PowerPoint. You should understand how text and graphics work together for maximum communication on paper and the Web, so familiarity with PhotoShop and FrontPage are big pluses. And so is knowledge of Ericsson's information development processes.

Form of employment: Full time

Structured Market Introduction Co-ordinator, Sundbyberg

● We're looking for a market introduction co-ordinator who will ensure that: Marketing takes an active role in the product development projects (as the person responsible for marketing). New product introductions are done professionally. Marketing material is produced for each product release. All marketing tools are updated with correct marketing information. Market messages for new releases are developed and co-ordinated.

To qualify for this job, you need a technical or business degree from university. You must be fluent in English and must have both technical and commercial competencies. Experience as a project manager and knowledge from Ericsson's development process is valuable. You also need to know the tools of your trade Microsoft Word and PowerPoint.

We assume that you are very creative, because you will be the person who helps develop marketing messages. You should be inter-

ested in both the commercial and technical aspects of product development, as you're where the technical and marketing sides meet. And we hope that you're very ambitious and outgoing, because this position is the marketing interface to all projects. Form of employment: Full time

Contact: Christina Bäck, Manager of Product Marketing, +46 8 7570034, Anna Claesson, Recruitment, +46 455 395169

Creative Value Argument Analyst, Sundbyberg

● We are looking for a creative value argument analyst who will: Lead the work in identifying the value arguments for our different products and releases and features. Develop customer business cases that support the value arguments. Ensure that the value arguments are widely spread in our market communication and to our sales personnel. Provide the product management with input and feedback on new features and development's business cases.

The person we are looking for have a university degree in business and administration or similar. Are fluent in English and have both a commercial competence as well as technical. You should understand value creation development and business case modeling. Telecom experience and especially from an operator is a plus.

As a person we believe that you have the ability to understand technical features and translate them into commercial arguments. You are also very analytical and creative and can find new angles of approach. Form of employment: Full time

Contact: Christina Bäck, Manager of Product Marketing, +46 8 7570034.

Application: Job@epk.ericsson.se, Ericsson Software Technology AB, Recruitment Center, Box 518, 371 23 Karlskrona.

ERICSSON SOFTWARE TECHNOLOGY AB, KARLSKRONA

Interested in defining and improving pricing management? The pricing management function in our Charging Solution product unit ensures that our software products are priced so that they are competitive on the market and profitable for Ericsson.

Today's product portfolio consists of pre-paid systems and a billing mediation device that mainly targets wireless operators. Expansion of our product portfolio is ongoing, and we will provide real-time charging solutions for the next generation of telecom networks.

Pricing Management

● From your office in Karlskrona, you'll: Define and improve processes for pricing initiatives within the product unit. Implement the processes in the organisation.

For example, you'll define price-setting processes for our products, specify which price models to use, and determine how handle discount requests. Provide pricing skills and assistance to other parts of the organisation, for example, by assisting product sales support with pricing offers when the standard price model cannot be used.

Or by helping strategic product managers with tasks such as product packaging and the pricing of functionality in new releases. Approve new price lists before they are released. Co-ordinate the price models that we use in our product unit with other product units and divisions within Ericsson.

Education and experience: We're looking for an engineer with a university degree and at least 5 years of experience in the telecom industry – within product management, and marketing and sales.

You have experience in defining products and solutions so that they become attractive for customers to buy.

You have been responsible for pricing offers and also negotiated the final contracts with customers. Someone with management or leadership experience and skills. Commercial experience (negotiation skills) with suppliers and end customers is required. A leader who enjoys seeing people develop and take on responsibilities.

Personal qualities: You should be a team player, a good communicator who builds trust within the scope of customer or supplier relations, and a highly motivated honest, goal-oriented person who understands business. You need to be flexible when it comes to finding solutions. We want someone who sees opportunities first – and then limitations.

Contact: Niclas Melin, +46 457 77531455 395793, Björn Sandström, +46 8 404 44 08.

MARKNAD FORTS.

Application: job@epk.ericsson.se, Ericsson Software Technology AB, Human Resource Administration, Box 518, 371 23 Karlskrona

ERICSSON SOFTWARE TECHNOLOGY AB, RONNEBY

Join our Billing Gateway Sales team, in Ronneby. As a Sales & Business Support Manager you will work closely with the local account organizations as well as our customers, to identify and secure new business in the billing mediation area.

Sales & Business Support Manager BGW

● The position includes among others, the following responsibilities:- Develop sales strategies for our products together with the rest of the team. Pro-actively promote our products in sales workshops and customer presentations, both to our customers and the local account organizations - Support the local accounts organizations in both technical and commercial matters, including tender support, product presentations etc.

We are looking for a person who have a university degree in engineering and/or business administration, with at least 2 years experience from the telecom, datacom or software industry. You have a technical profile but with a strong business focus and drive. You master English, both spoken and written.

You are an ambitious, outspoken, persistent and creative person who like to work in a small team with a lot of fun and a lot of work! The job requires some travelling.

Location: Ronneby. Form of employment: Full time

Contact: Johan Hällersfors, Manager, Sales & Business Support, +46 8 7571410.

Application: Job@epk.ericsson.se, Ericsson Software Technology AB, Recruitment Center, Box 518, 371 23 Karlskrona.

ERICSSON TELECOM AB

Be at the heart of the future. Choose voice, data and multimedia. Choose creativity, openness and personal fulfillment. Choose convergence, choose ENGINE - choose Division Multi-Service Networks (DMN). DMN is looking for motivated individuals who are passionate about their work.

Join a visionary team devoted to driving the evolution of next-generation networks, leading the way in a rapidly developing market. One of the largest challenges for Ericsson is to move from delivering products to offering complete solutions and integrating these into the Customer Networks including migrating voice and data into our solutions. This ambition requires a change of the company culture and we strongly contribute to this change.

Configuration Manager at Solutions Project Management, DMN

● Skills/tasks: The Configuration Manager is responsible for establishing and maintaining the integrity of the requirements throughout the project's life cycle. The Configuration Manager should ensure that Configuration Management activities are planned, requirements are identified, controlled and available and changes to identified requirements are controlled.

The Configuration Manager is also responsible for establishing and maintaining the Configuration Management network within the project. The Configuration Manager should also evaluate and constantly improve the Configuration Management systems and tools.

Personal traits/experiences: Proven track record from Configuration Management within projects. It is important that you have the ability to analyze a lot of information and to understand what consequences that will come from changes on project plans. You must also have the ability to sell and negotiate your ideas. You will work closely with the Project Manager therefore you are cooperative, have an outgoing personality and are a team player. We think you have a technical degree and/or corresponding knowledge by experience. Working experience from Tele/Data communication is a big advantage.

Contact: Ulf Sandberg, +46 8 719 89 27, Mobile: +46 70 574 48 70, ulf.sandberg@etx.ericsson.se. **Application:** ERICSSON TELECOM AB, TN/ETX/X/H Cecilia Carenfelt, 126 25 STOCKHOLM, cecilia.carenfelt@etx.ericsson.se.

ERICSSON TELECOM AB, DIVISION MULTI-SERVICE NETWORKS

Be at the heart of the future. Choose voice, data and multimedia. Choose creativity, openness and personal fulfillment.

Choose convergence, choose ENGINE - choose Division Multi-Service Networks (DMN). DMN is looking for motivated individuals who are passionate about their work. Join a visionary team devoted to driving the evolution of next-generation networks, leading the way in a rapidly developing market.

Project Manager eBusiness

● eBusiness is identified as a key strategy to achieve our wanted position in the Broadband Multi-Service Network Market. We are looking for innovative and motivated people to work with eBusiness to make our Division even more successful in the near and long term future.

You will be positioned at the department of Business Planning and work in a powerful team that has the responsibility for eBusiness across the entire Division Multi-Service Networks. You will also be a member of the virtual DMN eBusiness team. Your contacts are across all functions of the company.

In your role you will drive or support eBusiness projects across the entire Division. You will work on assignments that may span from customer support projects up to Supply Chain or technology projects. This is a very exciting task and responsibility where we will have high on you as an individual.

If you are interested to increase our customer focus and satisfaction with eBusiness, you are most welcome to contact us for further information. We promise you a very interesting job with lot of opportunities to learn and grow, both from an individual as well as from a business perspective.

Your qualifications are: Project Management or team leader experience. Customer experience with marketing & sales. Understanding of Information Technology. Good communication and ability to co-operate. Result orientation and ability to focus. Flexibility and structured way of working. Proven leadership and independence. English in writing and speaking. Apply latest before: 15/5/01. Form of employment: Full time.

Contact: Ingo Paas, General Manager eBusiness Business Planning, Division Multi-Service Networks, +46.8.7193706.

Application: marked Project Manager eBusiness: Carina.palsson@etx.ericsson.se

ERICSSON TELECOM AB

Commercial Marketing Managers - Communication Services Program. Commercial Marketing is responsible for providing commercial expertise and Value Based Selling techniques to our Product Programs, Customer Groups and Market Units. The objective is to bridge the gap between our solutions and the business benefits and drive the focus towards customer value.

The Communication Services Program develops complete solutions for the broadband multi-service network market. Our ENGINE network solutions represent an opportunity for our customers to provide telephony and multimedia services over an IP or ATM bearer network, while safeguarding existing investments and increasing profitability.

Our solutions portfolio is tightly linked to Division Multi-service Networks' strategy to dominate and shape the broadband multi-service network market.

Commercial Marketing Managers - Communication Services Program

● As a Commercial Marketing Manager you will be working with the Communication Services Program marketing team.

In this role you will build your competence around business understanding and customer solutions for our solution portfolio.

With this knowledge you will work with describing and communicating the customer value of our solutions. With the foundation of Value Based Selling you will provide commercial expertise and support to Customer Groups and Market Unit Account Teams.

You will drive our solution's commercial sales structure, list price, price model and the pricing guidelines. This includes the development of supporting material such as customer business cases and value argumentation. We are looking for people with a strong back-

ground within marketing and sales in the telecom or datacom segment. Prior experience of working with network solutions in similar roles is an advantage.

Apply before: 5/31/01. Form of employment: Full time.

Contact: Clair Holland, Director, +46 8 719 67 24.

Application: Comm. Mark.Mgrs- Communic. Serv. Prog: Carina.palsson@etx.ericsson.se.

ERICSSON TELECOM AB

Division Multi-Service Networks Business Intelligence and Competitive Strategies Unit is strengthening its Tactical Business Intelligence to support the ENGINE sales activities.

The importance of DMN's ENGINE value proposition is a vital component of Ericsson's road into the future. ENGINE provides a safe road for the customers into to Broadband Multi-service Networks.

ENGINE has been on the market for 1 year and has proven to be a success. However, economic situation in the world requires us to be even more competitive in the market place and thus put demands on us to outmaneuver the competition even more successfully than before.

ENGINE Business Analyst with a competitive edge

● We are now looking for a business analyst that has a good understanding of the business fundamentals of the industry and great portion of passion for tracking down the competition.

You will be working closely with other colleagues from marketing, product management and sales representatives working on the field to gather information about competition and market trends. Your mission is to provide competitive sales argumentation aiming for sharpening the ENGINE value proposition. Therefore a good technical understanding of the telecom market is required. Your key customers are DMN's business managers and account teams all over the world.

We believe that you are driving, communicative and have experience from technical sales support or product marketing. Business Intelligence and Competitive strategies unit belongs to DMN's Marketing department.

We are engaged in a number of DMN's key operations providing knowledge about the market and by doing so contributing to decisions and improved customer relations.

Contact: Mikael Goldberg, +46 8 719 43 83.

Application: Carina.palsson@etx.ericsson.se

ERICSSON SOFTWARE TECHNOLOGY AB

Ericsson Software Technology AB company is young, expanding, and employs more than 900 people. We have offices in Karlskrona (head office), Ronneby, Malmö, Sundbyberg, and Kalmar.

Tools Support Staff - we need five more team members

● Supporting design environments that work with standard platforms. To provide designers with a stable, well-functioning design environment (before project launch), we must employ five team members for our tools support unit.

The tools support team will be located within the local support organization (LSO) at Ericsson Software Technology AB.

Job responsibilities include: Investigating, evaluating, implementing, and coordinating use of different groups of tools. Planning for tools usage before projects start up. Facilitating tools usage. Supporting users during the design process by responding to tools-related questions. Contributing to strategic M&T initiatives.

We're looking for people who have design and support experience and at least 80 points experience in working with software development.

Contact: Dan-Magnus Svensson, +46 455 395929.

Application: job@epk.ericsson.se, Ericsson Software Technology AB, Human Resource Administration, Box 518, 371 23 Karlskrona.

ERICSSON INTERNET APPLICATIONS AB, KISTA

MOBILE INTERNET MARKETING. Are you a Marketeer and would you like to help Ericsson become the leading supplier of Mobile Internet? Within IAPP we are globally responsible

for marketing the entire Ericsson Mobile Internet portfolio and are currently in search of several leaders to manage teams of 2-3 marketers.

Team Leader within Solution Centric Marketing & Role Centric Marketing

● You will be responsible for co-defining and then launching market solutions.

You will construct communications plans, guide the sales organisations on how to sell the different Mobile Internet solutions and ensure that the tools they require are in place.

You will seek direct initial customer contact whenever you need to validate your propositions and constantly seek advice from sales teams and from product units.

Specific deliverables include customer business cases, marketing plans & market messages, value propositions that reflect market trends & competition. You must be results focused, have strong personal drive and be willing to travel. It is desirable that you have a good understanding of Internet / Mobile Internet.

We would like you to be outgoing with very good communication & team playing skills. It is likely that you hold an MSC and / or an MBA and have at least 5 years experience in international business.

Contact: Catharina Lundin, +46 8 7575836. **Application:** marked K - Team Leader within Solution Centric Marketing & Role Centric Marketing.

Ericsson is leading the Mobile Internet revolution. Turning the coolest new technologies into everyday life-enhancers. And we're looking for like-minded people to help deliver this everyday revolution around the world.

The Product Unit Service Network is responsible for the infrastructure that connects the Internet and the mobile systems with services and applications. At the product marketing department we have open positions within the Sales Support groups.

Product Marketing Manager

● As a technical Product Marketing Manager you will work together both with our business managers as well as product management in order to support our local companies and their customers in the best possible way.

You will provide product support throughout the complete process from tender preparation until the conclusion phase.

In order to succeed you need to be result focussed and have strong personal drive. It is desirable that you have a good understanding of Internet / Mobile Internet and perhaps experiences from product management or product marketing.

We would like you to be outgoing with good communication and team playing skills. It is likely that you hold an MSC or an MBA and have at least 3 years of working experience.

Contact: Susanna Johansson, +46 8 508 796 17 or Thomas Josephsson, +46 8 719 72 13. **Application:** marked K - Product Marketing Manager.

Do YOU want to lead projects in an international environment? At Ericsson Internet Applications and Solutions (EIP) in Kista we are looking for a Mobile Internet Project Marketing Manager.

Do you have project management skills, customer focus, good knowledge and experience from marketing? Then YOU probably are the right person for us.

Mobile Internet Project Marketing Manager

● As a Project Marketing Manager you will be responsible for marketing within our Project Model. Your main activities will be to develop product marketing offers, ensure IAPPs marketing readiness according to those offers and run processes for marketing requirements.

We need somebody with a holistic thinking since it is important to take in the complete chain, from the end customer to the service provider, and finally Product Unit support. We want you to have a drive to deliver and the ability to make others see the benefits of and agree to proposed ideas and approaches.

You probably have a Master of Science (Engineering) and good knowledge in marketing, or a Masters Degree in Economics and good knowledge in the technical area. If you also have a good command of English and at

least 3 years of working experience, you might be the right person to join our Mobile Internet Revolution.

Contact: Charlotta Sund: +46 8 75 75656 or +46 70 674 7899.

Application marked K – Mobile Internet Project Marketing Manager: cool.jobs@eip.ericsson.se.

PERSONAL

ERICSSON COMPITEX AB

Ericsson Compitex AB is a software manufacturer focusing on the development of applications based on telecom and data communication. In developing our products we co-operate with other companies in the Ericsson group – both in Sweden and in other countries.

We are a wholly owned subsidiary of Ericsson. At present 250 people work here from more than 15 different countries of whom 25% are women, their average age is about 30 and some 40% of them are parents of small children.

Human Resources Manager

● Ericsson Compitex AB is now looking for an experienced Human Resources Manager. You will work with both strategic and operational HR matters. Your main focus will be on organizational development, which means both analyses and implementation of actions in the area, and to work with culture changes and new ways of working.

You will also be responsible for leadership development, competence management, employee satisfaction, recruitment, performance management and management planning.

Your profile: You are expected to have a suitable academic background, and several years of experience from similar positions. You enjoy working in a dynamic environment and you are energetic, independent and find it easy to identify solutions to problem, Naturally, you write and speak English fluent.

As a person you need to be creative, tolerant, communicative and result oriented.

For the right person, we promise very varied and stimulating work with good potential to develop.

Interested? Want to know more? You can read more about our company and other vacant positions at www.ericsson.com/compitex

Contact: Karl-Johan Malm, +46 31 709 9198, Dan-Håkan Davall, +46 31 709 9001. Starting date: 2001-08-01.

Application before: 2001-06-01, Form of employment: Full time.

PRODUKTLEDNING

ERICSSON SAAB AVIONICS AB, KISTA

Ericsson Saab Avionics ägs gemensamt av Ericsson och Saab och är den ledande leverantören av avioniksystem till JAS 39 Gripen.

Inom Divisionen för Presentations- och späningsystem har vi just nu flera intressanta utmaningar att erbjuda.

CM arbete/system och programvara JAS 39 Gripen, KISTA

● Vill du bli en nyckelspelare? Vi stöttar framtagningen av programvaran till presentations-systemet i JAS 39 Gripen och behöver dig som gillar att hålla ordning och reda. Vi följer och stöttar produkterna från idé till generering av programleverans.

Dina uppgifter drivs ofta i teamarbetsform med frihet under ansvar nära utvecklarna. I gruppen finns stora möjligheter att fördela arbetet så att man kan stötta varandra och bredda sina kunskaper.

Till gruppen söker vi en självgående och noggrann person med en iver att lära sig verksamheten och arbetssätt men samtidigt ser möjligheter till effektiviseringar. Du behöver ha vissa kunskaper inom motsvarande Unix, Konfigurationshantering, CM-verktyg/Clearcase. XML och produktframtagning inom Ericsson är av intresse.

Lämplig bakgrund är utbildning på högskolenivå och något års erfarenhet av CM arbete. Goda kunskaper i svenska och engelska är ett krav.

Contact: Stefan Landemoo 08-757 39 40 eller Björn Tingåker 08-757 23 25.

Vår telekrigdivision utvecklar system som genom modern elektronik ska skydda våra egna flygplan i framtidens utsatta stridsmiljö genom

att förvillia motståndarens radarsystem. Vi söker nu ett antal nya kompetenta och kreativa medarbetare till vår verksamhet.

Vi utvecklar system vars huvuduppgift är att upptäcka och analysera signaler från omgivande radarstationer samt vid behov genomföra olika typer av motåtgärder för att undvika bekämpning. Våra system installeras på flygplan, fartyg och markfordon och utgör en viktig del av skyddet.

Vi är inne i en intensiv period med utvecklingen av andra generationens system för JAS 39 Gripen. Samtidigt pågår utvecklingen av framtidens system som kännetecknas av stor modularitet för att dels kunna anpassas till skilda plattformar, dels genom uppgraderingar ges nya funktioner för att under lång tid kunna ge erforderligt skydd.

Våra produkter utgörs av komplexa mikrovågssystem med stor andel programvara. Verksamheten genomförs i projektform och kännetecknas av omfattande och långvarig samverkan med kunderna samt samarbete i såväl Sverige som utomlands.

Configuration Manager

● Som Configuration Manager blir din uppgift att definiera och introducera produktstrukturer på såväl systemnivå som lägre nivåer samt ledning av ändrings- och releasehantering.

Dina viktigaste egenskaper är att kunna leda människor och att kommunicera ut och förklara dina idéer. Du besitter förmåga att kunna skapa struktur och ordning samt vara ett stöd åt våra konstruktörer.

Vi tror att du idag arbetar som delprojektledare i ett utvecklingsprojekt och känner dig motiverad att gå vidare mot CM-rollen.

Har du erfarenhet av Ericssons produktantering är det meriterande.

Contact: Anders Ericsson 08-757 28 47 eller Lennart Tegström 08-757 05 09.

Ansökan till personal@esavionics.se

ERICSSON TELECOM AB, TELEFONPLAN

Om du vill vara mitt i framtiden, välj röst, data och multimedia.

Välj kreativitet, öppenhet och personligt förverkligande.

Välj konvergens, välj ENGINE - välj Division Multi-Service Networks (DMN).

DMN söker motiverade medarbetare som känner ett starkt engagemang för sitt arbete.

Bli en del av ett visionärt lag som hängivet arbetar för att leda utvecklingen mot nästa generations nätverk och som visar vägen på en marknad med en snabb utveckling.

BU Access Networks - NPI & Supply

● Enheten Demand / Supply Management and Customer Interface, ansvarar i nära samarbete med Produktledning, Supply och Market Units för utvärdering av prognosvolym och produktionsplaner för Access Networks produktportfölj. Enheten ansvarar också för att ge Market Units tillgång till ett Fast Track flöde för beordring av Access Networks produktsortiment. Dessutom svarar enheten för implementering av e-Business aktiviteter, dels internt tillsammans med Market units, men även externt gentemot slutkunder.

Enheten har ett brett samarbete med andra enheter inom Ericsson's logistikflöde. Dessutom stödjer enheten Access Networks Produktledning med aktiviteter relaterade till produktväxlingar, introduktion av nya och utfasning av gamla produkter.

Vi befinner oss i ett mycket expansivt läge och söker nu Dig som tycker detta verkar utmanande!

Arbetsuppgifterna innebär bl a att arbeta med flertalet av de aktiviteter enheten ansvarar för. Beroende på bakgrund, erfarenhet och intresse kan en fokusering på något av de ingående verksamheterna komma att ske.

Erfarenhet inom områdena Logistik, Prognoshantering eller e-Business är en fördel, men inget krav om rätt intresse och övrig bakgrund finns.

Kontakta: Thomas Skogh, tel 08-719 5743.

Ansökan: Ericsson Telecom AB, TB/ETX/X/AH Lo Hollander, SE - 126 25 STOCKHOLM eller Lo.Hollander@etx.ericsson.se

ERICSSON TELECOM AB

Be at the heart of the future.

Choose voice, data and multimedia.

Choose creativity, openness and personal fulfillment.

Choose convergence, choose ENGINE - choose Division Multi-Service Networks (DMN). DMN is looking for motivated individu-

als who are passionate about their work.

Join a visionary team devoted to driving the evolution of next-generation networks, leading the way in a rapidly developing market.

Solution Manager for Access Solution Program

● We are a team of Solution Managers working with Access solutions for Multi-Service Networks. We need teamoriented people with both a technical and a business interest.

As a Solution Manager you must be able to understand and design network solutions based on our customers business needs. You will work closely with Market Units, Product Units, suppliers and customers, giving presentations, performing workshops, seminars and designing new solutions networks for the ENGINE portfolio.

We are looking for candidates who are business driven, focused and flexible and who have a good understanding of tele- and datacom, but we also have to consider transportation systems to offer a complete solution to our customers.

A suitable background would be knowledge in tele/datacom on University level or equivalent, combined with a couple of years experience in this field, in an international environment.

You are able to independently drive the business as well as work in different networks.

We can offer you a very challenging work in an extremely competitive market environment, combined, of course, with a balanced lifestyle and ample opportunities for continuous education.

Contact: Stefan Möller, phone: +46 8 681

2035, Stefan.moller@etx.ericsson.se.

Application: Ericsson Telecom AB, Lo Hollander, TB/ETX/X/AH Human Resources, SE - 126 25 Stockholm, lo.hollander@etx.ericsson.se.

ERICSSON ENTERPRISE AB

Ericsson communications solutions for enterprise networks combine and improve advanced ways of exchanging information via voice, data, video and evolving future media. This requires a true understanding of how businesses and professionals interact - an understanding that goes far beyond meeting just the technological requirements.

Our customers include owners of small to large enterprise networks, local as well as multinational. We also offer solutions for Internet service providers. We deliver quality of service over converged networks.

We provide staff with full onsite and offsite mobility. We integrate computer and telephony applications on the desktop. We enable coordination of all business interactions over the media of choice.

In essence, we help businesses forge enduring relationships with customers. Business Development & Enterprise Portfolio is a newly founded unit that will be responsible for Ericsson's total Product portfolio towards enterprise customers.

Our mission is to secure a competitive and profitable product portfolio. Our emphasis will be on strategic and long-term product management issues and our main task is to secure that our sales channels have a solution oriented product portfolio.

Director - Strategy

● Your responsibility will be to drive the strategic work within Ericsson Enterprise. This includes strategic planning, business intelligence, strategic cooperation issues and other business development issues for Ericsson Enterprise.

You will report to the head of Business Development & Enterprise Portfolio and be a member of the unit management team.

As a person you should be business oriented with a strategic view. You should have a broad experience and understanding of the telecommunications business. Experience from working with strategic planning, strategic product planning or similar is required.

However, most important is that you are open minded, solution oriented and have the intellectual capability to pinpoint strategic alternatives and propose choices.

Your educational background is probably a Master degree in Business or Engineering. You will be based in Nacka Strand, Stockholm.

Contact: Kary Warner, Vice President and Mgr of Business Development & Enterprise Portfolio, +46 8 422 02 46 or Elisabet Lindgren, Human Resources, +46 8 422 03 61.

Application marked 01:059K: recruitment@ebc.ericsson.se.

ERICSSON SOFTWARE TECHNOLOGY AB

The BGW is today a very complex product which faces enormous challenges from the new generation of mobile networks. -The customer base for BGW is approaching 100 and rising steady.

Our customer are requiring more and more complex solutions and our local companies more and more technical sales support. At any given moment there is 3 BGW development projects running which all require the support from product management to ensure that we release the correct features.

We also have the need to stay ahead of competition, through participating in standardisation work, pre- and quick studies, and a head of our customers to be able to continue to be successful.

Product Manager

● We're looking for a product manager.

As a product manager, you're the link between technology and business. You have overall responsibility for products that are on the market. You plan, coordinate, and follow up all technical and business activities that are related to our responsibilities for these products.

To succeed as a product manager, you need experience in the telecom industry and product development. You should be able to sniff out customer requirements and should find it easy to get a handle on the big picture. Good English skills are a must. You will be positioned in Ronneby, but considering that we have customers in every continent you can expect to do some traveling.

Contact: Pontus Svensson, +46 457 77533. **Application:** Job@epk.ericsson.se, Ericsson Software Technology AB, Human Resources and Administration, Box 518, 371 23 Karlskrona

The System Management unit U/M has within NPU-MSD the overall technical responsibility and exists in order to control and co-ordinate system management activities for DBQAM, Database Query Application Module.

DBQAM is a new product, within the MSC, supporting efficient communication with external databases for e.g. Number Portability. First version released in CN1.5/GSMR9.0 for CMS40 and second release in CN2.0/GSMR9.1 for CME20.

Product Manager DBQ - AM

● We're looking for a product manager. As an operative product manager you will have the following task:

You're the link between technology and business. You have overall responsibility for products that are on the market and give market support to local product management.

You plan, co-ordinate, and follow up all technical and business activities that are related to our responsibilities for these products. Give support to strategic product management and CME20/CMS40 customer services. Prepare requirement specification and statement of compliances. Prepares contributions to standardisation work and perform system studies.

To succeed as a product manager, you need experience in the telecom industry and product development.

You should be able to sniff out customer requirements and should find it easy to get a handle on the big picture. Good English skills are a must.

You will be positioned in Karlskrona, but considering that we have customers in every continent you can expect to do some traveling.

Location: Karlskrona. Form of employment: Full time

Contact: Martin Wallin, +46 455 395857.

Application: Job@epk.ericsson.se, Ericsson Software Technology AB, Recruitment Center, Box 518, 371 23 Karlskrona

ERICSSON RADIO ACCESS AB, KISTA

Ericsson Radio Access AB (RSA) has a widely recognised, broad expertise in the field of cellular system. As the Core Product unit CANP, we are responsible for antenna near products and power amplifiers for radio base stations in all the commercial mobile telephone systems, e.g. GSM, PDC, CDMA, TDMA and WCDMA.

The main part of our operation is situated in Kista, and we currently employ around 1,400 people. Within Ericsson, RSA is known as an unconventional yet results-oriented company. We are genuinely passionate about what we do.

PRODUKTLEDNING FORTS.**Manager,
Product Management for
Marketing & Radio Site
Products**

● The Marketing & Radio Site Products (RSP) department is now in a need for an experienced Manager for Product Management with the exciting challenge to secure development of a profitable RSP portfolio.

To lead product management here entails to identify and propose exploration of new business opportunities and markets/products, coordinate business intelligence activities, manage and drive market message, product marketing communication plan, strategies and activities and coordinate product launch activities.

The candidate will manage our external web site and information updates, provide guidelines for recommended sales prices and participate and contribute to the production planning process by providing up-to-date information about the demand.

Included in the role is also to develop strategic plans as well as develop and manage OPEX and investment budget/forecast for RSP.

As a manager you will set and supervise objectives for individuals. You will also be a member of the Marketing & Radio Site Products leadership team.

The ideal candidate for this position would be a marketing oriented person with experience from product management tasks. This means: 5-10 years documented product marketing experience in the telecom/data/wireless industry. A thorough understanding of radio technology. An ability to establish contacts on all levels within a company. Experience from managing a product line or a product group. A team leader who can run a high performing organisation.

This position requires a senior person with high degree of flexibility in order to adapt to different business environment inside and outside of Ericsson. A drive for business and entrepreneurial sprits is essential.

The candidate should be a result driven person with strategic perspective and with good ability to communicate.

Contact: Eric Berthels, Marketing & Radio Site Products, +46 8 757 36 13, Pia Bolmgren Svensson, Personnel, +46 8 585 341 35.

Application marked Ref no HR-01:200 Manager: Ericsson Radio Access AB, KI/RSA/HRS Personal, Box 11, SE-164 93 Stockholm, SWEDEN, Jobb@rsa.ericsson.se

ERICSSON INTERNET APPLICATIONS

Do you want to be the one driving our 3G VAS portfolio?

The vision of Product Unit SCSA is to be the world-leading supplier of Open Service Architecture for the 3G networks.

The Unit is responsible to provide platforms, communication and mobility service solutions for both the fixed and the mobile network as well as for Internet.

Our 1300 employees are located in Holland, Canada, Sweden and Mexico and we are all facing an interesting and challenging shift in technology. Join us!

**Program Manager -
3G Value Added
Solutions**

● We are looking for a senior person to be responsible for defining and driving the overall content for our 3G VAS product line.

You will be responsible to gather input from customers and Strategic Product Management and translate that in to product line releases.

The work involves all standards; fixed, mobile and IP and you will be required to have close interaction with the various network organizations in order to understand and co-ordinate requirements, and to align and define our 3G VAS portfolio.

You have a university degree and at least a number of years of proven experience in telecom/IP networks. You have an analytic mind and ability to create order in a complex situation.

We have high demands on our employees but you can have a varying background. You must be independent, driven and have a mature and strong personality.

Contact: Ewald Kok, +46 8 719 37 67.

Application 3G Value Added Solutions: cool.jobs@eip.ericsson.se

ERICSSON UTVECKLING AB

Ericsson Utvecklings AB förser världsmarknaden med sofistikerade plattformar för telekommunikation. Våra system används i mer än 110 länder och utgör grunden för Ericssons framgångar inom såväl mobil som fast telefoni.

Vår avdelning ansvarar för integration och verifiering av processorplattformar med tillhörande realtidsoperativsystem för dagens och morgondagens telekomsystem.

Detta innebär att vi jobbar i en högteknologisk miljö där vi bl.a. samarbetar med världsledande företag inom processorutveckling och operativsystem, för att kunna erbjuda marknaden det bästa baserat på både egenutvecklad och inköpt teknik.

Vi behöver nu förstärka vår organisation inom ett antal områden:

**Systemintegration &
Verifiering (I&V)**

● Arbetet är mycket omväxlande och utvecklande. Arbetsuppgifterna omfattar hela kedjan från krav- och systemanalys, planering/specifiering till integration, felsökning och slutverifiering. Till hjälp i integrations- och verifieringsarbetet har vi ett välutrustat telekomlaboratorium.

Arbetet inom integration/verifiering är mycket brett. Du får inflytande redan från tidig program och maskinvarukonstruktion, kunskap om de olika komponenterna funktion samt möjlighet att utveckla egna program/script/maskinvarukomponenter för användning i integrations/verifieringsarbetet. Då mycket av den framtida utvecklingen kommer att basera sig på kommersiella processorer, operativsystem och programspråk så är det en merit om du har kunskap inom dessa områden.

Det är också meriterade om du har erfarenhet av programvaruutveckling, även om detta inte är vår huvuduppgift. Vi erbjuder dig en initialutbildning inom telekom och verifiering.

**Test Configuration
Management (TCM)**

● Vill du ansvara för mjukvaruhanteringen i våra projekt eller kanske hantering av hårdvara i våra provanläggningar? Vill du vara med och bygga upp framtidens telekomsystem i labmiljö? Du sitter som spindeln i nätet och ser helheten i nära samarbete med integrations- och verifieringsteamet. Ditt ordnings-sinne är en förutsättning för att våra projekt skall lyckas!

Är mjukvaruhantering ditt intresseområde så är kunskaper kommersiella programspråk och operativsystem (t.ex. C++, Java, Unix, WinNT) en extra merit som kommer väl till pass i hanteringen av våra nya produkter. Vill du hellre arbeta med hårdvara i våra provanläggningar så har du möjlighet att jobba med allt från komponentnivå upp till färdiga system. Det är meriterade om du har erfarenhet från drift av data- och/eller telekomnätverk.

Som ett generellt krav för alla tjänster ser vi helst att du är högskoleutbildad inom elektronik, datateknik eller har motsvarande kunskaper. Hos oss får du utrymme för egna idéer och egen utveckling. Du skall ha kraft och entusiasm att driva ditt eget arbete och du trivs med att jobba prestigelöst tillsammans med andra.

Vi vill också att du har en teknisk helhetssyn och sätter stort värde på om du är kreativ, kvalitetsmedveten och uthållig. Vi förväntar oss att du är öppen för kontinuerlig kompetensutveckling och att arbeta i ett internationellt klimat.

Kontakta: Ingvar Nordström, 08-727 3538 (område: I&V), ingvar.nordstrom@uab.ericsson.se eller Håkan Löfberg, 08-727 3595 (område: TCM), hakan.lofberg@uab.ericsson.se.

Ansök: Ericsson Utvecklings AB, Att: UAB/P Birgitta Friis, Box 1505, 125 25 ÄLV-SJÖ, birgitta.friis@uab.ericsson.se.

**ERICSSON RADIO SYSTEMS AB,
SUNDBYBERG**

Do you want to work with Services for Ericsson. At Global Services, Network Roll-Out? Division Global Services is fast becoming recognized as the face of service excellence for the new millennium.

As one of six divisions of Ericsson, our role is to deliver exceptional customer service as an integral part of the Ericsson offering. We are now looking to expand in order to face the very exciting challenges ahead - and you could be a key element in our success.

To find out more about this new force in service solutions please visit our website at: <http://globalservices.ericsson.se>.

The Service Business Line Unit Network Roll-Out, Practice Implementation, offers an

extensive service portfolio to customers when building new networks, performing expansions or migrating to Next Generation Networks.

We now support all system standards (GSM, TDMA, UMTS, PDC, Wireline, Datacom & IP) and are working closely with the Global Services Regional Offices (GSRO's for Americas, Asia/Pacific and WE/CEMA) to maximize the benefits from this collected responsibility.

**Service Product
Management -
Implementation**

● You will create and update services focused on the increasing need of Implementation of equipment in Radio, Core, Backbone and Service networks. Implementation is to provide services aimed at fulfilling this increasing need among our customers.

By carefully defined and structured methodology we will gain increased efficiency in field operations resulting in lower cost of delivery, less delivery delays and as a result of this more satisfied customers!

You will be the key person that links together the strategic product management organization with the Global Services Regional Offices (GSRO) to secure the service portfolio for our services.

Your tasks will be to: Ensure a uniform service portfolio globally by market introduction to the Market Units and GSR. Initiate and take part in the execution of the service portfolio development. Initiate and take part in the execution of (an existing) certification program for the service delivery units. Identify and spread best practices. Follow up the service delivery process, look for operational improvements, and provide feedback to the process. Ensure a uniform Service delivery strategy

To be successful you should be characterized by a strong business perspective, have good communication skills, being a team player as well as a driver. Most important of all, you should have an innovative mind set, like to be a pioneer focused on maintain of our service product portfolio. Previous knowledge from Implementation activities in the field, or operational activities, will be considered an advantage. Experience from customer projects, other close market related activities as for example Marketing & Sales or Product Management positions will also be of great value to understand the business potential of services.

Contact: Matz Andersson, Manager, +46 8 757 1102, Matz.Andersson@era.ericsson.se eller Ulf Yvling, Product Manager, +46 8 508 79584, Ulf.Yvling@era.ericsson.se.

Application: anna.hager@era.ericsson.se, Ericsson Radio System AB, SG/ERA/GH Anna Häger, 164 80 Stockholm.

ERICSSON RADIO SYSTEM AB - KISTA

OPM - CONFIGURATIONS. At HW Product Package Development we are responsible for developing standardised solutions for switch sites, which includes different switch types and site products.

We work with products for GSM, TDMA and CDMA, as well as UMTS, and the introduction of 3G means an increased product scope for us. The section OPM - Configurations (Operative Product Management) has a supporting role as we are working with technical solutions and controls and co-ordinates changes to the products.

**Technical Solutions &
HW Configurations**

● Now we need to strengthen our area for technical solutions in order to keep up the good work in configurations for the new products, as well as improving existing products. Working in this area means that you have a close co-operation with Strategic Product Management and Systems Management in defining how the next generation of switching products will look like. Writing implementation proposals and configuration descriptions is an important part of the job.

Other important tasks are to investigate changes and improvements for the existing products and propose technical solutions and spread information and answer questions from different parts of the design organisation

You like working with technical details but that does not mean that you loose track of the complete picture. You find a challenge in translating high level requirements and requests into concrete proposals. It is important that you have a technical interest, are analytical, like to co-operate and seek information and that you can express yourself both in written and verbal form.

Good English is essential since we have an international team and all documentation is written in English.

We think that experience from Engineering, HW Design, Dimensioning or Product Management is a good background for this job.

**Product Substitution
Co-ordination**

● With the increasing product scope the need for co-ordinating product introduction, substitution and termination also increase. Our own department is purely working with HW, but to run this HW, SW from design organisations in different parts of the world (Älvsjö, Linköping, Aachen, Gothenburg, Helsinki, Montreal...) is needed.

Working with Product Substitution Co-ordination means keeping a contact network at the SW design organisations and co-ordinate our introduction and phase-out plans with them.

Other important tasks are to document which HW is supported by which SW, analyse how product substitutions effect our products and spread information on product changes.

You are good at structuring information and keeping track of details, and can present information in a concise way. You like taking on a co-ordinating role, and know how to build a contact network and use it to find the information you need. You have technical competence and like problem solving. Good English is essential since we have an international team and all documentation is written in English.

We think that experience from SW Design, Field Support or Product Management is a good background for this job. Experience from Application System (GAS, MAS) handling is considered an advantage since a good understanding of SW updates and corrections facilitates the planning of HW changes.

**CM - Configuration
Management**

● Since we are working with quite complex products that are changing frequently, good configuration management and change control is essential.

The main task for our CM is to administrate our HW CCB (Change Control Board), which means log and follow-up changes, keep change requests up to date, plan the CCB meetings and keep the development organisation informed on the status of changes.

Another important task is to exchange information with other change control foras with related products, HW and SW. Working with documents like HW Baseline, product overviews and change plans is also very important. Since the CM role at our department is quite new, you will have possibilities to influence the tasks and improve the routines.

You are a good at structuring information and keeping track of details and like handling large quantities of information. You are also service-minded and see the importance of spreading information. Technical competence, administration skills and good English are essential. Experience from Configuration Management or Technical Administration is considered an advantage, but not a must.

Contact: Helena Carlson, +46 8 757 26 03, Helena.Carlson@era.ericsson.se.

Application: KI/ERA/SL/H>Anita.Stromkvist, Ericsson Radio Systems AB, 164 80 STOCKHOLM, anita.stromkvist@era.ericsson.se

PROJEKTLEDNING**ERICSSON TELECOM AB**

Var med och skapa den nya bredbandsvärlden!

Telekommarknaden står inför ett växande behov av ökad bandbredd - detta betyder enorma möjligheter för vår fasta Access Networks enhet och vi erbjuder nu telekomoperatörer en migrationsväg till nästa generations nätverk för både röst- och datakom-tjänster.

Vår nya produkt ENGINE Access Ramp gör det möjligt för operatörerna att erbjuda bredband via det existerande koptarnätet till både affärs- och privatkunder.

ENGINE Access Ramp är en flexibel access-nod som integrerar POTS, ISDN och DSL i en och samma plattform - i olika kombinationer eller enbart bredband - och gör det möjligt att skraddarsy kompletta accessnätverkslösningar, som även inkluderar andra access-teknologier som t ex fiberoptik och LMDS.

Access Networks är en enhet inom Divisionen Multi Service Networks, Ericsson Telecom AB.

Inom Access Networks utvecklar vi bredbandslösningar främst baserade på befintliga telenätet s k ADSL-System för hemmen och SHDSL-System för företag.

Projektledare

● Vi söker nu projektledare som skall leda våra total- och delprojekt för utveckling av integrerade bredbandsystem. Du kommer att verka i utvecklingsprojekt där designcentra i flera länder arbetar tillsammans. Bredbandsteknologin ställer krav på spjutspetsteknologi inom både hårdvara och programvara.

Som projektledare har Du uppgiften att med våra specialister och externa leverantörer säkra framtagningen av sådana system som skall möjliggöra helt nya bredbandstjänster både till hemmen och till företag. Våra totalprojekt sträcker sig från tidig utredningsfas över till konstruktion och test. Totalprojekten täcker också industrialisering, marknadsintroduktion och kundutbildningsprogram för att klara snabb utleverans av volymprodukter.

Den vi söker som projektledare bör ha erfarenhet av projekt eller delprojekt inom telekom. Du skall ha lätt att arbeta samman med andra och kunna skapa en lagkänsla också hos medarbetare som deltar i projektet på enheter i andra länder. Den nya bredbandsvärlden kännetecknas av snabb utveckling av nya tjänster, krav från nya operatörer som kommer in på marknaden samt krav på snabb industrialisering och installation av system i stora volymer. Detta gör att projektledare måste kunna arbeta i nära kontakt med marknad, produktledning och produktion.

Som projektledare organiseras Du i Access Networks Projektkontor. Det ger möjlighet till erfarenhetsutbyte med andra projektledare och även möjligheter att påverka utveckling av processer och verktyg för projektledare.

Projektadministratörer

● Vi söker också projektadministratörer med erfarenhet från totalprojekt.

Som projektadministratör får Du ett stort delegerat ansvar för alla slag av projektadministrativt arbete. Du har också en riktig roll i förmandet av totalprojektets ledarteam där Du själv ingår.

Placeringen är på Projektkontoret på vårt utvecklingscenter för bredbandsaccess som ligger nära Telefonplan strax söder om Stockholms centrum.

Kontakta: Lars-Gunnar Liljestrand, tel 08-719 6458, lars-gunnar.liljestrand@etx.ericsson.se, TB/ETX/X/ARP, Ericsson Telecom AB, 126 25 STOCKHOLM

ERICSSON TELECOM AB

ENGINE Access Ramp is Ericsson's exciting new approach to integrated voice and data broadband access. The convergence of the telecom and datacom market together with trends such as globalisation, deregulation and most of all the rapid acceptance of the Internet makes the Access area a dynamic and fun environment to work in.

The focus now is on how to handle the step from the current networks into a broadband network where a number of new services will be available. We lead and drive the evolution both from a business and technology perspective.

At Access Networks, Integration & Support, we are responsible for qualification trials of new broadband multi-service network solutions built upon the ENGINE Access Ramp. These trials are taking place at our Market Units/Customers premises giving them a very early opportunity to evaluate the solution of tomorrow.

Project Manager for Qualification Trials

● As a Project Manager for qualification trials in our organisation you will be dealing with the latest technologies regarding telecom and datacom. You will have daily contact with our Market Units/Customers. We also put much effort on individual competence development with a focus on how you, as a Project Manager, will grow both professionally and personally.

In order to succeed in this position you must be a driven, result- and business-oriented person with solid technical background in the telecom/datacom area. You should be fluent in English, have sufficient educational background and be open to change. You also need good leadership and communication skills. For more information, please contact me for a personal meeting and a more detailed demonstration of what we are doing.

Do you want to be a "broader" Total Project Manager?

● As a Total Project Manager in our organisation you will be leading projects dealing with

the latest technologies regarding telecom and datacom. Besides challenging projects, we will also offer you a great opportunity for individual competence development with a focus on how you, as a Project Manager, will grow both professionally and personally.

In order to succeed in this position you must be a driven, result-oriented person with solid experience in Project Management in the telecom/datacom area. You should be fluent in English, have sufficient educational background and be open to change. You also need good leadership and communication skills. Knowledge about PROPS is a great advantage.

So, if you want to be a "broader" person please contact me for a personal meeting and a more detailed demonstration of what we are doing.

Contact: Patric Oscarsson, patric.oscarsson@etx.ericsson.se, +46 8 719 9917.

Application: Ericsson Telecom AB, TB/ETX/X/H, Lo Hollander, S-126 25 Stockholm, Sweden, lo.hollander@etx.ericsson.se.

ERICSSON ENTERPRISE AB

Ericsson communications solutions for enterprise networks combine and improve advanced ways of exchanging information via voice, data, video and evolving future media. This requires a true understanding of how businesses and professionals interact - an understanding that goes far beyond meeting just the technological requirements.

Project Manager for Product Approval

● The Product Approval department within the BU Enterprise is now looking for a Project Manager. As a Project Manager for Product Approval you will mainly work within a Total Project, co-ordinate and run all the work that is required to have our products approved on markets worldwide. The approvals we work with comprise EMC, Safety and Transmission/Signaling Requirements. You will interface with Total Projects, Product Units, Regional offices (Business Units) and external Test Houses. You will be part of a team, which share responsibilities for back-up, resource planning and business development.

It is desirable that you have experience from Product Approval within EMC, Safety or Transmission Requirements. It is also advantageous if you have experience from Project Management or Product Management. International experience is also highly appreciated. You have preferably a university degree or similar.

The position requires an orderly person who is persistent and has good analyzing and communication skills. You may choose to be located in Nacka strand or Karlskrona. Please, do not hesitate to contact us for further information.

Contact: Michael Guste, Manager, +46 8 42 221 41, Elisabet Lindgren, Human Resources, +46 8 42 20361.

Application marked ref no 01:037K: recruitment@ebc.ericsson.se.

TEKNIK

ERICSSON MICROELECTRONICS AB

Ericsson Microelectronics is expanding rapidly within the Bluetooth field, with the focus on total system solutions containing both hardware and software.

The Bluetooth standard is constantly being developed, and we are looking for somebody who wants to be involved in shaping the next generation of system solutions for Ericsson Microelectronics.

You will play a leading role in the design of new architectures for Bluetooth, as well as participating actively in the initial phases, such as specification, system simulation and architecture selection.

Bluetooth System Experts

● You should have a good system overview with design experience of both software and hardware, as well as a good understanding of tele/datacommunications.

You must have several years' experience of systems work. Previous experience of Bluetooth, GSM or W-CDMA is a definite advantage.

As the work involves many contacts both within and outside of the company, as well as with external Bluetooth working groups, you must find it easy to co-operate.

Application Bluetooth Systems Expert, ref. no. 01-012: cvmicro@mic.ericsson.se

Unit Manager, Software Design

● The unit, which is experiencing a period of rapid expansion, is responsible for the development of software for Bluetooth, HomeCom and ADSL. There are currently 8 designers working in the unit. We work with both firmware and application software. We are currently involved in software development for e.g. the Bluetooth software stack for the OSE, VxWorks and Linux operating systems. We also use a number of different microprocessors and DSPs. The programming languages used are C and C++. As manager, you will have plenty of opportunity to influence and develop this operation. You will also be part of the department's management group.

Our product development work is conducted in project form from preliminary study to finished products. We collaborate with several different design centres, and can therefore offer extensive opportunities for international contacts.

You should have at least 5 years' experience in the field of software, of which at least 2 years should be at any leadership level. You should be progressive and goal-oriented, combined with a desire to motivate and lead other people. You must have a good system overview in the field of software, with a good understanding of tele/datacommunications. Experience within mobile telephony, broadband and HomeCom is also an advantage.

Contact: Stefan Eriksson, +46 (0)8-757 42 94 or Christer Karlsson, Personnel Department, tel.: +46 (0)8-757 49 91.

Application marked Unit manager, ref. no. 01-013, RK: cvmicro@mic.ericsson.se.

ERICSSON TECHNOLOGY LICENSING AB

Is searching for new creative engineers in Lund. According to many analysts, Bluetooth wireless technology is the fastest growing technology ever. Bluetooth Special Interest Group, started by Ericsson 3 years ago, has now grown to over 2400 companies.

Ericsson Technology Licensing AB was separated from ECS in December 2000. We develop the technology for complete Bluetooth platforms. Today we deliver the Bluetooth wireless technology to companies such as; Intel, ST, Philips, Agere, Ericsson Microelectronics and Samsung.

Ericsson is world leader both regarding the Bluetooth wireless technology and Bluetooth products (RS20, T39 and the Bluetooth headset). The following positions are now available in Lund

Real Time Programmer

● Available positions are within the field of Architecture, Design, Verification and Project Leadership. We are using OSE and ARM7.

Contact: Leif Ekman (EBT), 046-231960, leif.ekman@ebt.ericsson.se

Baseband

● Available positions are with the field of Architecture, Design, Verification, FPGA, Synthesis and Project Leadership. We use VHDL and Verilog.

Contact: Torbjörn Grahm (EBT), 046-193055, torbjorn.grahm@ebt.ericsson.se

Radio

● Available positions are with the field of Architecture, Design and Verification. All research and development is focused on RF-CMOS.

Contact: Lars Nord (EBT), 046-193358, lars.nord@ebt.ericsson.se.

Application to all the above: maria-clara.vedela@ebt.ericsson.se.

Remember to look at our intranet site:

<http://dcp-bluetooth.ericsson.se/>.

Or why not take a look at our official web site: <http://www.ericsson.com/bluetooth>.

ERICSSON SAAB AVIONICS AB

Ericsson Saab Avionics ägs gemensamt av Ericsson och Saab och är den ledande leverantören av avioniksystem till JAS 39 Gripen.

Inom Divisionen för Presentations- och spåringsystem har vi just flera intressanta utmaningar att erbjuda.

Elektronikkonstruktör - grafikgenerering, Kista

● Till enheten för grafik- och bildbehandling söker vi en elektronikkonstruktör med intresse

för grafik- generering. I våra presentationssystem genereras grafik för bl a elektronisk karta, radarinformation och referensbilder. Vi har nu börjat arbeta med nästa generations plattform för rastergrafik som bygger på kommersiella grafikprocessorer i ett inbyggt datorsystem, och vi vill därför förstärka vårt team med en duktig elektronikkonstruktör.

För att vara aktuell för tjänsten krävs flera års erfarenhet inom ett eller flera av följande områden: digitalkonstruktion, kortkonstruktion, inbyggda system samt ASIC/FPGA-konstruktion. Har Du dessutom erfarenhet av att arbeta med PCI-bussar, lågnivå-programmering eller grafikgenerering kan du vara den vi söker. Du kommer att arbeta med produkterna från specifiering tills att de går i produktion. Det ger Dig ett helhetsgrepp på hela produktutvecklingen.

Kontakta: Martin Nissmo tfn 08-764 13 17 eller Peter Ygberg 08-757 24 85.

Ansökan till personal@esavionics.se

Nu har du chansen att se nästa generations elektroniska presentationssystem till JAS 39 Gripen växa fram. Avancerad realtidsgrafik och häftiga flygdatorer i teknikens framkant, ett spännande område.

Du får utmaningen att arbeta med framtagning av stödsystem i form av simulatorer, automattest-, testfalls- och analysverktyg. Verifierarnas krav omvandlas till färdiga verifierings-system.

Utvecklingen drivs ofta i teamarbetsform med frihet under ansvar.

Utvecklingsingenjör JAS 39 GRIPEN, KISTA

● Till gruppen behöver vi en självgående person som har aptit på att utvecklas inom intressanta teknikområden.

Du behöver ha kunskaper inom datorkommunikation, realtidsystem och hårdvarunära programmering. Flygelektronik lär du dig här.

Lämplig bakgrund är utbildning på högskolenivå med inriktning mot realtids- och objektprogrammering. Goda kunskaper i svenska och engelska är ett krav.

Contact: Stefan Landemoo 08-757 39 40 eller Björn Tingåker 08-757 23 25.

Ansökan till personal@esavionics.se.

ERICSSON TELECOM AB

Do you want to be a Network Tester working with the latest network solutions and technologies? ENGINE Access Ramp is Ericsson's exciting new approach to integrated voice and data broadband access.

The convergence of the telecom and datacom market together with trends such as globalization, deregulation and most of all the rapid acceptance of the Internet makes the access area a dynamic and fun environment to work in.

The focus now is on how to handle the step from the current networks into a broadband network where a number of new services, such as video-on-demand, will be available. We lead and drive the evolution both from a business and technology perspective.

At Access Networks, Integration & Support, we are creating new multi-service access network solutions. This means that you will join a team that is daily focusing on new broadband services and applications.

Network Tester

● As a member of our Solution Demonstrations & Interoperability Team you will be a key member of our Network Testers staff, working with the interoperability testing of both individual products as well as broadband datacom networks and solutions.

We also put great effort on individual competence development with focus on how you, as a Network Tester, will grow both professionally and personally. This development is accomplished through courses, seminars, and customer contact both within Sweden and internationally when required.

In order to succeed in this position you must be driven, result-oriented person who works well both as part of a team as well as independently.

A university degree in Electrical Engineering or the equivalent is also an advantage.

If you are interested in joining our Network Testing team, please contact me for a personal meeting and more detailed information of what we are doing.

Contact: Christine Bennett, +46-8-719 94222, christine.bennett@ericsson.com.

We need Creative, enthusiastic people

TEKNIK FORTS.**who want to work with future network solutions!**

● Within Network integration, we need people to the 3PP&Packaging team, which have 2 main areas of responsibility-3PP (3rd party products):

incorporate 3PP within Access Networks product portfolio-Packaging of access network solutions: defining product packages, product structures, dimensioning and configuration.

We can offer you a very challenging work environment with focus on teamwork in order to deliver the best possible solutions to our customers.

We also put great effort on individual competence development to make sure that you will grow both professionally and personally.

In order to succeed in this position you should be a driven, team-oriented person with a couple of years of work experience.

A suitable educational background would be a Master's or Bachelor's degree in Engineering or related field. If you want more information about this interesting workplace, please contact me:

Contact: Karin Lindberg, Teamleader, 08-719 0487, karin.lindberg@etx.ericsson.se.

Application: Ericsson Telecom AB, TB/ETX/X/H Lo Hollander, SE - 126 25 Stockholm, lo.hollander@etx.ericsson.se

ERICSSON UTVECKLINGS AB**Rapid TELORB Expansion**

● TSP is Ericsson's platform for 3G Service Networks. TelORB is the key component within TSP. TelORB is a truly distributed operating system including middleware (e.g. a distributed DBMS) with ultra high availability, scalability and real-time characteristics.

TelORB is mainly implemented in C++ and runs on commercially available hardware such as Intel Pentium processors and has been deployed in configurations up to 30 processors with larger systems in the pipeline. Applications on TelORB are implemented in C++ and/or Java with the development environment available on Linux, Solaris and Windows NT.

We will further enhance TelORB to handle even larger fault tolerant clusters and in general further improve the functionality and interoperability (e.g. Scalable IP, IPv6, Corba enhancements). New processor architectures and communication media will be explored. TelORB has had an enormous success and is now deployed in many countries. Application design on TelORB is currently ongoing in a large number of application projects in different countries and the interest for TelORB is increasing rapidly.

We are now looking for competent and self-reliant consultants, designers, testers and trainers.

Contact: Consultants: Catrin Granborn Hansson, Catrin.Hansson-Granborn@uab.ericsson.se, 08-719 88 34 or Design (TelORB Runtime System): Ulf Markström, Ulf.Markstrom@uab.ericsson.se, 08-727 38 88 or Design (Development Environment) & Training: Pär Grandin, Par.Grandin@uab.ericsson.se, 08-727 27 24 or Test: Anders Pettersson, Anders.Pettersson@uab.ericsson.se, 08-727 38 22.

Application marked TELORB S/D: Ericsson Utvecklings AB, Att: Birgitta Friis, Box 1505S-125 25 Älvsjö, Sweden, birgitta.friis@uab.ericsson.se.

Do you want to combine the better of two worlds, working with the success story of GSM as well as the new technology of UMTS?

UAB is responsible for development of the AXE platform products, like control systems, Group Switch and Exchange Terminal devices. The department "AXE System Integration and Verification" now needs several persons for the following positions:

System Tester

● As a System Tester, you will participate in the preparation before test and execute the actual tests. We are looking for a person who:

Has basic telephony knowledge, with deeper knowledge of an application (e.g. GSM, UMTS or POTS). Has experience from testing. Is interested in technical issues. Is quality aware. Is able to work in a team. Has a University degree (or likewise). We are preferably looking for a person with experience within AXE testing, but if we find that you have the right ambition, we are willing to train you.

Test Leader

● You will be running the system test projects and co-ordinate tests with other UAB units and local design units, as well as our internal customers within ETX and ERA. This is a project management role, but with quite a lot of focus on details within the testing. The person we are looking for must have the following qualifications:

Project management experience and knowledge of PROPS. Some test experience, preferably within trouble shooting. High planning competence. High technical knowledge of AXE.A University degree (or likewise).

You must have at the least 4 years experience of testing and/or project management. You must also be pro-active, have a good way with people and able to present information in a structured way.

Experienced Trouble Shooter

● As a Trouble Shooter, you will have a very central part of our test projects. The role involves technical analysis of new product requirements and supporting testers during System Test activities, as well as ordinary trouble shooting activities.

As a Trouble Shooter, you must have the following qualifications: Deep technical knowledge of AXE, with experience on APZ, or the Group Switch and the Exchange Terminal devices. More than 5 years experience within AXE testing, and at the least 2 years of experience of trouble shooting. A University degree (or likewise).

To be pro-active, being able to work in a team and in general having a good way with people is a requirement, as is also a good understanding of the process of testing AXE.

Experience from other activities like installation or field support is an advantage.

Contact: UAB/G/VTC Jonas Wigander (Manager CXP System I&V), +46 8 7271479, jonas.wigander@uab.ericsson.se, UAB/G/VUC Tibor Csaba (Manager APZ System I&V), +46 8 7273199, tibor.csaba@uab.ericsson.se, UAB/P Malin Grundström (Human Resources), +46 8 727 1441, malin.grundstrom@uab.ericsson.se

ERICSSON RADIO SYSTEMS AB, ÄLVSJÖ**Manager**

● Do you like to empower people? The unit Applied Technologies is looking for a Manager for the Technical Services department.

You get: You are the manager for around 80 creative employees with a lot of expertise competence. Most of your people work in Kista and you cooperate with colleagues abroad - especially in the USA. You work close to our internal customers at design centers all around Ericsson. You work together with suppliers worldwide.

We want: You are a leader and you like to develop people and business. You have a strong customer focus, as we work within many projects and with many design centers. You combine technology possibilities and business opportunities. You like to contribute to the success of Ericsson products by supporting design, procurement and production. You create networks over organizational borders.

Applied Technologies: The organization Applied Technologies supports internal customers all over Ericsson with technology for hardware design.

Your department is one of three parts within Applied Technologies.

Contact: Björn Andersson, General Manager, ÄL/ERA/YTC, 08-681 2274, Bjorn.E.Andersson@era.ericsson.se or Messe Alemayehu, Human Resources, ÄL/ERA/YTP, 08-719 8091, Messe.Alemayehu@era.ericsson.se.

Application: Ericsson Radio Systems AB, ÄL/ERA/YTP, Messe Alemayehu, 164 80 Stockholm, Sweden.

ERICSSON UTVECKLINGS AB

We are seeking a trouble shooter for the CONRM (GSS/COSS) Maintenance and Customer Support organisation at UAB in Älvsjö, Stockholm.

You will analyse and answer trouble reports, design and test corrections as well as trouble shoot complicated customer problems together with the other team members.

We work with the applicable Ericsson tools, our local methods and our own test plant environment. Our partner is the GSS Maintenance and Customer Support team at EAA in Melbourne, Australia.

Trouble Shooter GSS/COSS

● You should preferably have competence in AXE (GSS and/or COSS if possible), testing, trouble shooting and/or SW design. Your work would mean daily customer contacts and therefore you need to be fluently speaking and writing in English.

On customer request travelling might be needed 1-2 times a year and occasionally we give scheduled telephone support to important customers.

We are seeking a technical administrator for our CONRM (GSS/COSS) Maintenance and Customer organisation at UAB in Älvsjö, Stockholm. You will keep track of all administrative matters for us, which includes MHO handling, progress tracking of our maintenance and customer support issues, writing reports and technical documents as well as minor TCM work on our test plants.

Technical Administrator

● If you have the ambition to work with design and verification in the future, then we will give you the opportunity to build the competence through on-the-job training and courses.

You should preferably have good Ericsson knowledge and familiar with Unix and Microsoft tools like APStools and Office. Of course, you also need to be fluently speaking and writing in English.

Contact: Per.Palhed@uab.ericsson.se +46-8-727 3158, Ingemar.Habbe@uab.ericsson.se +46-8-727 5670.

Application: Per.Palhed@uab.ericsson.se

ERICSSON UTVECKLINGS AB

Ericsson Utvecklings AB förser världsmarknaden med sofistikerade plattformar för telekommunikation. Våra system används i mer än 110 länder och utgör grunden för Ericsson's framgångar inom såväl mobil som fast telefoni.

Vår avdelning ansvarar för integration och verifiering av processorplattformar med tillhörande realtidsoperativsystem för dagens och morgondagens telekommunikation. Detta innebär att vi jobbar i en högteknologisk miljö där vi bl.a. samarbetar med världsledande företag inom processorutveckling och operativsystem, för att kunna erbjuda marknaden det bästa baserat på både egenutvecklad och inköpt teknik. Vi behöver nu förstärka vår organisation inom ett antal områden:

Systemintegration & Verifiering (I&V)

● Arbetet är mycket omväxlande och utvecklande. Arbetsuppgifterna omfattar hela kedjan från krav- och systemanalys, planering/ specificering till integration, felsökning och slutverifiering. Till hjälp i integrations- och verifieringsarbetet har vi ett välutrustat telekomlaboratorium.

Arbetet inom integration/verifiering är mycket brett. Du får inflytande redan från tidig program och maskinvarukonstruktion, kunskap om de olika komponenterna funktion samt möjlighet att utveckla egna program/script/maskinvarukomponenter för användning i integrations/verifieringsarbetet.

Då mycket av den framtida utvecklingen kommer att basera sig på kommersiella processorer, operativsystem och programspråk så är det en merit om du har kunskap inom dessa områden.

Det är också meriterade om du har erfarenhet av programvaruutveckling, även om detta inte är vår huvuduppgift.

Vi erbjuder dig en initialutbildning inom telekom och verifiering.

Test Configuration Management (TCM)

● Vill du ansvara för mjukvaruhanteringen i våra projekt eller kanske hantering av hårdvara i våra provanläggningar?

Vill du vara med och bygga upp framtidens telekommunikationssystem i labmiljö?

Du sitter som spindeln i nätet och ser helheten i nära samarbete med integrations- och verifieringsteam. Ditt ordningssinne är en förutsättning för att våra projekt skall lyckas!

Är mjukvaruhantering ditt intresseområde så är kunskaper kommersiella programspråk och operativsystem (t.ex. C++, Java, Unix, WinNT) en extra merit som kommer väl till pass i hanteringen av våra nya produkter. Vill du hellre arbeta med hårdvara i våra provanläggningar så har du möjlighet att jobba med allt från komponentnivå upp till färdiga system. Det är meriterade om du har erfarenhet från drift av data- och/eller telekommunikationssystem. Som ett generellt krav för alla tjänster ser vi

helst att du är högskoleutbildad inom elektronik, datateknik eller har motsvarande kunskaper. Hos oss får du utrymme för egna idéer och egen utveckling. Du skall ha kraft och entusiasm att driva ditt eget arbete och du trivs med att jobba prestigelöst tillsammans med andra.

Vi vill också att du har en teknisk helhetssyn och sätter stort värde på om du är kreativ, kvalitetsmedveten och uthållig. Vi förväntar oss att du är öppen för kontinuerlig kompetensutveckling och att arbeta i ett internationellt klimat.

Kontakta: Ingvar Nordström, 08-727 3538 (område: I&V), ingvar.nordstrom@uab.ericsson.se eller Håkan Löfberg, 08-727 3595 (område: TCM), hakan.lofberg@uab.ericsson.se. **Ansökan:** Ericsson Utvecklings AB, Att: UAB/P Birgitta Friis, Box 1505, 125 25 ÄLV-SJÖ, birgitta.friis@uab.ericsson.se.

ERICSSON TELECOM AB

Be at the heart of the future.

Choose voice, data and multimedia. Choose creativity, openness and personal fulfillment. Choose convergence, choose ENGINE - choose Division Multi-Service Networks (DMN). DMN is looking for motivated individuals who are passionate about their work.

Join a visionary team devoted to driving the evolution of next-generation networks, leading the way in a rapidly developing market.

One of the largest challenges for Ericsson is to move from delivering products to offering complete solutions and integrating these into the Customer Networks including migrating voice and data into our solutions. This ambition requires a change of the company culture and we strongly contribute to this change.

Project Quality Manager at Solutions Project Management, DMN,

● Skills/tasks: The Project Quality Management (PQM) role is an operative function with the purpose to manage the overall quality effort within the project. Quality Planning is performed in the early phases of the project and the PQM is responsible to manage all activities and deliverables included in the quality plan.

This involves Quality Control and Quality Assurance activities e.g., Risk Management, planning and performing product and project audits, milestone reviews, defining and analyzing measurement data.

Personal traits/experiences: Proven track record from Quality Management within projects. Experience from working with the PROPS project model is an advantage. You should also have a Master of Science or a Master of Engineering or equivalent training and/or experiences.

Contact: Ulf Sandberg, Manager, Solutions Project Management, +46 8 719 89 27, Mobile: +46 70 574 48 70, ulf.sandberg@etx.ericsson.se.

Application: ERICSSON TELECOM AB, TN/ETX/X/H Cecilia Carenfelt, 126 25 STOCKHOLM, cecilia.carenfelt@ext.ericsson.se.

ERICSSON TELECOM AB**Project Manager at Solutions Project Management, DMN**

● Job description: As a Project Manager you will take on delegated responsibility for parts of a total project or being responsible for a smaller project. The intention is to grow the responsibility with the experience, so if possible take on a Total Project in the future. You should have technical knowledge and understanding, preferably from telecom and/or datacom.

Skills required: Your communication skills should be highly developed, You should also be good at making people interested within as well as outside the project. Since we operate in a global and multi-cultural environment, you must be able to take full advantage of cultural differences, and speak english fluently. The ability to handle many tasks simultaneously and an understanding of task dependencies are required.

You need to have previous experience from Project Management and enjoy leading and working in teams. Highly developed coordination skills are required as well as a positive attitude to change. You must also be able to focus on short-term as well as long-term goals. Working experience from Tele/Data communication is a big advantage. You should have an MSc in Technology or equivalent education

and supplementary examination in economy. Please contact the management team for Solutions Project Management for further questions.

Contact: Charlotta Nilsson, +46 8 719 95 45, Mobile: +46 70 2672901, charlotta.nilsson@etx.ericsson.se or Ulf Sandberg, +46 8 719 89 27, Mobile: +46 70 574 48 70, ulf.sandberg@etx.ericsson.se.

Application: ERICSSON TELECOM AB, TN/ETX/X/H Carina Pålsson, 126 25 STOCKHOLM, cecilia.carenfelt@ext.ericsson.se.

ERICSSON SOFTWARE TECHNOLOGY AB

Ericsson Software Technology AB utvecklar produkter och tjänster med den senaste tekniken inom mobiltelefon, företagskommunikation och programvaruteknik. Vi är ett ungt och expansivt företag med ca 900 anställda. Huvudkontoret finns i Karlskrona men vi har också kontor i Ronneby, Malmö, Kalmar och Sundbyberg.

Process Engineer

● Som process ingenjör kommer du att få ta stort ansvar för att bygga upp en verksamhet för processtöd. Uppdraget för processtöd är att driva och koordinera arbetet med processutveckling inom Charging Development. Du kommer att vara den som hanterar helheten av vad vi gör inom utvecklingsprocessen. Du kommer även ansvara för vårt strategiska processutvecklingsarbete. Många process initiativ inom Ericsson tas på koncernnivå och du blir den som är vår kontakt i dessa frågor.

Du skall ha en akademisk teknisk utbildning, minst 120 p, och 2 års erfarenhet av mjukvaruutveckling. Eftersom engelska är vårt koncernspråk är det viktigt att du har goda kunskaper i engelska i tal och skrift. Det är en merit om du har kunskap om Ericssons arbetsmodeller och processer samt erfarenhet från arbete med implementation av processer och metodik. Vi söker en positiv person som även är en drivande problemlösare.

Methods & Tools Engineer

● Inom Charging Development bygger vi nu upp en verksamhet för metod och verktygstöd. Som Methods & Tools Engineer kommer du att driva och koordinera vårt arbete med metoder och verktyg för mjukvaruutveckling. Genom samarbete inom Ericsson Software Technology samt med övriga Ericsson i världen, våra partners och leverantörer kommer du vara en viktig spelare i arbetet med att hålla vår utvecklingsorganisation på världstoppen.

Du har en akademisk teknisk utbildning, minst 120 p, och 2 års erfarenhet av mjukvaruutveckling. Eftersom engelska är vårt koncernspråk är det viktigt att du har goda kunskaper i engelska i tal och skrift. Det är en merit om du har kunskaper och erfarenheter från arbete med metod och verktyg för mjukvaruutveckling.

Vi söker en positiv person som är analytisk och drivande. Kan du även sälja in idéer är du troligen den vi söker.

Kontakta: Lisbeth Rosén, RECRUITMENT, Human and Operational Development, Ericsson Software Technology AB, +46 455 395604, lisbeth.rosen@epk.ericsson.se.

ERICSSON NETWORK TECHNOLOGIES AB, SUNDBYBERG

Elektronikutvecklare och Mjukvaruutvecklare. Ericsson Network Technologies AB erbjuder systemlösningar för telekommunikationsnät, med stort fokus på fiberoptiska infrastrukturer och integration av koppar, fiberoptiska och trådlösa teknologier. Kunderna utgörs av teleoperatörer, fastighetsbolag, privata och offentliga nätägare, kraftbolag, samt leverantörer av telesystem.

Ericsson Network Technologies AB har idag ca 1600 medarbetare.

Läs mer om oss på vår internetsajt: www.ericsson.se/networktechnologies

Fiberoptisk svetssteknik, ett område där vi är världsledande, är idag ett mycket expansivt produktområde både vad gäller teknologi för installation av optiska transmissionsnät samt teknologi för produktion av optiska komponenter.

Våra produkter har avsättning i hela världen, vilket ger utrymme för strategiskt utvecklingsarbete, oftast i samverkan med andra verksamheter i eller utanför koncernen. Nu söker vi nya medarbetare inom följande områden:

Elektronikutvecklare

● Elektroniken i fibersvetsmaskinerna spänner över ett mycket stort område och innehåller bl.a. avancerade processorlösningar, stora

FPGA-konstruktioner, video- och bildbehandling, styrning av finmekaniska positioneringssystem, högspänningsgenerering etc.

Vi arbetar med de senaste verktygen för konstruktion och simulering, bl.a. VHDL och PSpice. Vi använder också färdiga processor-moduler med t.ex. PCI-gränssnitt.

Som konstruktör kommer du att arbeta i projektförm med tekniker från flera olika discipliner. Tillsammans med medarbetare från företagets andra funktioner jobbar ni från idé till färdig produkt. Vidare bedriver vi strategiskt utvecklingsarbete, oftast i samverkan med andra verksamheter inom eller externt koncernen.

Vi ser helst att du är högskoleingenjör eller civilingenjör med några års erfarenhet och det är viktigt att du behärskar engelska i både tal och skrift.

Vi tror att du som person tar egna initiativ, är drivande, analytisk och trivs att jobba i team.

Märk ansökan med: Elektronikutvecklare S/TE, FD.

Mjukvaruutvecklare

● Du kommer att utveckla mjukvaran som används i morgondagens svetsprodukter genom objektorienterad programmering, programspråk C och C++. Programmeringen som utförs är dels hårdvaruberoende men även mer generell, våra nya mjukvaruplattformar är huvudsakligen Windows-baserade.

Du kommer att arbeta i projektförm där tekniker från flera olika discipliner samt medarbetare från företagets övriga funktioner deltar. Vidare finns det utrymme för strategiskt utvecklingsarbete, oftast i samverkan med andra verksamheter inom koncernen eller externt.

Vi ser gärna att du har en Civilingenjörsutbildning alternativt högskoleutbildning med några års erfarenhet. Kunskaper inom TCP/IP kommunikation är ett plus samt erfarenhet av Windows programmering, elektronik eller optik är meriterande.

För att du ska passa in i den här rollen tror vi att du är en person som tar egna initiativ, är drivande, analytisk och trivs att jobba i team. Du måste också behärska engelska i tal och skrift. Märk ansökan med: Mjukvaruutvecklare S/TS, FD.

För mer information se business segment Fusion Splicing på www.ericsson.com/networktechnologies.

Kontakta: Tomas Adebäck Avdelningschef 08 475 99 50 eller Joanna West Human Resources 08 475 98 12.

Ansökan: Ericsson Network Technologies AB SL/ECA/IH Annelie Holgert 172 87 Sundbyberg, recruitment.sl@ex1.eca.ericsson.se.

ERICSSON RADIO SYSTEMS, KISTA

We at SRN/TB are looking for a systems engineer to work on our configurator, on product packaging. SRN/TB is part of our System Design (SRN/T) department.

We have around 70 employees and have systems responsibility for RBS2000 Macro, base stations for GSM and Edge.

Systems Engineer wanted

● What does a product packeter do? Implement configurations of our base stations using various different tools.

You will be joining at an early stage of the project and help identify client selections with the product management team. You will then build up our structures along with rules and regulations before releasing the system at the end of the project. Parameters affecting the packets include manufacturability, price setting and selection strategies.

What's in it for you? An outgoing position that offers you plenty of opportunity for networking throughout our organisation: with product managers, systems designers, supply and production.

An organisation in which you will constantly grow with your assignments, assignments that are constantly being developed. Independence.

You will gain a holistic view of our products and client demands too.

We think you enjoy... Problemsolving and finding new and creative solutions. Networking. Change. Precision. Interfacing with other people. Being in control of your own work. And have a background in...

You are probably an engineering graduate interested in hardware and object-oriented programming. Experienced with GSM base stations. Interested?

Contact: Head of department, Elisabeth Nyberg, 08-75 73745.

Application: Ingegard.petersson@era.ericsson.se

ERICSSON INTERNET APPLICATIONS AB

Software Designer, C++

● We are approximately 70 people at a development unit within Ericsson Internet Applications AB (EIP), working to make Mobile Internet a daily reality for everyone. As we work in relatively small projects, where you are active from start to customer delivery, you always have a complete view and many possibilities of influencing your work with regard to content and form.

It also helps with our freedom of action that our products are already on the market, generating income.

We now need more down-to-earth visionaries who are prepared to take responsibility for the development of Mobile Internet Gateway, a part of the Mobile Internet infrastructure. This requires knowledge, experience and new technology but also imagination, curiosity and ambitions above and beyond the usual. A part of the reward will be that you are there when it happens.

We are looking for SW designers to join our further development of the Mobile Internet Gateway. You will work with development of traffical functionality in the Mobile Internet Gateway. We are looking for people with experience in C++, Windows NT and/or Unix.

Contact: Bengt Holmström, +46 8 757 1261. **Application:** marked K - Software Designer, C++: cool.jobs@eip.ericsson.se

ERICSSON INTERNET APPLICATIONS AB

We are approximately 70 people at a development unit within Ericsson Internet Applications AB (EIP), working to make Mobile Internet a daily reality for everyone.

As we work in relatively small projects, where you are active from start to customer delivery, you always have a complete view and many possibilities of influencing your work with regard to content and form.

It also helps with our freedom of action that our products are already on the market, generating income.

We now need more down-to-earth visionaries who are prepared to take responsibility for the development of Mobile Internet Gateway, a part of the Mobile Internet infrastructure. This requires knowledge, experience and new technology but also imagination, curiosity and ambitions above and beyond the usual. A part of the reward will be that you are there when it happens.

Software Designer, Database

● If you have a solid background as a software designer, working with C++ and relational databases in a server application environment, we have an exciting opening in our team working with the Mobile Internet Gateway.

We believe you are interested in taking on the overall responsibility for the database solution in our products.

This means defining architecture, developing database functionality in our projects and be the main interface internally for database related issues. You have knowledge about how to best approach database related problems to meet requirements on high availability, performance and scalability. DBA experience is an advantage but not required.

To be successful, you must be able to get the big picture, but also be able to bring all details together when it's time for integration and test or delivery to customers.

Contact: Fredrik Källman, +46 8 404 2861.

WapIDE Designer

● We are looking for a SW Designer interested in developing SW within fast-paced technical areas such as Internet applications, GUI, communication, the Internet, WAP, development areas, etc. We work with Java and C/C++.

You will have: at least 2 years' experience of program development in Java and GUI gained competence within data-communications and the development of Internet applications

The development work is managed by a small group with complete responsibility for needs analysis, system design, implementation and testing.

We offer development and varied tasks. The work includes many development opportunities in the mobile Internet. Important personal qualities for this role include the ability to use initiative, drive, flexibility, and to work well within a group or on your own.

Contact: Malek Yayo, +46 8 404 3554

Senior SW Designer, C++

● We are looking for experienced SW designers to join our further development of the Mobile Internet Gateway. You have several years' experience of software design work in large telecom/datacom projects, and good competence in C++ and in Unix/Windows NT.

As a Senior SW Designer, we can offer you exciting tasks in our development projects where you can make use of your experience. We expect you to take responsibilities in system design, coding, trouble shooting, and also depending on interest, team leadership. We have very competent design teams, so you will have the opportunity to work with very skilled colleagues.

Contact: Bengt Holmström, +46 8 757 12 61

Software Designer, Operation & Maintenance

● If you have a background as a software designer within the Operation and Maintenance area, we have an exciting opening in our team working with the Mobile Internet Gateway. We are looking for designers who have experience either in the Installation-, or the Security Management areas.

As a designer of our Installation and Upgrade software, you will take on a big responsibility. This means take part in defining the architecture and developing the functionality in our products. You have knowledge about how to best approach Installation related problems to meet requirements. Experience from InstallShield is an advantage but not required.

As the designer working in the security area, we believe you have knowledge about security configuration of Internet, and/or telecom system servers for Windows NT/2000 and/or Unix. You will work together with our designer responsible for Security Management.

To be successful, you must be able to get the big picture, but also be able to bring all details together when it's time for integration and test or delivery to customers.

Contact: Karolina Philippi, +46 8 404 25 23

Technical Writer

● We are looking for a technical writer to join our customer documentation team. You will be working with development of customer documentation for the Mobile Internet Gateway.

Preferably you have previous experience in writing technical documentation, e.g. system overviews and administration guides for products in the Internet domain. Fluent in English, both written and spoken, is a requirement.

To be successful, you will need drive, perseverance and good cooperating skills, as much of the source information must be gathered from the software development teams.

Contact: Fredrik Källman, +46 8 404 28 61.

ClearCase

● If you have been working with ClearCase, we have an interesting position for you in our CM team, working with the Mobile Internet Gateway.

We are looking for someone with experience from ClearCase that could help us to establish our ClearCase environment and the related working procedures. Our ClearCase environment is both Windows NT and UNIX.

System Test Leader

● If you have experience of system test and want to be a team leader, we have an exciting opening for you. We are working with system test of the Mobile Internet Gateway.

As a System Test Leader you will be responsible for the planning and the execution of system test of the Mobile Internet Gateway. We are working in both a Windows NT and UNIX environment and we expect you to have experience from at least one of them.

System Test, Troubleshooter

● We are looking for system testers to join our further development of the Mobile Internet Gateway. You have test or design experience in C++ and in a UNIX or Windows NT environment.

You will work in a small team that is responsible for the planning and the execution of the system test. We are also working with troubleshooting in close co-operation with the design teams.

Contact: Tomas Aurell, +46 8 404 65 96. **Application:** cool.jobs@eip.ericsson.se

TEKNIK FORTS.**ERICSSON INTERNET APPLICATIONS AB**

We are approximately 70 people at a development unit within Ericsson Internet Applications AB (EIP), working to make Mobile Internet a daily reality for everyone.

As we work in relatively small projects, where you are active from start to customer delivery, you always have a complete view and many possibilities of influencing your work with regard to content and form.

It also helps with our freedom of action that our products are already on the market, generating income.

Software Designer, C++

● We now need more down-to-earth visionaries who are prepared to take responsibility for the development of Mobile Internet Gateway, a part of the Mobile Internet infrastructure.

This requires knowledge, experience and new technology but also imagination, curiosity and ambitions above and beyond the usual. A part of the reward will be that you are there when it happens.

We are looking for SW designers to join our further development of the Mobile Internet Gateway.

You will work with development of traffical functionality in the Mobile Internet Gateway. We are looking for people with experience in C++, Windows NT and/or Unix.

Contact: Bengt Holmström, +46 8 757 1261.
Application marked K - Software Designer, C++: cool.jobs@eip.ericsson.se

VERKSAMHETSUTVECKLING**ERICSSON INTERNET APPLICATIONS**

Product Unit SCSA, within Ericsson Internet Applications, needs an operational development manager who will enthusiastically and competently initiate, drive and implement key initiatives to improve the way we work

Operational Development Manager

● within our Product unit. You'll play a key ro-

le in developing our organization as we now move into the 3G-business environment. You must understand how to realize SCSA's vision on a practical level, how to become first, best and cost-effective.

Further, you will be responsible for our business processes and management system. You are the kind of person that can make tough decisions, constructively drive a project, improve processes and focus on the goal.

In addition to working with colleagues all over the world, your role will require you to work very closely with SCSA manager Odd Svesse and the management team.

Consequently, you must be able to communicate effectively and professionally with colleagues at all levels of the company and from different cultures.

Skills and experience needed: Well-developed skills in change management. 5 years' experience in telecom or IT industry. Management experience, from a line or project position.

Experience from the total scope of the TTM flow. University degree in engineering or equivalent.

Contact: Gabriella Gerdin-Borja, +46 70 690 1610.

Application marked K - Operational Development Manager: cool.jobs@eip.ericsson.se

ERICSSON INTERNET APPLICATIONS AB, KISTA

Product Unit Service Network is responsible for the infrastructure that connects the Internet and the mobile systems with services and applications.

At the product marketing department we have open positions within the pricing group.

Service Network Pricing Manager

● As a Service Network Pricing Manager you will be responsible for reviewing pricing strategies, define price models, set initial market prices, shape pricing documentation and interact with colleagues specialising in areas such as configuration management, tools and

systems, business intelligence and customer business cases.

We expect that you can take initiative, are not afraid of making decisions, are goal-oriented, ambitious, a good team-player, possess perseverance and enjoy working in a fast moving environment. Commercial experience, negotiation skills and a well-developed sense of humor are also valuable assets.

It is likely that you hold a MSC or an MBA and have at least 3 years of working experience. However, we do also look for newly graduated people to get a good balanced team

Our offices are centrally situated in Kista Centrum, Stockholm. We have a serious approach to work but believe that to have fun is equally important!

Our aim is to reach our goals whilst developing your competence and career opportunities to their full potential.

Contact: Martin Ekstrand: +46 8 757 3887.

Application marked K - Service Network Pricing Manager: cool.jobs@eip.ericsson.se.

UTLANDSBEFATTNINGAR**ERICSSON TELECOMUNICAÇÕES LDA.(SEP) - LISBON/PORTUGAL**

Ericsson Telecomunicacoes Lda in Portugal is looking for a PPS system support engineer to join the IN support team in our Customer Services Division, based in Lisbon. We offer you a long term assignment in a warm and nice country. Ericsson in Portugal is supplier of AXE equipment for all three GSM and two wireline operators. Our support organisation is established since 1992.

PPS Support Engineer

● Main responsibilities: You have to be involved in all main FSC customer support processes: CSR Handling (TR and Consultation), Emergency service, SW update/upgrade. A very important role is to transfer competence to the local staff.

Requirements: At least 3 years technical experience working with GSM PPS system, mainly with the PPS SDP applications (PPS3.0/PPS3.1). Good system knowledge and SW troubleshooting skills. Knowledge of support processes and tools. Good english and communication skills. We will only consi-

der candidates employed by Ericsson.

Application: Eduardo Marto, eduardo.marto@sep.ericsson.se, +351 214466283, Ericsson Telecomunicacoes, Lda., Edificio Infante D. Henrique, Quinta da Fonte - Porto Salvo, 2780 - 730 Paço de Arcos, PORTUGAL

MU CARIBBEAN - DOMINICAN REPUBLIC

The MU Caribbean is responsible for marketing and deliveries of Ericsson products in the Caribbean region covering an area of 230,000 square kilometres and with a population of 27 million people.

In the Dominican Republic Ericsson has established a branch office (BDO).

GSM NSS BSS System Expert

● We are looking for one GSM NSS/BSS expert to work with our first line support group in the Caribbean, Dominican Republic. The candidate must have a good support experience in some or all of the following products: SS, BSS, IOG20 plus some knowledge in WAP and GPRS is appreciated.

The candidate will be based in the Dominican Republic to form part of the local support organization ELS responsible to provide first line support towards our customer(s); Helpdesk attention, TR (CSR) handling, troubleshooting. The incumbent will also be interface to other internal and external customers.

Candidate should have a BBA or engineering degree and minimum three to five years experience working in support environment. Must be able to work under pressure at times and be a team player but also able to work independently when required.

Good knowledge of english language is a must and some spanish or french knowlwgde is a plus. The successful candidate is expected to start during April or May 2001.

Contact: Enrique de la Cruz, ELS Manager, +1 809 683 7700 or Mats Skoglund, General Manager BDO, +1 809 683 7700.

Application: Human Resources Department, noelia.borrego@ericsson.com.

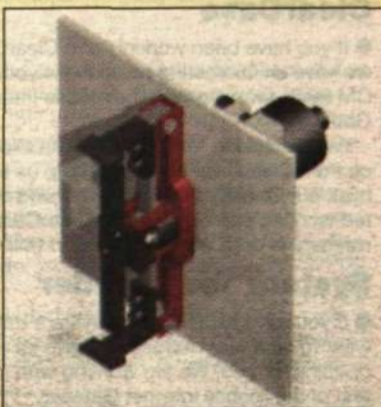
CYNCRONA = all links in electronics**Automatisering av processen**

Med Fujis koncept blir automatiseringen ytterst tillförlitlig. För att göra programmeringen ännu enklare och ytterligare kvalitetssäkra processen, rekommenderar vi

Tecnomatix beredningsverktyg.

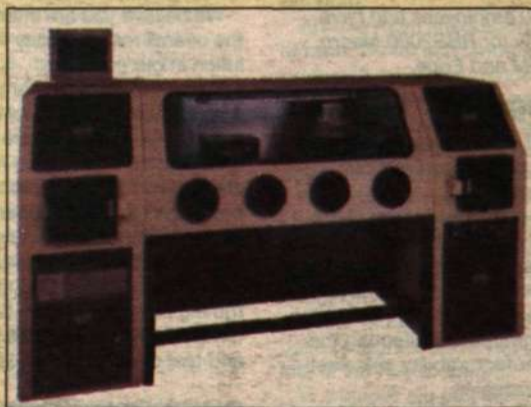
**Benchmark International Inc**

- världsledande i hermetisk kapsling
Helintegrerade system för både sömsvets och motståndssvetsning.
Datorstyrd för fullständig kontroll av miljö i handsbox, urbakningsprocess och svetsparametrar. ISO och militär-specifierad spårbarhet.

**Systronic SYS172-2000**

Den helautomatiska vattentvätten för stenciler, raklar, feltryckta kort och lödramar har en tvätt/torkcykel på mindre än 10 min. Den är också ovanligt kompakt med en golvyta på knappt 1 m².

Cyncrona AB

A company within OEM EPT AB

Tomtbergavägen 2, SE-145 67 Norsborg. Tel. +46 (0)8 531 94 300, fax +46 (0)8 531 94 310

Norge: 22 78 28 50 Finland: (09) 8870 670 Danmark: 87 42 66 66