

# KONTAKTEN

TIDNINGEN FÖR OSS INOM ERICSSON

NR 2 • 23 FEBRUARI 1995

## Toppchef värd sin lön

Lars Ramqvist tjänade närmare 10 milj 1994, inklusive bonus. Det är vad man måste betala för att behålla en av världens hetast eftertraktade företagsledare som chef för Ericsson. Och han är värd varenda krona, förklarar Tom Hedelius, vice ordförande i koncernstyrelsen.

**3**

## Planerad kompetens

Att utveckla kompetensen hos dem som arbetar i koncernen blir allt viktigare för Ericsson. Nu har en modell utvecklats för hur detta ska gå till.

**6**

## Vägval för miljarder

Ericsson kan inte självt utveckla all teknik koncernen behöver. En hel del köps in utifrån. Genom kloka val i denna externa teknikförsörjning kan miljardbelopp sparas.

**8**

## Vältrimmat hotellavtal

Ericsson Bostäder är enheten som fixar bra och billiga övernattningsplatser i Stockholm. Nyligen belönades Bostäder med en miljon-check från ett av stadens större hotell, som extrabonus på redan tidigare goda rumspriser.

**11**

## Ericssons eget Eiffel- torn

Foto: Thord Andersson

När produktionsenheten inom Business Networks nätbyggnadsdivision flyttade till Järfälla löste man kommunikationsfrågan med hjälp av en Swesite-anläggning. Swesite är divisionens egen lösning

för att snabbt anlägga luftburna telenät. Via masten, som är den högsta Swesite-masten som restes hittills, har Järfälla-folket kontakt med affärsområdets växel i Sundbyberg.

**12**



# Ericsson Mobile Communications AB söker medarbetare MOBIL DATA – EXPANDERAR

Vi är 75.000 anställda inom Ericssonkoncernen och verksamma i mer än 100 länder. Vi på Ericsson är mitt uppe i vårt mest spännande decennium hittills. Vi är en av världens största leverantörer av system för telekommunikation och världsledande inom system för mobiltelefoni.

Affärsenheten Mobil Data utvecklar, säljer och marknadsför system och accessprodukter för trådlös datakommunikation i Mobitex. Mobitex är idag den ledande teknologin inom Mobil Data, och våra system finns för närvarande i drift i 14 länder i fem världsdelar. Vi förstärker nu vår verksamhet i Kista.

## Utvecklingsenheten inom Mobil Data utvecklar utrustning för mobil datakommunikation

Nu utvidgar vi vårt ansvarsområde till att, utöver mobil datakommunikation, även omfatta mobiltelefoni med integrerad datakommunikation. För att möta denna utmaning förstärker vi dagens organisation med ett större antal ingenjörer. Vi befinner oss vid teknikens framkant och arbetet utförs i projektform.

### Chef – Projektledning

Du kommer att leda ett antal projektledare som driver tekniskt avancerade utvecklingsprojekt innehållande såväl hård- som mjukvara inom teknikområdet mobil datakommunikation. Som erfaren projektledare kommer Du också att få leda projekt. Du har flerårig erfarenhet från projektledning. Du är högskoleutbildad med teknisk inriktning. **Kontaktpersoner:** Bengt Carlström, tfn 08-757 1840, Eva Jansson, tfn 08-757 1459, personal.

### Chef – Programutveckling

Du kommer att leda arbetet med mjukvarukonstruktion av kommunikationsprogramvara i PC-miljö. Du har tidigare jobbat i arbetsledande ställning och har erfarenhet av datakommunikation och utveckling av mjukvara i Windows-miljö. Du är civilingenjör, elektro- eller datateknik. **Kontaktpersoner:** Lars Bratsberg, tfn 08-757 05 17, Bengt Carlström, tfn 08-757 1840, Eva Jansson, tfn 08-757 1459, personal.

### Chef – Teknisk produktförvaltning

Du kommer att leda arbetet med verifiering av våra mobildatamodem innefattande i huvudsak funktions- och miljöprov. Du kommer också att ansvara för teknikstöd. Du har bred erfarenhet från hård- och mjukvaruprodukter och goda kunskaper om datakommunikation samt erfarenhet av verifiering och certifiering av dataprodukter. Du har tidigare ledarerfarenhet. Goda kunskaper i engelska är ett krav, tyska och franska önskvärda. Du bör vara civilingenjör eller motsvarande.

**Kontaktpersoner:** Lars Bratsberg, tfn 08-757 05 17, Bengt Carlström, tfn 08-757 1840, Eva Jansson, tfn 08-757 1459, personal.

### Systemprovare

Du kommer att arbeta med att verifiera och certifiera våra produkter. I arbetet ingår såväl funktionella prov som elektriska/mekaniska miljöprov. Du kommer att jobba både med specificering och praktiska prov. Erfarenhet av protokolltestning är meriterande. Du är minst högskoleingenjör. **Kontaktpersoner:** Lars Bratsberg, tfn 08-757 05 17, Per Thunberg, tfn 08-757 25 32.

### PC-programmerare

Du kommer att arbeta med specificering, programmering och test av PC-baserad kommunikationsprogramvara. Utvecklingen sker i PC- och Unix-miljö. Du bör ha erfarenhet av Windows-programmering, datakommunikation, C och C++-programmering. Du bör vara civilingenjör, elektro- eller datateknik. **Kontaktpersoner:** Lars Bratsberg, tfn 08-757 05 17, Jan Tryggvesson, tfn 08-757 37 21.

### Programmerare

Du kommer att arbeta med specificering, programmering och test av mobildatamodem. Utvecklingen sker i Unix- och PC-miljö. Du bör ha erfarenhet av realtids-system med koppling till hårdvara, C och C++-programmering. Du bör vara civilingenjör, elektro- eller datateknik. **Kontaktpersoner:** Lars Bratsberg, tfn 08-757 05 17, Jan Tryggvesson, tfn 08-757 37 21.

### Systemadministratör PC-lan

Du kommer i huvudsak att arbeta med drift, underhåll och support till PC-användare. Du kommer dessutom att medverka i vidareutvecklingen av divisionens IS/IT-tjänster. Datanätet består även av SUN/HP/VAX-datorer för teknikutveckling. Du har flerårig erfarenhet av datakommunikation, PC, PC-lan, Windows, TCP/IP, Unix och OS/2. Du bör vara dataingenjör eller motsvarande. **Kontaktpersoner:** Lars Bratsberg, tfn 08-757 05 17, Gunnar Dahlström, tfn 08-757 04 15.

### Radiokonstruktörer

Du kommer att arbeta med konstruktion av sändare, mottagare och syntesgeneratorer till radiomodem och basstationer. Du är civilingenjör med inriktning mot radioteknik. Lång erfarenhet av radiokonstruktion kan uppväga formella meriter. **Kontaktpersoner:** Sören Karlsson, tfn 08-757 20 71, Tomas Blom, tfn 08-757 20 43.

### Testsystem

Du kommer att arbeta med vidareutveckling av vår moderna testplattform för verifiering av mobildatamodem. Du bör ha erfarenhet av C-programmering. Vi använder det grafiska programspråket Labview i Unix-miljö. Erfarenhet av protokolltestning är meriterande. Du bör vara civilingenjör eller motsvarande. **Kontaktpersoner:** Lars Bratsberg, tfn 08-757 05 17, Hans Johansson, tfn 08-764 13 39.

### Systemutvecklare

Du kommer att arbeta med förstudier, systemering, stöd till konstruktörer i projekten och ansvara för kravvalidering. Du är teknikanvarig inom projekten. Erfarenhet från radio- och datakommunikation är nödvändig. Speciellt värdesätts erfarenhet inom systemkonstruktion, programvaruutveckling och protokoll. Du är civilingenjör eller motsvarande. **Kontaktperson:** Håkan Westin, tfn 08-757 19 33.

### Teknikstöd

Du kommer att arbeta med tekniskt kvalificerad rådgivning och stöd. Du har erfarenhet av datakommunikation. Kunskaper i DOS, Windows, PC-lan, Unix och OS/2 är önskvärda. Du bör vara civilingenjör eller motsvarande. **Kontaktperson:** Lars Bratsberg, tfn 08-757 05 17, Per Thunberg, tfn 08-757 25 32.

### Projektledare

Med tidigare erfarenhet från framtagning av tekniskt avancerade elektronikprodukter i projektform. Du är förmodligen civilingenjör eller högskoleingenjör med teknisk inriktning. **Kontaktpersoner:** Bengt Carlström, tfn 08-757 1840, Roland Johansson, tfn 08-757 04 30.

### Övriga lediga befattningar inom Mobil Data

#### Inköpschef

Inköpsenhetens huvudsakliga ansvar är att medverka i utvecklingsprojekt genom att ge råd till konstruktörer vid komponentval, tidigt säkra kommersiella villkor, utarbeta leverantörsstrategier och genomföra årsförhandlingar m.m. Enheten består idag av fem medarbetare. Som ansvarig för inköpsenheten blir det Din uppgift att driva och utveckla inköpsverksamheten, vilket sker i nära samarbete med våra utvecklings- och marknadsfunktioner. Inköpsenheten samarbetar även med övriga inköpsfunktioner inom Ericsson för samordning av förhandlingar, leverantörsavtal, pågående projekt och volymsprognoser. Vi vill att Du är civilingenjör eller civilekonom med teknisk påbyggnad/erfarenhet och att Du har mångårig bred erfarenhet inom något av områdena konstruktion, komponentteknik, inköp eller marknadsföring. Du har även erfarenhet av personalledande arbete och goda kunskaper i engelska är ett krav. **Kontaktpersoner:** Göran Berntson, tfn 08-757 03 78, Eva Jansson, tfn 08-757 14 59.

#### Business Development & Support Applications

Dina huvudsakliga arbetsuppgifter blir att analysera våra affärsmöjligheter inom utvalda segment eller applikationer, definiera strategi och aktivitetsplaner samt ge support till våra säljande funktioner. Vi söker Dig som är civilingenjör eller civilekonom med kunskaper inom datakommunikation och ett stort intresse för vad nya teknologier som mobildata kan göra för att förbättra ett företags processer. Förutom engelska behärskar Du gärna ytterligare ett språk i tal och skrift. **Kontaktperson:** Jan Gapinski, tfn 08-757 36 03.

#### Product Marketing Networks

Som ansvarig för Product Marketing säkerställer Du att vi marknadsför våra systemprodukter på ett effektivt sätt. Du kommer att arbeta med prisstrategier, produktlanseringar, offerteringsprocesser, business case, utbildning, presentationer m.m.

Vi söker Dig som är civilingenjör med erfarenhet från marknadsföring eller civilekonom med kunskaper inom datakommunikation. Förutom engelska behärskar Du gärna ytterligare ett språk i tal och skrift. **Kontaktperson:** Jan Gapinski, tfn 08-757 36 03.

#### Produktledare

Som produktledare utgör Du en länk mellan våra marknadsfunktioner och utvecklingsenheten. Dina huvudsakliga arbetsuppgifter blir att analysera våra kunders krav och behov samt att omsätta dessa till kommersiella produkter. Du kommer även att ta fram underlag för investeringar inom produktområdet och arbeta med uppföljning av produkternas lönsamhet. Vi söker Dig som är civilingenjör och har arbetslivserfarenhet från data eller telekommunikation. Det är en fördel om Du har arbetat som produktledare eller projektledare i utvecklingsprojekt. **Kontaktpersoner:** Radiobas Björn Dellås, tfn 08-757 21 42, System Göran Ekman, tfn 08-757 08 79, Radiomodem, S/W Jan Nordgren, tfn 08-757 24 35.

Frågor rörande allmänna anställningsvillkor besvaras av Kristina Johnsson, Personal, tfn 08-757 14 49.

Ansökan, med uppgift om vilken tjänst Du söker, skickas senast den 3 mars 1995 till:

Ericsson Mobile Communications AB  
Kristina Johnsson  
164 80 Stockholm

**ERICSSON** 



# "Ramqvist är värd varenda krona!"

Lars Ramqvists totala ersättning för 1994 uppgick till närmare 11 miljoner kronor. Trots att det är en svindlande hög summa för många "vanliga" anställda i företaget, är den egentligen inte alls anmärkningsvärd.

- Vi betalar VD vad han är värd för företaget och är glada så länge han inte låter sig lockas av de konkurrenter som erbjuder ännu mer. Det säger Tom Hedelius, vice ordförande i koncernens styrelse. Det är styrelsen som delegerat till ordföranden och de båda vice ordföranden att bestämma villkoren för VD-s lön och bonus.

Den 9 februari offentliggjordes Ericssons preliminära bokslut för 1994: Rekordvinst på 5,6 miljarder, kraftigt ökad ordergång, 6.000 nya jobb i koncernen. Allt sammans goda nyheter för Sverige. Ännu en positiv rapport från koncernchefen Lars Ramqvist.

Ändå var det inte dessa glädjebesked som stod i fokus i de påföljande dagarnas mediadebatt. Det gjorde istället VD-s lön, som inklusive bonus uppgick till ca 11 miljoner kronor 1994. Alldeles för mycket betalt, enligt många. Eller hur är det egentligen?

## Styrelsen bestämmer

Kontakten har talat med Tom Hedelius om Ramqvists lön och bonus. Hedelius är vice ordförande i koncernstyrelsen och kan således anses vara styrelsens röst i denna fråga.

- Lars Ramqvist är en av de få svenska företagsledare som har ett internationellt marknadsvärde. Vi inom styrelsen har den saken fullständigt klar för oss, och vi vet också hur högt det marknadsvärdet verkligen är i Lars' fall. Han har varit erbjuden toppjobb utanför Ericsson med avsevärt högre lön än vad han kunnat kvittera ut, också ett rekordår som 1994.

## Ställer upp för Sverige

- Som tur är, för Ericsson, finns det andra bevekelsegrunder för en person som Lars att vilja ta på sig det tunga och ansvarsfulla arbetet att vara chef för ett av Sveriges största exportföretag. I hans fall är jag säker på att det bland annat handlar om varma känslor för hemlandet och om en stark vilja att vara med och försöka lotsa Sverige ur den ekonomiska krisen, säger Tom. Lars Ramqvists sociala engagemang

## Styrelsen reagerar på bonusdebatten

är omvitnat. Den höga arbetslösheten i Sverige är ett av de problem som bekymrar honom mest.

- Men trots alla övriga motiv, får naturligtvis inte den lön han erbjuds av Ericsson avvika alltför mycket från vad han kan få på andra håll. Därför har styrelsens mening varit att erbjuda VD en lön som åtminstone i någon mån motsvarar hans marknadsvärde.

## Avundsjukedebatt

- Det är oroväckande att det blivit en avundsjukedebatt av detta. Hellre borde det föras en saklig diskussion om på vilken nivå sådana här löner borde ligga. Sverige har den lägsta lönespridningen mellan högsta och lägsta lön i företagen. När ekonomin och arbetslivet nu blir alltmer internationaliserat måste vi lära oss att acceptera större skillnader i lönenivåerna. Det finns t ex inom Ericsson och andra exportföretag flera nyckelpersoner som har ett högt internationellt marknadsvärde. Sverige har inte råd att förlora dessa krafter till utlandet!

## Ett krävande jobb

Tom Hedelius menar, att det är en av styrelsens viktigaste uppgifter att se till att Ericsson har en VD som uppfyller mycket höga krav.

- För tre år sedan fanns inte 63 proc av Ericssons nuvarande produkter. Att leda ett företag i så snabb utveckling kräver verk-



- Det är motbjudande att Lars Ramqvist ska behöva försvara sin lön i massmedia. Han har ju istället all anledning att vara stolt över vad han åstadkommit för Ericsson, säger Tom Hedelius till Kontakten. Tom är ordförande i Svenska Handelsbanken och vice ordförande i Ericssons koncernstyrelse. Foto: Reportagebild

ligen sin man. Lars Ramqvist har visat att han duger till detta.

- Det har konkurrenterna också upptäckt, så därför har de uppvaktat honom flera gånger.

- Därför är det verkligen motbjudande att nu behöva se hur Lars i massmedia tvingas försvara sin lön. Han har ju istället all anledning att vara stolt över sitt marknadsvärde och över vad han åstadkommit. Det är minsann inget att skämmas för, framhåller Tom Hedelius.

## Personliga mål

Ungefär hälften av de elva miljonerna Lars Ramqvist tjänade under 1994 fick han ut i bonus. Det ska noteras att denna bonus inarbetats under flera år - 1992, 1993 och delar av 1994. Tom Hedelius poängterar, att den bonusen är så konstruerad att VD inte kan tjäna några extrapengar på den svenska valutautvecklingen.

- Devalveringseffekten är för hans del snarare den motsatta. Eftersom Lars har all anledning att jämföra med internationella VD-löner på hans nivå, kan han ju bara konstatera att hans egen lön devalveras i takt med kronan.

- Inom Ericsson tillämpas också ett system med personliga mål som påverkar bonus för de högsta cheferna. De målen är ambitiösa och inte lätta att uppnå. I Lars' fall gällde det för 1994 till exempel att åstadkomma ett genombrott i Japan.

- Det är inte bara Lars Ramqvist som tjänat på de japanska framgångarna. De betyder oerhört mycket för hela företaget!

## Bra för Sverige

- En bonus som är konstruerad på detta sätt är något som egentligen borde uppskattas långt utanför Ericsson, poängterar Hedelius. Den innehåller ju en spor-

re att skapa en full beläggning i de svenska fabrikerna och öka sysselsättningen i landet - något som varit möjligt nu när Sverige faktiskt hävdar sig väl i konkurrensen om var jobben i ett internationellt företag ska finnas.

- Företagsledningen, och främst då VD, har hanterat Ericssons expansion skickligt. Det har skapats tusentals nya arbetstillfällen inom Ericsson i Sverige under de år Lars Ramqvist varit VD, och förmodligen lika många hos företagets underleverantörer.

- Det naturliga borde vara att se med beundran på en sådan gärning. Jag tror att många medarbetare inom Ericsson innerst inne också gör det.

- Därför är det min förhoppning att Lars inte tar åt sig av debatten, utan sträcker på sig och känner sig stolt över vad han har åstadkommit för Ericsson - och för Sverige! **Lars-Göran Hedin**

# KONTAKTEN

**Ansvarig utgivare:** Nils Ingvar Lundin, tel: 08-719 95 86  
**Redaktör:** Lars-Göran Hedin, tel: 08-719 98 68, fax: 719 19 76, memo: LMELGH  
**Redaktionssekreterare:** Pia Rehnberg, tel 08-719 78 69, memo: LMEPRG  
**Distribution:** Birgitta Michels, tel: 08-719 28 14

**Layout:** Paues Media AB, tel 08-665 80 72  
**KONTAKTEN ges ut av:**  
**Telefonaktiebolaget LM Ericsson**  
**HF/LME/DI, 126 25 STOCKHOLM**  
**Tryck:** Aftonbladet Civil, Göteborg, 1995  
**Annonser:** För information och bokning, kontakta Display AB tel 090-13 37 21.



# När det är dags

att byta till ett grafiskt  
programmeringsspråk  
– se till att språket du  
väljer inte tvingar dig

# att byta ut

allting du redan har gjort.

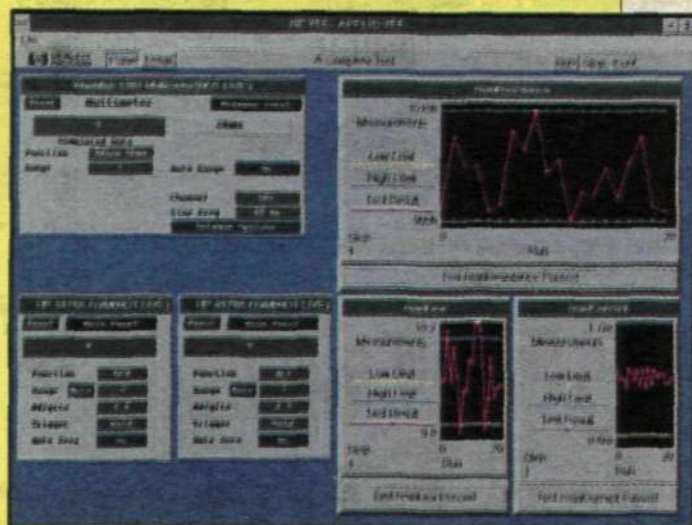

I en värld där förändringen är det enda som är konstant är det bra att veta att det finns vissa saker du fortfarande kan lita på.

Till exempel testutveckling.

Använd HP VEE och njut av enkelheten och det enkla handhavandet som du bara kan få av ett grafiskt programmeringsspråk. Naturligtvis har du kvar all den kraft som dina kodbaserade programmeringsspråk ger dig. Men med HP VEE kan du använda smarta ikoner istället för tusentals rader av olika koder.

Vi har använt oss av all vår över 50-åriga erfarenhet när vi skapade HP VEE. Resultatet är ett

utvecklingsspråk där instrumentstyrningen är komplett, robust, totalt logisk och utan några som helst begränsningar.

Alla typer av instrument kan du styra – alltifrån ett vanligt standardinstrument till något du själv har utvecklat.

En annan fördel du kommer att upptäcka är att dina befintliga koder är kompatibla på direkten. Du behöver inte skriva om några rutiner. Men det allra bästa är kanske att du så snabbt och otroligt enkelt kan programmera med HP VEE. Du kommer att bli förvånad även om du aldrig tidigare har skapat några testprogram.

Detta är alltså HP VEE:

Ett kraftfullt, logiskt, öppet programmeringsspråk som är enkelt att använda och att göra ändringar i. (Nu i version 3.0).

Och på det fantastiskt låga priset lämnar vi dessutom rabatt till Ericsson enligt avtal nr SG705.

Vill du veta mer eller kanske anmäla dig till ett HP VEE-seminarium, som vi håller i mars, är du välkommen att höra av dig till Torsten Beckman eller Ronny Peschel på HP Test & Mät DIREKT; 08-444 22 77 (tel) eller fax 08-444 25 25.

HP-kvalitet till budgetpris

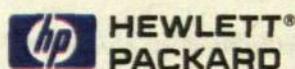



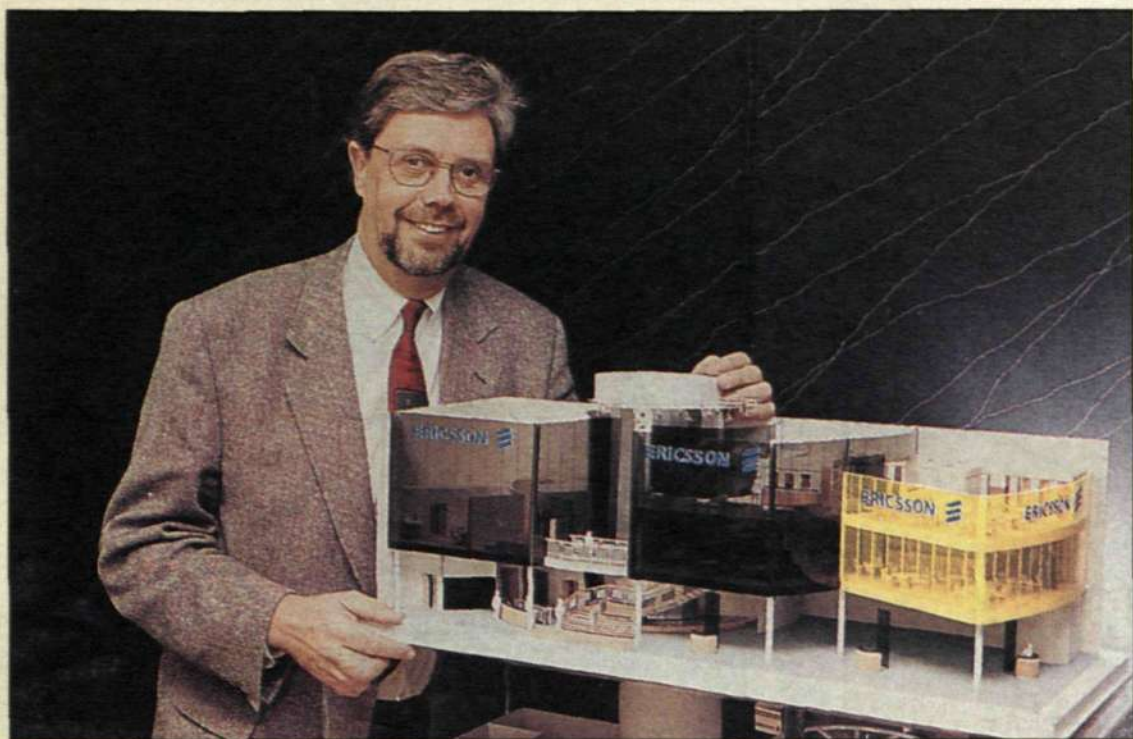

När Telecommässan i Geneve äger rum den 3 - 11 oktober finns Ericsson på ett av de mest attraktiva lägena, berättar Arne Johnson, projektledare för Ericssons deltagande i mässan. Foto: Peter Nordahl

# Dags för "VM i utställningar"

**VM i utställningar har den kallats - Telecom-mässan som äger rum i Geneve vart fjärde år. I år är det dags igen, den 3-11 oktober kommer telekommunikatörer från hela världen att samlas för att visa upp den senaste tekniken och, inte minst, för att träffa varandra. Ericsson är ett av de största deltagande företagen.**

Ericsson har deltagit från början, den första mässan ägde rum 1971. Då var det i en betydligt blygsammare skala än idag, utställningen har vuxit för varje år. I år slås nya rekord i utställningsyta, cirka 95.000 kvm (14 fotbollsplaner!), och antalet utställare, 520 från 35 länder. Antalet besökare beräknas också bli högre än tidigare, man räknar med att 130.000 personer ska ha bevisat utställningen när de nio dagarna är över.

Arrangör av mässan är ITU, den internationella teleunionen. Under de fyra åren mellan Telecom-mässorna i Geneve arrangerar ITU utställningar i Amerika, Asien och Afrika.

Förutom den enorma utställningen innehåller Telecom 95 även en konferensdel. Den är indelad i huvudämnen Strategier och Teknologi.

## Viktig möteplats

Projektledare för Ericssons deltagande i mässan är Arne Johnson, chef för Ericsson Events.

- Det är alltid konkurrens om de bästa platserna i mässhallen. I år har vi hamnat "i hörnan Kungsgatan - Drottninggatan" - alltså ett toppenläge. Våra närmaste grannar kommer att vara IBM och Alcatel.

- Vår monter kommer att vara i tre våningar, berättar Arne. Bottenvåningen är 511 kvm, de två övriga något mindre. Totalt är vår monterytan drygt 1.000 kvm. De två nedersta är för våra besökare, den översta är endast för vår personal med plats för vila, mat och arbete.

Med hjälp av undersökningar som genomförts vid de tidigare mässorna har man bra kunskap om vad som är viktigast för besökarna.

- Dels kommer de för att få se nyheter inom branschen, säger Agneta Bonde, ansvarig för den interna kommunikationen angående Telecom 95. Men en allt viktigare anledning för mässbesök är att träffas. Detta har vi tagit fasta på när vi utformat vår monter. Endast en fjärdedel av ytan är avsatt för utställning, resten är konferens- och restaurangutrymmen.

## Kompetent personal

En annan viktig erfarenhet av tidigare mässor är hur stor roll personalen spelar för ett bra resultat.

- Utställningsmontern är som en teaterscen som är mycket beroende av aktörerna, säger Arne Johnson. Därför lägger vi stor vikt vid urval och träning av monterpersonalen. De ska både ha en god kännedom om Ericsson och de budskap vi vill föra fram, samt ha förmågan att bemöta människor på ett bra sätt.

- Miljön på en mäsas av den här storleken är egentligen omänsklig, säger Arne Johnson. Värmen, ljudnivån och alla intryck är näst intill outhärdliga. Därför satsar vi på att göra miljön i vår monter så behaglig som möjligt, vi ska ha luftkonditionering och ljudisolering.

Annars försöker projektgruppen att hålla en mycket kostnads-effektiv linje. Det finns konkur-



Ansvarig för internkommunikationen i samband med Telecom 95 är Agneta Bonde. Information sprids via memo/fax till:

- Ericssonbolagen: VD/informationschef
- Affärsområden: VD och informationschef
- Koncernledningsfunktionerna

renter som lägger ned 10 gånger så mycket pengar på utformningen av montern.

- Vår ambition är dessutom att kunna återanvända så mycket som möjligt av utställningsmaterialet, säger Arne.

## Vill visa visioner

Under perioden kommer omkring 500 Ericsson-anställda från hela världen att på olika sätt ha deltagit i mässan.

Förutom montern i mässhallen kommer Ericsson även att förfoga över lokaler i ett centralt beläget hotell. Där kommer att finnas mindre utställningar och plats för konferenser och informella möten.

Dessutom kommer en stor mottagning för cirka 1.000 gäster att anordnas en av kvällarna.

Ericssons målsättning för sitt deltagande på mässan är att bli uppfattat som ett företag som förstår kundernas behov bättre än någon av konkurrenterna.

Lena Granström

# GSM-framgångar på löpande band

**Ericssons framgångar med GSM-systemen fortsätter. Den snabba tillströmningen av abonnenter i de nya digitala mobiltelefonsystemen runtom i världen har satt fart på operatörerna. För att kunna klara kapaciteten i näten behövs utbyggnader och kompletteringar. Som nu märks i orderböckerna hos Ericsson Radio Systems.**

## ■ Kina: 750 miljoner

Guandong Mobile Communications Corporation i Kina har valt Ericsson som leverantör till dess GSM-nät i provinsen. Kontraktet som är värt 750 miljoner kronor, innebär att operatören kan bygga ett provinstäckt mobiltelefoninät för 400.000 abonnenter. Det blir därmed det största GSM-nätet i Kina.

Tidigare har Ericsson fått order på utökning av detta nät till att klara 100.000 abonnenter, men nu går alltså utbyggnaden vidare i än högre takt.

## ■ Turkiet: 250 miljoner

Ericsson har fått en order för expansion av Turkcells GSM-nät i Turkiet. Turkcell köper nya växlar och utrustning för radiobas-

stationer för 250 miljoner kronor. Experter från koncernens turkiska bolag ska installera under året.

Turkcells nät har 75.000 abonnenter idag. 2.000 nya tillkommer varje vecka.

## ■ Storbritannien: 255 miljoner

Cellnet i Storbritannien har gett Ericsson ännu ett nytt kontrakt på GSM-växlar. Kontraktet är i inledningsskedet värt 255 miljoner kronor. Cellnet är Storbritanniens snabbast växande mobilnät, med 1,6 miljoner analoga och digitala abonnenter.

## ■ Portugal: 300 miljoner

I Portugal har operatören Telecell lagt en beställning hos Ericsson på utbyggnad av GSM-nätet för 300 miljoner kronor. I beställningen ingår nya växlar för fastlandet och för ön Madeira, men också radioutrustning. Syftet är att utöka täckning och kapacitet i nätet, som i mitten av 1995 förväntas ha fler än 100.000 abonnenter.

Förutom att Ericsson levererat hela infrastrukturen till Telecells nät, har koncernen också tagit en stor del av marknaden för GSM-telefoner i landet.

# Bra start för Freeset

**Ericsson Mobile Networks BV i Nederländerna har fått en order på 10.500 Freeset linjer från Ericsson Paging systems i Sverige. Linjerna ska levereras av Telia på den svenska marknaden under första halvåret i år. Ordervärdet är 50 miljoner kronor.**

Detta är den största enskilda ordern på Freeset hittills. Den visar Telias förtroende för systemet. Under 1995 väntas Telia

sälja närmare 30.000 Freeset-linjer i Sverige.

Den andra generationen av Freeset-telefoner har erhållit ett internationellt pris för god industridesign. Det är Industrie Forum Design Hanover som delat ut utmärkelsen. Freeset kommer därför att visas också i Industrie Forums monter på CeBIT-mässan i mars. Systemet finns givetvis också med som ett dragplåstret i Ericssons egen monter på mässan.

# Klart för CeBIT '95

**Den 8 mars slår portarna till det gigantiska mässområdet i Hannover upp sina portar. Det är dags för CeBIT '95.**

Ericsson är en av de stora telekomutställarna på mässan. Koncernen visar upp sin breda kompetens, med speciell fokus på den senaste utvecklingen av bredbandsinfrastruktur, GSM-infrastruktur, mobiltelefoner och kommunikationslösningar för företagskommunikation.

CeBIT-mässan i Hannover i mars är världens största årliga telekommunikationsmessa. Förra året räknades närmare 700 000 besökare in. I Ericssons monter registrerades 4 500 affärsmässigt intressanta besökare, en ökning

med 24 procent jämfört med föregående år.

Ericsson visar i år upp de flesta produkter, system och tjänster för fast och mobil publik och privat kommunikation. En separat del av montern riktar sig till återförsäljare av mobiltelefoner.

Nytt är också att Ericsson deltar i den föredragsserie som pågår under mässan. Den 9 mars kommer intresserade mässbesökare kunna lyssna på halvtimmes dragningar om allt från persontelefoner och accessprodukter för bredbandsnät till modem. Den som besöker mässan tillsammans med kunder kan ta med dem på ett föredrag inom just deras intresseområde.

Maria Rudell

## ■ ATM-godkänt i Tyskland

Deutsche Telekom AG har nu godkänt Ericssons ATM-bredbandssystem som ingått i ett fältprov i Tyskland. När systemet nu godkänts kommer ATM-växeln att tas i kommersiell drift som en del av Telekomns bredbandsnät, som är ett av de största i världen.

Det system som tyskarna nu godkänt är första generationen av den plattform för ATM som Ellemtel utvecklat.



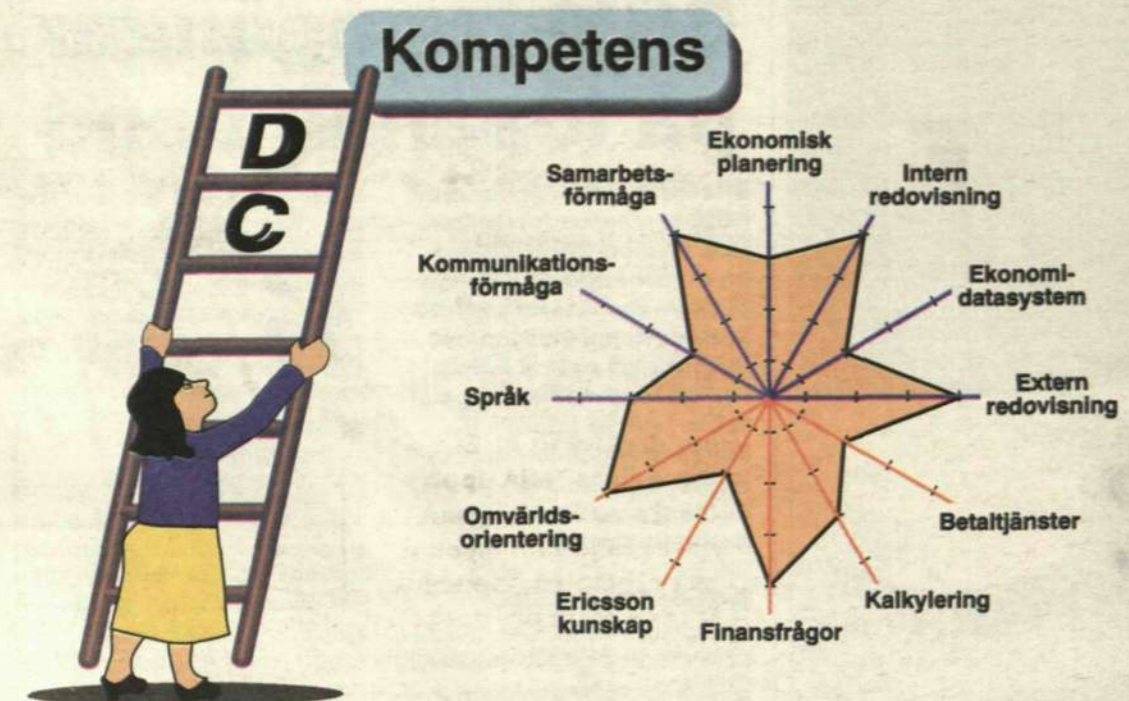

En yrkeskategoris kompetens kan beskrivas i en kompetensstige med fyra nivåer. I bilden visas till vänster kompetensen för en System Engineer på A = Basic, B = Senior, C = Master eller D = Principal nivå. Kompetensen för yrkeskategorierna inom "Functions" uttrycks i en kompetensprofil. Till höger visas delkompetensområdena inom Finance Ericsson Telecom. Här syns om personen är mer specialiserad eller bred.

# Steg för steg mot högre kompetens

**Internationell konkurrens och en allt snabbare teknikutveckling gör att kompetensutveckling är en nödvändighet för ett företag som Ericsson. Att planera vilken kompetens som kommer att behövas i framtiden är ett sätt för företaget att behålla sin position på världsmarknaden och för medarbetarna att känna sig trygga.**

Förkortningen MKY står för "Modell för kompetensvägar för yrkeskategorier". Bakgrunden till att modellen började utvecklas på Ericsson Telecom var att man ville finna ett sätt att få medarbetare att stanna kvar i sin yrkesroll. Anställda med ambitioner gick alltför snabbt in i en chefsroll. MKY skulle visa på en alternativ karriärväg där man höjde sin kompetens inom sitt yrke.

– MKY har sedan dess ändrat inriktning under resans gång, berättar personaldirektör Lars Wiklund. Och modellen kommer att fortsätta att utvecklas hela tiden, den kommer att vara ett levande instrument.

Syftet med MKY är att styra företagets kompetensförsörjning så att kundernas krav kan mötas på kort och lång sikt. Det ska uppnås genom en kartläggning av den kompetens som finns och

## Modellen som hjälper dig att utvecklas i arbetet

en bedömning av vilken kompetens som kommer att behövas i framtiden.

– Kompetens är den största personalpolitiska frågan idag, säger Lars Wiklund. Men det är inte personalfunktionens huvudansvar, utan det är linjens behov som ska vara det styrande. Modellen ska vara flexibel och kunna anpassas efter behov.

– Det är en överlevnadsfråga för företaget att utveckla medarbetarnas kompetens. I våra ambitioner att begränsa antalet chefer är det också viktigt att de andra rollerna blir tydliga.

Genom MKY får medarbetarna klart för sig vilka aktuella kompetenskrav som finns inom hans/hennes yrkeskategori, möjlighet att utveckla den kompetens som företaget har behov av. Därigenom får han/hon sin trygghet baserad på kompetens och inte på nuvarande arbetsuppgifter och organisation.

### Vad är kompetens?

Vad är då kompetens egentligen? Ericsson Telecom har definierat det som förmåga och viljan att inhämta, använda och sprida kunskap. Kompetens kan konstateras först när arbetet är effektivt och rätt utfört.

– Vi har delat upp kompetensbegreppet i tre byggestenar, för-

klarar Elisabeth Fellbom, projektledare för MKY inom Ericsson Telecom.

De tre delarna är yrkeskompetens, breddkompetens och social kompetens. Både bredd och djup behövs, olika mycket inom olika yrken.

Yrkeskompetensen är färdkunskap, kvalitet och effektivitet – de djupa kunskaper som krävs inom ett område. Breddkompetens är erfarenhet som inte dagligen krävs i arbetet, men som är en tillgång som ger flexibilitet, perspektiv och nya infallsvinklar, dit räknas till exempel Ericsson-kunskap, språkkunskaper och formell utbildning. I begreppet social kompetens läggs samarbetsförmåga, kommunikativ förmåga och att vara öppen för förändringar.

Inom varje huvudprocess och funktion ska huvudprocessägare och funktionsansvarig se till att definiera dagens och framtidens kompetenskrav i yrkeskategoribeskrivningar. Det ska ske i ett nära samarbete med linjen så att beskrivningarna blir relevanta och fångar in nödvändiga förbättringar. Beskrivningarna ska revideras årligen.

### Underlag för samtal

MKY är en modell för förändring. Något som utvecklats under ar-



– Det är en överlevnadsfråga för företaget att utveckla medarbetarnas kompetens. Genom MKY får medarbetarna klart för sig vilka aktuella kompetenskrav som finns inom hans/hennes yrkeskategori, möjlighet att utveckla den kompetens som företaget har behov av. Därigenom får han/hon sin trygghet baserad på kompetens och inte på nuvarande arbetsuppgifter och organisation, säger Lars Wiklund och Elisabeth Fellbom.



Jan Kemvall är chef för Market Operations Asien och Mellanöstern.

betets gång är sättet att placera in varje enskild medarbetare på nivåer inom de olika yrkeskategorierna. Ett av de sätt som används är en stige med A, B, C och D-nivåer. A är den lägsta och D den högsta. I varje yrkeskategoribeskrivning anges vilken grad av kompetens som krävs för respektive nivå.

### Bedöma nivåer

En utveckling av modellen har lett till en annan gestaltning av de olika nivåerna, ett sätt som passar bättre inom funktionerna. I stället för en stige visas varje medarbetare kompetens i form av en stjärna, där varje "stråle" motsvarar en beståndsdel av den kompetens som krävs i den personens arbete. Även "strålarna" markeras med A, B, C och D. Ju högre kompetens medarbetaren når, desto längre ut på strålen görs markeringen.

Konkret kommer arbetet med

MKY att gå till så att varje medarbetare får ta del av yrkeskategoribeskrivningen och själv bedöma vilka nivåer inom de olika kompetensområdena han/hon anser sig befinna sig på. Chefen gör sin bedömning och sedan diskuterar de sina resultat tillsammans.

– Det har visat sig att i allmänhet är chef och medarbetare överens, berättar Elisabeth Fellbom. – Men, det är inte vår målsättning att bedömningen ska vara 100 procent objektiv, tillägger Lars Wiklund, det är inte möjligt. Kan MKY leda till ett ökat samförstånd mellan chefer och medarbetare är det positivt. Kompetensbedömningen är en bra grund för PU-samtal.

MKY kommer i första hand att användas där det finns större grupper medarbetare med likartade arbetsuppgifter, och med kunskaper och färdigheter som är specifika för Ericsson. Naturligt nog faller många utanför den ramen. Men även om man inte tillhör någon av de beskrivna yrkeskategorierna ska man ha möjlighet att utveckla sin kompetens.

### Inget löneklasssystem

En invändning som funnits mot MKY är att det så bestämt uttalar att lönen inte ska kopplas ihop med modellen.

– MKY ska inte bli någon ny befattingsnomenklatur, förklarar Lars Wiklund. Naturligtvis ska kompetens belönas, men MKY ska inte vara något klass-

ningssystem där en löneförhöjning endast kan ske i samband med en nivåförhöjning.

– Om vi skulle koppla ihop lönen med MKY riskerar vi att förlora fokuseringen på kompetensutveckling och då har vi missat syftet med modellen. Ytterligare ett skäl är att de medarbetare som hamnar utanför MKY skulle bli oroliga för sin löneutveckling, säger Elisabeth Fellbom.

### Ett språk som hjälp

Jan Kemvall, chef för Market Operations Asien & Mellanöstern, har erfarenhet av MKY, både i sin nuvarande position och i sin tidigare verksamhet som ansvarig för en affärsenhet.

– Med MKY har vi fått ett språk för att definiera och hantera kompetens. Vi har fått ett sätt att uttrycka vad vi har för kunskaper idag och vilket kunnande vi behöver i morgon.

Jan Kemvall menar att MKY tvingar till att ta reda på vilken kompetens som behövs i processerna, vilket är positivt. Dessutom har MKY tvingat fram en ökad tydlighet i samtalen mellan chef och medarbetare. Cheferna får kravet på sig att verkligen tänka igenom sitt områdes kompetensbehov eftersom det ska sättas på pränt. Individerna får bättre vägledning i vad han behöver för kompetens och det blir mer attraktivt att utvecklas i den riktningen.

– Jag tror att det är speciellt viktigt med ett bra hjälpmedel inom ett så tekniskt och naturvet-



Jarl Höglund jobbar med MKY inom huvudprocessen Product Management.

tenskapligt präglat företag som Ericsson. Vi är inte vana att mäta storheter som kompetens, MKY ger språket och begreppen som gör det möjligt.

### Den enda tryggheten

– Det är ett insiktsfullt grepp av ledningen att lyfta fram kompetens som en tillgång, säger Jarl Höglund som bland annat jobbar med MKY inom huvudprocessen Product Management. Och, lägg märke till att jag använder ordet

### Följande yrkeskategoribeskrivningar finns

- Marketing & Sales (Marknadsföring och försäljning): Business Analysis, Business Management, Customer Project Management, Contract Engineering och Network Engineering.
- Product Provisioning (Produktförsörjning): System Engineer, SW Designer, HW Designer, Tester och Technical Writer.
- Customer Support (Kundsupport): Support Engineer och OM Consultant.
- Functions (Funktioner): Communications, Human Resources, Finance Ericsson Telecom (ligger i MKY sammanhang som en funktion), Quality och Operational Development.
- Övriga: Training och Project Manager.

# Lättare att uppdatera AXE

**Ericsson Telecom Sverige har introducerat ett nytt sätt att uppdatera AXE-växlar. Med hjälp av något som kallar "Ändringspaket 10", har drygt 250 AXE-stationer hos Telia uppdaterats under hösten. Arbetet följde en mycket snäv tidsplan, men slutfördes ändå på utsatt tid den 10 november.**



Jan Pehrsson, avdelningen för eftermarknad inom Ericsson Telecom Sverige.

På avdelningen för eftermarknad inom Ericsson Telecom Sverige finns en enhet som arbetar med systemuppdatering. Enheten har under de senaste åren specialiserat sig på byte av s k tillämpningssystem åt Telia. Jan Pehrsson, är ansvarig för dessa byten. Han berättar att dessa ändringar tidigare infördes av Telia själva ute på respektive Telecområde (numera regioner). Det nionde ändringspaketet, som infördes under 1993-94, hanterades centralt av Telia, som ju numera ingår i Ericsson Telecom Sverige.

– Anledningen till att Telia inte själva genomförde bytet av de två senaste ändringspaketet, är bland annat att vi kan utföra dessa byten i snabbare takt och med större säkerhet. Dessutom kan vi föra in uppdateringar på ett sätt som genererar mindre störningar för abonnenterna, säger Jan Pehrsson.

### Nya funktioner

Den intressantaste funktionen som frisläpps genom införande av Ändringspaket 10 är först och främst den s k A-nummeröverföringen, som Telia marknadsför som nummerpresentation. Det innebär att abonnenten via en display på sin telefon kan se telefonnumret på den som ringer. Möjlighet finns också att lagra inkommande nummer.

Det var Telias önskemål om att kunna lansera denna tjänst före julhelgen -94, som satte så stor tidspress på arbetet med ändringspaketet.

När ändringspaket 10 är införda, kan Telia också börja använda sig av ACA3, som är en ny rationaliserad linje-krets. Det innebär att Telia kan bygga ut den del av växlarna som kallas för abonnentsteg med en ny mer komprimerad och billigare hårdvara.

Den tredje intressanta nyheten i ändringspaketet är att det också ger möjligheter att införa nya intelligenta nätfunktioner, IN, i växel. Bland annat kan Telia nu införa nya tjänster för de lukrativa betalsamtalen. Med IN menas att nätets intelligens separeras från switchingfunktionen genom att de olika tjänsterna i nätet finns lagrade i separata databaser, medan vanliga AXE-stationer sköter kopplingen.

Ett par exempel på en IN-

tjänst är 071-nummer och kontosamtal. Abonnenter anslutna till AXE kommer att kunna utnyttja de nya tjänsterna som erbjuds i och med att ändringspaketet är införd. De abonnenter som är anslutna till analoga stationer får vänta tills stationen är konverterad till AXE.

### Kort införandetid

Totalt har ett 30-tal personer från Ericsson arbetat med införandet av Ändringspaket 10. Drygt 250 AXE-stationer har uppdaterats under 10 veckor. Det är en mycket kort införandetid och samma metodik har använts på samtliga stationer.

Det intressanta med metodiken i Ändringspaketet är dels att man gör uppdateringen av stationens data i en system-provanläggning samt att man på ett mycket snabbt och säkert sätt transporterar resultatet av datakörningen till Ericsson i Nynäshamn. Operativsystem-experten från Ericsson Telecom Sverige medverkade under införandetiden. De utgjorde ett stöd för Ericssons egen personal, men medverkade också då Telias regioner bjöds in för att få information om hur arbetet skulle genomföras.

### Elvan på gång

Nästa stora uppdatering hos Telia är Ändringspaket 11. Det kommer förmodligen att införas under tredje kvartalet 1995. Om kunden själv ska göra jobbet den här gången, eller om Ericsson får det uppdaterat är ännu inte klart. Jan Pehrsson framhåller att det är huvudkontoret på Telia som bestämmer vem som ska vara leverantör av ändringspaketet i AXE.

Ericsson Telecom har under det gångna året en ny affärsenhet som heter Kundtjänster (Customer Services). Den ska bli en hantera metodikfrågor kring uppdateringar. Jan Ahlén berättar att representanter från affärsenheten varit på besök i Nynäshamn och fått information om verksamheten.

– Förhoppningsvis kan vi bidra med något från Ändringspaket 10 som de kan föra ut till andra enheter inom Ericsson Telecom.

**Text: Bert Björklind  
Redigering:  
Lars-Göran Hedlin**



# Ett vägval som är värt miljarder



– Upphandling av extern teknik och samarbete med partners ökar kraftigt inom Ericsson och vi måste därför arbeta med detta på ett professionellt sätt, säger Christer Sparreskog, ansvarig för extern teknikförsörjning på koncernstab LME/DT. Foto: Kurt Johansson

**Kunderna kräver nu i allt högre grad öppna system enligt standards. Och de vill ha systemen snabbt. För Ericsson blir effekten att man inte har någon möjlighet att utveckla allt själv utan måste försörja sig med mer och mer teknik utifrån. Men det gäller att välja rätt koncept, tekniskt och affärsmässigt, och i det valet handlar det om miljardbelopp årligen.**

Televärlden förändras nu snabbt. Tiden är förbi då Ericsson kunde ta fram och använda egna unika högergångade skruvar, obekymrade om vad som fanns i omvärlden.

I dag gäller standards, öppna system där kunden vill kunna blanda utrustning från t ex Ericsson, Siemens, Alcatel etc. I dag gäller också Time-To-Market (TTM), att systemen snabbt ska ut på marknaden.

Precis som alla andra anpassar sig nu Ericsson till detta och lägger i många avseenden totalt om inriktning. Eftersom systemen blir alltmer komplicerade köps allt fler delsystem och kompletterande system in utifrån och integreras i de egna produkterna.

## Framtidens vinnare

– Inom några år kan vi ha nått en nivå där upphandling av extern teknik utgör drygt 50 procent, räknat i förhållande till vår omsättning, säger Christer Sparreskog, ansvarig för ETP-frågor (External Technology Provisioning) inom Ericsson.

– Men detta betyder inte att vi ska minska eller avveckla vårt eget utvecklingsarbete. Det egna arbetet kommer säkert att fortsätta öka reellt, men minska procentuellt.

## Rätt val av extern teknik spar miljardbelopp

Utgångspunkten är att ingen längre har tid eller råd att utveckla allt själv. Att välja teknik och leverantörer och att kanske knyta långsiktiga partnerskap blir då en nödvändig, men långt ifrån enkel sak. Man riskerar att gå på ordentliga smällar, men den som väljer rätt kan tjäna stora pengar och den bästa systemintegratören kan bli framtidens vinnare.

## Bygger på kunskap

Rätt skött betyder extern teknikförsörjning att man satsar krafterna på sin egen kärnverksamhet och sedan förädlar värdet hos sin produkt genom att komplettera med teknologi och produkter från företag som specialiserat sig inom andra områden. Man utnyttjar då öppna standarder (vilket medför sänkta utvecklingskostnader) i kombination med egenutvecklad teknik.

– Men för att försörjningen av extern teknik ska lyckas måste det ske på ett genomtänkt sätt, betonar Christer Sparreskog. ETP ska bedrivas utifrån en strategi, inbyggt i produktutvecklingen redan från början.

– Dessa strategier ska bygga på en hög kunskap om omvärlden och den får man genom att ständigt hålla kontakt med universitet, forskningsinstitut, leverantörer etc.

## Affärsmässigt

Extern Teknikförsörjning är idag ett nyckelområde inom televärlden. Antalet partnerskap har på de senaste fem åren formligen exploderat och det affärsmässiga tänkandet står mer och mer i fokus.

Det har blivit en betydligt delikat fråga att välja leverantör i dag. Tidigare köpte man till stor del enkla standardkomponenter utan risk för att behöva avslöja affärshemligheter. Idag betyder ett långsiktigt samarbete och

komplexare produkter att man får vara beredd på att avslöja planer som sträcker sig flera år framåt i tiden.

För att reglera den allt komplexare situationen skapas det nya former av avtal. Upphandlingen av extern teknik kräver idag mycket hög affärsmässig och teknisk kompetens som endast kan hanteras av tekniskt kompetenta affärsmän som arbetar i team med olika typer av specialister.

## Nätverk

Avsikten är nu att bygga ett nät av ETP-personer inom koncernen. Varje avdelning ska ha en ETP-ansvarig som stöder de handläggare som kommer i kontakt med extern teknikförsörjning.

– Eftersom ETP nu ökar kraftigt inom Ericsson och kommer att beröra de flesta måste vi lära oss att arbeta på ett professionellt sätt, säger Christer Sparreskog. Det krävs koordinering och sam-

arbete och att alla berörda inom ett projekt medverkar på ett tidigt stadium i sk tvärfunktionella team. Det krävs också att en stark decentralisering av ETP-verksamheten kombineras med en stark central styrning i vissa frågor.

– Vi tror att vi på det här sättet kan skapa en mycket kraftig effekt, som i pengar kan räknas i miljarder kronor per år.

Lars Cederquist  
Foto: Kurt Johansson

## Definitioner

■ Med extern teknikförsörjning menas både extern försörjning av teknik som ska komplettera och integreras i de egna produkterna och extern försörjning av den teknik som behövs för att utveckla och tillverka produkter.

■ Med teknik menas grundteknik, komponenter, produkter, tjänster, processer samt kunskap.

## Hjälp vid extern teknikförsörjning

**Ericsson har tagit fram ett "utbildningspaket" som visar hur man metodiskt kan förbättra sin försörjning och hantering av extern teknik. Materialet, som består av ett dokumentationspaket och en kurs, beskriver t ex hur man skapar beslutsunderlag vid val av teknik och leverantör.**

Paketet kan ses som ett försök att skapa en gemensam metod för ETP inom Ericsson. Där visas hela kedjan; hur man gör en omvärldsanalys, tar fram strategier, sköter en upphandling samt hanterar produkten under dess livscykel.

ETP är något som berör de flesta inom Ericsson; produktledning, teknikledning, systemledning, projektledare, tekniker, inköpare etc.

Materialet ska ses som ett stöd, inte ett regelverk. Det är tänkt att ge en struktur åt arbetet och tjäna som uppslagsverk där man kan checka av att man inte missat något.

Dokumentationspaketet kan beställas via INFARORDER i MEMO (OPNPIC mailbox) Produkt no EN/LZY 601 159. Kursen kan beställas från EIN i Karlstad, ordernummer LZU 104 501.



# Skynda långsamt med upphandling

**- Det gäller att inte fatta beslut för tidigt, så fort man valt en leverantör blir det nästan omöjligt att förbättra villkoren, säger Ulf Wretling, chef för affärskoordinatorerna på utvecklingsbolaget Ellemtel där den stora frågan är att orientera rätt i den dynamiska programvaruvärlden.**

På Ellemtel (hälftenägt av Ericsson och Telia) bedrivs avancerad forskning om och utveckling av framtidens telesystem. Trots att det är ett utvecklingsbolag köper man in mer och mer system och programvara från externa leverantörer.

Programvarumarknaden är emellertid i motsats till hårdvarumarknaden en ung, dynamisk marknad med flera småaktörer. Det krävs en mycket hög kompetens hos dem som väljer leverantörer och produkter eftersom det ibland kan vara fråga om att köpa in mycket komplexa delsystem som berör många delar inom ett system. Därför bildade man för fem år sedan en enhet med affärskoordinatorer.

Idag består enheten av sju personer, civilingenjörer i botten men med specialinriktning på juridik, ekonomi, kvalitet etc. De har alla arbetat utomlands och där byggt upp effektiva kontaktnät.

## Sparade sextio miljoner

Hittills har affärskoordinatorerna medverkat i trettiotalet upphandlingar. I allmänhet affärer som är av strategisk betydelse och långsiktigt påverkar koncernen.

Ett exempel är tre kontrakt som nyligen tecknats i en upphandling där man valt att köpa in programvaran eftersom den bygger på standarder och inte ingår i Ericssons kärnverksamhet.

– En intern utveckling hade uppskattats till minst 80 miljoner kronor och nu köper vi i stället in motsvarande funktionalitet



För att kunna göra riktiga bedömningar vid upphandlingar bildas på Ellemtel tvärfunktionella team med specialister inom flera områden. Här ett exempel; fr v Ulf Wretling, chef för affärskoordinatorerna, Gunilla Modén, bolagsjurist, Anvar Chivi, teknisk specialist, Stefan Norrman, ansvarig projektägare, Martin Pålsson, teknisk koordinator samt Bengt Linnér, affärskoordinator.

för 20 miljoner, säger affärskoordinator Bengt Linnér.

– Det har varit ett mycket komplext fall som tagit bortåt ett år för oss, men då har vi också gjort ett strategiskt val med stor utvecklingspotential. Vi har bl a tittat på företagets affärsplaner, allianser, ägare, ledning och finanser.

## Bildade team

För utvärderingen bildades ett team där specialister från flera områden ingick. De gjorde marknadsanalyser, lärde känna företagen, tog referenser och sökte i flera fall upp grundarna av företagen. Teamet tittade på produkter, kostnader och rättigheter som behövs. Utifrån detta lades pussel innan man väl förberedd gick över till att träffa leverantörerna.

– Vi kom fram till koncernavtal som ger oss rätt till programmen samt underhålls-

avtal som ger oss rätt till framtida produkter. Jag anser att vi fått bra leverantörer, bra produkter och mycket konkurrenskraftiga villkor, säger Bengt Linnér.

## Anlitas

– I början var det vi som fick ta initiativet, men nu söker ansvariga upp oss och vill ha vår hjälp, säger Ulf Wretling. Vi fungerar som en bro mellan tekniker, inköpare, jurister etc. Vi bidrar genom att tidigt titta på icke-tekniska aspekter, som exportrestriktioner, underhåll, kostnader och blockerande patent. Vi bidrar också med att knyta kontakter som chefer och tekniker sen själva kan ta över.

– Det avgörande är emellertid att vi är med mycket tidigt i projektet. Redan i förstudien, före den sk TollGate 0. Det är då vi kan påverka mest.

Lars Cederquist

# Partnerskap ger rätt produkter

**Ett partnerskap ska gynna båda parter. I Ericssons samarbete med Texas Instruments får TI kunskap om telemarknadens långsiktiga behov och i utbyte får Ericsson tillgång till Texas Instruments teknologi. TI kan då försörja Ericsson med rätt mikroelektronik, som i det aktuella fallet med Ericssons nya minifab i Kista, där processteknologin kommer från TI.**

– Partnerskap handlar om att bygga upp en långsiktig relation, säger Lars Ekman, programme manager, som koordinerar Ericssons samarbete med Texas Instruments. I ett partnerskap kan man nå fördelar som det skulle vara svårt för var och en att klara på egen hand.

– Ett partnerskap kräver öppenhet och förtroende. Där handlar det om att utan risk kunna avslöja planer för de kommande åren.

Samarbetet mellan Ericsson och Texas Instruments startade 1987. Det har sedan vuxit starkt och kräver allt mer koordinering.

– Ett problem vi haft har varit decentra-



Mobiltelefoni från Ericsson och mikroelektronik från Texas Instruments blir en stark kombination i det partnerskap som koordineras av Lars Ekman från Ericsson och Jean-Pierre Demange från TI.

liseringen inom Ericsson, säger Lars Ekman. Vi har ibland haft svårt att ge vår partner en enad front, men där räknar jag med att det kommer att bli bättre nu när vi fått vår nya koncernfunktion under Jan Tufvesson.

För att få en fastare struktur har Ericsson bildat två team, med representanter för affärsområdena, som kan koordinera frågor på koncernnivå. Det ena teamet behandlar frågor av Time-to-Customer-karaktär (TTC) det andra metoder och verktyg för ASIC-utveckling (M&T, Methodologies and Tools).

## Jämka samman

Ericsson och TI är två jämnstora företag som måste jämka sig samman mot gemensamma mål. Ett sådant samarbete tar lång tid att etablera, det kräver stort tålamod och det gäller att inte ta för stora steg åt gången.

Det handlar här om ett möte mellan två företag med olika

kulturer. De flesta problem är också av sk mjuk karaktär, dvs de handlar om relationer mellan människor. Men det kan också gälla en sådan handfast sak som att Ericsson i motsats till TI planerar på mycket lång sikt.

Lars Cederquist

SAXAT OM

TELE

KJELL ERIKSSON

## Uppåt för telebolagen

■ AT&T-s försäljning steg med 8 procent under 1994, till 75,1 miljarder dollar. Vinsten på 4,7 miljarder dollar innebar en ökning med 73 proc. Resultatet sägs återspegla framgångarna med företagets internationella teletjänster, där det rått fult krig med rivalerna MCI och Sprint.

■ Alcatel kämpar för att komma på rätt spår igen, efter en serie motgångar: från förluster hos det tyska dotterbolaget till korruptionsutredningar där högre chefer i bolaget figurerar. Den tyska förlusten på 300 milj D-mark var en av faktorerna bakom en nedskrivna vinstprognos på 4 miljarder Franc för 1994, att jämföra med 7 miljarder i vinst 1993. En krigsgrupp skapas nu, som ska arbeta nära ordföranden och snabba på beslutsfattandet i företaget. Ledningen ska också stuvvas om, bland annat genom att yngre förslag slläpps fram.

■ En stark återhämtning under fjärde kvartalet noteras för Northern Telecom, som nu satsar på expansion. Under de senaste 18 månaderna har bolaget genomgått en omfattande omstrukturering. Vinsten för 1994 blev 408 miljoner dollar. Året dessförinnan noterades en förlust. Omsättningen ökade från 8,15 till 8,87 miljarder dollar.

■ Northern Telecom och Mercedes-Benz har skrivit en avsiktsförklaring om att tillsammans angripa möjligheterna på den tyska marknaden. NT kommer att ha 50 proc av det gemensamma bolag som företagen ska bilda.

■ Motorola ökade sin försäljning från 17 miljarder 1993 till 22,2 miljarder dollar 1994. Vinsten ökade samtidigt från 1,02 till 1,56 miljarder – dollar. Under fjärde kvartalet ökade orderingsgången för mobiltelefoni kraftigt, både vad gäller mobiltelefoner och -system.

■ Ståltillverkaren Thyssen och Bell-South har samlat sina styrkor i ett försök att vinna en bit av den tyska telekommunikationsmarknaden. Thyssen ska äga 60 proc i det nya bolag som företagen skapar. Detta ska fokusera mer på teletjänster än på hårdvara och infrastruktur.

■ Cable & Wireless och Veba tänker skapa två samriskbolag. Det första ska baseras på Vebacom och fokuseras på den tyska marknaden. Det andra, Cable & Wireless Europe, ska skapa allianser med lokala partner i olika europeiska länder.

■ Italiens anti-trust myndigheter har beordrat Telecom Italia att upplåta linjer för Telsystem, ett företag som tillhandahåller teletjänster. Myndigheterna tillrättvisade Telecom Italia för att ha missbrukat sin monopolställning och brutit mot EU-regler när man vägrat Telsystem tillgång till linjerna.

■ Indien behöver 30 miljoner telefoner fram till år 2.000. För att möta det målet är landet nu redo att öppna telebranschen för fri konkurrens. Utländska intresen ska tillåtas att ha upp till 49 proc av ägandet i de nya operatörerna.

■ Singapore Telecom går samman med Telekom Malaysia, PT Indosat och PLDT för att samordna den regionala teleservicen till multinationella bolag i Sydostasien.





# KOPPL@ IN DIG PÅ INTERNET VIA ISDN

Efter en kraftig prissänkning är ISDN nu den mest ekonomiska lösningen för koppling till Internet. Och du får dessutom en bandbredd på hela 2x64Kbps.



Dimension har färdiga Internet-paket med hårdvara, mjukvara och konfigurering. I samtliga ingår grundavgifter för Internetabonnemang och abonnemang på Telia Duo ISDN 2x64Kbps, zon 1. Du överläter alla praktiska detaljer till oss och kommer igång snabbt och smärtfritt med dina "snabel-a"-adresser.

Du kan välja en Unix-baserad server med stöd för elektronisk post och WorldWideWeb. Servern passar för både små och stora nät med arbetsstationer, PC och Macintosh som kör Ethernet TCP/IP.

För det lilla kontoret eller hemmabruk erbjuder vi ett PC-paket. Som distansarbetare kan du sitta hemma och arbeta som om du satt i företagets lokalnät - 2x64Kbps-linjer gör susen!

## Netra

### INTERNET/SERVERPAKET

SPARCserver 32MB, 1GB Fast SCSI-disk, 17" Trinitron färgskärm, CD-ROM med stöd för PhotoCD och XA-support, floppy, Ethernet, ISDN, Solaris 2.x, Philips ISDN-telefon med display för A-nummeridentifiering, Mosaic, Netscape, elektronisk brevlåda, NetNews-klient, grunden för WWW-server.

### INTERNET PC-PAKET

HP Vectra 486DX2, 66MHz, 16MB, 270MB hårddisk, 15" färgskärm, MS-DOS 6.2 med Windows, PC/Mail Manager, Mosaic, TCP/IP-stack, ISDN-koppling, ISDN-kort och drivrutiner, Philips ISDN-telefon med display för A-nummeridentifiering.

Återförsäljare för



Stockholm: Tel 08-629 63 00. Fax 08-28 40 05.  
Göteborg: Tel 031-87 08 20. Fax 031-87 64 70.  
Lund: Tel 046-14 43 10. Fax 046-14 43 25.



# Bäddat för framgång

Champagnekorkarna smälde och rekylerna mot det låga taket i lokalen fick gästerna att ducka. Men glädjen stod högt i tak när Ericsson Bostäder mottog en i flera avseenden stor check av hotell Amaranten.

Under 1994 har Ericsson Bostäder haft ett speciellt avtal med hotell Amaranten om att en procentuell bonus, skulle utgå vid ett visst antal gästnätter. Förhoppningarna och det uppsatta målet överträffades, under ett år har Ericsson haft drygt 10.000

## Hotellavtal gav koncernen miljonbesparing

gästnätter på hotellet. Enligt avtalet innebär det strax över en miljon kronor i bonus.

Tankarna på att det fanns stora besparingar att göra på hotellbokningssidan vaknade i samband med TRIM-kampanjen 1991. Tidigare sköttes bokningarna av respektive sekreterare direkt till hotellet eller via resebyrå. Cathrine Lundgren fick i uppdrag att samordna verksamheten internt för att kunna koncentrera boendet till vissa utvalda hotell och därigenom få bättre priser. Ericsson är en av de största enskilda kunderna på Stockholms hotell.

### Naturlig träffpunkt

– Jag och min chef, Kurt Kangas, var övertygade om att vi skulle kunna få mycket förmånliga villkor om vi kunde teckna avtal där vi garanterade ett stort antal gästnätter. Vi föreslog detta för olika ansvariga inom koncernen men intresset var inte så stort som vi förväntade oss. Trots detta gick vi vidare och beslöt oss att pröva på vårt sätt.

Cathrine Lundgren tog kontakt med ett antal hotell och snart visade sig hotell



Nöjda hotellgäster som bokats in på hotell Amaranten av Ericsson Bostäder, fr v: Veronica Söderberg, Mazian Yusoff, Malaysia, Zvonko Ljutić, Ascom Schweiz, Tim Gleeson, Ericsson, Australien.

Amaranten på Kungsholmen vara det mest intressanta alternativet.

– Förutom att de lämnade den bästa offererten erbjöd de också en hel del service. De har bland annat gjort i ordning ett särskilt Ericsson-rum med tillgång till memo-terminal och annan kontorsutrustning. Rummet har också blivit en träffpunkt på kvällarna. I stället för att gå och sätta sig i en anonym bar har Ericsson-anställda kunnat träffas i en familjär miljö, där kaffe, te, småkakor och frukt funnits framdukat. Det har bidragit mycket till hotellets popularitet.

För populärt har det som sagt blivit att bo på Amaranten. Från nästan inga gästnätter alls till drygt 10.000 på ett år. Mycket av framgången tackar Cathrine Lundgren sina fyra duktiga hotellbokningstjejer för.

– Det var mycket tufft i början men de har lyckats genom sitt personliga enga

gemang, sin uthållighet och professionism. De har övertygat kunderna om hotellets fördelar och värdjat till deras kostnadsmedvetenhet.

För att marknadsföra hotellet har de också rest runt till olika avdelningar inom Ericsson och informerat samt anordnat många visningar. Ett hårt arbete som gett resultat; ett överträffat mål, en stor ekonomisk bonus och nöjda hotellgäster som trivts bra. Dessutom en liten revansch mot alla dem som inte trodde att detta skulle gå att genomföra.

– Utöver detta kan vi idag visa på kostnadsbesparingar runt 20 miljoner kronor per år för hotellboendet i Stockholm, säger Cathrine Lundgren. Allt tack vare att vi lyckats styra och koncentrera det till vissa hotell.

### Hotellguider på memo

Hotellbokningsavdelningen, som består av fem personer, ingår i Ericsson Bostäder

### Så här får du hjälp att boka hotell

Bokning av hotell via memoterminial sker på följande sätt:  
Stockholm Ericsson hotellbokning:  
memo: LME.LMEHOTEL  
tel: +46 8 681 35 90  
fax: +46 8 681 35 85  
Information finns i memo under **nytt välj 11**.

Där finner du hotellguider för

- städer i övriga Sverige
- länder där vi har lokalkontor
- Reso, Scandic, SAS, Holiday Inn etc.

### Behöver du boka en extern konferens?

Koncerngemensamma avtal för kursgårdar finner du i memo under nytt 11 conf.

som allt som allt sysselsätter 19 personer. Man har nyligen flyttat in i nya lokaler i Marievik. Chef är Kurt Kangas.

– Vi tillhör enheten Personal Support och vår verksamhet, förutom hotellbokningen, är anskaffning och bokning av gästlägenheter, förvaltning av utlandsanställdas bostäder samt en ekonomiavdelning, berättar Kurt Kangas.

– Det finns ungefär 500 gästlägenheter runt om i Stockholm och beläggningen på dem är i genomsnitt 90 procent. När det gäller svenskar som är kontraktsanställda utomlands hjälper vi till med att hyra ut deras bostäder och vi har också en betal-service för deras ekonomiska åtaganden i Sverige.

Ericsson Bostäder uppskattar att cirka 90 procent av alla hotellbokningar går via dem. Man har nu avtal med 24 hotell i Stockholm. Förutom detta informerar man dessutom om konferensanläggningar och man gör hotellguider, en för varje "Ericsson-land", som hela tiden uppdateras och är tillgängliga för alla via memo-terminalen.

Lena Granström



Vid en festlig ceremoni överlämnade Amarantens försäljningschef Camilla Bergman en stor check på 1 miljon kronor, en flaska champagne och en vacker blombucket till gänget som sparat en miljon på hotellbokningar under 1994, fr v: Amanda Philipsen, Hotel Amaranten, Camilla Bergman, Amaranten, Maria Tybergsson, Hotellbokningen, Veronica Söderberg, Hotellbokningen, Kurt Kangas, sektionschef Ericsson Bostäder, Cathrine Lundgren, Hotellbokningen, Helena Ericsson, Hotellbokningen och Annika Lindqvist, Hotellbokningen.



# DET STORA LYFTET FÖR SWESITE

Nästan som meccano i jätteformat – handfasta skruvar och muttrar mitt i elektronikens era. Följ steg för steg hur Swesite-masten vid Ericsson Business Networks i Järfälla monterades och restes en gnistrande kall februaridag.

Swesite kan placeras i de mest skiftande miljöer och används vanligen som radiobasstation. Under de kommande åren förväntas ett stigande antal Swesite finna sin väg ut på den växande marknaden för bland annat mobiltelefoni.

I vårt högteknologiska tidevarv kan enkla lösningar ibland mötas med viss skepsis. Kan en plåtcontainer försedd med ben och mast verkligen vara banbrytande? Javisst! Den mycket flexibla anläggningen Swesite från Ericsson Business Networks AB (EBC) är till och med ett patenterat och varuskyddat koncept, helt unikt i sitt slag.

Ansvarig för Swesite-konceptet är en liten grupp vid Network Engineering-divisionen inom EBC i Sundbyberg. Här har man utvecklat och trimmat konceptet i nära samarbete med Ericsson Radio Systems (ERA) och divisionens produktionsenhet i Järfälla. Nu vilar på gruppens axlar ansvaret att marknadsföra Swesite, såväl internt som externt, samt att sköta försäljning och installation av nya anläggningar.

Redan från början hade vi ambitionen att utveckla en anläggning som var flyttbar, prisvärd, komplett och lätt att transportera, berättar Jan-Åke Linder, ansvarig för Swesite-verksamheten. Under hösten '91 startade utvecklingsarbetet och första prototypen stod klar sommaren '92. Under detta år såldes ett antal Swesite-anläggningar till mobilnätoperatören Comviq GSM AB, som var vår första kund.

## Följer strömmarna

Ett mobiltelefonnätets kapacitet avgörs bland annat av hur tätt radiobasstationerna är placerade. Är det alltför gles mellan stationerna blir täckningen dålig. Swesite ger med sin flexibilitet möjlighet att möta tillfälliga toppar, t ex vid stora evenemang på en viss ort. France Telecom, som köpt ett antal Swesite, har exempelvis under en tid haft en placerad i Biarritz, där en stor konferens just avslutats. I dagarna för personal från Sundbyberg och Järfälla ner för att montera ner stationen och flytta den till annan plats.

Ytterligare en Swesite står fast monterad mitt på motorbanan i Le Mans. Vid motortävlingar fylls platsen av ett myller av män-



Bengt-Åke Nilsson och Björn Aronsson kontrollrar med hand alla muttrar på masten innan den går till väders.

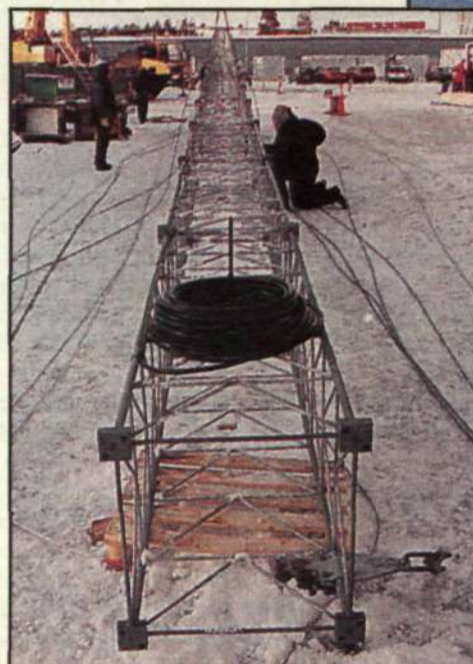

Swesite-masten är monterad och klar att lyfta. Den består av ett antal två meter långa sektioner som skruvats ihop. Varje sektion väger 70 kilo.



Nu här det i väg upp i skyn! Trots att masten är 51 meter hög, väger den bara drygt 1.500 kg.

niskor, många med en mobiltelefon på fickan. Tack vare Swesite har man möjlighet att förmedla alla de tusentals samtal som korsar etern en sådan dag.

Man kan också tänka sig att utnyttja Swesites flyttbarhet för att till exempel i länder med stor

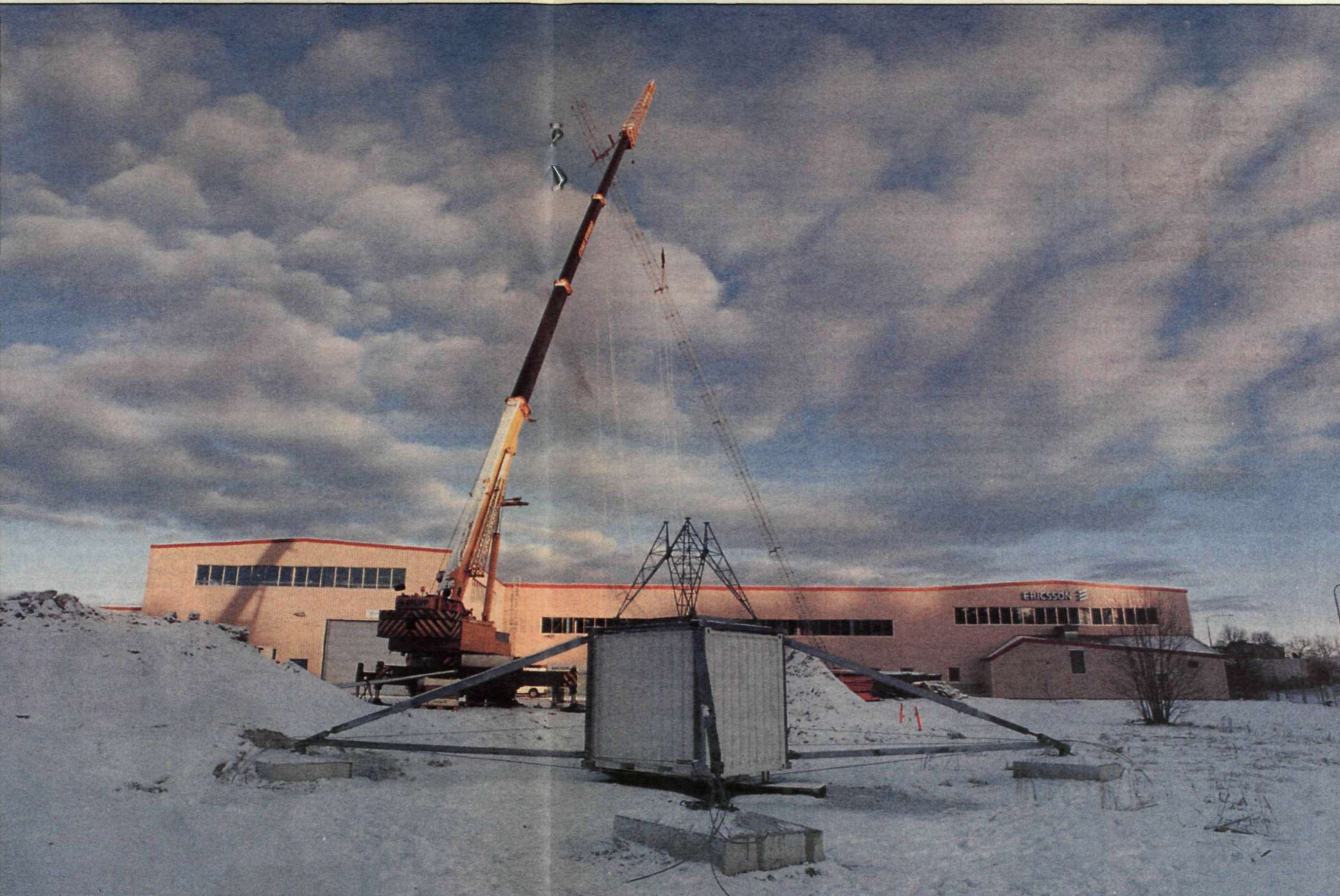

I förgrunden shelter med all erforderlig teknisk utrustning och de två och ett halvt ton tunga fundamenten.

turistnäring jämna ut belastningen vid olika årstider, säger Jan-Åke Linder. En operatör som täcker såväl en skidort som en badort kan placera stationen på skidorten under vintern, och när säsongen lider mot sitt slut låta Swesite följa turistströmmen. Den norska operatören Netcom hade

en rad nöjda Swesite-ägare finns redan världen över. Över 120 anläggningar har hittills sålts, det stora flertalet av dessa via Ericsson Radio Systems. Comviq GSM AB i Sverige samt France Telecom och Belgacom hör till dem man sålt direkt till från Swesite-gruppen i Sundbyberg. Dessutom har ett antal anläggningar nått marknaden som delar

## 120 anläggningar

I lanseringen av Swesite har man i första hand tagit sikte på den snabbt ökande expansionen av

av olika projekt runt om i världen. Ungern, Malaysia, Cypern och Norge är exempel på länder där Swesite-anläggningar är i full drift. Provanläggningar finns igång i ett antal länder, bland andra Egypten, Kina, Brasilien och Ryssland. I skrivande stund är produktion i full gång i Järfälla för kunder i Libanon, Belgien och Colombia.

## Stadig uppgång

– Vi räknar med att 1995 blir ett bra år, spår Jan-Åke Linder. Från starten 1992 har vi haft en stadig uppgång, både bland nya kunder och redan nöjda som beställer fler anläggningar. Swesite har många möjliga marknader – det gäller ba-

ttan kranbil klarar tre man att montera hela anläggningen på två dagar.

ra att nå ut med konceptet och göra det känt.

## Hitta vägar ut

– Vår främsta uppgift här i Sundbyberg är att med intern marknadsföring bearbeta alla tänkbare kanaler ut mot kunderna, säger Jan-Åke. Målet är att varje Ericsson-bolag ska kunna erbjuda kunden hela eller delar av Swesite-konceptet.

Med en Swesite får kunden mycket för pengarna och riskerar aldrig att bygga in sig i en statisk lösning. För cirka fyra hundra tusen kronor kan man få en komplett radioanläggning, testad, monterad och klar, och detta på mycket kort tid. Flexibiliteten och möjligheten

att fortloppande anpassa kapaciteten efter efterfrågan får man på köpet.

Swesite står stadigt på sina fyra ben och verkar självklar i sin enkelhet när man väl kommit på den. Samtidigt är den så genialisk att den alltså är patentskyddad och inregistrerat varumärke. Ericsson kom på idén först, vilket ger oss ett ovärderligt försprång i kampen om kunderna. Vi är ensamma om att kunna erbjuda denna konkurrenskraftiga lösning inom ett marknadssegment i stark expansion. Efterfrågan på mobiltelefoni väntas öka stadigt de närmaste åren – och därigenom även efterfrågan på Swesite!

Kari Malmström  
Foto: Thord Andersson



Det spännande sista momentet – masten sammanfogas med sitt fundament. Klappat och klart!

## Komplett och snabbt på plats

Swesite-konceptet består av tre delar: shelter för radioutrustning, fundament och radiomast. Den är en komplett lösning som kan placeras i stort sett var som helst. På så kort tid som en till två veckor från order kan man ha anläggningen levererad och klar. Själva monteringen klarar tre man på ett par dagar.

En Swesite är inte mobil men väl flyttbar och mycket flexibel. Den kan användas som tillfällig station och flyttas till annan plats efter avslutad värv, eller upprättas som permanent anläggning och har då en beräknad livslängd på minst tjugo år.

– Ericsson har under lång tid sålt basradiostativer för montering såväl inomhus som utomhus. Kunden lämnas då med en hel del logistikproblem innan anläggningen kan tas i bruk. Det krävs folk som installerar och försörjer stationen med mast och vid utomhusplacering även med ett skydd mot den yttre miljön. Dessutom måste ett lämpligt fundament till, vilket även det kräver anläggningsresurser, säger Jan-Åke Linder. Swesite-konceptet uppfyller i ett slag samtliga dessa behov.

## Startklar vid leverans

Swesite levereras med radioutrustningen installerad och testad. Redan när anläggningen lämnar fabriken i Sverige vet man att all materiel finns med och att allt fungerar.

– Inom koncernen kan vi spara oerhört mycket pengar genom att installera och funktionstesta här hemma, understryker Jan-Åke Linder. Med en nyckelfärdig lösning minskar behovet av installations- och monteringsresurser i mottagarlandet, vilket drar ner våra projektkostnader. Eftersom anläggningen skeppas från Sverige som färdig komponent kan den vara i drift i stort sett från leveransögonblicket.

## Expansionsmöjligheter

Swesites shelter bildar ett färdigt rum där man kan gå in och stänga dörren bakom sig. Underhåll och service kan skötas utan att riskera dyrbart utrustning i väder och vind.

Utöver att marknadsföra Swesite som helhetslösning ser man ytterligare expansionsmöjligheter i att sälja utrustningen i sitt shelter som separat produkt. Det är inte ovanligt att kunden redan har exempelvis en radiomast till en gammal anläggning som behöver kompletteras. Även här kan Swesite med sin snabba etableringsmöjlighet och höga tekniska kvalitet erbjuda ett konkurrenskraftigt alternativ för kunden.

Kari Malmström



# NYA JOBB INOM ERICSSON

**Här finner du aktuella lediga tjänster inom Ericsson. Tjänsterna utannonseras också i Nytt, där listan uppdateras varje vecka. Information om annons-införande: Birgitta Michels, 08-7192814, MEMO: LMEBIMI. Internadress: HF/LME/A. Nästa utgåva: 9 februari 1995. Gott Nytt År!**

## ADB

LM Ericsson Data AB, Västberga

### SYSTEMTILLVERKARE

**1. Produkt ansvar.** Du ska hjälpa Atlas Copco att ta hand om ett modifierat standard paket på AS/400 som omfattar ekonomi, distribution och service hantering. EDT är produkt ansvarig, vilket innebär underhåll och vidareutveckling av systemet, kontakter med leverantörer, underkonsulter och slutanvändare som rapporterar fel och föreslår förbättringar.

**2. Installations support.** Du ska hjälpa Atlas Copco's säljbolag med projektplanering, utbildning och övrigt applikationsstöd, vilket innebär att Du måste vara beredd på att resa internationellt. EDT fungerar också som help-line för svårare problem.

Du ska känna till applikationsområden som ekonomi och logistik inom större industriföretag och ha erfarenhet av att leda och driva projekt. Goda kunskaper i engelska krävs, och gärna i något annat språk. Du har lätt för att ha kontakt med användare och förstår krav inom den dagliga verksamheten. Kunskap om standardpaketet och särskilt BPCS är ett plus. AS/400-kunskap är en annan bonuskvalitet.

**Kontakta:** Erik Alqvist, 08-7262196, Memo EDTERAL, Bengt Vallin, 08-7262201, EDTBEVA eller Monica Westberg, personal, 08-7262917, EDTMOWE.

Ericsson Hewlett-Packard Telecommunications AB, Västberga

### PRODUCT SPECIALIST - DATACOMMUNICATIONS EXPERT

Datacommunication is a vital part of the TMOS and is based upon standardized protocols as TMN Q3, TCP/IP etc. You will be responsible for managing the technical knowledge in datacommunications within the LBB Team thus getting in-depth knowledge of the datacommunication products from our Third-Party suppliers, participate with this knowledge in revisioning the Standard LBB release, provide expert technical knowledge and understanding of technologies to EHPT and the Ericsson organization, provide support of these products to EHPT and the Ericsson organization, manage Trouble Report handling, investigate new Third-Party products etc.

You have a Bachelor or a Master Degree in Computer Science or equivalent, technical knowledge/experience in OSI, Telecommunications Network Management, TCP/IP, X.25, programming in C, routers, gateways, LAN/WAN dimensioning analysis/test, good communication and technical translational skills and ability to cooperate in a cross functional environment.

### PROCESS MANAGER

You will be responsible for management of the LBB Processes (sourcing in Third-Party Products, etc) in the LBB Team thus defining, optimizing and maintaining these LBB Processes and their relationship with the other processes in the EHPT organization, making sure the LBB team follows these processes and provides the necessary documents and approval as requested by the EHPT organization and ensure that the team follows the high quality standard.

You should have a Bachelor or a Master Degree in Computer Science or equivalent, you might be a new graduate, knowledge/experience in Process- and Resource Management and in product administration and ability to communicate and cooperate in a cross functional environment. You are fluent in English and confident in a fast changing environment. You like to work in a multilingual/multicultural and fast changing environment.

**Contact:** Sten Skipper Rasmussen, 08-7194783, Memo EHSSKIP. Appl. to VK/EHS/FP Agdahl or MÖ/EHS/FP Ljungqvist.

Ericsson Data AB, Driftsekt. för lokala nätverket, TN

### GRUPPCHEFER FÖR UNIX OCH PC

Sektionen som startade 1 september 1994, består av ca 20 personer med inriktning på Systemadministration och drift inom Unix, PC, PC-Novell och Nät. Sektionen är place-

rad på TN och ansvarar för driften av Unix och PC system för merparten av hyresgästerna på TN. Datormiljön består idag av cirka 850 Unixsystem av både SUN och HP, merparten är SUN. Det finns 200 nätanslutna PC av totalt cirka 550 PC. Nätet är uppbyggt av komponenter från Cisco och Synoptics. Verksamhetsskärma utgörs av en lokalt placerad Helpdesk med uppgift att lösa och registrera användarsidans problem och önskemål. UNIX-gruppen består idag av tolv personer, PC-gruppen av sju. Du ska operativt ansvara för resp. datormiljö, se till att driften sköts med kvalitet och effektivitet och använda bra verktyg och rutiner, ansvara för den operativa planeringen av teknikgruppen. Du får driva vissa förändringsprojekt inom din miljö, delta i möten med kund och användare. Medverka för en harmonisering av de datormiljöer som finns på TN och inom EDTs kunder.

Du ska ha flerårig erfarenhet av Unix respektive PC-Novell som teknikplattform. Du bör ha goda ledaregenskaper, ha lätt att kommunicera skriftligt och muntligt samt för att samarbeta. Du är serviceinriktad. Erfarenhet av projektledning är en merit.

**Kontakta:** Bertil Udd, 08-7194774, Memo EDTBUD, Lennart Edberg, 08-7263058, EDTLEB eller Birgitta Helmsmo, personal, 08-7262907, EDTBHM. Ans. till ÅL/EDT/PA.

Ericsson Data, Unixitetet, Älvsjö resp. Kista

### BLIVANDE UNIX-TEKNIKER

Unixitetet är LM Ericsson Data's satsning på ett utbildningsprogram som leder till en tjänst som självständig systemadministratör inom UNIX-området. Tjänsten inleds med 6 månaders utbildning varvat med praktik. I utbildningen ingår avsnitt om teknik såväl som konsultmannaskap och företagsskänedom. Du kommer under utbildningstiden att ha stöd från en personlig handledare som idag arbetar i vår verksamhet. I slutet av utbildningsperioden kommer du att introduceras i något av våra kundtaganden inom Stockholmsområdet.

Du är idag PC-tekniker som vill komplettera sin kompetens, Stordatortekniker som vill söka nya utmaningar eller nyutexaminerad civilingenjör eller motsvarande. Utbildningen kommer preliminärt att starta i april.

**Kontakta:** Stefan Viklund, 08-7572343 eller Martin Axlin, 08-7263047.

## ADMINISTRATION

Telefonaktiebolaget LM Ericsson, International Assignments, HF

### SEKRETERARE

Vi ansvarar för kontraktvillkor och förberedelsesträning för personal i utlandstjänst. Vi är fjorton personer på avdelningen varav åtta handläggare, uppdelade i trea team.

Handläggarna ansvarar för en region eller grupp av länder och arbetar i huvudsak med att utveckla och följa upp generala och landsspecifika villkor samt koordinera och administrera personal på långtidskontrakt. Du ska för ditt team hjälpa handläggarna med utskrift av kontrakt, brev och meddelanden, administrera pensioner och försäkringar samt se till att de dagliga rutinerna fungerar.

Du behärskar engelska i både tal och skrift obehindrat. Du har också arbetat något eller några år som sekreterare och känner Dig stimulerad av att arbeta i små team. Du känner Dig väl förtrogen att arbeta i PC-miljö och använda Dig av de hjälpmedel som finns i form av ordbehandling etc. Att ge service till andra och engagera Dig i arbetsuppgifterna och gruppen, det är något som Du både tycker är roligt och som Du är stolt över.

**Kontakta:** Bo Eriksson, 08-7194970, Memo LMEBSON eller Cecilia Walman, personal, 08-7191496, LMECWAL.

Ericsson Radio Systems AB, Kista

### SÄKERHETSKOORDINATOR

Säkerhetskoordinator skall ombesörja skyddsarrangemang och rutiner som säkerställer att verksamheten inom ERA/A (650 personer) fortlöpande kan bedrivas störningsfritt och att företagets tillgångar inte kommer obehöriga tillhanda. Du ska göra sårbarhetsanalyser och ge förslag till motåtgärder, rapportera svagheter och incidenter, se till att säkerhetsarbetet följer centrala direktiv, öka säkerhetsmedvetandet samt representera enheten i säkerhetskommittéer.

Du bör ha intresse för säkerhetsfrågor, såväl rörande informations säkerhet, fysisk säkerhet som personsäkerhet. Erfarenhet av datasäkerhetsarbete är en fördel. Du skall ha lätt att uttrycka dig i tal och skrift och får gärna ha varit anställd inom Ericsson en tid, så du kan våra rutiner.

**Kontakta:** Jan-Folke Femholm, 08-7572376 eller Britt Bosrup, personal, 08-7570109, ERABUP.

Ericsson Radio Messaging AB, Bromma

### RECEPTIONIST/TELEFONIST

Vi vänder oss till Dig som med stor känsla för service vill ta emot våra besökare och inkommande samtal.

Vi värdesätter erfarenhet av växelreceptionistarbete och goda kunskaper i engelska.

**Kontakta:** Peter Gustafsson, 7575960, Memo ERAPGU eller Elsa Brodin, personal, 08-4042824.

Ericsson Telecom AB, Market Operations Asia, Kungens Kurva

### SEKRETERARE

Vi är verksam på de flesta av Asiens expanderande och spännande marknader, Japan, Vietnam, Singapur, Indien osv. Som erfaren sekreterare vet Du säkert att det alltid dyker upp oförutsedda uppgifter som inte rymms här, men som Du vet hur man hanterar.

Din bakgrund kan variera, men givetvis har Du erfarenhet av sekreterarbete, helst från en marknadsavdelning. Du är effektiv, ansvarsfull och flexibel och Du måste ha goda kunskaper i svenska och engelska.

**Kontakta:** Pia Wall, 08-7195679, Memo ETPWL, Jarl Enholm, 08-7197078, ETXBE eller Stefan Mogel, personal, 08-7196941, ETXMOGS. Ericsson Telecom AB, Core Unit Basic Systems, Årsta

### SEKTIONSSEKRETERARE/ADMINISTRATÖR

De två tjänsterna innebär ansvar för det administrativa stödet inom vart sitt våningsplan, det ena omfattande ca 30 provare och det andra ca 45 program- och maskinvarukonstruktörer samt chefer. Du får arbeta självständigt och vi ser gärna att Du tar egna initiativ. Hos oss har Du stora chanser att utvecklas i Ditt arbete. Vi satsar på sekreterarutveckling och har ett stort utbud av kurser och seminarier.

Vi förutsätter att Du har goda kunskaper i svenska och engelska och vilja att lära nya saker. Du är utåtriktad och servicemedveten, gillar ett högt tempo och att ha kul under tiden!

**Kontakta:** Anna Henricsson, 08-7192782, memo ETXT.ETXAAHN. Ans. till EO/ETX/TX/P.

Ericsson Radio Systems AB, Kista

### TEKNIKADMINISTRATÖR - RADIO IMPLEMENTATION

Enheten Radio Implementation inom RMOA behöver nu en Teknikadministratör som tillsammans med våra metodingenjörer och tekniska skribenter ska utveckla nya metoder för installation och underhåll av våra radiobassystem. Du kommer att arbeta med teknikadministration inom både pågående projekt och förvaltning. Dina arbetsuppgifter kommer bli att vara att definiera, uppdatera och underhålla 882 modulbibliotek. Registrera nya produkter och underhålla befintliga i PRIM. Du kommer också vara vår representant i GLO, Global Library Organization.

Vi vill att du ska vara lägst gymnasieingenjör, teknisk inriktning med intresse och erfarenhet av dokumenthantering. Du bör ha ordningssinne samt förmåga att arbeta självständigt och i grupp. Goda kunskaper i Engelska är en nödvändighet.

**Kontakta:** Stefan Lind, 08-7570901, Memo ERASL. Ans. till KI/ERA/AH J-O Segerfeldt, ERARMOAA.

Ericsson Business Networks AB, Sundbyberg

### SEKRETERARE

till vår enhet för Sverigeprojekt, Nätoperatörer för omgående tillträde. Du kommer att arbeta inom en marknadsenhet på ca 15 personer. Arbetsuppgifterna omfattar intern och extern korrespondens och övrigt administrativt stöd till avdelningen. Dessutom ingår visst ekonomiarbete såsom fakturering, kostnadsredovisning och försäljningsstatistik. Du kommer även delta i och planera kundaktiviteter, t ex seminarier och mässor.

Vi vill att Du har sekreterarutbildning och tidigare erfarenhet, gärna från marknadsavdelning. Vi använder PC under Windows (Word, Excel, Powerpoint). Som person måste Du vara flexibel, strukturerad och utåtriktad eftersom många externa kontakter förekommer.

**Kontakta:** Anders Rydström, 08-7640739, Memo EB-CANRY, Eva Kling Eldselius, 08-7640774, EBCEVAK eller Kurt Trogen, personal, 08-7640811, EBCKUTR.

Ericsson Telecom AB, Customer Delivery Centre, Telefonplan

### SEKRETERARE

Vi behöver förstärka vår enhet med en sekreterare. Enheten ansvarar för att våra kunder får sina produkter i rätt tid. Vi består av åtta sektioner, totalt ca 120 personer, spridda på tre geografiska orter. Du ska tillsammans med ytterligare en sekreterare ge service till fem sektioner och arbeta med ordbehandling, framställning av presentationsmaterial, telefonservice och övriga sekreteraruppgifter. Vi använder Word och Power Point.

Kunskaper i engelska är ett krav. Du har erfarenhet av administrativt arbete, känsla för service, engagemang för ditt arbete och kommunikativ förmåga. Du ska tycka om att ha mycket i luften och att vara litet av spindeln i nätet!

**Kontakta:** Camilla Areflykt, 08-7192532 eller Kristina Wallenberg, 08-7192311.

Ericsson Radio Access AB, RLL-enheten, Kista

### ENHETSSEKRETERARE

Du kommer att arbeta som sekreterare till enhetschefen för RLL men du skall också fungera som avdelningssekreterare. Du deltar i enhetens ledningsgrupp och du fungerar som koordinator för enhetens samtliga sekreterare.

Förutom allmänna sekreteraruppgifter ansvarar och utför du även självständiga arbetsuppgifter.

Vi söker dig som har sekreterarutbildning och/eller gärna akademisk utbildning. Du behärskar engelska i tal och skrift och kan du även spanska är det meriterande. Vi vill gärna att du arbetat med Macintosh och/eller MS/Office-paket samt att du har erfarenhet från Ericsson. Du har ordningssinne och organisationsförmåga. Du är utåtriktad, har förmåga och vilja att ta egna initiativ samt är målmedveten och kundorienterad.

**Kontakta:** Eva Klintestam-Nordin, 08-7572445 eller Anky Planstedt, personal, 08-7571575. Ans. till KI/RSA/HPS Malmgren.

Ericsson Radio Access AB, Transmissionsenheten, Kista

### SEKRETERARE

Filterenheten expanderar och utökar nu sin marknadsorganisation. Vi söker därför en sekreterare som ledigt kan uttrycka sig i tal och skrift på svenska, engelska och gärna något språk till. Du kommer att arbeta i en dynamisk omgivning med allt från traditionella sekreteraruppgifter till att vara värdinna vid kundbesök och utbildningar.

Vi vill att du har sekreterarutbildning, behärskar MS Office och gärna att du arbetat i telekombranschen, helst med liknande uppgifter. Du är serviceinriktad och kan arbeta självständigt.

**Kontakta:** Cecilia Biverot, 08-4042035 eller Anky Planstedt, personal, 08-7571575. Ans. till KI/RSA/HPS Malmgren.

Ericsson Radio Access AB, Transmissionsenheten, Kista

### KONTORIST

Du kommer att ansvara för receptionen samt vara avlastning för vår enhetssekreterare, vilket också inkluderar arkivering och diverse löpande ärenden. Du har också ansvar för posten samt för viss dokumentation.

Vi vill att du har gymnasieutbildning, goda kunskaper i engelska samt kännedom om Microsoft Office. Vi söker en positiv person, som är hjälpsam och som på eget initiativ kan rycka in där det behövs.

**Kontakta:** Cecilia Biverot, 08-4042035 eller Anky Planstedt, pers., 08-7571575. Ans. till I/RSA/HPS Malmgren.

Ericsson Radio Access AB, RBS-enheten, Kista

### SEKRETERARE

Du kommer att arbeta med sedvanliga sekreteraruppgifter, vilket också innebär att ta fram presentationsmaterial samt mycket kontakter med kunder. Du skall även sköta viss ekonomisk projektuppföljning.

Vi vill att Du har minst gymnasieutbildning med mycket goda kunskaper i såväl svenska som engelska (affärsengelska). Du bör också behärska Office-paketet, samt ha kunskaper inom ekonomi. Du har ordningssinne, är drivande, målinriktad och ansvarsmedveten samt mycket kundorienterad. Vi ser gärna att du arbetat inom koncernen och vi vill att du har minst 5 års erfarenhet av liknande arbete.

**Kontakta:** Lennart Öman, 08-7571991 eller Mikael Möller, personal, 08-7571749.

Ericsson Data, Driftsektionen för lokala nätverk, TN

### TEKNISK ADMINISTRATÖR

Dina arbetsuppgifter blir att ansvara för register och databaser över installerad utrustning och programvaror hos våra kunder på TN. Du får hantera administrativa och koordinerade uppgifter inom sektionen, ansvara för förråd och mindre lager, dokumentera rutiner, delta vid inventeringar hos kund samt vara kontaktperson för gemensamma rutiner inom sektionen.

Du skall ha utpräglat ordningssinne, lätt att kommunicera skriftligt och muntligt och för att samarbeta samt vara serviceinriktad.

**Kontakta:** Bertil Udd, 08-7194774, Memo EDTBUD eller Birgitta Helmsmo, personal, 08-7262907, EDTBHM. Ans. till ÅL/EDT/PA.

Ericsson Components AB, Microelectronic Access Devices Modules and Resistor Networks, Kista

### SEKRETERARE/ASSISTENT

Vi utvecklar, tillverkar och marknadsför hybridkretsar och motståndsnät för telekommunikationsområdet. Vår verksamhet expanderar kraftigt med ökande försäljningsvolym, nyutvecklade produkter och nya marknadsinbryningar. Arbetsuppgifterna innebär förutom sedvanliga sekreterargöromål att i vissa frågor fungera som assistent åt avdelningschefen. Du ska även vara vår kundservice behjälplig. Arbetet är mycket utåtriktad och innebär att du har många kontakter både inom och utanför enheten.

Du som söker har flerårig erf. av sekreterarbete och du gillar att arbeta självständigt. Att använda PC som arbetsredskap är en självklarhet för dig och du behärskar både Word ordbehandlingsprogram, grafik- och kalkylprogram. Du är utåtriktad och har lätt för att samarbeta. Engelska behärskar du i tal och skrift.

**Kontakta:** Marie-Louise Hellström-Gefwert, 08-7574471 eller Per Andersson, personal, 08-7574008. Ans. till KI/EKA/M/PA Andersson.



**EKONOMI**

**Ericsson Components AB, Ekonomiavdelningen, Kista**

**CHEF FÖR RESKONTRA OCH FINANSIERING**

Enheten består av nio personer och ansvarar för kund- och leverantörsreskontra, likviditets- och valutahandling, dagbok och reseräkningar.

Du bör vara civilekonom eller motsvarande med erfarenhet av redovisning och cash management eller liknande uppgifter. Du ska gilla att ha många bollar i luften och Du måste ha goda ledaregenskaper.

**Kontakta:** Susanne Lithander, 08-7574588 eller Christer Karlsson, personal, 08-7574991.

**Ericsson Components AB, Ekonomiavdelningen, Kista**

**CIVILEKONOM**

med några års erfarenhet av praktiskt arbete med redovisning eller liknande för att på vår ekonomifunktion hjälpa till att effektivisera och förbättra servicen till våra interna kunder.

Du är drivande och kreativ samt gillar att jobba i team. Du ska ha höga krav på Dig själv och Du vill lära Dig Ericssons ekonomimodell/styrssystem.

**Kontakta:** Susanne Lithander, 08-7574588 eller Christer Karlsson, personal, 08-7574991.

**Ericsson Data AB, Västberga**

**ACCOUNT MANAGER**

för en av våra stora kunder. Du ska upprätta försäljningsbudget, nå försäljningsmålen och följa upp lönsamheten. Du följer upp att kvalitets- och säkerhetsåtaganden ligger på avtalade nivåer och upprättar långsiktiga affärsplaner. Till Dina åtaganden hör även att identifiera kundbehov, reglera alla affärsåtaganden i avtal samt öka kundens medvetenhet om EDT som leverantör. Du arbetar självständigt inom ramen för affärsplaner och budgetar och ska upprätta avtalsförslag och rapportera till ledningen om affärsläget. Verksamhetsområdet omfattar datakraft, kommunikation, telefoni och lokala nät. Förvaltning och nyutveckling av applikationer samt projektledning m.m. ligger inom Ditt ansvarsområde.

Du har examen från högskola eller motsvarande och erfarenhet av ovanstående.

**Kontakta:** Gunnar Isberg, 08-7262213, Memo EDTGUIS eller Monica Westberg, personal, 08-7262917, EDTMOWE.

**Ericsson Components AB, Ekonomiavdelningen, Kundreskontra, Kista**

**EKONOM**

Hantering av betalningar, krav/inkasso, reskontraarbete med många kundkontakter, avstämningar osv.

Du bör ha ekonomisk utbildning och får gärna ha arbetat inom området tidigare. Du ska vara positiv, utåtriktad, stresstålig och kunna ta folk.

**Kontakta:** Bengt Skattman, 08-7574591 eller Christer Karlsson, personal, 08-7574991.

**Ericsson Mobile Communications, Lund**

**CONTROLLER**

Vår controllerfunktion behöver utökas i samband med vår kraftiga expansion. Vi behöver förstärka inom konsolideringsfunktionen som ansvarar för vår konsoliderade uppföljning på vecko och månadsbasis i både utfall, estimat som budget. Kontaktytorna är främst regionscontrollers, funktionscontrollers samt dotterbolag.

Du är civilekonom med några års erf. från controllerarbete. Vi arbetar med egna datamodeller i Excel och Access och kunskap om dessa programvaror är en nödvändighet. Det är meriterande om Du har erf. från koncetrapporering. Vi förutsätter att Du har mycket goda kunskaper i engelska och det är meriterande om Du kan fler språk.

**Kontakta:** Lars Jacobson, 046-181489 Memo ECSLJA. Ans. till S-O Jönsson, personal, 046-181400, ECSSOJ.

**Ericsson Radio Systems AB, Kista**

**EKONOMI-PLANERING**

Enheten för basstationsutveckling på RMOA behöver förstärkning inom ekonomi- och planeringsområdet. Verksamheten är för närvarande inne i en stark expansionsfas. Detta ökar kraven på uppföljning, support och kontroll. Du kommer att vara kontaktperson mot en eller två avdelningar i samtliga ekonomi- och planeringsfrågor. Du kommer även att vara sammanhållande och rapportera inom område- resursplanering och uppdragshandling för hela sektorn. Totalansvarig för dessa områden på RMOA är men på LMC i Montreal som du kommer att ha ett nära samarbete med.

Vi tror att du har en akademisk utbildning inom ekonomi eller teknik alternativt en gedigen arbetslivserfarenhet inom området. En god administrativ förmåga ska också känneteckna dig. Du är målinriktad, drivande och uthållig samtidigt som du är en människokännare och kan entusiasmera din omgivning. Du måste också trivas med att jobba i grupp eftersom det kommer att vara karakteristiskt för vårt sätt att arbeta.

**Kontakta:** Lena Lövgren, 08-7573777. Ans. till KI/ERA/AH JO Segerfeldt, ERARMOAA.

**Ericsson Business Networks AB, BU Network Engineering ZNEP, Budapest**

**CONTROLLER TO HUNGARY**

In 1994 Business Unit Network Engineering established a unit within Ericsson Kft (ETH) in Budapest to capture the potential market for network projects in Hungary. Today we are implementing three different contracts with a total budgeted turn-over of 200 MSEK in 1995. The division is in a growth phase with lot of opportunities and more projects to capture. For 1995 it is possible to reach 500 MSEK in order intake. This expansion requires tight financial control in order to secure margins and cash flow. For this purpose we urgently need a controller to take responsibility for the whole unit and become a member of the management team. The overall responsibility includes financial control within the division and the projects, monthly analyses and reports, support to the general manager etc.

The position requires a university degree in economics, good knowledge of Ericsson and, preferably, project experience.

**Contact:** Mats Karemyr, +46 8 7640773, Memo EBC.EBCMAKA or Mikael Hedlöf, +46 8 7640823, EBC.EBCMIHE.

**INKÖP**

**Ericsson Mobile Communications AB, Lund**

**ASIC-INKÖPARE**

I dagens såväl som i framtidens avancerade mobiltelefonprodukter är möjligheten att integrera funktionerna i ASICs strategiskt. För att på ett effektivt sätt kunna försörja vår produktion med komponenter är valet av leverantör och teknologiskt betydelsefullt. Därför är effektivitet och strategi i inköpsarbetet en av grundpelarna i vår verksamhet. Du ska välja och utvärdera ASIC och elektronikleverantörer före och under utvecklingsprojekten. En annan arbetsuppgift är att aktivt delta med support till utvecklingsprojekten. Du får både kommersiellt och förhandlingsansvar för ASICs samt andra avancerade integrerade kretsar.

Du har erfarenhet av inköp eller försäljning av ASICs och integrerade kretsar i högvolym. Vi förutsätter att Du har god teknisk kompetens inom detta område med kunskaper om olika tillverkningsprocesser och materialaspekter. Du är kommersiellt kompetent med strategisk inriktning.

**Kontakta:** Richard Ohlin, 046-181496. Ans. till LD/ECS/C/Z Sven-Olof Jönsson, personal, Memo ECSSOJ.

**Ericsson Business Networks AB, Business Comm. Div., Nacka Strand**

**OEM Senior Purchaser**

You will participate in multifunctional and other projects as purchasing/sourcing representative and specify negotiation request together with PM/Project. You will also be responsible for financial evaluation of current and future suppliers and take care of the negotiation process for OEM. You are also responsible for implementation of contracts within and cooperation with RLC/LCC to improve and maintain relationship with suppliers.

Bachelor or masters degree in business administration, finance or engineering. Qualified candidates are very market oriented with 3-5 years documented experience in purchaser position. Excellent communication skills, fluent in english and one Scandinavian language verbally as well as in writing are other important characteristics.

**Contact:** Peter Hult, 08-4220067 or Erik Edhag, personal, 08-4220288.

**Ericsson Business Networks AB, Nacka Strand**

**INKÖPARE - PC/DATORER**

Din huvudsakliga arbetsuppgift blir att sköta våra viktiga PC-/datorinköp samt tillhörande SW- & Servicelicenser. Du ska tillsammans med berörda enheter inom divisionen utarbeta kostnadseffektiva lösningar med hög kvalitet. Du svarar för utvärdering av och förhandlingar med våra leverantörer samt arbetar aktivt för att utveckla inköpsfunktionens verksamhet och rutiner.

Vi ser helst att Du är akademiker med viss erfarenhet av försäljning och/eller inköpsarbete - gärna inom PC-området, viss förhandlingsvana och goda kunskaper om PC och/eller datorer i övrigt. Vi förutsätter att Du kommunicerar obehindrat på svenska och engelska i tal och skrift.

**Kontakta:** Peter Hult, 08-4220067 eller Erik Edhag, personal, 08-4220288.

**MARKNAD**

**Ericsson Cables AB, Hudiksvall**

**EXPORTSÄLJARE**

Vår internationella verksamhet skall ytterligare intensifieras. Vi söker därför exportsäljare för försäljning av telekabel till framför allt teleoperatörer på våra exportmarknader.

Arbetet innebär bl a att Du tar fram offerter, gör presentationer, förhandlar med kunder samt följer upp order. Exportförsäljningen drivs ofta i projektform med säljaren som Telekabeldivisionens projektledare. Du skall inte enbart sälja telekabel, utan medverka till försäljning av hela system tillsammans med andra enheter inom Ericssonkoncernen. Marknadskontakterna innebär resor och kundbesök samt medverkan i symposier och informationsdagar.

Du bör helst ha högskolebakgrund. Du skall i första hand behärska engelska i tal och skrift och gärna ha utlandserfarenhet. Kan Du dessutom andra språk är det en extra merit. Du ska kunna agera självständigt och ha ett utvecklat sinne för affärer.

**Kontakta:** Antero Peräläinen, 0650-36360, Torbjörn Forsman, 0650-36358 eller Elaine Engström, personal, 0650-36333.

**Ericsson Telecom AB, Markets & Opns Africa and Latin America, Kungens Kurva**

**KUNDPROJEKTLEDARE - ETX/G/PM**

Till vår enhet för Project Management and Market Sales Support söker vi en projektledare med några års erfarenhet från orderhantering och/eller produkthantering inom Ericsson. Arbetet innebär att driva kundprojekt, offert- eller implementeringsprojekt. Offertprojekt innebär att utföra kundspecifikation ta fram en offert som förutom ETX ofta även inkluderar EKA, ERE etc. Implementeringsprojekt innebär att se till att ETX levererar enligt kontrakt, tex hård- och mjukvara. Som projektledare är du totalansvarig från kontraktets erhållande till RFA och slutbetalning.

Eftersom arbetet drivs i projektform ställer vi krav på goda ledaregenskaper, din förmåga att under tidspress entusiasma din omgivning och förmåga att planera och strukturera arbetet. Självklart behärskar du engelska i tal och skrift och kunskaper i franska är en merit.

**Kontakta:** Göran Dereskogh, 08-7197146, Memo ETXGDH eller Britt Paju, personal, 08-7195600, ETXBP.

**Ericsson Radio Systems AB, Kista**

**MARKNADSFÖRARE - EUROPA**

Dina arbetsuppgifter blir att tillsammans med våra Europeiska dotterbolag tillfredsställa våra kunders behov av cellulära system och applikationer. Behovsanalys, kommersiell analys och produkt lansering är nyckelområden inom Ditt ansvar.

Du har akademisk utbildning, god kunskap om telekomindustrin och gedigna erfarenheter av marknadsföring, gärna på det mer strategiska planet. Tekniska kunskaper i telekom och GSM är en merit. Du har utvecklad social talang, förmåga att samarbeta och skapa teamkänsla samt ett gott affärssinne. Vi förväntar oss att Du med Din erfarenhet kan bidra till vår verksamhet och vår strävan att alltid överträffa våra kunders förväntningar.

**Kontakta:** Joakim Fjälling, 08-7570695 eller Roger Andreason, 08-7573912.

**Ericsson Radio Messaging AB, Älvsjö**

**1. TEKNISKT SÄLJSTÖD  
2. PRODUKTLEDARE**

1. Arbetet innebär att i dialog med våra kunder utforma och realisera systemlösningar. För detta krävs en god teknisk förståelse baserad på kunskaper och erfarenhet inom områdena telekommunikation och datorsystem.

2. Arbetet innebär en långsiktig teknisk och kommersiell hantering av våra underleverantörer. Du kommer att i samråd med våra delsystemansvariga kontinuerligt utveckla vår systemplattform. Du bör ha goda kunskaper i och förståelse för avancerade systemkoncept helst utifrån en akademisk examen i kombination med kommersiell erfarenhet.

**Kontakta:** Bo Tideman, 08-7192868.

**Ericsson Radio Access AB, RBS-enheten, Kista**

**MARKNADSNIRIKTAD MEDARBETARE - CUSTOMER SUPPORT**

CUSTOMER SUPPORT TILL RBS-ENHETEN  
I ditt arbete kommer du att ha många kundkontakter. Du skriver reservdelsoffertter och tar fram statistik. Du sköter också kontakten mot inköp och produktionsplanering och du har hand om omarbetning av gamla åtaganden.

Vi vill att du har teknisk grundutbildning (gymnasie/civilingenjör), gärna med kommersiell påbyggnad. Du har erfarenhet av reservdelshantering, teknisk kundsupport och offerthantering. Du behärskar Word/Excel och har goda kunskaper i engelska. Du skall var mycket kundorienterad, se lösningarna och inte problemen samt ha god samarbetsförmåga.

**Kontakta:** Lennart Öman, 08-7571991, Krister Pettersson, 08-7571852 eller Mikael Möller, personal, 08-7571749. Ans. till KI/RSA/HPS Malmgren.

**Ericsson Radio Systems AB, Marknad Afrika & Latinamerika, Kista**

**TVÅ SEKTIONSCHEFER - NMT, GSM & TACS**

Affärsverksamheten inom marknadsområdet har utvecklats mycket snabbt under 1994 och vi förväntar en ännu kraftigare ökning på många nya marknader under de kommande

åren, särskild inom GSM, PCN & PCS. Vi är idag en enhet på femton personer som växer snabbt både i Sverige och utomlands. I vårt arbete ingår förutom marknadsföring och försäljning verksamhetsutveckling och uppbyggnad av resurser inom våra lokala marknadsorganisationer. Vi söker nu två sektionschefer för verksamhet inom respektive region Afrika & Latinamerika. Sektionscheferna skall ingå i enhetens ledningsgrupp.

Du bör ha erfarenhet av marknadsföring inom telekommunikationsområdet, någon ledande befattning, rekrytering och personalutveckling.

**Kontakta:** Staffan Hult, 08-7571077, Memo ERASHU eller Marie Zachrisson, personal, 08-7572459. Ans. till KI/ERA/LPH

**Ericsson Radio Systems AB, Kista**

**TVÅ SEKTIONSCHEFER, MARKNAD ÖSTEUROPA, MOBILTELEFON SYSTEM**

Marknadsenhet för mobiltelefonsystem NMT, GSM och TACS ökade sin omsättning med 550 % under 1994. En kraftig ökning förväntas även under kommande år. Vi söker chefer, en för f.d. Sovjet och en för övriga Östeuropa. Vi är idag en enhet med ca tjugo personer och växer snabbt. I vårt arbete ingår förutom marknadsföring och försäljning verksamhetsutveckling och uppbyggnad av resurser på lokalbolagen.

Du bör ha erfarenhet av marknadsföring inom telekommunikationsområdet, någon ledande befattning, rekrytering och personalutveckling.

**Kontakta:** Mats Arnamo, 08-7573366, Memo ERAMA-MO, Hans Jeborn, 08-7575857, ERAJEBO eller Marie Zachrisson, personal, 08-7572459.

**Ericsson Radio Systems AB, RMOG, Kista**

**PROJEKTLEDARE  
MARKNADSKOMMUNIKATION**

Marknadskommunikationsfunktionen för Affärsenhet Mobiltelefonsystem GSM, NMT, TACS söker dig som vill ta ansvar för utställningsverksamheten. Vi tror att du är en öppen och utåtriktad person med viss erfarenhet av utställningsverksamhet. Du kommer att svara för planering och genomförande av RMOGs egna interna utställningar, representera RMOG i koncerngemensamma utställningar och svara för motsvarande delar av interna utställningar i Kista och Västberga. Du kommer att jobba i en grupp som för närvarande består av sju personer med annonsering, intern information, pressbearbetning, kundtjänstprojekt, trycksaksproduktion, interaktiv produktion och ett datoriserat fotoarkiv.

Du har förhandlingsvana, en kreativ läggning för marknadsföring av mobiltelefonsystem till nätverksoperatörer. Behärskar Du fler språk än engelska är det en fördel. Är Du intresserad av att arbeta med utställningar på en expansiv och frångångsrik affärsenhet är detta jobbet för Dig!

**Kontakta:** Sture Sjöström, 08-7570179. Ans. till KI/ERA/LH Eva Fransson.

**Ericsson Radio Access AB, Filterenheten, Kista**

**KUND-/MARKNADSSUPPORT**

Du kommer att arbeta med våra kunder såväl externa som interna genom att stödja kunderna vid tekniska frågor rörande våra produkter, utbilda dotterbolag och övriga kunder, följa upp våra produkters funktion och kundens upplevelse vid leveranser till nya marknader/kunder, med erfarenhet från fältet föreslå förändringar och förbättringar av våra produkters funktion samt arbeta fram tekniska manualer för våra produkter.

Du är civil/gymnasieingenjör med erfarenhet av liknade arbetsuppgifter inom mobiltelefoniområdet. Du har lätt för att knyta kontakter och god samarbets- och initiativförmåga. Flytande engelska i tal och skrift är ett krav. Du ska ha flerårig erfarenhet av liknade arbetsuppgifter.

**Kontakta:** Mikael Frausing, 08-7575703 eller Anky Planstedt, personal, 08-7571575. Ans. till KI/RSA/HPS Malmgren.

**Ericsson Telecom AB, Market & Opns Africa & Latin America, Kungens Kurva.**

**BUSINESSMEN**

We are looking for businessmen to accept the challenge to make our installed customer base profitable for us. You will market and sell customer service, upgradings, features, etc to the installed customer base in co-ordination with local companies. You will do Market Analysis, Business Creation, Proposing and Negotiation. Travels and contacts with customers and local contacts will be a natural part of your time.

We would like you to have experience from marketing and complex selling and of selling services, technical or commercial academic exam, knowledge in telecom, maybe from an operator's perspective, knowledge in English and other languages and international experience.

You are used to work towards challenging goals. You have a combination of the stated qualities in various degrees. What you lack we will provide in a competence development program.

**Contact:** Johan Westberg, 08-7194399, Memo ETXJO-HAN or Britt Paju, personal, 08-7195600, ETXBP.



**Ericsson Radio Messaging AB, Bromma****1. KUNDUTBILDARE  
2. KUNDPROJEKTLEDARE**

1. Dina främsta arbetsuppgifter blir att utveckla utbildningsdokumentation och att utbildna våra kunder i drift och underhåll av företagets produkter. Vi vänder oss till Dig som har både pedagogisk läggning och goda kunskaper i data- och radioteknik.

2. Du kommer att ansvara för att kontrakterade systemleveranser, från offert till implementering och acceptans, löper enligt avtal med avseende på systemspecifikation, tidplan och budget. Arbetet sker i nära samarbete med våra marknadsförare och säljare och omfattar en hel del kundkontakter. Vi vänder oss främst till dig som är civilingenjör/ekonom och har några års erfarenhet av marknadsföring, försäljning eller projektledning. Vi söker även marknadsförare med erfarenhet från telekommunikationsbranschen.

**Kontakta:** Patricio Cuevas, 08-7575930 (1) och Peter Holm, 08-7575948 (2).

**Ericsson Telecom AB, BU Transport Network Systems, Kungens Kurva****SECTION MANAGER**

You will lead the section responsible for customer offers and Sales Support, which is included in the Market Project Office (MPO) within the TNS market sector. The size of your unit will be 10-15 persons mainly providing production of offers in conjunction with Customer Request For Quotation and technical assistance and Sales Support to Ericsson-sales channels in the world at MLCs and LC/MOs. Your section will operate towards international customers.

You are expected to be senior and in possession of a background built up of some years experience in general Telecommunication area combined with a managerial skill. You are used to or may be in contact with customers today, therefore we assume that you know how to maintain a dialogue with them. You are service minded and communicative. We expect a yearly business growth of 30-40% for the years to come. This requires a lot of good planning and proactive work and puts in focus your role as the manager of the unit. Being a Section Manager at TNS opens a career growth path in an evolving area full of challenge and opportunities!

**Contact:** Taieb Djerbi, 08-7195441, Memo ETXT.ETX-TADJ or Catarina Larson, personal, 08-7190836, ETXT.ETXLCAT.

**Ericsson Telecom AB, Marketing Services, HF****1. MULTIMEDIADESIGNER  
2. ILLUSTRÖR**

Avdelningen består i dag av 30 personer inom grafisk design och produktion samt multimediautveckling.

1. Vi söker dig som har flera års erfarenhet av grafisk design och produktion i datormiljö. Design sker till stora delar i Mac-miljö, men vid datoranimationer gäller blandad miljö med Mac, PC och UNIX. Vi arbetar idag med utveckling inom de senaste teknikerna för CD, Photo CD och multimedia. Presentationsmedia är PC-bildskärm, TV och TFT storbildsprojektorer.

Kunskaper och erfarenhet i programvaror som Photoshop, Strata Pro, 3-D Studio, Powerpoint och Illustrator är nödvändiga. Då utvecklingsarbetet kräver dokumentation av framtagna metoder ser vi gärna att du har erfarenhet av att dokumentera dig på såväl svenska som engelska.

2. Vi söker en utpräglat duktigt tecknare som ritat lika bra med penna som med mus. Du kommer bli att arbeta med avancerad fotoretusch och bildbehandling samt datorskapade illustrationer och därför ska du behärska illustration, Quark Express och Photoshop samt ha erfarenhet av Strata Pro och andra 3-D program i MAC-miljö. Då vi nu börjat med produktion av Photo CD bör du även vara nyfiken på detta nya medium och nya miljöer.

**Kontakta:** Hans Bååth, 08-7197417 (1), Carl Strokirk, 7193830, Christer Langseth, 08-7193617 (2) eller Thomas Eriksson, personal, 08-7194481.

**Ericsson Radio Systems AB, Kista****MARKNADSFÖRARE FAR EAST**

Vi behöver förstärka vår marknadsföringssida för AMPS/D-AMPS inom vår region som omfattar Kina, Hong Kong, Taiwan och Korea. Arbetsuppgifterna består främst av marknadsföring, teknisk och kommersiell support, offerering etc, men innebär också intensiva kontakter med kunder och dotterbolaget samt en hel del resor.

Du behöver ha samarbetsförmåga, flexibilitet, kommersiell läggning och vara drivande. Kunskaper om mobiltelefoni eller AXE är en merit.

**Kontakta:** Michael K-hner, 08-7571628 eller Bo Carlsson, 08-7570513.

**Ericsson Telecom AB, Market Operations Africa & Latin America, KK****PRODUCT MARKETING - SWITCHING & SDH**

Product Marketing at G-region is a job that requires good technical ground, business orientation and customer under-

standing. It means proactive marketing through seminars, workshops, field studies, business cases etc. etc.. It means identifying and understanding our customers needs and to give him our solutions. It means working towards 2 exciting continents with direct contacts with local companies and customers.

**Contact:** Hans Karlsson, 08-7199517, Memo ETX.ETXHKL.

**Ericsson Radio Systems AB, Sales and Mktng Middle East and East Europe, Kista****CHEF**

ERA/RMOA är den enhet inom koncernen som utvecklar, tillverkar och marknadsför mobiltelefonisystem i enlighet med amerikansk standard. Våra marknader finns över hela världen och våra marknadsandelar ökar kraftigt. RMOA är en ung entreprenörsorganisation i stark tillväxt. Till en av våra mest expansiva marknader söker vi en enhetschef (sektionsnivå) för Sales and Marketing Middle East and East Europe. Du kommer att leda en enhet som ansvarar för försäljning och marknadsföring av våra digitala och analoga AMPS-system för 800 MHz bandet och de kommande PCS-systemen för 1900 MHz baserade på D-AMPS.

Du kommer att ansvara för planering och genomförande av sälj- och marknadsaktiviteter mot kunder och våra lokalbolag i regionen. För detta krävs att du kan etablera nära relationer till våra slutkunder och dotterbolag.

Du bör ha en akademisk utbildning och ha en gedigen erfarenhet inom försäljning, gärna i ansvarig position. Du bör ha en professionell inställning till uppgiften. Du bör vara drivande samt ha entreprenörsanda och entusiasm.

**Kontakta:** Bo Carlsson, 08-7570513. Ans. till KI/ERA/AH Karin Enberg, Memo ERARMOAA.

**Ericsson Components AB, Energy Systems, Kungens Kurva****MARKNADSPROJEKTLEDARE**

Vill du bredda din kunskap inom telekom-området? Då borde detta vara något för dig! Inom produktenhet Energy Management Systems utvecklar och marknadsför vi styr- och övervakningssystem för energisystem inom telekommunikationsområdet och vi söker nu förstärkning med en marknadsförare/marknadsprojektledare. Du kommer att supporta våra försäljare med bl a säljutbildning, produktpresentationer och marknadsplaner. Arbetet sker i nära samarbete med MLC/LC inom Ericsson och med externa slutkunder. Arbetet medför mycket resor över hela världen.

Du som söker har erfarenhet från Ericsson av internationell marknadsföring av tekniska systemprodukter. Om du har erfarenhet av energiprodukter är det meriterande, men inget krav. Goda kunskaper i engelska är dock ett krav. I botten har du en ingenjörsexamen, gärna med kommersiell påbyggnad.

**Kontakta:** Lars Selberg, 08-7216120, Memo EKALAS eller Anette Johansson, personal, 08-7217461, EKAJO.

**Ericsson Radio Systems AB, Sales and Marketing Latinamerika, Kista****CHEF**

ERA/RMOA är den enhet inom koncernen som utvecklar, tillverkar och marknadsför mobiltelefonisystem i enlighet med amerikansk standard. Våra marknader finns över hela världen och våra marknadsandelar ökar kraftigt. RMOA är en ung entreprenörsorganisation i stark tillväxt. Till en av våra mest expansiva marknader söker vi en enhetschef för Sales and Marketing Latinamerika. Du kommer att leda en enhet som ansvarar för marknadsföringen av våra produkter i Latinamerika. Enheten har ansvar för marknadsbearbetning direkt och i samarbete med våra lokala bolag. Detta innebär bl a att ge våra dotterbolag ett tekniskt och kommersiellt stöd och även ge dem kompetensförstärkning inom våra systemkoncept. Dina marknadsförare arbetar med att planera och genomföra affärer i de olika länderna i Latinamerika. Din specifika roll innebär att ha systematiska affärsplaner (både på kort och lång sikt) för varje land. För att få detta måste du ha gedigna relationer med våra dotterbolag och våra slutkunder.

Du är förmodligen akademiker med en teknisk bakgrund och har dokumenterade framgångar inom försäljning. Vi tror att rätt person har en mycket professionell affärsmässig inställning till sin uppgift. Vi tror också att rätt person är en drivande entreprenör som genom sin entusiasm och energi får med sig sina medarbetare.

**Kontakta:** Bo Carlsson, 08-7570513. Ans. till KI/ERA/AH Karin Enberg, Memo ERARMOAA.

**PERSONAL****Ericsson Components AB, Personalavdelningen, Kista****PERSONALADMINISTRATÖR/SEKRETERARE**

I arbetet ingår bl a att registrera och besvara alla ansökningshandlingar som kommer till företaget, förvaltning av personalhandlingar och att ta fram rapporter med affärsrådets personalstatistik. Du är intresserad av att fortsätta utveckla nya sätt att hantera informationsflödet med stöd

av datateknik och trivs i rollen som länk mellan personalfunktionen och lönekontor.

Du har gymnasieutbildning eller motsvarande och gärna erfarenhet från personal- eller löneadministrativt arbete.

**Kontakta:** Tova Raak, 08-7574670 eller Iréne Vallin, personal, 08-7574365.

**Ericsson Telecom AB, Supply & Distribution, Telefonplan****HR-KONSULT**

Supply & Distribution (S & D) tillverkar och levererar produkter mot kund. Huvudfabriken på telefonplan är företagets mekanikcentrum, vi tillverkar bl a skåp och magasin till AXE. Vi HR-konsulter arbetar mot produktionsenheter och gemensamma staber och funktioner. Arbetet innehåller allt från traditionellt personalarbete till övergripande personal- och utvecklingsfrågor. Arbetet styrs till stor del av kundens behov samt de mål och målpåfyllande aktiviteter man satt upp.

Du som söker skall ha lämplig högskoleutbildning och några års erfarenhet av kvalificerat och självständigt personalarbete. Vi lägger stor vikt vid dina personliga egenskaper.

**Kontakta:** Boris Lundgren, 08-7190199, Memo ETXS.ETSBORI.

**Ericsson Radio Systems AB, Kista****CHEF PERSONALADMINISTRATIV UTVECKLING**

Vill Du arbeta med att aktivt utveckla löne- och PA-system i ett företag som expanderar? Vår kraftiga expansion och snabba tillväxt medför att höga krav ställs på att utveckla våra administrativa system och rutiner. Förutom arbete med utveckling av löne- och PA-system kommer Din roll att vara både specialistens och rådgivarens. Du kommer att arbeta både mot företagsledningen och anställda i egenskap av rådgivare och som specialist får Du nytta av Din kompetens i pensions-, skatte- och försäkringsfrågor. Du ansvarar också för nio medarbetare på lönekontoret, vilket innebär ansvar för den övergripande planeringen, utvecklingen och samordningen av dess totala verksamhet.

För att passa för arbetet tror vi att Du har några års erfarenhet av administrativ utveckling eller är kvalificerad användare av PA-system samt har erfarenhet av förändringsarbete. Vidare ställer arbetet höga krav på god kommunikationsförmåga samt helhetssyn. Stor kunskap om det lönetekniska området är en fördel men inget krav.

**Kontakta:** Marie Fredin, 08-7572287, Memo ERAMFN eller Anna Lindvall, personal, 08-7571914, ERALIAN.

**Ericsson Components AB, BU Microelectronic Access Devices, Kista****ERFAREN PERSONALMAN/KVINNA**

Arbetet innebär att underställd divisionens personalchef ansvara för personalfrågor mot två avdelningar, ett Business och ett Service center, totalt ca 225 personer.

Verksamheten inom BU är starkt decentraliserad och som personalman agerar du som konsult åt enheterna. Uppgifterna som är mycket självständiga spänner från rekrytering till organisationsutveckling. Stor fokusering på den person vi söker ligger på erfarenhet av kompetensutveckling. Verksamheten befinner sig i ett mycket expansivt skede, varför du som sökande skall vara aktiv med att sälja in din kompetens och agera.

Din bakgrund är högskoleexamen från PA-linjen med flera års erfarenhet av aktivt personalarbete i linjen med tyngdpunkt på att ha drivit kompetensutvecklingsprojekt.

**Kontakta:** Stig Cederberg, 08-7574792, Memo EKAST-CE.

**Ellemtel, Älvsjö****LÖNEADMINISTRATÖR**

Vi söker en rutinerad löneadministratör till vår personalavdelning. Arbetet innebär ansvar för den löpande löneadministrationen, för ett antal avdelningar inom vårt företag. De huvudsakliga arbetsuppgifterna omfattar lönehantering i alla dess former, försäkringar, löpande service och tolkningar av avtal m m. Dessutom kommer du att ansvara för inskrivning av nyanställd personal och kontraktsanställda från både Sverige och utlandet. Vi arbetar i Ericssons lönesystem Eriplan. Du kommer att ha många kontakter med människor inom och utom företaget. Lönekontoret är organiserat i ett självständigt team och arbetar nära personalteamet. Du skall ha flera års erfarenhet av löneadministration, vara utåtriktad, noggrann och initiativrik. Du bör dessutom kunna uttrycka dig väl i tal och skrift.

**Kontakta:** Lotta Josefsson, tel 08-727 4927, eller Eunice Samuelsson, tel 08-727 3134. Ansökan till ÄS/EUA/K Anneli Josefsson, personal.

**Telefonaktiebolaget LM Ericsson, Personnel Support, Telefonplan****INFORMATÖR - PERSONALSTATISTIK**

Inom supportenheten Personnel Support finns en sektion som arbetar med utredningar och information inom det personaladministrativa området, i huvudsak med frågor rörande arbetsrätt, pension och försäkringar, lönesättning och

personalstatistik. Du ska arbeta med personalstatistikfrågor i ett mycket brett perspektiv. Arbetet i sig innebär till stor del att Du själv tar fram den statistik som Du sedan skall informera kring. Du måste vara både analytiskt lagd och ha en god social förmåga för att informera och marknadsföra både produkter och avdelningens kompetens. Du kommer självklart ha en nära dialog med kunden för att kunna anpassa informatoinen efter de behov som finns i organisationen. Vi bedriver även en del utvecklingsarbete i projektform och det är därför bra om Du har erfarenhet av den typen av arbete.

Du har en akademisk examen bakom Dig med minst 20 p statistik. Det är en fördel om Du har arbetat några år inom Ericsson, gärna inom en personalenhet. Då vi arbetar inom TSO-miljö och har Focus som rapportgenerator och även i PC med Excel, Powerpoint och Word är det bra om Du känner Dig hemma i både såväl stordator- som PC-miljö.

**Kontakta:** Lotta Larsson, 08-7192136, Memo LMESJ eller Bengt Sjöberg, 08-6812490, LMEBASJ. Ans. till HF/LME/P Walman.

**PLANERING****Ericsson Radio Systems AB, Kista****EKONOMI-PLANERING**

Enheten för basstationsutveckling på RMOA behöver förstärkning inom ekonomi- och planeringsområdet. Verksamheten är för närvarande inne i en stark expansionsfas. Detta ökar kraven på uppföljning, support och kontroll. Du kommer att vara kontaktperson mot en eller två avdelningar i samtliga ekonomi- och planeringsfrågor. Du kommer även att vara sammanhållande och rapportering inom områdena resursplanering och uppdragshantering för hela sektorn. Totalansvarig för dessa områden på RMOA är men på LMC i Montreal som du kommer att ha ett nära samarbete med.

Vi tror att du har en akademisk utbildning inom ekonomi eller teknik alternativt en gedigen arbetslivserfarenhet inom området. En god administrativ förmåga ska också känneteckna dig.

Du är målinriktad, drivande och uthållig samtidigt som du är en människokännare och kan entusiasmera din omgivning. Du måste också trivas med att jobba i grupp eftersom det kommer att vara karakteristiskt för vårt sätt att arbeta.

**Kontakta:** Lena Lövgren, 08-7573777. Ans. till KI/ERA/AH JO Segerfeldt, ERARMOAA.

**Ericsson Radio System AB, Huvudplanering, AXE, Kista****AXE-PLANERING**

Huvudplaneringen för AXE, RMOG, har ansvar för prognoser och lagerföring av och processer kring AXE inom affärsområdet för GSM, NMT och TACS. Du ska ansvara för lagerstyrning av produkter inom en subsystemfamilj inom AXE, styra nivåer och vårda ett lagerbestånd, kommunicera behov till ETX från vår marknadsida samt stämna av prognoser för "Dina" produkter.

Du skall känna till ETXs organisation och ha en övergripande kännedom om AXE. Du bör kunna GOLF-systemet samt vara van att arbeta självständigt. Du ska ha god analytisk förmåga samt bör vara van att arbeta med nyckeltal och modeller för lagerstyrning.

**Kontakta:** Karin Holmlund, 08-7572237. Ans. till KI/ERA/LH Eva Fransson, 08-7575738.

**Ericsson Radio System AB, Huvudplanering, AXE, Kista****AXE PROGNOANSVARIG**

Du blir sammanhållande för prognosticeringsarbetet samt processen kring detta och ska analysera de totala behoven och förmedla dessa vidare till ETX. Du ska vidare arbeta med in- och utfasning av produkter samt stödja prognoslämnare med information om produkten och processen. Under våren kommer stora förändringar att ske i prognosprocessen och Du ska vara drivande för delprocessen AXE.

Du skall känna till ETXs organisation och ha en övergripande kännedom om AXE. Du bör kunna GOLF-systemet samt vara van att arbeta självständigt. Du skall ha en god analytisk och pedagogisk förmåga.

**Kontakta:** Karin Holmlund, 08-7572237. Ans. till KI/ERA/LH Fransson, personal, 08-7575738, Memo ERAFRAN.

**Ericsson Telecom, ATM Broadband, Provisioning, Årsta****PROJEKTPLANERARE**

Du ansvarar för den aktuella lång- och kortsiktiga projektplanen för all utveckling inom affärsenheten. Detta sker tillsammans med projektledare, chefer och ekonomiansvariga. Du genomför kvartalsvis resursplanering för att säkra projektens resurs- och kompetensbehov. Du samarbetar med våra utvecklingskontor i Sverige, Finland, Norge, Tyskland och Italien. Vår utveckling är fokuserad på applikationer i C++ inom AXE. De huvudsakliga applikationerna är idag bredbands-SDN samt Virtual Leased Lines, VLL. Inom ramen för detta jobb kommer Du att bygga upp en utomordentligt förståelse för hur stora projekt fungerar i internationell miljö. Du får också ett stort kontaktnät vilket ger en för-



träfflig plattform för en vidare framtid inom Ericsson.

Du har några års erfarenhet som SW-designer inom AXE och som delprojekt/projektledare. Du är drivande, trivs i en dynamisk miljö och har lätt för att samarbeta.

**Kontakta:** Rolf Blomberg, 08-7195222, Memo ETXT.ETX-ROBL eller Ewa Brandt, personal, 08-7198289, ETXT.ETXEWAB.

**PRODUKTION**

**Ericsson Radio Access AB, Produktionsenheten, Kista**

**SMD-BEREDARE**

Ericsson Radio Access AB, har en välkänd och bred kompetens inom trådlös kommunikation. Vi är verksamma inom radioaccess system för trådlös telefoni, basstationer, antennära produkter och transmissionssystem för analoga och digitala nätverk. Huvuddelen av vår verksamhet finns i Kista och vi är idag cirka 850 anställda.

Vi vill att Du har 4 årigt tekniskt gymnasium alternativt 80 poäng teknisk högskoleutbildning. Du har vana från SMD-tillverkning inkl. skapande av monteringsprogram och övriga aktiviteter som hör till beredning av SMD-produkter samt datorvana. Du bör ha god samarbetsförmåga, utåtriktad laggnings och datorintresse.

**Kontakta:** Mikael Kaneteg, 08-7641081 eller P-G Nyström, personal, 08-7641539. Ans. till KI/RSA/HPS Kohlhöfer.

**Ericsson Radio Access AB, Produktionsenheten, Kista**

**GRUPPCHEF - ELEKTRONIK**

Vi söker en gruppchef för elektronikproduktion med gymnasiekompetens. Du bör ha arbetat med arbetsledning i produktion eller projektledning. Som gruppchef kommer Du att ansvara för arbetsledning och fördelning av arbetet inom en grupp. Du får vara med att utveckla gruppen och dess arbetsorganisation. Du kommer även att arbeta aktivt med att följa upp leveranser, kvalitetsläge, produktivitet samt att driva förbättringsaktiviteterna.

Du måste ha goda ledaregenskaper, vara flexibel, ha ett gott ordningssinne och god samarbetsförmåga, vilja och intresse av att arbeta med människor samt en bra initiativförmåga. Skiftarbete kan koma att införas. Då flertalet av våra gruppchefer är manliga, ser vi gärna kvinnliga sökande.

**Kontakta:** Lennart Lundström, 08-7572685 eller P-G Nyström, personal, 08-7641539. Ans. till KI/RSA/HPS Kohlhöfer.

**Ericsson Radio Access AB, Produktionsenheten, Kista**

**PROVARE**

Du kommer att arbeta med felsökning radioteknik.

Vi söker Dig med 80 poäng teknisk högskoleutbildning. För tjänsten krävs erfarenhet av elektronikmontage och provning, felsökning radio och lödcertifikat. Du skall ha god syn, vara noggrann, initiativrik, ha lätt för att samarbeta, ha ordningssinne samt vara flexibel.

**Kontakta:** Lennart Lundström, 08-7572685 eller P-G Nyström, personal, 08-7641539. Ans. till I/RSA/HPS Kohlhöfer.

**PROJEKT**

**Ericsson Radio Systems AB, Kista**

**CHEF - SYSTEM SUPPORT OCH ACCEPTANSPROCEDURER**

Inom ERA/LP bygger vi upp en enhet med ansvar för System Support inom LP/P och Acceptansprocedurer för kundprojekt inom ERA/RMOG. Verksamheten består idag av 3 personer. Huvuduppgifterna för denna enhet är att stödja marknadsenheterna vid försäljning och förhandling av sup-

portavtal, ansvara för administration/förvaltning och uppfyllelse av kontrakterade supportavtal, arrangera supportseminarier för våra kunder, koordinera ESO/FSC aktiviteter, ekonomisk uppföljning av supportaktiviteter, eftermarknadsansvar av genomförda kundprojekt, förvalta och utveckla metodik för acceptansprocedurer för kundprojekt samt stödja Market-Operations-enheterna i frågor rörande acceptansprocedurer.

Du bör vara civilingenjör med bred erfarenhet av projektimplementeringsfrågor, support och/eller drift av mobiltelefonssystem.

**Kontakta:** Bo Nordberg, 08-7573669, Memo ERABNG. Ans. till KI/ERA/LPH Marie Zachrisson, personal, 08-7572459.

**Ericsson Radio systems AB, Kista**

**KUNDSUPPORT FÖR GSM NMT OCH TACS**

Vi är en nyetablerad funktion på ERA/LP/P med ansvar för ledning, koordinering och inte minst, genomförandet, av supportaktiviteter inom ERA/LP. I nära samarbete med marknadsenhet och projektledningsenhet inom ERA/LP samt berörda ESO:er (Ericsson Support Office) och FSC:er (Field Support Center) svarar vi för att kunden får den support han har kontrakterat, dvs allt från offertering av support till fortloppande supportverksamhet. Du ska ta hand om kunder och deras system när ett projekt är klart, medverka i överlämningsmöten mellan projekt och support, kund- och ESO-möten samt vara kundens kontaktperson på vår enhet.

Du har god förmåga att kommunicera och samverka med människor från andra kulturer, stark egen drivkraft, kreativitet och flexibilitet, kunskaper i engelska och gärna även i något annan såpråk som är gångbart i Central- och Östeuropa eller Ryssland. Erfarenhet av mobiltelefonssystem och supportverksamhet är meriterande.

**Kontakta:** Johan Wetterberg, 08-7571870, Memo ERA-EJW eller Liljana Sundberg, personal, 08-4042429. Ans. till KI/ERA/LPH Sundberg.

**Ericsson Radio systems AB, Kista**

**KUNDSUPPORT FÖR GSM NMT OCH TACS**

Vi är en nyetablerad funktion på ERA/LP/P med ansvar för ledning, koordinering och inte minst, genomförandet, av supportaktiviteter inom ERA/LP. I nära samarbete med marknadsenhet och projektledningsenhet inom ERA/LP samt berörda ESO:er (Ericsson Support Office) och FSC:er (Field Support Center) svarar vi för att kunden får den support han har kontrakterat, dvs allt från offertering av support till fortloppande supportverksamhet. Du ska ta hand om kunder och deras system när ett projekt är klart, medverka i överlämningsmöten mellan projekt och support, kund- och ESO-möten samt vara kundens kontaktperson på vår enhet.

Du har god förmåga att kommunicera och samverka med människor från andra kulturer, stark egen drivkraft, kreativitet och flexibilitet, kunskaper i engelska och gärna även i något annan såpråk som är gångbart i Central- och Östeuropa eller Ryssland. Erfarenhet av mobiltelefonssystem och supportverksamhet är meriterande.

**Kontakta:** Johan Wetterberg, 08-7571870, Memo ERA-EJW eller Liljana Sundberg, personal, 08-4042429. Ans. till KI/ERA/LPH Sundberg.

**TEKNIK**

**Ericsson Hewlett-Packard Telecommunications, Västberga**

**TESTARE TMOS - PMA**

Vill du vara med och testa en av de mest intressanta och komplexa produkterna inom TMOS världen? Vi söker våra mobiltelefoner och fasta-nätet-kunder med performance data som de senare använder för att dimensionera och övervaka sina telefonnät. Det är mycket viktigt att vi kan erbjuda god

kvalitet i våra kunders beslutsunderlag, därför behöver vi nu förstärka med två Use Case testare. Du kommer att delta i utveckling av testhjälpmedel, förbereda och exekvera testfall samt göra metodförbättringar. Du kommer att ingå i ett test-nätverk vilket kommer att ge dig goda möjligheter att rotera inom EHPT. PMA är utvecklat i objektorienterad teknik där viktiga komponenter är Unix, Objectory metodiken, C++, Grafiska Användargränssnitt, Sybase relationsdatabas (SQL) och grafiska presentationsverktyg. Performance Measurements Application (PMA) är ett delsystem inom produktfamiljen TMOS.

**Kontakta:** Per Peterson, 08-7190419, Memo EHS.EH-SPERP

**Ericsson Hewlett-Packard Telecommunications AB, Västberga**

**TMOS**

TMOS innehåller produkter för övervakning av tele-nät., Vi inom XM, eXchange Management, utvecklar tillämpningar för bl.a. kommandohantering och filhantering mot AXE och även mot andra typer av växlar. Vår verksamhet expanderar kraftigt och vi skulle behöva förstärka med ett antal provare inom detta område. Vi arbetar med UNIX, men det är inget krav att du har erfarenhet inom detta område. Det är viktigt att du har erfarenhet och framförallt intresse av provning. Du kommer att få breda arbetsuppgifter, vilket ger god kunskap om systemet och goda utvecklingsmöjligheter.

Vi söker dig som har erfarenhet av provning och vill prova något nytt inom framtidens teknik.

**Kontakta:** Ralf Simons, 08-7199407, Memo EHSRMS eller Anders Ögren, 08-7193961, EHSANDE.

**Ericsson Radio Systems AB, Kista**

**RADIO NETWORK OPTIMIZATION ENGINEER**

The last years dramatic increase in mobile subscribers has created a complex cellular network structure. As the cellular systems continue to grow it is important that we keep providing a high quality service towards our users. Our groups purpose will be to make sure that the Ericsson CMS 8800 systems, both analog and digital, perform as optimum as possible, by performing audits and present actions plans for improvements. Our focus is on the radio frequency environment, however, knowledge of all parts in CMS 88 is necessary, since many of the functions are controlled by the switch. This is a dynamic job with close customer contact, and where the work field are all the CMS 8800 systems around the world.

We are looking for people who either have a couple of years of CMS 88 experience, or 2-3 years experience of AXE testing and, or, support. You should be fluently in english, both in speech and writing, and be able to cooperate easily both within the company as well as with customers.

**Contact:** Roger Eriksson, +58-22 390711, Memo XCOM.CEVRE or Ulf Malmerberg, +46-8-757 2949, ER-AUMG. Appl. to KI/ERA/AH Enberg, ERARMOAA.

**Ericsson Cables AB, Hudiksvall**

**PRODUKTIONS- OCH PROCESSTEKNIKER - STYR- OCH REGLERTEKNIK**

Du skall utveckla produktionsprocesser och anpassa maskinutrustning för vår produktion av telekabel. Arbetet bedrivs ofta i projektform och alltid i nära samarbete med andra funktioner inom företaget, både när det gäller nya produkterprocesser, maskiner eller när det gäller att lösa

problem med befintlig utrustning. I sektionens uppgift ingår även att ge tekniskt stöd till våra utlandsfabriker och de företag Ericsson Cables har tekniska avtal med.

Du skall ha en hög teknisk kompetens med utbildning motsvarande civilingenjör med inriktning mot maskin/el/styr- och regler. Goda språkkunskaper krävs, framför allt i engelska. Eftersom tjänsten kräver många kontakter både inom och utom företaget, lägger vi stor vikt vid Dina personliga egenskaper och framför allt din förmåga att samarbeta med andra.

**Kontakta:** Thomas Norlund, 0650-36115 eller Elaine Engström, personal, 0650-36333.

**Ericsson Telecom AB, Core Unit Basic Systems, Process Support, TN**

**EARLY DESIGN PROCESS SUPPORT**

Vi söker en drivande person som ska hjälpa oss utforma och introducera processförbättringar inom AXE10 tidiga faser, D.v.s. systemstudie och systemanalys. Vi arbetar mycket i projektform och din utåtriktade personlighet och starka förmåga att kommunicera kommer att vara viktigt. Ditt intresse för metoder och verktyg är självklart. Vi hantarer idag dels ständiga förbättringar av standardmetoder men driver också aktivt integrering av CASE stöd och nya metoder för t.ex. kravanalys, modellering etc.

Det är en merit om du har arbetat med telekom och viss projektledning, men det viktigaste är dina pers. egenskaper.

**Kontakta:** Thomas Granström, 08-7195085, Memo ETXT.ETXGSTR eller Åsa Andersson, personal, 08-7195747, ETXT.ETXASAN.

**Ericsson Radio Systems AB, Forskningsenheten, Kista**

**CIVILINGENJÖR**

Vi arbetar med framtida mobiltelefonssystem och konstruerar prototyper och testsystem. Vi provar nya tekniker/metodiker för programmering och simulering. På vår enhet finns ett särskilt kompetensområde för detta och du kommer att ingå i detta. Dina närmaste uppgifter blir att ta fram testsystem för nya generationers mobiltelefonssystem. Beroende på din bakgrund kan det omfatta hela kedjan från design, implementering, simulering och verifiering av radioprotokoll eller allt från systemspecifikation, design, implementering, simulering, test och verifiering till prestandatester med betoning på de senare delarna.

Du är initiativrik och utåtriktad civilingenjör med några års erfarenhet och har tidigare arbetat med några av följande uppgifter/metodiker: radioprotokoll, SDT/SDL, datakommunikation, del- eller systemverifiering, tester i simulerad och mål-miljö, realtids programmering och operativ system. SPW, hårdvarunära programmering i "C" eller "Assembler" samt kunskap ommobiltelefonssystem meriterande. Du behärskar engelska och gärna även tyska.

**Kontakta:** Aleksander Marlevi, 08-7572626, Memo ER-AAMI eller Göran Lyman, 08-641198, ERAGOLY. Ans till ER-AKJEL.

**Ericsson Telecom AB, Network Operator Products, TN**

**SYSTEM ENGINEERS**

The Product Group Network Operator Products is responsible for products aiming at enhancing operations of the BU Local customers. Traditionally we have spent much effort on O&M products for AXE, an area where we today are very competitive. To keep this position we must provide our customers with even more cost effective solutions. These must

**Jobb Center**

En enhet inom ETX Human Resources Consulting

**Vill du förändra din arbetssituation eller kanske utvecklas vidare i ett nytt jobb?**

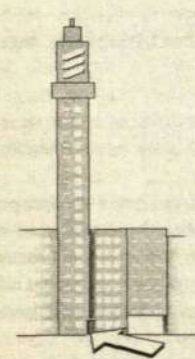

På Jobb Center kan du:  
- få hjälp att aktivt planera din yrkeslivsutveckling!  
- "bolla" dina idéer och tankar med en neutral samtalspartner.  
- studera alla lediga jobb inom Ericsson.  
- få hjälp att marknadsföra dig själv till ett nytt jobb.  
**Här samtalar du under konfidentiella former.**

**VI HAR FLYTTAT!**  
och finns på HF. Ta hissen i Tornhuset till 4tr (följ våra skyltar), tel 08 681 2550, fax.08 681 2491.

**ÖPPET Måndag - Torsdag 8.30-16.00**  
**KVÄLLSÖPPET, MÅNDAGAR TILL 18.30**  
**VÄLKOMMEN!**

**Objectory utbildning**



Objectory är en världsledande utvecklingsprocess med tillhörande verktyg för framgångsrik objektorienterad systemutveckling.

Objectory AB levererar produkter samt omfattande experttjänster såsom utbildning, rådgivning och metodkonsultation.

**Just nu finns tillgängliga platser på Objectory utbildning!**

- 14-17 mars Introduction to Objectory and Requirements Analysis
- 20-21 mars Objectory Robustness Analysis
- 30-31 mars Objectory Design
- 18-21 april Introduction to Objectory and Requirements Analysis
- 24-25 april Objectory Robustness Analysis
- 27-28 april Objectory Design

Ring för mer information och för att boka plats!

Objectory AB, Monika Bohlin, tel 08-703 45 62, fax 08-751 30 96  
e-mail: monika@os.se



support new technologies and applications such as Management of Cordless Terminal Mobility and TMN Alignment.

You probably have a background in Systems Management or Design, and have competence in one or several of the following areas: Operation Support Systems, AXE 10, TMN, Object Oriented Design, especially the early phases, and/or UNIX Design Environment.

**Contact:** Stefan Carlsson, 08-7197541, Memo ETXT.ETXSTCA or Nils Bertil Kindgren, 08-7198299, ETXT.ETXNBK.

#### Ericsson Radio Systems AB, Mobile Network Design, Kista

#### ENHETSCHEF (SEKTIONSCHEF) - ACCESS NETWORK

Enheten arbetar på världens alla mobiltelefonmarknader med mobiltelefonisystemen GSM, NMT, TACS, DCS 1800 och PCS 1900. Under 1995 kommer stora satsningar att ske i bl.a. Sydamerika, Indien, Kina och USA. Vi specificerar området transmission inom mobila applikationer och arbetar direkt mot vår intermarknad med teknisk marknadsföring, offerter, information, förhandlingar med kund och som teknisk expertis i kundprojekt under installation av de mobila telefonnäten.

Du har ingenjörexamen från teknisk högskola eller gymnasium och mångårig erfarenhet av arbete med transmission i ledande befattning. Kundkontakter är en viktig del i arbetet vilket ställer krav på att vara utåtriktad och positiv. Koncernspråket är engelska.

**Kontakta:** Sture S Nilsson, 08-7641632, Memo ERASN.

#### Ericsson Telecom AB, Kungens Kurva

#### PRODUKTÄGARE - GRUNDMUX OCH LEDNINGSSYSTEM

Vi behöver stärka upp systemsidan inom Management, Network & Transmission Products för att kunna möta kraven från marknaderna support och anpassning samt för att klara gjorda åtaganden. Vi är ett väl sammansatt team med tuffa och intressanta arbetsuppgifter som ger en bred och god förståelse för telekomnätet.

Du får självständiga arbetsuppgifter som kräver att Du kan hålla många bollar i luften samtidigt. Det är en fördel om Du har en viss transmissionsbakgrund eller kunskap inom datakommunikation. Du bör också ha lätt för att uttrycka Dig på engelska i tal och skrift.

**Kontakta:** Kjell Sundberg, 08-7196677, Memo ETXT.ETXKS eller Annette Averstad, personal, 08-7198332, ETXT.ETXAVA.

#### Ericsson Components AB, Energy Systems Division, Kungens Kurva

#### LABBASSISTER

Vi söker två labbassistenter som ska supporta våra konstruktörer med att bygga upp kraftsystem som är under utveckling, göra uppkopplingar samt medverka vid tester av dessa. Du kommer även att göra mindre konstruktionsarbeten.

Vi söker dig som är en praktiskt lagd gymnasieingenjör, gärna yngre, med inriktning mot el/elektrik.

**Kontakta:** Ulf Jonsson, 08-7216319, Memo EKAULF eller Anette Johansson, pers., 08-7217461, memo EKAJJO.

#### Ericsson Telecom AB, Kungens Kurva

#### PRODUKTÄGARE SDH

Vi behöver förstärka våra produktägareteam för SDXC och SMUX. Som produktägare tar Du ett tekniskt helhetsansvar för en produkt, och följer den under hela dess livscykel. Som produktägare är Du länken mellan marknad och teknik. Produktägareteamens huvudsakliga arbetsuppgifter är produktplanering, -specificering och -underhåll samt projektuppföljning och marknadsstöd. Du kommer att ha en hel del kontakter mot såväl design som marknad.

Du bör ha god samarbetsförmåga, men också förmåga att självständigt driva aktiviteter. Du bör vara utåtriktad och ha lätt att kommunicera både i tal och skrift. God erfarenhet från SDH-området är önskvärt.

**Kontakta:** Johan Averb, 08-7196644, Memo ETXT.ETXJOBN eller Annette Averstad, personal, 08-7198332, ETXT.ETXAVA.

#### Ericsson Cables AB, Hudiksvall

#### POLYMERTEKNIKER

Till vårt materialtekniska laboratorium behöver vi omgående en polymertekniker. Du blir en av medarbetarna i ett team på 11 personer. Huvudsakliga arbetsuppgifter blir produktutveckling, anpassning till företagets produkter av på marknaden förekommande termoplast och termoplastlasomer med tillsatsmaterial, trouble shooting samt leverantörs- och kundkontakter.

Du är civilingenjör eller har annan högskolekompetens inom kemi/ polymerteknik. Erfarenhet av extruderingsmekanik är en merit. Då arbetet är självständigt, förutsätter vi att Du är drivande och inte tvekar att ta egna initiativ. Tjänsten bör stimulera Dig som kan polymerteknik, gillar att ta ansvar och är bra på att ta kontakt med och kommunicera med andra. Vi förutsätter att Du behärskar engelska i tal och skrift.

**Kontakta:** Karin Nygård-Skalman, 0650-36212 eller Elaine Engström, personal, 0650-36333.

#### Ericsson Radio Access AB, Transmissionsenheten, Kista

#### PROGRAMVARUKONSTRUKTÖR

Du kommer att arbeta med SW-konstruktion för styrning och övervakning av transmissionsprodukter i cellulära system, design, specifikation, implementation och test.

Civilingenjör (80 p) eller likvärdig utbildning, några års erfarenhet av programvarukonstruktion samt kunskande inom området network management. Du ska vara ansvarskännande och duktig samt lätt att samarbeta med.

**Kontakta:** Bo Stjernlöf, 08-4042851 eller Anky Planstedt, personal, 08-7571575. Ans. till KI/RSA/HPS Malmgren.

#### Ericsson Radio Access AB, Transmissionsenheten, Kista

#### SYSTEMINGENJÖR

Arbete med systemutredningar inom området cellulär transmission vilket innebär identifikation av produkter, utarbeta systemkoncept och specificera systemfunktioner, utarbeta kravspecifikationer och vara stöd till marknadsidna i tekniska frågor.

Vi vill att du är civilingenjör, mellaningenjör (80 p) eller har annan likvärdig utbildning (arbetslivserfarenhet). Du bör också ha minst tre års erfarenhet av arbete med systemteknik eller konstruktion av transportnätprodukter. Du bör kunna arbeta självständigt, vara glad och öppen, ha initiativförmåga samt vara lätt att samarbeta med.

**Kontakta:** Bo Stjernlöf, 08-4042851 eller Anky Planstedt, personal, 08-7571575. Ans. till KI/RSA/HPS Kerstin Malmgren.

#### Ericsson Mobile Communications AB, Kista

#### KONSTRUKTIONSLEDARE TEKNIK SUPPORT MOBITEK RADIOMODEM

Utvecklingsenheten kommer att förstärkas med funktionen integrationssupport som ska bistå vår produktledning och marknadsidna med kvalificerad teknisk kompetens i samband med marknadsföring av våra modem mot datorindustrin. Funktionen bistår även OEM-kunden med teknisk assistans vid integrering och felsökning samt support mot våra fält support centra. Du ska tillsammans med ett antal supportingenjörer svara för vår supportfunktion. Du ska även arbeta i integrationsprojekt och vara ansvarig mot linjen för mindre uppdrag av typ BTU/BTA.

Du bör ha jobbat några år med programmering av realtidsprodukter i PC-miljö, gärna ha konstruktionserfarenhet av Mobitexradiomodem och goda kunskaper om datakommunikation, DOS, Windows, OS/2, PC-lan, UNIX kan underlätta. Du är utåtriktad, serviceinriktad och har lätt för att samarbeta, även när det är stressigt. Du bör vara civilingenjör eller motsvarande. Goda kunskaper i engelska är ett krav, gärna tyska och franska.

**Kontakta:** Lars Bratsberg, 08-7570517, Memo ECSBRA eller Kristina Johnsson, personal, 08-7571449, ECSKRU.

#### Ericsson Radio Systems, Implementation Services, Kista

#### INSTALLATIONSCHEF AXE - GSM, NMT, TACS

Enheten LZ/ST söker en chef med ansvar för installation/provning av mobila AXE växlar. Vi består fn. av ett fyrtiotal medarbetare som arbetar med att installera/prova växeldelen i olika mobiltelefoniprojekt företrädesvis utanför Sverige. Ytterligare arbetsmoment är metodutveckling för provning.

Lämplig bakgrund är flerårig erfarenhet av arbete inom provningsområdet för kundprojekt inom arbetsledande ställning. Erfarenhet från utlandstjänst hos dotterbolag är meriterande. Du bör ha förmåga att leda och entusiasmera ett relativt stort antal medarbetare i en stressig vardag med mycket utlandskontakter. Goda språkkunskaper i främst engelska är ett måste liksom den sociala kompetens som krävs att ta hand om och utveckla medarbetarna. Arbetet innebär en del utlandsresor i samband med projektuppföljning, resurs- och metodikfrågor.

**Kontakta:** Ingemar Rang, 08-7571761, Memo ERAIRG eller Mats Ulfgrén, personal, 08-7641349, ERAMUN.

#### Ericsson Telecom AB, BU ATM Broadband, Årsta

#### EGENSKAPER - SYSTEMS MANAGEMENT

Systemledningen ansvarar för att egenskaper hos alla de produkter som affärsenheten levererar uppfyller kraven. Du ska ta ansvar för att driva detta egenskapsarbete. Till hjälp har du personer inom systemledningen och de olika systemområdena. Du samarbetar med Elmetel och våra utvecklingskontor i Sverige, Finland, Norge, Tyskland och Italien.

Du har troligen erfarenhet som designer inom AXE. Det är viktigt att Du tycker om att skapa och arbeta i nätverk där initiativförmåga och mål är viktigare än formella roller och befogenheter. De huvudsakliga applikationerna är idag bredbands-ISDN samt VLL. I vårt produktutbud ingår även andra tillverkarens utrustning. Du kommer att bygga upp en utomordentlig förståelse för AXE och för hur stora projekt fungerar internationellt. Du kommer också att skapa ett stort kontaktnät vilket ger en förträfflig plattform för en vidare framtid inom Ericsson.

**Kontakta:** Jörgen Moberg, 08-7197698, Memo ETXT.ETXJMO eller Ewa Brandt, personal, 08-7198289, ETXT.ETXEWAB.

#### Ericsson Telecom AB, BU ATM Broadband, Årsta

#### PROCESSANSVARIG

Arbetsuppgifterna består i att utveckla vår lokala tillämpning av processerna samt att sprida förståelse av dessa. Dessutom ska Du tillsammans med delprocessansvariga stödja våra konstruktörer och utvecklingsprojekt i metod- och processfrågor.

Du har kunskaper i och erfarenhet av metodik för programvaruutveckling för telefonitillämpningar och Du är intresserad av att medverka i operativ verksamhet. Du trivs med att ta eget ansvar och gillar att arbeta både självständigt och i team. Du kan uttrycka Dig väl på svenska och engelska i både tal och skrift.

**Kontakta:** Märten Carlsson, 08-78190476, Memo ETXT.ETXMA.

#### Ericsson Telecom AB, BU ATM Broadband, Årsta

#### UNIX STÖD HJÄLPMEDEL

Installera, felsöka och utföra lokala förbättringar i vår utvecklingsmiljö samt kravställning mot leverantörer av den samma. Stöd för våra konstruktörer och utvecklingsprojekt i UNIX-frågor.

Vi vill att Du har kunskaper i och erfarenhet av UNIX samt kunskap om Client/Server-miljöer. Du får gärna vara något av en UNIX-hacker och ha kompetens inom C++. Du trivs med att ta eget ansvar och tycker om att arbeta både självständigt och i team. Du kan uttrycka Dig väl i tal och skrift på svenska och engelska.

**Kontakta:** Märten Carlsson, 08-7190476, Memo ETXT.ETXMA.

#### Ericsson Telecom AB, BU ATM Broadband, Årsta

#### MJUKVARUUTVECKLARE

Systemering/implementering och provning av realtidsapplikationer samt deltagande i förstudier och projektutredningar. Vi arbetar i en modern miljö med arbetsstationer och ett flertal olika språk, C, C++ m.m.

Vi vill att Du har kunskap inom Realtidsprogrammering, C++, objektorienterad analys och design, Bredband eller telekommunikation, TMN, Q3, GDMO, Dicos, SDP-TA och/eller UNIX. Du trivs med att ta eget ansvar och tycker om att arbeta både självständigt och i team. Du inser vikten av konstruktiv kommunikation och kan uttrycka Dig väl i tal och skrift på engelska.

**Kontakta:** Jordanis Caracolias, 08-7191497, Memo ETXT.ETXDANI eller Håkan Sessle, 08-7197086, ETXT.ETXSESS.

#### Ericsson Telecom AB, BU ATM Broadband, System Management, Årsta

#### DRIFT OCH UNDERHÅLL

Vi söker Dig som vill arbeta som teknikledare för D&U inom utvecklingsprojekt och med våra samarbetspartners. Du samarbetar med Elmetel och våra utvecklingskontor i Sverige, Finland, Norge, Tyskland och Italien. Våra utvecklingsprojekt är fokuserade på applikationer i C++ enligt SDP-TA inom AXE. De huvudsakliga applikationerna är idag bredbands-ISDN och virtual Leased Lines, VLL. I vårt produktutbud ingår även andra tillverkarens utrustning.

Du har gedigen erfarenhet av D&U och utveckling av D&U i nya system. De specifika delarna av vårt system lör vi Dig men det är en fördel om Du har kunskap om objektorienterad utveckling och Bredband. Inom ramen för detta jobb kommer du att fördjupa Din förståelse för D&U och för AXE systemet. Du får erfarenhet av stora projekt och en internationell miljö. Det kontaktnät Du skapar ger en förträfflig plattform för en vidare framtid inom Ericsson.

**Kontakta:** Jörgen Moberg, 08-7197698, Memo ETXT.ETXJMO eller Ewa Brandt, personal, 08-7198289, ETXT.ETXEWAB.

#### Ericsson Telecom, CU Basic Systems, Årsta

#### CHEF FÖR ENHETEN SYSTEM MANAGEMENT APZ CONTROL SYSTEM

TX/S är en enhet på ca 100 personer inom Basic Systems med huvudansvar för utveckling och förvaltning av styrsystemet i APZ-plattformen. I APZ-huset på Ostmästargården i Årsta bedrivs vi kontinuerligt flera parallella systemstudier och utvecklingsprojekt. Avdelningen består idag av separata enheter för systemledning, konstruktion och funktionsprovning. Verksamheten inom APZ styrsystem är under expansion och arbete pågår för att ta fram nästa generation av processorplattform.

Vi söker nu en person som kan leda vår systemledningsenhet. I arbetet ingår förutom personalledning att leda utvecklingen av AXE/APZ styrsystem genom att organisera och driva utredningsarbete samt att koordinera tekniskt komplexa utredningsuppdrag. Sektionen består idag av 8 personer som kännetecknas av erkänt hög kompetens inom sina arbetsområden och APZ styrsystem.

Vi vänder oss till dig som har en helhetssyn av AXE och gärna god kunskap om APZ. Du skall ha en positiv och öp-

pen attityd med inriktning att vara teambyggare för att stimulera och engagera till optimalt resultat. Du skall tro på och ha en vilja att arbeta med kompetensutveckling av personal som redan har en hög kompetens.

**Kontakta:** Lars Åke Aspelin, 08-7190730, Memo ETXT.ETXLAAS eller Maria Lerner, personal, 08-7194245, ETXT.ETXMLER.

#### Ericsson Telecom, BU ATM Broadband, Provisioning, Årsta

#### PRODUKTFÖRSÖRJNINGANSVARIG - BASIC SYSTEMS

Du ansvarar för att beställa produkter från Elmetel samt att aktivt följa upp dessa. Beställningarna är nära knutna till framtagandet av huvudkrav med beröringsstyr mot affärsenhetens System- och Produktledning. Vår utveckling är fokuserad på applikationer i C++ inom AXE. Du kommer att bygga upp en utomordentlig förståelse för hur stora projekt fungerar i internationell miljö och få ett stort kontaktnät vilket ger en förträfflig plattform för en vidare framtid inom koncernen.

Du har erfarenhet som SW eller Hw-konstruktör inom AXE och som projekt-/delprojektledare. Du måste vara initiativrik och trivas i en dynamisk omgivning.

**Kontakta:** Rolf Blomberg, 08-7195222, Memo ETXT.ETXROBL eller Ewa Brandt, personal, 08-7198289, ETXT.ETXEWAB.

#### Ericsson Telecom, CU Basic Systems, APZ Control Systems, Årsta

#### OPERATIVSYSTEMUTVECKLING

Enheten TX/S ansvarar för utvecklingen av APZ styrsystem. Vi är idag ca 60 programvarukonstruktörer. Vi vänder oss främst till dig som har erfarenhet från konstruktion i AXE-miljö men som kanske har styrsystemet i APZ som ett outof-skat område. Beroende på intresse och bakgrund kan vi erbjuda flera olika typer av arbetsuppgifter; förstudier, systemering, programvarukonstruktion samt projektledning på delsystemnivå. Du ska vara öppen och resultatintriktad samt ha god förmåga att samarbeta i projekt och linje.

Vi tillämpar jobbroation, vilket betyder att det finns utmärka möjligheter att bredda sin kompetens.

**Kontakta:** Jan-Erik Sköldqvist, 08-7196485, Memo ETXT.ETXJESK eller Åke Jonsson, 08-7192785, ETXT.ETXAAJN.

#### Ericsson Radio Systems AB, Gävlefabriken

#### PROCESSINGENJÖRER

till produktionsteknikavdelningen maskin för arbete med automatisering av elektronikmontage. Du kommer att arbeta med att ta fram produktionsunderlag för våra automatprocesser vilket innebär programmering av maskiner och framtagning av arbetsinstruktioner.

Du deltar också i vårt arbete med att ständigt förbättra processkvaliteten. Du kommer också att utvärdera nya produktionsutrustningar och ta fram investeringsunderlag inför nyanskaffningar.

**Kontakta:** Magnus Bergqvist, 026-156176, Fredrik Stolpe, 026-156176 eller Ann-Christin Lingman-Schiller, personal, 026-156043.

#### Ericsson Telecom AB, Östersund

#### ELEKTRONIKKONSTRUKTÖRER

för förvaltning av APZ. Arbetet innebär förbättringar, förändringar och rättningar av konstruktioner samt rationalisering genom omkonstruktion. I arbetet ingår även att ge tekniskt stöd vid behov till produktionsavdelningar.

Du som söker jobbet har civilingenjörsutbildning eller motsvarande kunskaper. Önskvärt är erfarenhet av konstruktionsarbete samt vana att använda datahjälpmedel. Du behärskar engelska i tal och skrift. Utbildning på produkter och metoder kommer delvis att vara förlagd till Stockholm liksom en praktisk introduktion.

**Kontakta:** Anita Wengborn, 063-157548, Memo ETXS.ETXWENG eller Maria Norén, 063-157769, ETXS.ETXMMNO.

#### Ericsson Radio Systems AB, Gävlefabriken

#### PROVNINGSTEKNIKER

Arbetet innebär konstruktion och specificering av provningsutrustning för mätning av prestanda och funktion samt att upprätta dokumentation och ansvara för teknisk support för testenheter i produktion. Efter en tid kan arbetet utökas med uppgifter rörande projektledning vilket innebär att man i nära kontakt med konstruktionsprojektet ska ansvara för testbarhet och framtagning av tester så att man för den nya produkten säkerställer god producerbarhet i Gävlefabrikens produktionsprocess.

Du bör vara civil- alt. högskoleingenjör eller gymnasietekniker med erfarenhet av konstruktion/förvaltning och då med fördel av mobiltelefonisystem. Arbetet är självständigt och kräver initiativförmåga, ansvarskänsla och god samarbetsförmåga. Radioerfarenhet, programmeringskunskaper i Pascal, C och C++ är en merit.

**Kontakta:** Håkan Rannestig, 026-156145, Thorbjörn Törnström, 026-156062 eller Ann-Christin Lingman-Schiller, personal, 026-156043.





**SunExpo** STOCKHOLMS  
MÄSSAN  
ÄLVSJO  
7-9 MARS **95**

SunExpo 95 slår upp portarna för fjärde gången och presenterar datorlösningar på ett annorlunda sätt än tidigare. Nu visar vi nyheter för de verksamheter i samhället som kan dra nytta av fördelarna med databehandling i öppna nätverk.

100 företag visar lösningar för en rad olika industrier och organisationer. Sun har ett nära samarbete med många av IT-branschens konsulter, applikationsutvecklare och systemintegratörer.

Du kan hämta viktig kunskap i de 13 seminarierna. Under sakkunnig ledning kan du snabbt få en orientering om de områden som intresserar dig.

På SunExpo 95 hittar du många intressan-

en datamässa förut, bör du ta chansen att besöka framtidsstaden på Stockholmsmässan i Älvsjö den 7-9 mars!

Hör av dig via kupongen så skickar vi biljett. Vill du bli guidad in i den nya kunskapen skickar vi även gärna seminarieprogrammet.

- Jag vill inte missa chansen att se framtidsstaden. Skicka biljett snarast!
- Jag vill veta mer om seminarierna. Skicka det kompletta programmet.

Namn \_\_\_\_\_

Företag/organisation \_\_\_\_\_

Adress \_\_\_\_\_

Postadress \_\_\_\_\_

Tel \_\_\_\_\_ Fax \_\_\_\_\_

# IT-lösningar för framtidsstaden

**Den 7-9 mars kan du vandra på dess gator!**

På SunExpo 95 hittar du alla viktiga byggsenar för att förverkliga företags och organisationers IT-strategier.

ta exempel på hur dagens IT-lösningar underlättar den snabba förändringen av näringsliv och samhällsfunktioner. Har du aldrig besökt



SUN MICROSYSTEMS AB, BOX 51, 164 94 KISTA. TEL 08-623 90 00. FAX 08-623 90 05.

Sänd kupongen till Sun Microsystems AB, c/o Lita Distribution, Box 2040, 171 02 Solna. Eller faxa till 08-98 67 35.



**Ericsson Business Networks AB, Nacka Strand****NETWORK ARCHITECTS**

You will be responsible for sales support activities for the Wide Area Data Networks products. An important part of that is to prepare network proposals for different customers. You will also participate in the discussions and negotiations with the customers. When the contracts are signed you will be responsible for the start up of implementation projects.

Bachelor or masters degree in engineering or equivalent. A minimum of five years theoretical and practical experience in data communications, preferably from LAN, internetworking and frame relay applications, from ERIPAX is an advantage. Excellent communication skills, fluent in English and a Scandinavian language verbally as well as in writing and a pedagogic talent are other important characteristics.

**Contact:** Rolf Johansson, 08-4220146 or Erik Edhag, personnel, 08-4220000. Appl. to NA/EBC/FH Edhag.

**Ericsson Radio Systems AB, Gävlefabriken****OBJEKTLEDARE**

Du ingår i utvecklingsprojekt och fungerar som länken mellan konstruktion och produktion i utvecklingsfasen. Du involveras i projektet redan i idéfasen och följer sedan produktion till serietillverkning. Huvudmålet med Ditt arbete blir att säkerställa hög producerbarhet på våra nya produkter. Tjänsteresor till våra konstruktionsavdelningar i Stockholm och Göteborg ingår liksom uppgifter i linjeorganisationen som att verifiera nya komponenter och nya produktionsprocesser.

**Kontakta:** Magnus Bergqvist, 026-156081, Fredrik Stolpe, 026-156176 eller Ann-Christin Lingman-Schiller, personal, 026-156043.

**Ericsson Radio Systems AB, Kista****TECHNICAL WRITER**

The unit, Radio Implementation, is responsible for development methods for installation, commissioning and maintenance of the AMPS/D-AMPS radiobase system, CMS88. These methods are documented and become part of our user documentation. The technical writer will take an active role in the product development and collection of information. Preparation of the documentation, in both text and graphics, will also require participation in the development of new methods and media within the user documentation area.

We are looking for individuals who have technical writing experience and preferably, to have English as their native language.

**Contact:** Stefan Lind, 08-7570901, Memo ERASL. Appl. to KI/ERA/AH J-O Segerfeldt, ERARMOAA.

**Ericsson Radio Systems AB, Kista****TEKNIKINFORMATÖRER  
- RADIO IMPLEMENTATION**

Enheten Radio Implementation ansvarar för utveckling av metoder för installation, driftsättning och underhåll för radiobasystem för mobiltelefoner AMPS/D-AMPS. Metoderna dokumenteras och ingår sedan som en del av vår kunddokumentation. Som teknikinformatör tar du en aktiv del i produktutvecklingen och utifrån insamlad faktaunderlag utarbetar och dokumenterar du metoder i text och bild. Du kommer också medverka vid utveckling av nya metoder och media inom teknikinformationsområdet. Arbetet bedrivs främst i projektförm.

Du som söker ska vara civilingenjör eller motsvarande. Det är en fördel om du har erfarenhet av installation eller annan anläggningskonstruktion. Vi lägger stor vikt på din förmåga att kommunicera och dokumentera. Då all dokumentation skrivs på engelska är en dokumenterat god kunskap i språket nödvändig.

**Kontakta:** Stefan Lind, 08-7570901, Memo ERASL. Ans. till KI/ERA/AH J-O Segerfeldt, ERARMOAA.

**Ericsson Components AB, Microelectronic Access Devices, Kista****PROCESSTEKNIK MILJÖ/MEDIA**

Dina huvudsakliga arbetsuppgifter blir analysövervakning av on-line instrument för gaser och partikelmatning samt allmänt laboratoriarbete i en industrimiljö där du kommer i kontakt med installationer i renrum.

Du ska ha kunskaper om gaser och kemikalier. Du bör ha 4-årigt tekniskt gymnasium eller motsvarande med inriktning på kemi och mätteknik, du ska dessutom ha intresse att lära mediasystem. Goda kunskaper i engelska och svenska är en förutsättning. Du ska också vara initiativrik, ha god samarbetsförmåga och kunna ta ansvar.

**Kontakta:** Marianne Sonesson, 08-7574447 eller Bo Lovné, 08-7574372. Ans. till KI/EKA/M/PA Uhländer, personal, 08-7574508, Memo EKAJUP.

**Ericsson Cables AB, FINAL, Sundbyberg****CHEF**

FINAL ingår som en del i Ericssons forskningsorganisation och är placerat inom Ericsson Cables AB i Sundbyberg.

Målsättning med FINAL är att verka inom området nätbyggnad för att öka kunskap och förståelse om hur ingående komponenter och installationsteknik ska optimeras för att få kostnadseffektiva lösningar i dessa fiberoptiska nät. Din främsta uppgift ska vara att leda och fördela arbetet på avdelningen. Du ska också ha och tillägna dig visioner och idéer om mot vilka mål verksamheten skall drivas. I arbetsuppgifterna ingår dessutom att aktivt verka för att sprida kunskap och kännedom internt inom Ericsson samt gentemot externa intressenter och kunder - om den verksamhet som FINAL bedriver inom "opto"-området. Chefen ansvarar även för verksamheten inom FINAL gentemot FINALS styrelse.

**Kontakta:** Anders Sjöberg, 08-7640578 eller Hans Olofsson, 08-7643233. Ans. till SL/ECA/N/AP Tronellius.

**Ericsson Telecom Sverige, Inst. östra/norra Sverige, Nynäshamn****PROJEKTLEDARE**

Vi har en kraftig ökning av projekt avseende områdesmodernisering i Telias nät. Projekten innebär totalentreprenad där vi ansvarar för montage, provning och trafikställning. Vi söker nu ett antal projektledare för att driva installationsprojekt inom områdena SDH, PDH, AXE, NMT, GSM och kraft/strömförsörjning (-48V). Här ingår bl a att ansvara för beredning, genomförande, avslut och uppföljning av projektet samt att medverka vid uppgörandet av offerter och att ha täta kundkontakter.

Lämplig bakgrund är utbildning på något av ovanstående system, erfarenhet av projektledning och installation. Vi värdesätter egenskaper som samarbetsförmåga samt att vara drivande och resultatintriktad.

**Kontakta:** Krister Wall, 52062177 eller Hans Spång, 52062642, Memo ETSKRWL.

**Ericsson Radio Systems AB, Kista****METODINGENJÖRER  
- TEKNISKA SKRIBENTER**

Enheten Radio Implementation ansvarar för utveckling av metoder för installation, driftsättning och underhåll av radiobasystem för mobiltelefoner AMPS/D-AMPS. Metoderna dokumenteras och ingår sedan som en del av vår kunddokumentation. Vi söker nu metodingenjörer som ska utveckla och underhålla metoder och hjälpmedel för implementering och underhåll av radiobasstationer (MBS) för system CMS88. Du kommer också arbeta med utvecklandet av ny, användarvänlig, dokumentation för implementering och underhåll. Arbetet bedrivs främst i projektförm.

Du är civilingenjör eller motsvarande. Har du intresse för och helst erfarenhet inom telekommunikationsindustrin. Egen erfarenhet från fältet som installatör/testare är en merit. Då all dokumentation skrivs på engelska är en dokumenterat god kunskap i engelska språket nödvändig.

**Kontakta:** Stefan Lind, 08-7570901, Memo ERASL. Ans. till KI/ERA/AH J-O Segerfeldt, ERARMOAA.

**Ericsson Cables AB, Fiber Network Appl. Laboratory, Sundbyberg****CIVILINGENJÖR FÖR  
UTVECKLING AV FIBERNÄT**

FINAL ingår som en del i Ericssons forskningsorganisation och är placerat inom Ericsson Cables AB i Sundbyberg.

Målsättning med FINAL är att verka inom området nätbyggnad för att öka kunskap och förståelse om hur ingående komponenter och installationsteknik ska optimeras för att få kostnadseffektiva lösningar i dessa fiberoptiska nät. Vi behöver nu en person som i huvudsak arbetar med utredning av fiberlösningar för befintliga och förutsägbara accessnätssystem. Arbetsuppgifterna består av att utifrån erhållna resultat peka på brister och begränsningar samt föreslå konkreta lösningar på dessa. I arbetsuppgifterna ingår också att följa den internationella utvecklingen inom området med avseende på topologier, transmissionsegenskaper, kabel och fibertyper, standardisering, kundspecifikationer samt patent.

Lämplig teoretisk utbildning är Civilingenjör (E, F eller Y) med erfarenhet av opto, fiberoptiska nät och transmissionsegenskaper i dessa nät.

**Kontakta:** Anders Sjöberg, 08-764 0578 eller Hans Olofsson, 08-7643233. Ans. till SL/ECA/N/AP Tronellius.

**Ericsson Radio Access AB, RBL-enheten, Kista****PROGRAMVARUKONSTRUKTÖR - REALTID**

Du kommer att arbeta med design, specifikation, implementation och test av realtidssystem för kundapplikationsprojekt inom TACS och NMT. Om det visar sig att du har dom rätta egenskaperna, så kan även objektledning komma ifråga.

Vi vill att du är civilingenjör med data eller elektronik som inriktning. Du bör ha 2-3 års erfarenhet av programvaruutveckling helst i C. Erfarenhet av design av realtidssystem med realtidsoperativsystem är önskvärt. Har du även erfarenhet av hårdvara är det meriterande. Du måste vara nyfiken, analytisk och ha den rätta drivkraften.

**Kontakta:** Christian Stuart, 08-4042316 eller Mikael Möller, personal, 08-7571749. Ans. till KI/RSA/HPS Malmgren.

**Ericsson Radio Access AB, RBS-enheten, Kista****PROGRAMVARUKONSTRUKTÖR  
- SIGNALBEHANDLING**

Du kommer att arbeta med specifikation, systemering, implementation och testning av DSP programvara. Närheten till hårdvaran gör att du måste ha goda kunskaper om hårdvara. Idag använder vi oss av Texas signalprocessor, men vi har även funderingar på att använda oss av andra typer av signalprocessorer. Detta gör att du eventuellt också kommer att medverka vid utvärdering av olika signalprocessorer.

Vi söker dig som är civilingenjör med inriktning mot fysik, elektronik eller data och har erfarenhet av signalbehandling, filteralgoritmer. Du bör vara självständig och ha lätt för att arbeta i grupp.

**Kontakta:** Christian Stuart, 08-4042316 eller Mikael Möller, personal, 08-7571749. Ans. till KI/RSA/HPS Malmgren.

**Ericsson Radio Access AB, RBS-enheten, Kista****SYSTEMINGENJÖR**

Du kommer att arbeta med systemarbete med inriktning mot radiorelaterade frågor gällande radiobasstationer för TACS och NMT. Du kommer att göra utredningar, kravanalys, specifikation och systemkonstruktion. Arbetet bedrivs oftast i projektförm.

Vi vill att du är civilingenjör med flerårig erfarenhet av radio, mobiltelefoni eller telekommunikation. Meriterande är kunskap om radioegenskaper hos analoga basstationer. Du är analytisk, drivande och har lätt att arbeta i grupp.

**Kontakta:** Håkan Einarsson, 08-7572136 eller Mikael Möller, personal, 08-7571749. Ans. till KI/RSA/HPS Malmgren.

**Ericsson Radio Access, AB, RBS-enheten, Kista****OBJEKTLEDARE**

Du kommer att arbeta inom programvaruutvecklingsenheten på RBS-enheten och styra framtagningen av programvara för radiobasstationer. Objektets storlek kan variera från 5-30 personer. Förutom själva ledningen av objektet måste du ansvara för framtagning av tidplaner, realiseringsstrukturer och resursplanering. Det blir ditt ansvar att ro objekt/projekt i land, men inom vissa givna ramar erbjuds du fritt lägga upp arbetet efter egna initiativ.

Vi vill att du har civil-/mellan- eller gymnasieingenjör. Vi ställer höga krav på dina ledaregenskaper och räknar med att du har en god teknisk kompetens. Du skall vara mål- och resultatintriktad. Projekten är väldigt kundnära, vilket innebär högt tempo och stora utmaningar. För dig som lyckas finns inga gränser, dom sätter du själv. Som person bör du vara nyfiken, initiativrik och hängiven ditt arbete.

**Kontakta:** Christian Stuart, 08-4242316 eller Mikael Möller, personal, 08-7571749. Ans. till KI/RSA/HPS Malmgren.

**Ericsson Radio Systems AB, Market Opns Eastern Europe, Middle East, Africa & Latin America, Kista****VILL DU VARA MED OCH SKAPA MORGONDAGENS MOBILA KOMMUNIKATIONSNÄT!**

Inom avdelningen Mobile Network Design (MND) specificerar vi de mobila telefoninäten. Vi arbetar direkt mot kunderna med teknisk marknadsföring, offerter, information, förhandlingar med kunden och som teknisk expertis i kundprojekt. Du kommer att arbeta med en rad olika spännande mobiltelefonssystem som GSM, TACS, NMT, DCS1800 och PCS1900.

Vi söker ett antal nya medarbetare med AXE-bakgrund inom t.ex produktledning, systemering eller systemprovning. Erfarenheter inom mobiltelefonisystem är givetvis meriterande. Kundkontakter är en mycket viktig del i arbetet så Du måste vara utåtriktad och positiv, tycka om att lösa problem.

**MND-MANAGER** att medverka i offert- och kontraktarbete som tekniskt ansvarig, ansvara för Statement of Compaiance i offertarbetet, medverka i kundförhandlingar och föreslå alternativa lösningar och försvara den tekniska offerten, medverka vid presentationer av våra produkter för våra kunder, regelbundet informera/uppdatera lokala bolag om våra produkter samt medverka vid framtagning av "feature-function"-listor.

**SYSTEM DIMENSIONERARE** att medverka i offertarbete genom att dimensionera AXE-delarna i mobiltelefonisystem, dvs göra upp listor för ingående maskinvarukomponenter, skapa nätlösningar för mobilsystem, göra trafikberäkningar och trunking diagram, utbildna våra kunder i AXE-dimensionering samt hålla sig uppdaterad med AXE-utvecklingen.

Kunskaper i Excel, PRIM, Resex, projektfiler etc önskvärt.

**Kontakta:** Peter Sengkey, 08-7573753, Memo ERAPSY, Bengt Lisard, 08-7573110, ERABGLI eller Lijana Sundberg, personal, 08-4042429. Ans. till KI/ERA/LPH Sundberg.

**Ericsson Radio Access AB, RBS-enheten, Kista****CHEF**

Vi söker dig som har intresse av att leda och utveckla verksamheten och arbetsgruppen som tillgodoser företagets be-

hov av mösterkortslayouter. Avdelningen består idag av ju personer. De hjälpmedel som används är mentor-DDE system.

Vi vill att du har teknisk bakgrund samt flerårig erfarenhet som mösterkortskonstruktör.

**Kontakta:** Lennart Carlsson, 08-7641216 eller Mikael Möller, personal, 08-7571749. Ans. till KI/RSA/HPS Malmgren.

**Ericsson Radio Access AB, RBS-enheten, Kista****SYSTEMVERIFIERARE**

Du kommer att arbeta med Integration & Verifiering av radiobasstationer för NMT och ETACS standard. Basstationens olika delar utvecklas på diverse avdelningar inom Ericsson, de flesta inom RSA. Vi sätter samman de olika delarna för första gången under utvecklingsfasen, och blåser liv i basstationen. När detta är gjort sker en mer detaljerad verifiering funktionellt och prestandamässigt.

Du är civilingenjör eller gymnasieingenjör med erfarenhet av arbete som trouble shooter. Du har systemintresse i kombination av att du är sugen på hands on på grejorna.

**Kontakta:** Fredrika Olsson, 08-7573457 eller Mikael Möller, personal, 08-7571749. Ans. till KI/RSA/HPS Malmgren.

**Ericsson Radio Access AB, RBS-enheten, Kista****SOFTWARE SUPPORT**

Du kommer att arbeta med support av utvecklingsmiljön för våra programvarukonstruktörer. Utvecklingen sker under SUN HP/UNIX, PC/WINDOWS och vi använder oss dessutom av versionshanteringssystemet Clearcase. Det sistnämnda gör att du måste vara beredd att resa till USA och gå på kurs.

Du har datautbildning på högskolenivå med UNIX-inriktning. Du skall ha praktisk erfarenhet av UNIX operativsystem. Det är en merit om du har arbetat antingen med versionshanteringssystem av typ DSEE eller Clearcase. Som person bör du vara utåtriktad, ordningsam och ha ett strukturerat arbetssätt.

**Kontakta:** Christian Stuart, 08-4042316 eller Mikael Möller, personal, 08-7571749. Ans. till KI/RSA/HPS Malmgren.

**Ericsson Radio Access AB, Enheten för Aktiva Antenner, Kista****RADIKONSTRUKTÖR**

Du kommer att ingå i sektionen som utvecklar linjära effekt-förstärkare. Du är civilingenjör med inriktning RF-teknik och du behärskar engelska i tal och skrift.

Du bör ha några års erfarenhet av radiokonstruktion inom frekvensområdet 800 MHz-2GHz samt erfarenhet av simuleringsteknik för radio. Du är utåtriktad och målmedveten och har lätt för att samarbeta.

**Kontakta:** Pär Bergsten, 08-7572734 eller Anky Planstedt, personal, 08-7571575. Ans. till KI/RSA/HPS Malmgren.

**Ericsson Telecom AB, Transport Network Systems, Kungens Kurva****KONSTRUKTÖR - INBYGGDA DATORSYSTEM**

För övervakningen av telenätets transmissionsprodukter krävs inbyggd datorkraft. Vår uppgift är att specificera, utveckla och förvalta processorplattformar mellan TNS:s transmissionsprodukter och det centrala övervakningssystemet FMAS. Förutom maskinvara ansvarar vi även för maskinvarunära programvara, såsom boot-program och drivrutiner.

Vi arbetar för tillfälligt med Motorolas 16- och 32-bitars kommunikationsprocessorer, 68302 och 68360 och använder det senaste hjälpmedlen som finns att tillgå i form av in-circuit-emulatorer, logikanalysatorer och digitaloscilloskop. Programmering sker mestadels i C men även Assembler förekommer. I arbetsuppgifterna ingår hård- och programvarukonstruktion, verifiering, dokumentation och gränssnittspecifikation.

Du vill jobba i gränsländan mellan hård- och mjukvara och bör kunna stå med en fot i vardera läget. Du är troligen civil- eller högskoleingenjör men det viktigaste är intresse för processorer och hårdvarunära program.

**Kontakta:** Jon Lundström, 08-7198183, Memo ETXT.ETXJNL eller Annette Averstad, personal, 08-7198332, ETXT.ETXAVA.

**Ericsson Telecom, Supply And Distribution, Telefonplan****PROGNOSHANTERING TNS-PRODUKTER**

Transportnät (TNS) är ett kraftigt växande produktområde. Som medarbetare i Prognos & Releasefunktionen inom CDC-TNS får Du vara med och skapa en prognoshanteringsrutin för TNS-produkter. Denna hantering ska marknadsföras, implementeras och förvaltas i det fortsatta linjearbetet.

Du har högskole- eller gymnasieutbildning, initiativförmåga, lätt för att samarbeta samt kommunicerar på engelska i tal och skrift. Produktkännedom inom ETNA och AXE är meriterande.

**Kontakta:** Joachim Alroth, 08-7190143. Ans. till IN/ETX/SG/NP Britt-Inger Andersson.



**Ericsson Telecom AB, Basic Systems, TN**

**APPLICATION PLATFORM VERIFICATION**

TX/GT är idag ansvarig för verifiering och industrialisering av Basic Systems produktplattformar. Inom detta område söker vi personer som vill arbeta med systemprovning och/eller industrialisering av plattformar eller plattformprodukter som APZ, RMP etc.

Du måste ha några års erfarenhet inom AXE-systemprovning eller industrialisering. Breda kunskaper av AXE-systemet ska hjälpa dig i olika förstudier eller tekniska utredningar. Du kommer alltid att ha intressanta och utmanande arbetsuppgifter inom området Applikations Plattform\* med ett nytt synsätt på AXE System Arkitektur.

**Kontakta:** Christos Xanthopoulos, 08-7199546, Memo ETXT.ETXCHRX, Urban Andersson, 08-7191395, ETXT.ETXURAN eller Mats Bjerlov, personal, 08-7199675, ETXT.ETXBJEL.

**Ericsson Components AB, Kista**

**DRIFTINGENJÖR**

Ansvar för mediasystemen i den gamla fabriken samt i den nya VLSI-fabriken som styrs av datorsystem för kontroll och drift av media (el, vatten, kemikalier, gas).

Civil- eller gymnasieingenjör beroende på tidigare praktik. Du ska ha erfarenhet av arbete som driftingenjör i fabrik med media som el-, vatten- och kemikalie- och gassystem. Meriterande är erfarenhet av arbete med styr- och regler-system och/eller dataövervakningssystem.

**Kontakta:** Inger Eriksson, 08-7574714. Ans. till I/EKA/XP Lise-Lotte Bergenholm, personal, 08-7574720.

**Ericsson Radio Messaging AB, Bromma**

**RADIODIAGNOSTIK**

Arbetet innebär konstruktion av sändare för radiostasstationer inom frekvensområdet 150-1000 MHz med utseffekter upp till 1000W per kanal, innefattande frekvensgenerering/modulering, effektförstärkning och filtrering.

**MEKANIKKONSTRUKTÖRER**

Arbetet innebär ansvar för byggsätt och mekanisk konstruktion av radiostasstationsprodukter och övriga systemkomponenter i centralutrustningen för våra personsökningssystem.

**Kontakta:** Hans Persson, 08-7575909.

**Ericsson Radio Messaging AB, Bromma**

**TEKNIKSKRIBENT**

Dina främsta arbetsuppgifter blir att beskriva våra produkter och att ta fram drift- och underhållsmanualer baserade på metoder definierade av våra tekniker.

Du har intresse för dokumenthantering och god kännedom om radio- och datateknik.

**Kontakta:** Patricio Cuevas, 08-7575930.

**Ericsson Radio Messaging AB, Älvsjö**

**PROJEKTPLANERARE**

Du kommer att ansvara för och medverka i utvecklingen av teknikkategoriernas administrativa rutiner, processer och IT-baserade konstruktionshjälpmedel. Vidare kommer du att bistå våra teknikkategoriernas ledare med det administrativa styr- och rapporteringsarbetet i pågående utvecklingsprojekt.

**Kontakta:** Per-Olov Sundgren, 08-71928 6 eller Monica Bergström, 08-7191530.

**Ellemtel, Älvsjö**

**SUPPORT TEAM - INFORMATIONSSYSTEM**

Sektionen håller på att bygga upp ett användarstödsteam. Vi ansvarar för informationssystemet i SDS som bla omfattar I-PIMS, BuildSupport, ReqT och text/bildhantering. Uppgifterna är jämt fördelade mellan det löpande arbetet på vår helpdesk (svara på frågor, lösa problem, följa upp felrapporter, osv) och utåtriktade uppdrag (hålla kurser och presentationer, konsult, sprida information via news och mail).

Arbetet ger bred kunskap om SDS, SDP och AXE samt djup kunskap om Configuration Management system och tekniker för texthantering. Du får också ett brett kontaktnät på Ellemtel och olika Ericsson-företag, både inom Sverige och utomlands.

Vi söker Dig som är utåtriktad och självständig. Du bör ha 2-3 års erfarenhet av utveckling i UNIX-miljö. Du måste behärska engelska i tal och skrift. Erfarenheter som lärare är en merit.

**Kontakta:** Kjell Järvliden, tel 08-727 3529 eller Ann Gulbrandsen, tel 08-727 3290. Ansökan till ÅS/EUA/K Nina Jaki, personal.

**Ellemtel, Älvsjö**

**LOKAL KRAVKOORDINATOR**

Till den lokala produktledningssektionen på avdelning L söker en person för samordning av krav inom AXE tillämpningsplattform. Din uppgift blir att styra och hålla god ordning i flödet av såväl inkommande krav till, som utgående krav från, tillämpningsplattformen. Du kommer att distribuera

krav och följa upp att dessa analyseras och besvaras av respektive funktionsansvarig. Din uppgift blir också att hålla informationen, i den kravdatabas som används, uppdaterad.

Som kravkoordinator kommer du att, tillsammans med personer från system- och produktledningen och funktionsansvariga, ingå i en referensgrupp för kravfrågor inom AXE tillämpningsplattform. Du kommer även att delta i en kravgrupp som drivs av den centrala kravinstansen på Ellemtel.

Du tycker om att arbeta självständigt och har förmåga och intresse av att skapa god ordning och reda. Eftersom du kommer att delta i kravanalysen på en överordnad nivå behöver du ha teknisk bakgrund. Det är en fördel om du redan har tekniska baskunskaper om AXE.

**Kontakta:** Bengt Nordberg, tel 08-727 5770. Ansökan till ÅS/EUA/K Nina Jaki, personal.

**Ellemtel, Älvsjö**

**METODUTVECKLING FÖR FRAMTIDA TELEKOMSYSTEM**

Ellemtel utvecklar systemplattformar för framtida telekom-system. En viktig del är utvecklingsprocessen SDP, System Development Process. SDP är en objektorienterad process i den tekniska frontlinjen och omfattar hela flödet från krav till ett certifierat system.

Arbetet innebär dels att förädla processen för att ytterligare höja produktiviteten och dels att stödja användarna till ett bra användande av SDP. Vi kan erbjuda ett intressant arbete på hög teknologinivå och med många kontaktytor.

Vi vänder oss i första hand till dig med erfarenhet av utveckling av telekom-system och/eller metodutveckling. Erfarenhet av objektorientering och C++ är en merit.

**Kontakta:** Gunnar Jakobson, tel 08-727 4353. Ansökan till ÅS/EUA/K Nina Jaki, personal.

**UTBILDNING**

**Ericsson Infocoms AB, Customer Training and Competence Developm. Karlstad**

**UTBILDARE/LÄRARE**

Du kommer att fungera både som lärare på de schemalagda utbildningarna i Sverige och vara beredd att ta kundspecifika uppdrag utomlands. Då vi anser att man inte ska arbeta som lärare mer än 50-60% av sin tid kommer Du också att arbeta med t.ex. konsultativa uppdrag vid upplägg av kundspecifika utbildningar, målgruppsanalyser, kursutvecklingsuppdrag etc.

Du har erfarenhet av projektledning och gärna kunskaper om och erfarenhet av arbete med PROPS. Du ska ha pedagogisk fallenhet och tycka om utbildningsrollen samt se Dig själv som en ledare som ska underlätta inlämningssituationen snarare än att föreläsa. Vi betraktar våra lärare som ambassadörer för hela Ericsson Infocom.

**Kontakta:** Sylvia Michel, 054-294292, Memo EINSYMI.

**Ericsson Radio Access AB, Transmissionsenheten, Kista**

**KUNDUTBILDARE**

Du kommer att utbildar kunder såväl externt som internt samt utarbeta utbildningsdokumentation inom området cellulära system.

Du bör vara civilingenjör, mellaningenjör (80 p) eller ha annan likvärdig utbildning/arbetslivserfarenhet. Vi vill också att du har några års erfarenhet av utbildning helst inom transportnätområdet. Du skall vara intresserad av utbildningsfrågor samt ha pedagogisk läggning. Du bör också kunna arbeta självständigt, vara driftig samt vara lätt att samarbeta med.

**Kontakta:** Bo Stjernlöf, 08-4042851 eller Anky Planstedt, personal, 08-75715 75. Ans. till KI/RSA/HPS Kerstin Malmgren.

**Ericsson Telecom AB, Competence Development Services, Marievik**

**UTBILDARE / KURSUTVECKLARE**

Vi arbetar mot hela affärsprocessen vad gäller nätplanering, teknik, processororienterad utbildning, marknadsföring och affärsutveckling. Du kommer med i ett team som just nu utvecklar nya kurser för BX personal. Du får kundutveckla och undervisa och vi erbjuder den utbildning Du behöver.

Du är intresserad av utbildning, kreativ och utåtriktad, har ETX-kunskap och/eller processerfarenhet samt är högskoleutbildad.

**Kontakta:** Anna Kinnander, 08-7193686 eller Britt-Marie Swärd, 08-7196445.

**DIVERSE**

**Ericsson Components, Kista**

**MEDARBETARE TILL DRIFTSEKTIONEN**

Arbetet innebär att lossa och lasta kemikalier som levereras på fat och i flaskor samt distribuera kemikalierna till fa-

brikerna. Du ska svara för dataregistrering, för in- och utleveranser, hantera reklamationer och returer samt planera och beordra inköp av de olika kemikalier som vi håller i lager.

Du bör ha erfarenhet av kemikaliedistribution och data. Teknisk utbildning och truckförarbevis är meriterande. Du ska vara ansvarsfull, serviceinriktad och ha viss fysisk styrka.

**Kontakta:** Pekka Myntti, 08-7574924 eller Inger Eriksson, 08-7574714 el. 010-6761742. Ansökan sänds till KI/EKA/XP Lise-Lotte Bergenholm, personal, 08-7574720.

**Ericsson Radio Messaging AB, Bromma**

**MATERIELHANTERARE**

Dina främsta arbetsuppgifter blir godsmottagning, mottagningskontroll, förrådsarbete (komponent - halv- och helfabrikatförråd samt lagerlagd projektbunden OEM materiel), transporter (interna och externa).

Du bör vara en noggrann serviceinriktad person med någon teknisk utbildning (ex styr och regler) och PC-vana. Önskvärda kvalifikationer är erfarenhet från något av områdena godsmottagning/förrådsarbete. Körkort krävs.

**Kontakta:** Rolf Gardh, 08-4042818.

**PENSIONÄRSFÖRENINGEN**



**Kommande program:**

1 mars 11.45

**KLARA SOPPTEATER**  
Kulturhuset Sergelarkaden  
Kostnad 110 kr

7 mars 10.45

**RIKSDAGSHUSET**  
Samling Riksgatan 3 A  
Gratis entré

17 mars 16.00

**ÅRSFEST. TN/Gröna matsalen.**  
Förrätt, varmrätt, sallad, smör och bröd.  
Öl/vatten, vin, kaffe och kaka  
Dans till orkester. Lotteri.  
Kostnad 150 kr

19 mars 13.00

**Matine Träff med dans. TN/Gröna Matsalen**

21 mars 09.50

**VASAMUSEET**  
Galärvarvet, Djurgården  
Kostnad för entré, guide o film 50 kr.

27 mars 08.00

**RESA TILL TRANÅS**  
Buss från Telefonplan.  
Vi besöker bl a Gunnars Väskor i Mjölby,  
Boxholms Ost, Gränna Glashytta, Päls  
Bruno. Kostnad för bussresa, kaffe och  
lunch 150 kr

29 mars 08.00



Vidare upplysningar genom kansliet, tfn 08/7191877.  
Öppet tis- och torsdagar 9-12. Rum 2207, Tornet 2 tr. HF.

**Ericsson Telecom AB, CU Basic Systems, APZ control systems (TX/S), Årsta**

**Vill Du utvecklas och lära Dig nya områden?  
Häng med oss i vår**

**OPERATIVSYSTEMUTVECKLING**

Det centrala processorsystemet i AXE-10 utvecklas ständigt. Vi står just nu inför starten av nya projekt för utveckling av nästa processorgeneration. Målet med dessa projekt är ytterligare höjd kapacitet samt förbättrade funktioner för hantering av systemet. Vi behöver därför utöka med ett antal nya medarbetare.

Vi vänder oss främst till Dig som har erfarenhet från konstruktion i AXE-miljö men som kanske har styrsystemet i APZ som ett utforskat område. Beroende på intresse och bakgrund kan vi erbjuda flera olika typer av arbetsuppgifter; förstudier, systemering, programvarukonstruktion samt projektledning på delsystemnivå.

Du skall vara öppen och resultatnriktad samt ha god förmåga att samarbeta i projekt och linje.

Enheten TX/S ansvarar för utvecklingen av APZ styrsystem. Vi är idag ca 60 programvarukonstruktörer uppdelade på 4 sektioner. Vi tillämpar jobbrotation vilket betyder att det finns utmärkta möjligheter att bredda sin kompetens. Arbetsplatsen är idag belägen i Årsta men vi kommer omkring halvårsskiftet -96 att flytta till Älvsjö.

Hör av Dig så berättar vi gärna mer!

**Kontaktpersoner:**

Jan-Erik Sköldqvist  
ETXT.ETXJESK  
08-719 64 85

Åke Jonsson  
ETXT.ETXAAJN  
08-719 27 85



# ERSÄTT TRIMPOTAR MED 8-BITARS TRIPPEL DAC TILL LÅG KOSTNAD

## 3 V och 5 V D/A-omvandlare med shutdown på 1 $\mu$ A

I nästa konstruktion kan du spara ström, utrymme och pengar genom att använda marknadens första 3 V DAC. Våra nya MAX512 och MAX513 är ekonomiska D/A-omvandlare som passar utmärkt för lågeffektstillämpningar, t ex digitalt inställbara HF-förspänningskretsar, digital inställning av förstärkning och offset, samt programmerbara dämpsatser.

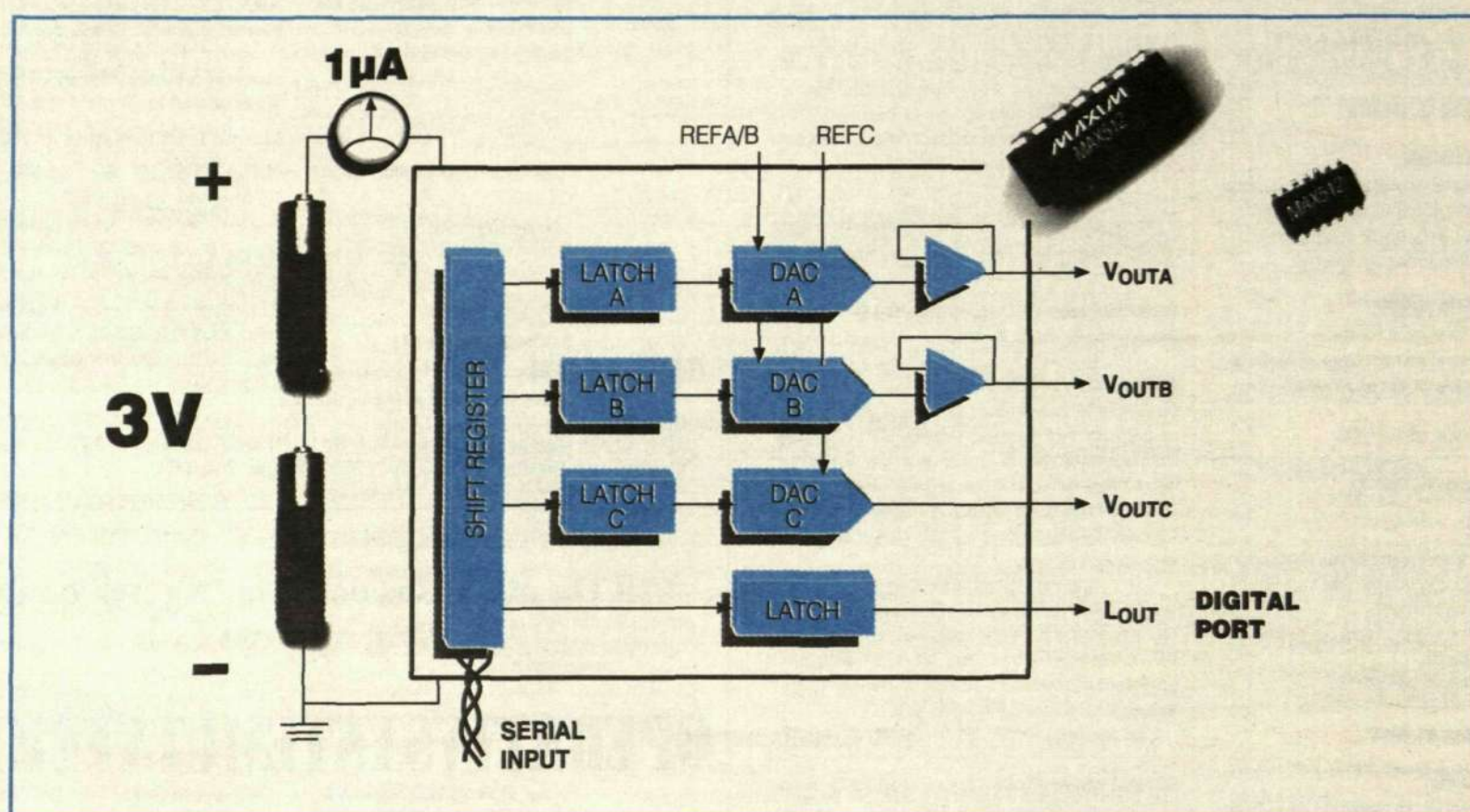

- ◆ Tre 8-bitars DAC med spänningsutgång
- ◆ Enkel eller dubbel matning:  
5 V eller  $\pm 5$  V (MAX512)  
3 V eller  $\pm 3$  V (MAX513)
- ◆ Arbetsström på 1 mA
- ◆ Shutdownström på 1  $\mu$ A
- ◆ Garanterat monotonisk
- ◆ Kompatibla med Microwire™, SPI™ och QSPI™
- ◆ Små 14-bens DIP- och SO-kapslar

**GRATIS! Design Guide för D/A-omvandlare.**  
Innehåller datablad och kort för gratisprover.

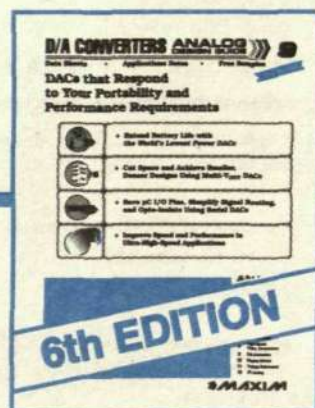

# MAXIM



**E EGEVO**  
Elektronik AB

Box 8100, 163 08 SPÅNGA  
Tel. 08-795 96 50, Fax 08-795 78 83

Delar av Maxims  
program distribueras av

**ELFA**  
Allt mellan antenn och jord  
S-171 17 SOLNA ■ TEL 08-735 35 00  
FAX 08-730 10 40 ■ INDUSTRIVÄGEN 23



# Ericsson Radio Systems AB

## NYA FRAMGÅNGAR – NYA MEDARBETARE!

Vi är 75.000 anställda inom Ericssonkoncernen och verksamma i mer än 100 länder. Vi på Ericsson är mitt uppe i vårt mest spännande decennium hittills. Vi är en av världens största leverantörer av system för mobiltelefoni. Våra framgångar beror helt och hållet på vår personals kompetens.

Ericssons största affärsområde är Radiokommunikation. Affärsområdet ansvarar för nära hälften av Ericssons fakturering. Marknaden för mobiltelefoni växer extremt snabbt. Inom affärsområdet har vi ca 18.000 anställda varav hälften i Sverige.

### Cellular Systems American Standards

Vår affärsenhet är den del inom Ericsson Radio Systems som utvecklar och marknadsför mobiltelefonsystem enligt standarden AMPS/D-AMPS. Hela 62 procent av världsmarknaden är uppbyggd på AMPS-system varav vår andel ligger på 36 procent vilket innebär att vi är marknadsledande. Vi är fn aktiva i 23 länder i Nord- och Latinamerika, Asien, Oceanien och Ryssland. Tillväxten är fortsatt mycket kraftig och vi behöver därför förstärka vår kundprojektverksamhet (Operations) i Sverige. Operations ansvarar för att leverera all hård- och mjukvara samt tjänster som sålts till kund. Detta innebär allt ifrån leverans av enskilda komponenter till kompletta turn-key system. Vår miljö är starkt internationellt präglad. Täta kontakter med våra kunder och dotterbolag runt om i världen ingår i vår vardag. Flera av våra medarbetare i Kista kommer från dotterbolag runt om i världen vilket gör att engelska är ett språk vi ofta använder på hemmaplan.

**Vi söker Dig med erfarenhet inom följande områden och som vill ta chansen att utvecklas inom en av världens mest expansiva branscher – mobiltelefoni!**

**Vi erbjuder stimulerande arbetsuppgifter med i stort sett obegränsade utvecklingsmöjligheter såväl nationellt som internationellt. Du kommer att arbeta i den positiva miljö som kännetecknar ett expansivt företag. Resor till utlandet blir en del i arbetet.**

### SYSTEMS ENGINEERING

På enheten för Systems Engineering planerar och specificerar vi, ur teknisk synvinkel, mobiltelefonsystem som skall levereras till kund.

#### Enhetschef för Radionätplanering

Du leder arbetet och personalen inom enheten som omfattar ett tiotal radionätplanerare. Du är civil- eller gymnasieingenjör med flerårig erfarenhet inom området.

*Kontaktperson:* Ulf Malmerberg, tfn 08-757 29 49.

#### Radionätplanerare

Du gör radionätplanering, vilket innefattar bl a trafikplanering, cellplanering, täckningsproduktioner och frekvensplanering. Arbetet görs i nära samarbete med marknadsförare, projektledare och kunder. Du är civil- eller gymnasieingenjör med erfarenhet av radionätplanering.

*Kontaktperson:* Bertil Hellmans, tfn 08-764 16 25.

#### Radionätoptimering

Du gör mätningar och tar fram statistik på driftsatta mobiltelefonsystem och föreslår förbättringar så att systemets prestanda optimeras. Du är civil- eller gymnasieingenjör med erfarenhet av radionätplanering eller liknande uppgifter.

*Kontaktperson:* Bertil Hellmans, tfn 08-764 16 25.

#### Radio site Engineering

Du arbetar med anläggningskonstruktion för Radiobasstationer i kundprojekt. Arbetet medför kontakter med kunder och dotterbolag. Du är civil- eller gymnasieingenjör med erfarenhet av telekommunikation och/eller anläggningskonstruktion.

*Kontaktperson:* Bo Berglund, tfn 08-757 37 06.

#### CAD-ritare

Du arbetar i team tillsammans med våra anläggningskonstruktörer. Huvudsakliga arbetsuppgifter blir att förse våra kundprojekt med installationsritningar för Radiobasstationer. Du är civil- eller gymnasieingenjör med inriktning på telekommunikation.

*Kontaktperson:* Bo Berglund, tfn 08-757 37 06.

#### Enhetschef för växelnetplanering

Du leder arbetet och personalen på enheten för nätplanering, som ansvarar för att göra planeringen av växelnetet i ett mobiltelefonsystem. Detta omfattar bl a trunknät, roamingnät, signalering och nummerplaner. Du är civil- eller gymnasieingenjör med erfarenhet av liknande arbetsuppgifter och AXE-växlar.

*Kontaktperson:* Ulf Malmerberg, tfn 08-757 29 49.

#### Växelnetplanerare

Du arbetar med planering av växelnetet i mobiltelefonsystem, se ovan. Du är civil- eller gymnasieingenjör med erfarenhet av liknande arbetsuppgifter.

*Kontaktpersoner:* Ulf Malmerberg, tfn 08-757 29 49, Arne Palmkvist, tfn 08-757 04 22.

#### Enhetschef för AXE Plant Engineering

Du leder arbetet och personalen på enheten för Plant Engineering, som omfattar Installation Engineering och Data Transcript för AXE-växlar. Du är civil- eller gymnasieingenjör med erfarenhet av AXE Plant Engineering.

*Kontaktpersoner:* Ulf Malmerberg, tfn 08-757 29 49, Arne Palmkvist, tfn 08-757 04 22.

#### AXE Installation Engineering

Du gör Installation Engineering för AXE-växlar i våra mobiltelefonsystem. Du är gymnasieingenjör med erfarenhet av liknande arbetsuppgifter.

*Kontaktpersoner:* Ulf Malmerberg, tfn 08-757 29 49, Arne Palmkvist, tfn 08-757 04 22.

#### AXE Data Transcript

Du gör Data Transcript för AXE-växlar i våra mobiltelefonsystem. Du är gymnasieingenjör med erfarenhet av liknande arbetsuppgifter.

*Kontaktpersoner:* Ulf Malmerberg, tfn 08-757 29 49, Arne Palmkvist, tfn 08-757 04 22.

### PRODUCT DEPLOYMENT

#### Project Manager

Du kommer att koordinera introduktion av nya produkter på alla våra marknader utanför Nordamerika. Du är civilingenjör med erfarenhet av projektledning samt telekommunikation.

*Kontaktperson:* Brian Ackles, tfn 08-757 57 19.

### PROJEKTLEDNING

Många nya spännande projekt pågår och väntas.

#### Projektledare, Support Services

Du kommer att bli ansvarig för regionen fd Sovjetunionen som är starkt expansiv med många nya spännande projekt. Din huvuduppgift blir att bygga upp och koordinera kundsupportverksamheten och medverka i etablering av underhållsorganisation tillsammans med vårt lokalbolag.

*Kontaktpersoner:* Arne Palmkvist, tfn 08-757 04 22, Hans Olofsson, tfn 08-757 25 71.

#### Projektledare, Implementation

Du kommer att direkt eller i samarbete med våra lokalbolag leda implementering av mobiltelefonsystem för våra kunder i Latinamerika, Asien eller fd Sovjet.

Du bör ha civilingenjörsexamen eller motsvarande med flerårig erfarenhet från mobiltelefoni eller telekommunikation.

Erfarenhet från projektledning är ett krav. Mycket goda kunskaper i engelska är ett måste. Kunskaper i ryska eller spanska är även meriterande för resp. region.

*Kontaktpersoner:* Arne Palmkvist, tfn 08-757 04 22, Hans Olofsson, tfn 08-757 25 71.

### INSTALLATION/TEST

#### Installationsprovare för test/driftsättning

Du utför testarbeten samt ger stöd till lokala bolag i form av avancerad test/problemlösning, i samband med introduktion av nya produkter.

Systemen vi arbetar med är:  
– MSC, HLR och Kraft  
– Analoga och Digitala basstationer samt Transmission  
– CMOS

Du har erfarenhet av AXE, TMOS eller RBS inom mobiltelefoni. Har Du kunskaper i angränsande yrkesområden som installation, engineering, DT etc samt spanska är detta meriterande.

*Kontaktperson:* Matz Andersson, tfn 08-757 11 02.

### LOGISTIK

#### Huvudplanerare

Du ansvarar för att våra marknadsprognoser omvandlas till produktions/inköpsplaner. Arbetet innebär nedbrytning i produktnivå samt dimensionering av lager så att kapitalbindningen blir i nivå att våra kunder får sina produkter vid exakt tidpunkt.

Du har troligen en högskoleutbildning samt erfarenhet inom området planering/lagerstyrning. *Kontaktperson:* Olle Hermundstad, tfn 08-757 35 14.

#### Logistiker

Du arbetar med orderhantering i projektform vilket innebär att sköta alla logistikfrågor som berör en specifik anläggning. Arbetet omfattar allt ifrån inköp från underleverantörer samt specificering och beställning av AXE- och RBS utrustning, till leverans och fakturering mot slutkund. Du är gymnasieingenjör eller motsvarande gärna med erfarenhet från telekommunikation eller projekt. För denna tjänst är kunskaper i spanska meriterande.

*Kontaktperson:* Lars Pettersson, tfn 08-757 35 21.

#### Enhetschef

Du ansvarar för logistikverksamheten inom Din region. Detta innebär orderhantering, materialanskaffning, leveranskoordinering och uppföljning av leveranser mot kund.

Du har även budget och personalansvar. Du har troligtvis en högskoleutbildning samt erfarenhet av logistik- eller projektverksamhet.

*Kontaktperson:* Anders Karlsson, tfn 08-757 35 93.

Du är välkommen att skicka in Dina ansökningshandlingar med uppgift om sökt befattning senast den 3 mars 1995 till:

Ericsson Radio Systems AB  
Karin Enberg AH  
164 80 Stockholm

**ERICSSON** 





Kalle Hjertberg, en gång anställd vid Ericsson Cables har fått sitt drömjobb - han bygger modellplan vid B&R Designs i Florida.

## Fem "F" har gett Kalle framgång

*Fem "f" har haft huvudroller i Kalle Hjertbergs liv och leverne: F-iberoptik; F-lyg; F-lorida och F-ord T. Samt f-örtjänstfull, i begreppets allra vidaste och djupaste bemärkelse.*

Kommunikation, såväl teknisk som mellanmänsklig är Karl-Gustav Hjertbergs starka sida; elektronik i allmänhet och fiberoptik i synnerhet hans stora specialitet. Vilket 1975 ledde till direktkontakt med och anställning hos Sieverts Kabelverk AB varpå fortsättning följde vid Ericsson Cables AB.

Få har skarvat som han och fått så många med på noterna. Försäljnings- och produktansvar för fibersvets- och fiber-skarv-utrustning på exportmarknader världen över var nämligen under flera år Kalles särskilda ansvar och nisch. Liksom att till länder och folk förmedla grejornas funktion och förmåga, vilket allt passade hans personlighet och sällsynta talang att få kontakt helt perfekt - inte minst av slutbetyget att döma.

I mitten av 80-talet packades nämligen amerika-kofferten för gott, när Kalle sökte lyckan - och fann den - längre västerut.

### Bevingad och betingad hobby

- För tänk dig bara, myser Kalle, att man på äldre da'r får sitta och modellbygga på

arbetstid! Med motiverade jobbkompisar i en härlig miljö och att kunna plocka solmogna apelsiner utanför verkstadsdörren!

Flyg i alla former och storlekar är nämligen en personlig passion vilket bl.a. hjälpte till att ge Ericssons egen flygklubb luft under vingarna. Den har sedermera vuxit till en mycket flygg församling om ca hundrafemtio huvuden med många sorters luftig verksamhet på programmet.

Själv gör Kalle luftrummen ovan Arcadia i Florida osäkra så snart tillfälle ges. Ofta i gott sällskap med arbetskamraten Steve Coan, testpilot och flerfaldig USA-mästare i "Glider Aerobatics".

- Så det blir "åka av" ibland, kommenterar Kalle med ett saligt segelflygsml.

### Fick drömjobbet

Hobbyn gav också drömjobbet hos B&R Designs (Lars Bergström & Sven Ridder, världsberömt svenskt konstruktörsteam vars verksamhet inte känner några som helst begränsningar till lands, till sjöss eller i luften).

Här knäpar Kalle med känd och uppskattad perfektionism ihop modellflygplan som egentligen bara har luften gemensamt med ungdomsfantasierna i balsa och japanpapper.

Man skapar framtidsvisioner i skala och fullformat - eldrivna och radiostyrda flygande "relästationer" av jumbojet-dimen-

sioner. Fullproppade med bl a Ericsson-utrustning, skall de från dryga 20.000 meters höjd kunna ge bättre, effektivare och billigare telekommunikation än marknätstationer och satelliter.

Och det är forna "erikssoniten" Kalle Hjertberg som svarar för omvandlingen av abstrakta snilleblixar till tredimensionella modeller att titta och ta på, med instrument och kontroller för flygning och teleutrustning att kommunicera med. Allt i lämplig och lätthanterlig skala.

### Fin-fin Ford

Hans andra hobby på jorden är Forden - en Modell T - 1915, sista årgången med mässingkyllare och en evig källa till avund inom "Plåt-Lisas" världsvida vänkrets.

Den hittades, helrenoverades och kristnades till "Henrietta" efter livskamratens mellannamn och används flitigt för utflykter i grannskapen vid tjänligt väder. En rullande hyllning till konstruktörens finurlighet.

- T-Fordar gör människan glad, konstaterar Kalle.

En "ericssonit" ges vanligen möjligheter att gå vart och hur långt som helst, men den som tänker kopiera Kalles drömtillvaro bör betänka det oavvisliga kravet på ytterligare två "f" = "förstående fru"! Men det är, som H.C. sa En helt annan historia...

Text & foto: Torbjörn Gustafson

TILL  
SIST

LARS-GÖRAN HEDIN



## Den svenska avundsjukan

Häromdagen gjorde jag en intervju med Tom Hedelius, vice ordförande i Ericssons koncernstyrelse. Han var upprörd över den mediadebatt som uppstått kring VD-löner efter Ericssons preliminärbokslut. Det faktum att Lars Ramqvist kunnat kvittera ut tio miljoner i lön och bonus för 1994 har använts som slagträ i den politiska debatten.

Visserligen skulle jag själv inte ha ett dugg emot kvittera ut 10 miljoner i årslön, men i ärlighetens namn är jag inte riktigt värd det. Däremot tycker jag att Lars Ramqvist gjort sig förtjänt av den lön han har.

Gnället över att VD har för mycket betalt kan inte jag tolka som annat än ett av dessa dessvärre inte alltför ovanliga utbrott av den kungliga svenska avundsjukan. Så mycket konstigare då att denna åkomma inte bryter ut när den är mycket mer befogad.

En stor del av svenska folket sitter t ex och tittar på den där fänige göteborgaren som spelar Bingolotto i TV4 på lördagarna. Varje kväll är det någon eller några som kammar hem miljonvinster utan att egentligen alls ha ansträngt sig. Tidigare på eftermiddagen kan den intresserade följa hur våra duktiga svenska toppidrottsmän gör skäl för sina miljonlöner. Vad är det för skillnad på Lars Ramqvist och Stefan Edberg egentligen? Tänkt efter:

Båda har jobbat hårt för att bli bland de bästa i världen på det dom är bra på. Båda står på toppen bara några år under karriären. Då är det väl OK att de belönas för sina insatser också under åren före - och i så'n omfattning att det räcker också till den tid som alltid kommer efter - den karriärmässiga höjdpunkten.

Edberg är värd sina tennismiljoner, för han är en stor artist i sin profession. Ramqvist är en lika välförtjänt artist han - och då tänker jag inte på saxofonsolon utan på den ädla konsten att leda ett storföretag.

Jo, förresten, det finns en stor skillnad mellan Stefan och Lars: Stefans framgångar har inneburit att han har råd att anställa en personlig tränare och kanske ytterligare någon annan som hjälper honom. Lars framgångar har gett nya jobb åt 1000-tals människor. Inte så illa pinkat, eller hur!