

ERICSSON kontakten

TIDNING FÖR PERSONAL INOM ERICSSONKONCERNEN

NUMMER 14 • 25 SEPTEMBER 1997



Foto: THORD ANDERSSON

Internet väl värt en telecommässa

Nu har ITU:s Telecom-mässor fått tillökning. I september avhölls för första gången Telecom Interactive, en mässa med inriktning på Internet, multimedia och annat som hör den nya infokombranschen till. Ericsson var där, och gjorde väl ifrån sig inför en publik som delvis var helt ny för koncernen.

Mitten

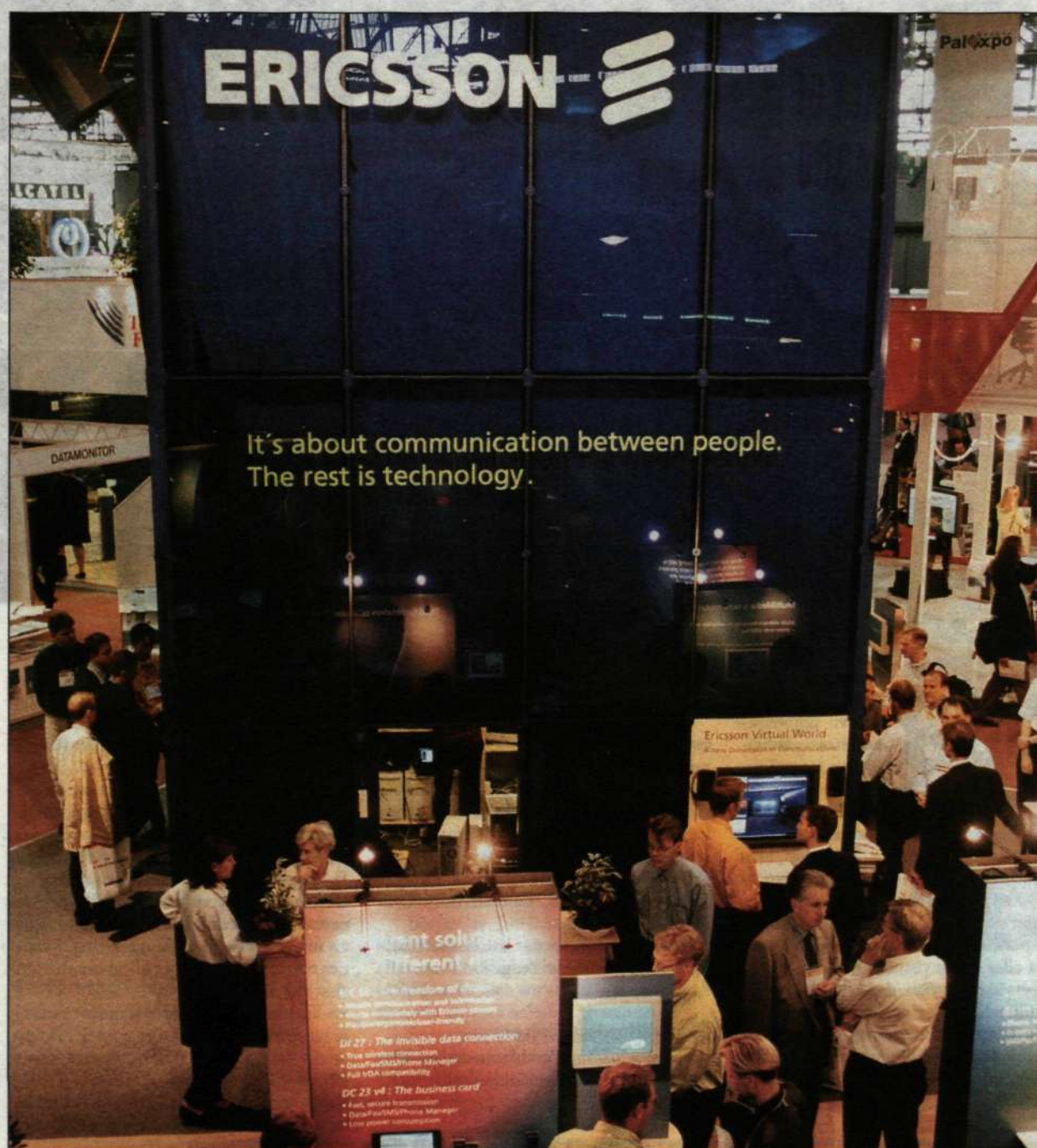
MED jobbnytt: 32 sidor med nya jobb koncernen runt

att äga en del av ERICSSON

Delägare i Ericsson

Nu har Ericssons aktieägare ställt sig bakom styrelsens förslag att ge ut ett konvertibellån till de anställda. Kontakten ger dig tidtabell och annan nyttig information om detta sätt att bli delägare i koncernen.

Sidorna 2-3, 7-11

Risker och möjligheter

Framtiden innebär både risker och möjligheter för Ericsson-koncernen.

Sidorna 8-9

Privatradio drar ner

I Lynchburg, USA, minskar nu antalet anställda i produktionen av privatradiosystem. Det stora flertalet erbjuds jobb med att tillverka mobiltelefoner i samma fabrik.

Sidan 5

Ericsson i solsken

Vädergudarna gynnade årets Ericsson-dag. Tusentals anställda hade sökt sig till Gröna Lund.

Sidan 21

kontakten

TIDNING FÖR PERSONAL INOM ERICSSONKONCERNEN

Ansvarig utgivare

Lars A. Ståhlberg, tel 08 - 719 31 62

Redaktör

Lars-Göran Hedin, tel 08-719 98 68, fax 08 - 681 27 10, memo: LMEIGH

Redaktionssekreterare

Pia Rehnberg, tel: 08-719 78 69, memo: LMEPRG.

Andreredaktör

Patrik Lindén, tel: 08-719 1801, memo LME.LMEPALI.

I redaktionen

Thord Andersson, tel: 08-422 0316, memo EBC.EBCTKAN

Inger Björklind Bengtsson,

tel: 08-757 4454, memo EKA.EKAIBE

Anneli Krantz, tel: 08-764 1596,

memo ECS.ECSANKR

Gunilla Tamm, tel: 08-757 2038,

memo ERA.ERAGT

Lena Widegren, tel: 08-719 6943,

memo ETX.ETXLAWN

Britt-Marie Wihdén, tel: 031-747 3662,

memo EMW.EMWBMW

Adress

Tel: telefonaktiebolaget LM Ericsson,

HFL/ME/L, 126 25 Stockholm

Fax: 08-681 27 10

Distribution

Inger Bergman, tel: 08-719 00 69,

memo: LME.LMEKOCO

Layout

Paues Media i Stockholm AB,

tel: 08-665 80 72

Tryck

Nerikes Allehanda Tryck, Örebro 1997

Annonser

Display AB tel: 090-17 79 50

Dina lokala Kontakten-kontakter

BORÅS:

Mårica Thorsell, 033-179634

FALUN:

Lena Wingqvist, 023-68501

GÄVLE:

Barbro Albrektsson, 026-156089

HUDIKSVALL:

Lena Zacco-Broberg, 0650-36332

KARLSKRONA:

Jenny Brännström, 0455-54962

KATRINEHOLM:

Eva Hetting, 0150-58000

KUMLA:

Ivar Magnusson, 019-584259

LINKÖPING:

Gunilla Langö, 013-287215

NORRKÖPING:

Annakarin Olsson, 011-247339

NYNÄSHAMN:

Bert Björkling, 08-52063958

SÖDERHAMN:

Jeanette Svensson, 08-7216980

UMEÅ/SKELLEFTEÅ/LULEÅ:

Peter Markgren 090-153019

VISBY:

Bertil Olsson, 0498-260321

ÖSTERSUND:

Gun Lennmalm, tel: 063-169000

Do you want Contact,

the English-language edition of Kontakten, sent to your home address? If you are on a limited assignment in Sweden you may have Contact sent to your home address. Send us your name, home address, and the date you will leave your assignment in Sweden to LME.LMEKOCO. During your stay in Sweden, you will continue to receive Kontakten. If you move, and inform the personnel department of your new address. Kontakten will automatically be sent to your new address. To notify us of a change in address, or to extend your subscription for Contact, please send us a memo with your new address, together with the old one, to LME.LMEKOCO.

- I en kunskapsbaserad bransch som vår är det de anställda - deras kunskaper, erfarenheter och engagemang - som är avgörande för företagets framtidsmöjligheter. Detta gäller särskilt för ett företag som Ericsson. Våra möjligheter till framgång är helt beroende av våra anställdas förmåga att snabbt ta till sig de förändringar som nu radikalt omvandlar telebranschen. Så beskriver koncernchefen Lars Ramqvist de bakomliggande orsakerna till att Ericsson nu erbjuder de anställda möjligheten att genom konvertibla skuldeförbindelser ta del av koncernens utveckling.

Ericsson - det är vi alla

de här är förklaringen till varför det är så viktigt att vi uppmärksammar individernas ansträngningar i företagen. Jag tänker inte bara på våra konstruktörer och programmerare eller andra grupper som idag betraktas som IT-branschens "superstjärnor", utan jag talar om alla våra anställda - sekreterare, produktions- och försäljningspersonal, projektledare - alla de som på ett eller annat vis bidrar till att företaget fortsätter att växa, dag efter dag.

Avsikten med vårt konvertiblerbjudande är att från företagets sida tacka de anställda för deras insatser. Idén är enkel: En personlig andel i företaget räknar vi

"De anställdas engagemang är en viktig del av framtidsstrategin"

med ska öka det individuella engagemanget i arbetet med att uppfylla företagets visioner och strategier.

- Ericssons anställda är i regel välutbildade. Därför är vårt folk mycket attraktivt på arbetsmarknaden, särskilt för våra konkurrenter. Vi vill naturligtvis att de ska stanna i företaget. Det här erbjudandet ska också ses som ett medel att uppnå det målet.

Gäller alla nu anställda

Konvertiblerbjudandet riktar sig till alla dem som är anställda i Ericsson under

tekningsperioden. Det spelar sedan ingen roll om den anställda skulle gå i pension eller sluta sin anställning i företaget.

Om någon skulle lämna Ericsson efter att ha köpt konvertibler, kan den personen ändå behålla dem. Precis som alla andra, kan han eller hon skörda frukterna av sin investering - också sedan vederbörande lämnat företaget.

- Men vi hoppas naturligtvis att alla våra anställda ska stanna kvar i företaget också på längre sikt, betonar dock Lars Ramqvist.

Lars Ramqvist menar att konvertiblerbjudandet är fördelaktigt för de anställda på många vis.

Ökar tillfredsställelsen

Först och främst etablerar det ett förhållande mellan de anställdas individuella

svänga upp eller ner i en högre utsträckning än vad som gäller för andra branscher.

När de anställda ser hur deras insatser påverkar företagets tillväxt, kan de känna sig ännu stoltare och känna en ännu större tillfredsställelse över sina egna gärningar.

- För det andra har de anställda en god chans att tjäna ekonomiskt på konvertibelerna - förutsatt att företaget inte råkar i betydande ekonomiska trångmål.

Svängningar

- Telekommunikation är en mycket rörlig bransch. Därför kommer aktiekurserna för företagen i branschen förmodligen att



Foto: KAMERAREPORTAGE

svänga upp eller ner i en högre utsträckning än vad som gäller för andra branscher.

- Det är alltid mycket svårt att sja om aktiekursutvecklingen på kort sikt för företag i vår bransch.

- Trots detta tror vi att detta erbjudande kommer att bli lika fördelaktigt för alla parter - företaget, de anställda och våra kunder.

- Jag är övertygad om att det är ett bra erbjudande som vi nu riktar till koncernens anställda. Ändå måste jag naturligtvis understryka att alla investeringar i aktier och liknande papper alltid innebär ett visst riskmoment.

- Det är viktigt att man som investerare är medveten om detta.

Mer heltäckande

Koncernchefen är nöjd med att det nu är en större andel av de anställda som får erbjudande om konvertibler än vad som var fallet förra gången denna extra förmån introducerades.

- Den gången var det bara i åtta länder som erbjudandet gick ut. Det medförde att det inte var mer än hälften av de anställda som kunde vara med.

- Nu, däremot, när vi ut till många fler länder. Sammanlagt är det 97 procent av företagets anställda som kan vara med.

Viktig del av framtidsstrategin

- Konvertiblerbjudandet är en viktig del i vår nya framtidsstrategi - "2005 - Ericssons väg in i nästa sekel", förklarar Lars Ramqvist.

- I 2005 har vi formulerat vår vision att bli den ledande globala leverantören av telekommunikationslösningar i en värld där multimedial kommunikation - med tal, data, bilder och video - är tillgänglig för merparten av jordens befolkning. Vi ser framför oss hur detta görs möjligt genom bruket av många olika slags kommunikationsnät och kommunikations-



Se Carmen på Folkoperan!

Folkoperan i Stockholm erbjuder all personal inom Ericsson biljetter till halva priset på följande föreställningar av Carmen:

Lördag	27 sept	kl 18.00
	(nypremiär)	
Söndag	28 sept	kl 16.00
Torsdag	2 okt	kl 19.00
Fredag	3 okt	kl 19.00
Lördag	4 okt	kl 18.00
Söndag	5 okt	kl 16.00

Eftersom antalet platser är begränsat gäller erbjudandet max 6 biljetter per anställd. Normalpriset ligger mellan 230-290 kronor.

Du bokar själv biljetter genom att kontakta:

Folkoperans biljettkassa, tel 08-616 07 50, öppen vardagar 12:00-18:00. Folkoperans hemsida: www.folkoperan.se
Beställ faxbokningsunderlag via Operaguiden på tel 08-457 02 50.

OBS!! Uppge vid bokningen att du arbetar på Ericsson. När du sedan hämtar ut biljetterna i Folkoperans biljettkassa, Hornsgatan 72, visar du fram din företagslegitimation.

Avsikten med konvertiblerbjudande är att från företagets sida tacka de anställda för deras insatser, säger koncernchef Lars Ramqvist. En personlig andel i företaget ökar det individuella engagemanget.

LARS-GÖRAN HEDIN

system. Det kommer också att finnas ett stort antal kommunikations- och tjänsteverantörer att välja mellan på en marknad som blir alltmer avreglerad och konkurrensutsatt.

- Vi vill vara en ledande leverantör av kommunikationsinfrastruktur i denna nya värld.

För att nå dessa mål krävs det ett starkt engagemang från företagets anställda. Därför etablerar vi nu inom Ericsson en miljö där livslångt lärande, lagarbete och beslutsfattande belönas och uppmuntras på alla nivåer.

Ett företag i medvind

Ericsson har upplevt ett antal år med en mycket kraftig tillväxt. Lars Ramqvist är övertygad om att den tillväxten fortsätter.

- Det är förstas inte möjligt att ge några garantier på den här punkten, men

med en stor kundbas och vår globala närvaro har vi inom Ericssonkoncernen ett unikt kunnande om marknadsförhållanden i alla delar av världen.

Ledande leverantör

- 1997 har varit ett gott år så här långt. Vi har tagit hem stora beställningar från de länder som har den största telemarknaden - Kina och USA. Det har stärkt vår position som ledande leverantör av telekommunikationssystem och terminaler.

I början av 1997 betjänade Ericssons mobiltelesystem ungefär 54 miljoner abonnenter. Med närmare 40 procent av världsmarknaden för sådana system, fortsätter vi att vara ledande på området.

- Ser man till branschens framtid, fortsätter telemarknaden att växa i hög takt. Den tillväxten väntas inte avta inom överskådlig tid. Faktum är att vissa analy-

tiker tvärtom förväntar sig en ännu snabbare tillväxt i framtiden.

Slutligen betonar Lars Ramqvist att konvertiblerbjudandet inte är uttryck för att koncernen behöver mer kapital.

- Ericsson behöver just nu inte mer pengar och vi har inte öronmärkt de pengar som konvertibellånet inbringar för något särskilt ändamål. Men det är klart att det kapital som de anställda ställer till vårt förfogande kommer att ytterligare öka Ericssons konkurrenskraft.

Tack Ericsson för förtroendet.

Ericsson ställer allt högre krav på sina leverantörer och samarbetspartners. Vi är därför stolta över det förtroende vi fått, både som IT-leverantör och konsultbolag.

Kanske är det vår kunskap inom Mobil IT, med allt från bärbara datorer och trådlösa nätverk till kompletta säkerhetslösningar, som placerat oss på kartan.

Eller den djupa Windows NT-kompetensen vi erbjuder. Vi arbetar med strategiska NT-frågor, prestandaoptimeringar i NT-miljöer, NT-cluster, och inte minst försäljning av serverlösningar, både Intel och Alpha.

Dessutom är vi specialister på Internet/ Intranet, och arbetar med AltaVista sökmotorer, firewalls, Internet tunneling samt Microsoft Exchange.

Vår idé är helt enkelt att kombinera bra priser med ovanligt hög kompetens. Vi har kavlat upp ärmarna och står redo för flera kontakter på Ericsson, ring oss gärna.



FÖRMÅGA UTÖVER DET VANLIGA



Tänker du köpa konvertibler?

*Välkommen
med din ansökan
om kredit till köp
av konvertibler!*

**Nordbanken
erbjuder
dig att söka
kredit med bra ränta!**

*Hämta ett exemplar av vår folder på
din arbetsplats!*

Information finns i vår folder!

Ring om du har några frågor om foldern.

Telefon: 020-43 20 25, e-mail: dmprodukt@nb.se



notiser

Ericsson tecknar kabel-avtal med Banverket

Ericsson Cables AB, Telekabeldivisionen i Hudiksvall och Kraftkabeldivisionen i Falun har tecknat avtal med Banverket avseende leverans av kopparkabel för tele/data, signal- och kraftöverföring.

Avtalet är treårigt och värderas till cirka 300 miljoner kronor, som fördelas mellan de två divisionerna. Ericsson Cables har under hela 90-talet varit en stor leverantör av kabel, både koppar och optofiberkabel, till Banverket.

Det nya avtalet innebär att Ericsson Cables ytterligare stärker sin marknadsposition hos Banverket eftersom avtalet omfattar merparten av Banverkets behov av kopparkabel.

Ericsson i Norge samlar styrkorna på Sörlandet

I Grimstad på norska Sörlandet samlas flera företag inom telekom och informationsteknik. Hit kommer Ericsson i Norge att flytta sina idag lite spridda verksamheter i området. Till sommaren 1999, när lokalavtalen för Ericsson på Hisøy löper ut, kommer flytten att göras.

Ericsson planerar en ny byggnad som ska rymma 350 arbetsplatser. Redan idag finns viss verksamhet i Grimstad i lokaler som Ericsson hyr av den norska operatören Telenor. På lite sikt kommer eventuellt även Ericssons verksamhet i Arendal som bara ligger 20 kilometer ifrån Grimstad att flyttas till Grimstad. Totalt har norska Ericsson 450 medarbetare på Sörlandet.

Ericsson tar GSM-kontrakt i Washington

Ericsson har tecknat ett avtal för utrustning till GSM-nät till operatören American Personal Communications. Avtalet omfattar ett integrerat intelligent nätverk med bland annat automatisk fakturering i ett betalningssystem med förbetalda samtal. Kunden betalar i förväg sina samtal och för sedan en räkning när den förbetalda samtalstiden förbrukats.

American Personal Communications genomförde det första PCS-samtalet, satte upp det första PCS-nätverket och är nu först med att erbjuda vårt intelligenta nätverk. Detta stärker vårt samarbete med dem, säger Jan-Anders Dalenstam, Wireless Communications, Ericsson i USA.

Förbetalda samtal är en av de tjänster där efterfrågan ökar mest på den amerikanska marknaden. En annan tjänst som ingår i kontraktet är virtuella privata nätverk; företag kan integrera teletjänster i både fast och mobil nät i ett och samma nätverk. Det räcker alltså med ett telefonnummer för att nå medarbetaren på såväl den mobila som den fasta telefonen.

Ryskt center för teleutbildning



– Hög kvalitet, konstaterade Lars Ramqvist i ett försök att sammanfatta sina intryck av det nya träningscentret i Moskva. Foto: REBECCA REDLING ROSENVINGE

– Vi hoppas att Ryssland ska bli en av Ericssons största marknader, och med er hjälp ska vi lyckas med det, sade Lars Ramqvist, Ericssons koncernchef, när han höll tal vid öppnandet av Ericssons nya träningscenter i Moskva. Ambitionen med detta träningscenter är att det ska få stor betydelse för studenter i Moskva och att Ericsson med detta center vill hjälpa till att introducera ny teknik i Ryssland.

Det var en stor och pampig ceremoni när Ericssons nya träningscenter i Moskva öppnades den 4 september. Deltog gjorde, förutom Lars Ramqvist och svenske ambassadören Sven Hirdman, också viceministern för telekommunikation i Ryssland, Naum Marder, kabinetsminister Kremar Norkin samt rektorn för Moskvas tekniska universitet för telekommunikation och information, MTUCL, Vagan Schackgildian. I sina tal vid öppnandet berörde de Moskvabornas och Ryssarnas höga förväntningar på Ericssons utveckling i Ryssland och på det nya träningscentret.

Öppningsceremonin hölls i ett sensommarmarkant Moskva, utanför entrén till de nyrenoverade byggnader som nu inhyser inte bara ett träningscenter för Ericssonanställda, kunder och studenter vid universitetet för telekommunikation och information utan också kontor, gästrum och en restaurang. Byggnaden är 6 000 kvadratmeter stor, uppdelad på fem våningar.

Träningscentret har kommit till genom ett framgångsrikt samarbete mellan Ericsson och MTUCL. Arbetet har letts i samverkan mellan rektorn Vagan

Schackgildian och Reidar Braathen från Ericsson, generaldirektör för centret.

Vi öppnade träningscentret för två år sedan, i en äldre byggnad, säger Reidar Braathen. Nu är vi det snabbast växande träningscentret inom Ericsson, om man ser till antal utbildade och anställda.

Och vi fick, berättar Reidar, certifieringen som godkänt träningscenter inom Ericsson, dagen innan öppnandet av de nyutrustade lokalerna. För att få certifikatet har vi genomgått den världsomspännande kvalitetskontroll som Ericssons träningscenter är utsatta för. Det är bara en tredjedel av träningscentren som klarat certifieringen hittills.

Lättsam stämning

Förutom det ceremoniella öppnandet, där Lars Ramqvist och de ryska ministrarna klippte av bandet, präglades tillställningen av en lättsam atmosfär. Det bjöds på lokal musik och rysk champagne.

Jag känner inte till vilken kapacitet det här träningscentret har, sade Kremar Norkin i sitt tal och fortsatte: men eftersom det är 85 fönster enbart på byggnadens framsida, borde antalet utbildade studenter och nöjda kunder bli avsevärt.

Ericsson har varit verksam i Ryssland i mer än 100 år och vi är ett företag med lång historia. Jämfört med Moskva är vi däremot unga, sade Lars Ramqvist och gratulerade Moskva till dess 850-årsjubileum.

Hög kvalitet, konstaterade Lars Ramqvist i ett försök att sammanfatta sina intryck av det nya träningscentret i Moskva. Sedan hastade han vidare till andra viktiga möten, med bland annat borgmästaren i den 850 år gamla staden – Yury Luzhkov.

MARIA ANDERBERG

hallå där!

Hur var livet som värdinna i Genève?

Cecilia Tiney, som premiärjobbade som mässvärdinna under Telecom Interactive -97 i Genève i september. I



vanliga fall är hon sekreterare hos Ericsson Radio Systems, på marknadsenheten cellulära system, amerikansk standard.

Vad fick dig att ta uppdraget som värdinna?

Jag tror att det är en nyttig erfarenhet. Jag får tillfälle att komma nära kunden och knyter nya kontakter med andra Ericssonmedarbetare från Sverige och utomlands. Det är också roligt att få vara representant för hela Ericsson. Hemma jobbar man ju oftast bara med sin lilla del av verksamheten. Sedan tror jag också att jag passar för uppdraget, i mitt ordinarie arbete har jag liknande sysslor med praktiska problem som ska lösas. Man behöver vara en fixare.

Du har gått en förberedande kurs för monterpersonal som kvalificerar dig för uppgiften. Vad handlar kursen om?

Den höll på i två dagar och gav övergripande information om organisationen, om koncernens värderingar och om produkter och budskap. Vi fick också vägledning om hur man bör uppföra sig i montern, en beskrivning av olika personlighetstyper och hur man hanterar stress. Viktigaste av allt var förstås att lära känna alla de andra som man ska jobba tillsammans med. Uppdraget bygger i mångt och mycket på gott samarbete.

Vad är din viktigaste uppgift som värdinna?

Att få besökarna att känna sig välkomna. Det gäller att var öppen och tillmötesgående så att gästerna vågar komma fram och ställa frågor. Det är till exempel inte bra om man står och pratar med en kollega för intensivt, då känner folk sig utestängda. Samtidigt får man inte vara påträngande, det brukar räcka med att stå och se vänlig ut.

Det här är din allra första mässa, hur kändes det första dagen i Genève?

Det var pirrigt på vägen till utställningen från hotellet. Det var något av premiärkänsla. Fast hela gänget var väldigt peppade och det smittade av sig.

Du får säkert hundratals frågor under en sådan här vecka. Vad undrar folk?

Först och främst om produkterna förstås, och då hänvisar vi till någon av specialisterna. Men vi kan få vilka frågor som helst. Nu senast ville en person ha telefonnumret till Ericsson i Schweiz. Var är baren, undrade någon också.

Blir det någon fler mässa för din del?

Det hoppas jag! Det har varit väldigt krävande men samtidigt lärorikt och spännande.

LENA WIDEGREN

branschnytt

Motorola lanserar ny personsökare

Den nya personsökaren som Motorola presenterade den 10 september visar förutom nummer även ord. Personsökaren kan ta emot och spara upp till 16 meddelanden och erbjuder tjänster som nyheter, sport och nöjen. Den har nio valbara signaler, inkluderat en "tyst" signal samt musikstycken. Personsökaren riktar sig till unga yrkesmän och arbetande mödrar. Användaren kan också ställa in olika typer av

alarm. Personsökaren har 10 förprogrammerade meddelanden för att underlätta kommunikationen.

Nokia presenterar ny kommunikator för GSM 1900

Nokia lanserade en GSM 1900-version av sin kommunikator vid PCS's 97 mäs-san i Dallas, USA. Kommunikatorn kombinerar digital röst och datatjänster och "filofax". Den kommer att säljas i USA från med den 14 oktober.

Den amerikanska versionen av

Nokias kommunikator kommer att innehålla en mängd nya tjänster. Målgruppen för kommunikatorn är chefer och säljare.

Experter svarar på Internet

Media och allmänhet fick möjlighet att under Telecom Interactive 97 mässan i Schweiz ställa frågor direkt på nätet till Nokias tekniska expertgrupp. Diskussionerna rörde Internet och telekommunikation; mobilitet, interaktivitet och bredband.



ALLT SOM ÄR VÄRT ATT VETA OM DWDM-TESTNING.

Gratis!

Jobbar du med utveckling av DWDM behöver vi knappast nämna hur litet det finns skrivet om fungerande testmetoder. Det är det som gör HPs nya DWDM Components Test Guide till en helt unik informationskälla. I den finns tipsen du behöver för att få en bättre struktur på dina tester av integrerade optiska lösningar. Hur du enklast utvecklar effektiva teststrategier och väljer de rätta instrumenten, är bara ett par exempel.

Ring HP Test- & Mät-systems kundcenter på 08-444 22 77 eller faxa 08-444 25 25, så kommer ditt gratisexemplar av HP DWDM Components Test Guide på posten om några dagar. E-postadressen är test-measurement@sweden.hp.com

Passa på att städa ur bokhyllan ordentligt medan du väntar. Det är mycket troligt att du kommer att få gott om plats i den ett bra tag framöver.

Ur innehållet i HPs
DWDM Components Test
Guide:

- DWDM-system
- Karakterisering av optiska komponenter som funktion av våglängden
- Lätthanterlig karakterisering av en DWDM-demultiplexor
- Karakterisering av polarisationsberoende effekter
- Prestandaförluster orsakade av varierande reflexioner.

att äga en del av ERICSSON

Konvertibelkursen blev 472 kronor!

Den 19 september fastställdes kursen på Ericssons konvertibla skuldebrev som nu erbjuds de anställda. Kursen blev 472 kronor. Det är den summa som du som anställd ska ha med i beräkningen när du bedömer om en satsning på konvertibler är intressant för dig eller ej.

Nu pågår informationskampanjen kring Ericssons konvertiblerbjudande till de anställda för fullt. En utförlig broschyr om villkoren för erbjudandet har distribuerats hem till alla Ericssonmedarbetare i de länder som omfattas av erbjudandet. Möten med information från de lokalt informationsansvariga genomförs också och det finns en särskild webbsida med information om konvertiblerbjudandet på intranätet.

Kursen fastställd

Den 19 september var ett viktigt datum i tidtabellen. Då fastställdes nämligen den kurs som ska äsas till konvertiblerna – den så kallade konverteringskursen. Det är det belopp som avgör hur många konvertibler man erhåller för ett visst teckningsbelopp och som därmed också är avgörande för om den anställde tjänat eller förlorat på affären den dag konvertiblerna antingen säljs eller – efter den 19 november 1999 – byts ut mot aktier.

Om aktiekursen är högre än konverteringskursen den dag man byter konvertibeln mot aktier, då är mellanskillnaden den vinst den anställde gör på affären.

Däruöver betalar företaget ränta på konverteringslånet. Räntan fastställs den

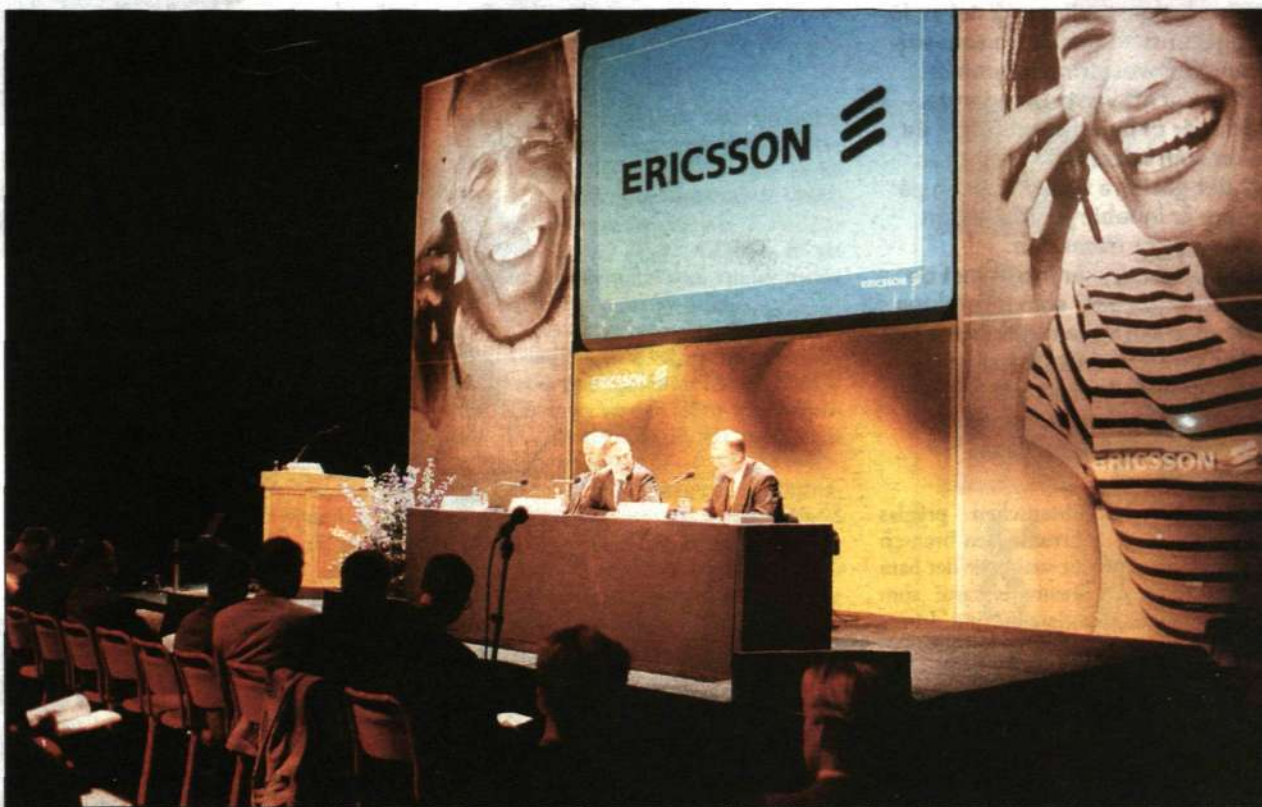

Knappt 200 personer deltog i den välarrangerade extrastämman. Beslutet om ja var klart på mindre än en halvtimme.

Foto: THORD ANDERSSON

17 november och beräknas med hänsyn till den så kallade Stibor-räntan. Lånar man pengar från någon av de banker som erbjuder de anställda lån, med konvertiblerna som säkerhet, ska räntan på det lånet också tas med i kalkylen. Allt det här förklaras utförligt i informationsbroshyren.

Du väljer belopp

Varje anställd i de berörda länderna har möjlighet att själv avgöra vilket belopp man vill teckna sig för, upp till en översta gräns på 150 000 kronor. En lägsta gräns har också satts, av praktiska skäl, till 10 000 kronor. Hur mycket man får köpa konvertibler för bestäms efter teckningstidens utgång den 10 oktober.

I första hand tilldelas alla som anmält

sig konvertibler för ett nominellt belopp upp till 75 000 kronor. Så sker under förutsättning att hela beloppet för lånet – 6 miljarder – inte överskrider. Om de 6 miljarderna överskrider, delas de upp på hela antalet anmälda, som då får en lägre summa än 75 000 kronor.

Skulle däremot inte hela lånet bli fulltecknat, reserveras först 1 125 miljoner kronor att erbjudas blivande anställda. Sedan delas resten mellan dem som anmält sig för mer än 75 000 kronor.

Tidtabellen

Anmälningsblanketter för lånet är under distribution till de anställda. De kunde inte sändas ut förrän konverteringskursen fastställdes. Sedan gäller följande viktiga datum:

- 25 september, anmälningstiden startar
- 10 oktober, sista anmälningssdag
- 19 november, sista dag att betala lånet
- 19 november 1999, första datum konvertiblerna kan bytas till aktier
- 30 maj 2003, sista dag konvertiblerna kan bytas till aktier – därefter återbetalas insatsbeloppet om utbyte ej skett.

Ränta från företaget (om man köpt för egna pengar) eller till banken (om man lånat) ska betalas årsvis den 30 januari 1998–2003 plus den 30 april och 30 juni 2003. I det senare fallet är det belopp man ska betala mellanskillnaden mellan räntan från företaget till dig och räntan du ska betala till banken för lånet.

LARS-GÖRAN HEDIN

Extra bolagsstämman godkände konvertibelförslaget

Förutsättningen för att Ericssons konvertiblerbjudande till de anställda skulle bli verklighet var att det godkändes av en extraordinär bolagsstämma. Den avhölls den 11 september. Som väntat resulterade den i klartecken för styrelsens förslag. Styrelsen representerar ju en överväldigande majoritet av rösterna i Telefonaktiebolaget LM Ericsson.

Ericssons styrelseordförande Björn Svedberg öppnade stämman på slaget klockan 16:00 den 11 september. Platsen var Globens annex i Stockholm och knappt 200 aktieägare hade mött upp för att delta i beslutet. Som vanligt var det Ericsson Events som svarade för arrangemangen.

Denna stämma hade endast en fråga på dagordningen. Det gällde att besluta om emission av konvertibler till de anställda till ett belopp av sex miljarder kronor.

Efter den formella inledningen höll koncernchefen Lars Ramqvist ett kort anförande. Han framhöll bland annat att Ericsson är Sveriges högst värderade företag och att det gått bra för koncernen på senare tid. I 23 kvartal har orderingen ökat.

Framgångarna är framför allt en följd av Ericssons fantastiska marknadsorganisation, som i stort sett täcker hela världen. Därtill kommer vår konsekventa satsning på forskning och utveckling, framhöll han.

Aktiespararnas Riksförbund brukar vara företrädda på Ericssons bolagsstämmor. Den här gången företrädde de av sin

VD, Lars Erik Forsgårdh, som gav uttryck för sin uppskattning av förslaget till konvertibelemission.

– Villkoren för emissionen, värderingarna, tilldelningsprinciperna och räntnivåerna är väl avvägda med hänsyn till båda parter intresse – företaget och de anställda. Det är roligt att kunna konstatera det, för det tyckte vi inte att de var för tio år sedan, när konvertibler förra gången erbjöds de anställda.

Han erinrade om den lilla batalj kring detta han då hade haft med Björn Svedberg i Berwaldhallen. Nu uteblev bataljen.

– Det finns en klar önskan att motivera personalen. Men det är inte det huvudsakliga skälet bakom styrelsens rekommendationer att lägga fram detta ärende för beslut, förklarade Björn Svedberg. Han framhöll att det

överordnade syftet är att skapa ett mervärde för aktieägarna.

– Både motivationen och arbetsinsatsen kommer att öka. Vi kan räkna med att detta får positiva effekter på koncernens resultat och därmed också på aktiekursen och framtida möjligheter till utdelning. Samtidigt är vi också väldigt glada om vi får ytterligare aktieägare i "Ericssonfamiljen".

När det sedan var dags för beslut, blev resultatet ett enhälligt ja till förslaget. 60 878 038 A-aktier och 158 348 103 B-aktier var enligt den slutgiltiga röstlängden företrädda på stämman. De representerade 61 036 686 och 103 tusendels röster. Allt enligt sekreteraren Johan Tydén.

Stämman var över på en halvtimme. Längre tid tog det inte att fatta detta viktiga beslut.

– Det här är den kortaste bo-



Aktiespararnas VD, Lars Erik Forsgårdh, gillade villkoren i Ericssons konvertiblerbjudande till de anställda.

Foto: THORD ANDERSSON

lagsstämma jag kan minnas, sade en nöjd Björn Svedberg efteråt. Han hämtade några vindruvor från det dignande fruktbordet utanför stämmolokalen och hastade vidare mot nya beslut.

THORD ANDERSSON

Det gäller för Ericsson att navigera rätt

Erbjudandet att teckna konvertibla skuldeförbindelser med Ericsson innebär en möjlighet för de anställda att personligen få del av företags utveckling. Men som varje annan investering inrymmer den också ett visst risktagande. Därför är det viktigt att förstå de risker som Ericsson är utsatt för. Att det gått bra för koncernen på senare år innebär ju inte någon garanti inför framtiden.

Det understryker inte minst de branschanalytiker som Kontakten talat med om vilka möjligheter och risker som kan möta Ericsson i framtiden. Åsikterna och bedömningarna i artikeln är analytikernas egna, inte koncernens.

Telekommunikationsbranschen präglas av en intensiv konkurrens. I en bransch som förändras mycket snabbt är det bara de snabbaste och resursstarkaste som lyckas. Avreglering, globalisering, Internet, utspel från konkurrenterna och nya rivaler på marknaden är viktiga faktorer att räkna med. För en blivande investerare i Ericsson är det viktigt att veta om Ericsson har vad som krävs för att hänga med i förändringarna och för att kunna ta tillvara de möjligheter som dessa erbjuder.

I yttersta änden är det en fråga som för den enskilde investeraren överskuggar alla andra:

– Tror jag tillräckligt mycket på företaget och dess framtidsmöjligheter för att investera i det?

Explosion i mobiltelefoni

Det torde inte vara någon överraskning att mobiltelemarknaden präglas av en fenomenal tillväxttakt över hela världen, och att denna utveckling väntas fortsätta under överskådlig tid framöver. Enligt en rapport som investeringsbanken Merrill Lynch publicerade i juni, kommer antalet mobiltelefonabonnenter att ha nått 520 miljoner i slutet av år 2000. I slutet av 1996 var antalet 136 miljoner.

En annan investeringsbank, Salomon Brothers, gör en ännu mer optimistisk bedömning och räknar med att antalet abonnenter är uppe i 761 miljoner år 2000.

För optimistiska prognoser?

I en lite mer försiktig bedömning, förklarade nyligen en av de Stockholmsbaserade telekomanalytikerna i en artikel i Wall Street Journal att det är alltför optimistiska prognoser om mobilteletillväxten som, tillsammans med fallande räntor och en sjunkande krona som lett till att telekomaktierna stigit så starkt på börsen.

– För att Ericsson ska kunna fortsätta att utvecklas så starkt som hittills, krävs att alla dessa tre trender fortsätter – vilket är ett mindre troligt scenario, förklarade analytikern och gjorde den bedömningen att Ericsson inte kan fortsätta att rapportera lika spektakulära framgångar som under de senaste 12 månaderna, men att Ericssonaktien ändå kommer att fortsätta att vara en vinnare, på längre sikt – med en årlig värdetillväxt på mellan 20 och 30 procent.

Behåller dominansen

Den globala tillväxten för mobiltelefonin har varit uppseendeväckande. Ericssons preliminära siffror visar att den största

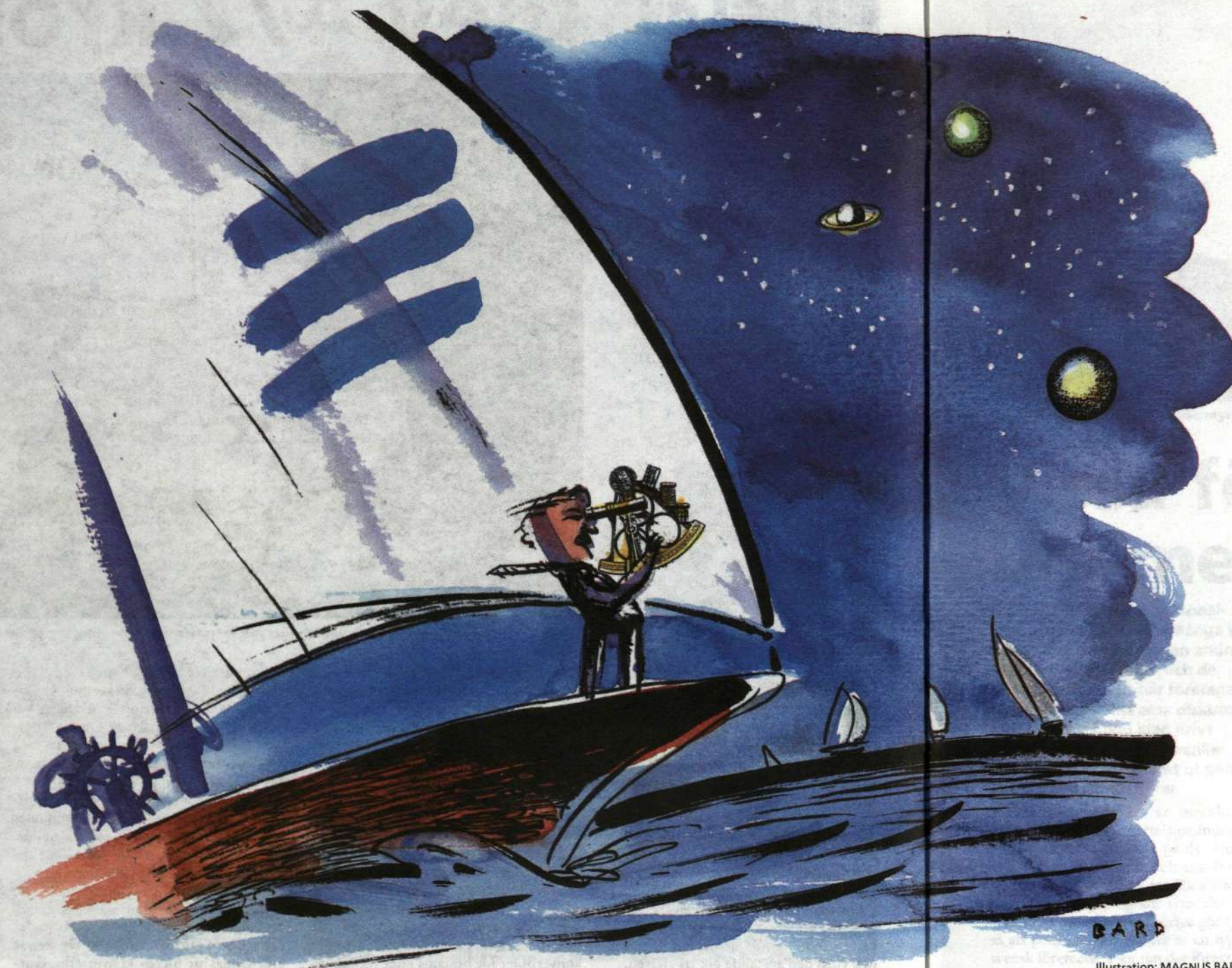

BARD

Illustration: MAGNUS BARD

Branschanalytiker ser många möjligheter, men också risker för Ericsson på framtidens infokommersmarknad

tillväxten finns i Asien-Stilla Havsregionen, där tillväxten var nästan 90 procent från 1995 till 1996. Därefter kommer Latinamerika, med nästan 65 procent i tillväxt, Europa med 55 procent och Nordamerika med mer än 30.

Den förväntade tillväxten på dessa marknader är mycket stor. Fram till december år 2000 kommer mer än hälften av de nya abonnenterna att komma från marknaderna utanför Europa och Nordamerika. Asien kommer också fortsättningsvis att växa snabbast, men trots detta kommer regionen knappast att ha nått över 10 procent av abonnenttäteten vid sekelskiftet. Därför väntas en fortsatt stark tillväxt i regionen också en bra bit in i nästa århundrade.

Digital motor

Tillväxten understöds framför allt av de digitala systemen. Den helt dominerande tekniska trenden är övergången från analogt till digitalt, en övergång som tog verklig fart på de flesta marknader under 1996.

Detta är sålades för första gången fler digitala mobiltelefoner än analoga.

Merril Lynch beräknar att nästan 95 procent av de nytilkomna 138 miljoner abonnenterna år 2000 kommer att finnas i de digitala näten. Den överlägset största tillväxten har då skett i system som är baserade på TDMA-teknologi, den teknologin som Ericsson är den ledande leverantören av.

Med en mycket liten andel av försäljningen på den analoga sidan är Ericsson väl positionerat för att dra nytta av den här utvecklingstrenden, säger Anita Farrell.

Går om personatorerna

En anmärkningsvärd trend, som många bedömare förväntar sig, är att vi i framtiden kan komma att få se mobiltelefonerna gå om personatorerna i antal sålda enheter per år – 94 miljoner jämfört med 84 miljoner, förutspår till exempel Dataquest, ett amerikanskt undersökningsföretag.

Marknaden för mobiltelefoner, som

idag är värd ungefär 25 miljarder dollar, har ökat med hela 50 procent per år under de senaste 10 åren.

Att bedöma marknadsandelar för mobiltelefoner är dock mycket svårt. När Merrill Lynch ändå gör ett försök, bedömer de att Ericsson håller 20 procent av marknaden för digitala mobiltelefoner och förmodligen kommer att öka den andelen.

Ökande konkurrens

Ett resultat av den här utvecklingen är förstärkt konkurrens för Ericsson, Nokia och Motorola, de tre starkaste spelarna på marknaden. Det är inte bara de traditionella konkurrenterna när det gäller teleutrustning – Alcatel, Lucent, Nortel och Siemens – som hotar. Flera andra elektronikkjettverkare, inte minst japanska som Panasonic och Sony, försöker också slå sig in på marknaden. Och genom en allians med Lucent har Philips kraftigt stärkt sina förutsättningar i detta spel.

Ett företag som Nokia, med ett starkt

nät erbjuder kommer förmodligen också att tala till Ericssons fördel. Bedömningarna går vitt isär, men prognoserna talar om att antalet Internetanvändare kan öka från ungefär 70 miljoner idag till ca 400 miljoner, eller mer, om fem år.

Merril Lynch anser att intranäten i företagen till och med kan bli ännu mer betydelsefulla. Vissa bedömare talar om att enbart programvarumarknaden på intranätet kommer att öka från 500 miljoner till 6 miljarder dollar under de kommande fem åren.

Mobil multimedia

Sammansmältningen av de fasta och mobila näten är en annan viktig framtids-trend. Ericsson har en stark position inom fasta nät och är ledare när det gäller GSM-teknologin. Det här gör att koncernen befinner sig i täten när det gäller att utveckla produkter och tjänster för nästa generation av mobila system – det som brukar kallas UMTS (Universal Mobile Telecommunications Systems).

John Darnbrough på Analysis Ltd, ett engelskt undersökningsföretag med telekommunikation som specialitet, förutspår att 40 procent av befolkningen i EU-länderna kommer att vara abonnenter i UMTS-system år 2005.

– I dessa system kommer närmare en tredjedel av operatörernas intäkter att komma från tjänster som förmedlar mobil multimedia – i form av Internetanslutning, mobil videokommunikation och underhållning, menar Darnbrough.

Tekniskt ledande

En avgörande betydelse för Ericsson är hur företaget klarar att ta vara på de möjligheter som den tekniska utvecklingen erbjuder. Mot bakgrund av koncernens hittillsvarande förmåga att ta till sig ny teknik, borde företaget chanser att uppträda som en nyckelspelare på till exempel den framtida marknaden för mobil multimedia vara goda.

En stor del av förklaringen till att Ericsson är tekniskt ledande idag ligger i företagets koncentrerade fokus på forskning och utveckling. Med närmare 20 procent av omsättningen satsat på teknik-utveckling har koncernen blivit känd som ett företag som satsar mer på forskning och utveckling än någon av dess konkurrenter.

Nya vägar till ny teknik

Framgången med nya produkter har inte varit gratis. Digital teknik är avsevärt mer komplicerad och dyrbar att utveckla än den analoga. Dagens telefoner – lättare och mindre än någonsin – har samma datakraft som en mindre personator. Därför måste Ericsson prioritera sina insatser inom forskning och utveckling. Det gäller antingen att minska antalet utvecklingsprojekt eller att gå samman med andra företag som kan erbjuda koncernens kompetens Ericsson självt saknar. I likhet med konkurrenterna kan inte Ericsson längre stödja någon utveckling som inte snabbt leder till lönsamma produkter eller system.

Samarbetet med italienska Marconi kring transportnätssystemer är ett bra exempel på hur Ericsson nu väljer att ta hjälp av andra i utvecklandet av teknologier och på jobbet. Det är inte bara traditionell rösttelefoni och datakommunikation som nu närmar sig varandra. Ett närmande sker också mellan affärsnäten och de publika telenäten.

De möjligheter som Internet och intra-

helt lita till sin egen styrka. Men så som Ericssons affärer nu växt i omfattning krävs det nya strategier där samriskbolag och partnerskap är en given väg mot högre lönsamhet och sänkta kostnader.

Hotet från CDMA

I massmedia har det getts stort utrymme åt det pågående kriget mellan de båda digitala teknologerna TDMA och IS-95 CDMA. TDMA, som bland annat GSM, Dect och D-Amps är baserade på stöds av Ericsson, medan IS-95 CDMA är ett amerikanskt alternativ som vunnit intaget i USA och vissa delar av Asien.

Med massor av pengar investerade i TDMA har Ericsson valt att inte utveckla system eller terminaler för IS-95 CDMA. Företaget anser att den äldre, mer beprövade TDMA-teknologin väl kan hävda sig med sin yngre rival.

I USA har TDMA idag en stark utmaning att möta. Förespråkarna för IS-95 CDMA, som utvecklats av det amerikanska företaget Qualcomm, hävdar att deras teknologi erbjuder upp till dubbelt så hög kapacitet som TDMA. Med dessa argument som stöd har IS-95 CDMA redan haft avsevärd framgång på USA-marknaden. Lucent, Motorola, Nortel och andra levererar nu basstationer och växlar baserade på IS-95 CDMA-teknologi.

För att öka intresset för dessa produkter har dessa företag erbjudit sina kunder avsevärt finansiellt stöd. Enligt Forbes magazine har Sprint, Ameritech och andra operatörer nu börjat amortera av sina skulder – sammanlagt mer än 6 miljarder dollar – till leverantörerna.

PCS PrimeCo, en operatör med Bell Atlantic, Nynex, US West och AirTouch bakom sig, startade i november IS-95 CDMA-system i 15 städer runt om i USA.

Ericsson har för sin del också goda kunder i USA. AT&T Wireless Services, den allra största operatören i Nordamerika, har redan satsat hundratals miljoner dollar på Ericssonutrustning. Enligt Forbes beräkningar kommer företaget att bygga ut sitt nät för ytterligare någon miljard dollar fram till år 2000.

Fastän TDMA-teknologin är branschledande, kan IS-95 CDMA dock komma att innebära ett reellt hot mot de mobiloperatörer som baserat sina system på Ericsson-teknologi. Det står helt klart att den här matchen bara har börjat, men TDMA har än så länge ett gott försprång.

Ledande kraft

Ericssons stora egna framtidsstudie "2005-Ericssons väg in i nästa sekel", har gett en ordentlig genomlysning av hur framtiden kan komma att utveckla sig. I det fortsatta arbetet med att fastställa "Wanted positions" – önskade positioner – för koncernens olika verksamheter läggs grunden till fortsatt utveckling och tillväxt.

De nya strategier som 2005-studien utmynnat i sätter målet tydligt: Ericsson ska vara en av de ledande progressiva krafterna när det gäller att möjliggöra och understödja införandet av framtidens kommunikationssystem.

I praktiken innebär dessa mål att Ericsson nu än mer intensifierar sina ansträngningar och fokuserar än tydligare på de segment av marknaden där koncernen är eller vill bli ledande. Detta talar för att Ericsson verkligen kommer att nå upp till ett av de viktigaste bland koncernens övergripande mål; att ge företagets aktieägare en konkurrenskraftig avkastning på sina investeringar.

LARS-GÖRAN HEDIN

Om

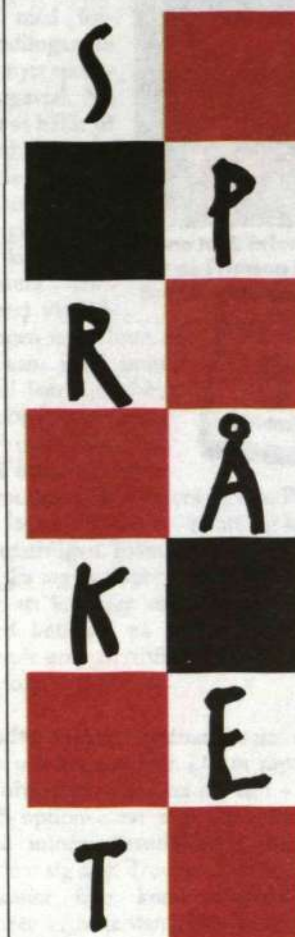

är din
trånga
sektor

Folkuniversitetets
språkutbildningar

Internationella
språkdiplom i engelska,
tyska, franska, spanska
och italienska

020-47 25 10

Folkuniversitetet@folkuni.se
Hemsida: www.folkuni.se

Folkuniversitetet



*Hos oss kostar
finansieringen av din
personalkonvertibel
bara 12 månaders
Stibor +0,50%*!*

Välkommen in!

**Lokala avvikelser kan förekomma och sedvanlig kreditprövning tillämpas.*

Föreningsbanken 



SPARBANKEN

Sparbanken Sverige och Föreningsbanken går under hösten 1997 samman och bildar FöreningsSparbanken.
Tillsammans skapar vi en effektiv och resursstark bank för nästa århundrade.



Ett av de företag som lyckades mycket bra med konvertibelprogrammen på 80-talet var S-E-Banken.

Foto: SÖREN ANDERSSON/PRESSENS BILD

Vissa företag lyckades bra med konvertiblerna

Under 1980-talet var personalkonvertibler populära. Många tjänade stora pengar medan andra förlorade både jobbet och de pengar de lånat ut när företaget gick i konkurs. Riskerna diskuteras sällan. Ännu idag drivs rättsliga processer mot banker som för lättvindigt lånat ut pengar till konvertibelaffärer.

Förutom att tidsandan är annorlunda idag så har också skattelagstiftningen ändrats vilket lagt sordin på den värsta konvertibelyran. Det är helt enkelt inte lika förmånligt för den anställde längre med konvertibelprogram som det var före 1990. Skattelagar i Sverige gör också att personalkonvertibler är en typisk svensk företeelse även om det förekommer i andra länder.

Konkurser

Höga marginalskatter och förmånlig kapitalbeskattning drev under 80-talet fram konvertibelprogram i Sverige. Idag beskattas eventuell vinst på konverterade aktier med 30 procent. Marginalskatterna är också lägre idag än före 1990.

Flera fastighets- och finansbolag hade utestående konvertibellån när de gick i

konkurs i slutet av 80-talet. Personalen förlorade jobbet och konvertiblerna blev värdelösa. Kvar fanns bara banklånet som fortfarande skulle betalas. Dessa affärer har gett konvertibler ett dåligt rykte.

Företag som finansbolaget Nyckeln, Göteborgsföretaget Invent, Malmöföretaget Conata, NLK-Celpap, Obligentia och Reinholdz är exempel på konkursaffärer med utstående konvertibellån där de anställda förlorat sina pengar. I fallet Nyckeln gjordes ett eko-

också räknas in till de lyckade exemplen.

I mitten av 80-talet härjade vad som kallades Leo-affären i Sverige då vissa anställda kunde tjäna mycket stora pengar genom konvertibler. Efter den affären tillkom nya lagar etiska regler för hur konvertibelprogram bör se ut. Bland annat att bolagsstämman måste godkänna storleken på lånet.

Sedan 1973 har svenska företag kunnat ge ut konvertibellån. Med början 1978 och med tyngdpunkten under det sena 80-talet har ett stort antal företag

I Sverige har man kunnat erbjuda konvertibellån sedan 1973

nomiskt arrangemang som räddade en del pengar men som senare renderade i en högre beskattning.

Tjäna stora pengar

Konvertibler ska dock inte bara kopplas samman med spekulationslystnad och konkurser. Det finns flera exempel på seriösa och lyckade konvertibelprogram. Bland annat har S-E-Banken, NCC, Investor och SKF genomfört lyckade konvertibelprogram. Ericssons personalkonvertibler från 1987 måste

använt den möjligheten. Studier visar att det sällan är kapitalbehovet som varit vägledande. Det finns både enklare och billigare sätt för företag att låna pengar än att ge ut personalkonvertibler.

Under 90-talet har bland andra Securitas, Assa-Abloy och Perstorp gjort konvertibelerbjudanden till personalen. Alla har fulltecknats. Ingen har dock varit så stor som det nu aktuella erbjudandet från Ericsson, 6 miljarder kronor.

PATRIK LINDÉN

Konvertibler stärker samhörighetskänslan

■ Tomas Sörensson gjorde, för Handelshögskolan i Stockholm, en studie kring personalkonvertibler. Han slår fast att det vanligaste motivet för att ge ut personalkonvertibler är att motivera medarbetarna och att öka samhörighetskänslan med företaget. Men, också för att se till att få personer lämna företaget. Ett tredje motiv är att använda konvertibelerbjudanden för att locka till sig kompetent och attraktiv personal.

Bland de som accepterat konvertibelerbjudanden har ofta motivet varit mer pragmatiskt. Bland dessa grupper har det helt enkelt setts som ett riskfritt sätt att tjäna pengar. Även om anledningar som att vilja engagera sig i företaget

nämns. Bland anställda som inte accepterat konvertibelerbjudanden har argumenten ofta varit att de hellre skulle vilja ha högre lön, eller att de inte hade råd att delta. Andra ansåg att risken var för stor eller att det helt enkelt var ett dåligt erbjudande.

■ I en annan studie från 1990 fastställs att den genomsnittlige konvertibelägaren, jämfört med de som inte äger konvertibler:

- är mer intresserad av företaget och har en bättre bild av hur företaget går ekonomiskt
- läser årsredovisningen mer ingående än andra anställda

- bättre känner till företagets aktiekurs
- oftare talar om företagets utveckling med andra anställda
- läser tidningens ekonomisidor oftare än de som inte har konvertibler

■ Samma studie visar att sannolikheten att en person äger personalkonvertibler ökar om han/hon:

- är äldre
- sparar i aktiefonder
- är tjänsteman
- har stark samhörighetskänsla med företaget
- uppskattar sitt arbete
- har liten samhörighetskänsla med facket

dagboken

Oj, vad den här veckan gick fort!

Måndag

Dagen började med förhandlingar om ett nytt sponsringsavtal. Nu har vi hållit på med den processen i tre månader och är glada över att kunna presentera konceptet för ledningen mot slutet av veckan. Efter mötet med dem som jobbat i projektet känner vi att detta blir bra. Väl hemma på kontoret kan jag konstatera att min PC blivit lagad – äntligen – så att jag kan bli operativ igen. Bilen ska på verkstad och så ska jag ta flyget ner till Düsseldorf för att lära mig om konvertibler. Ut med kollegor på kvällen – trevligt. Kunde utnyttja tillfället till att lära känna folk.



Anne Röd, informatör på Ericsson i Norge.



Tisdag Heldagsseminarium om optioner och konvertibler. Det är mycket vi informatörer ska sätta oss in i – aktier och optioner var inga stora ämnen i min informatörsutbildning, men det ordnar sig nog. Trevligt att återse några bekanta från kommunikatörskonferensen i Amsterdam. Flög hem samma dag. Hämta barnen hos grannen, glädde dem med Smarties. Skönt att vara hemma igen.

Onsdag Nytt Customer Response Center, hur ska deras broschyr se ut? Hur ska vi lansera konceptet? Detaljer kring sista ledet i kommunikationsplanen diskuteras med en kollega.

Material från Düsseldorf bearbetas för internt bruk. Telefoner, telefoner och ännu mer telefoner... Kommer dock iväg hem i vanlig tid – det är viktigt att få tid till familjen nu efter två dagar på resa.

Torsdag Första mötet med externa kvalitetskonsulter för vårt intranät. Vad har vi gjort för att förankra användandet i de olika avdelningarnas verksamhetsmål? Kommer överens om hur vi ska gå vidare. Direkt till mötet med ännu en extern konsult, denna gång gäller det kommunikationsaspekten av vår interna projektledarutbildning. Det mest effektiva möte jag någonsin haft, vi var överens efter 30 minuter om att jag ska tala en timma om kommunikation på nästa bolagsmöte.

Dagen avslutas med flera möten om konvertiblerna. Måste lämna mötet halv sex för att hinna till föräldramöte på skolan, sådana måste också prioriteras!

Fredag Oj, det är fredag! Här går det verkligen undan nu för tiden, måste sätta mig ner och jobba igenom pappershögen på skrivbordet.

Vi avslutar dagen med att presentera sponsringskonceptet för ledningen. I sista stund ordnar jag overheadbilder för presentation i ledningsgruppen på måndag, och så sker det katastrofala: PC:n strejkar igen!

Jag tar helg, nu väntar en tur till stugan på fjället!

Brett utbud på Telecom Interactive -97

På Telecom Interactive -97 presenterade Ericsson ett brett och slagkraftigt utbud av produkter och systemlösningar för Internet- och intranätinfrastruktur. Mässan bjöd inte på några heta nyheter, istället hade man lagt stor vikt vid att visa upp sådant som går att köpa nu eller i en nära framtid.

Endast en liten del av utställningen beskrev pågående och framtida projekt. Under området "The rest is technology" beskrev Ericsson sin kompetens i systemintegration och kundstöd av olika slag.

Totalt fanns ett trettiotal objekt i montererna. För att göra utställningen pedagogisk och inbjudande som möjligt var produkterna insorterade i de miljöer de utvecklats för och som folk känner igen sig i, nämligen; i hemmet (Home Internet), på kontoret (Workplace Multimedia) och på språng (Mobile Interactivity). Att monterpersonalen var klädda i olivfärgade jeansskjortor gjorde också sitt till för att underlätta för besökarna – och för värdinnorna. De blå, röda, orange, gröna och beige skjortorna var inte bara en färgglad effekt i montererna utan tjänade som vägledning om vem som hörde hemma inom vilket kompetensområde: Internet Home, Workplace Multimedia etcetera.

Ericsson satte även sin prägel på mässan genom ett samarbete med mediaföretaget McGraw-Hill och Digital, som levererar datorutrustning. Tillsammans bidrog man med TV-sändningar från Telecom Interactive -97 som visades på en stor bildskärm i anslutning till ett café. Sändningarna innehöll debatter mellan några av de tongivande representanterna på mässan kombinerat med reportage och intervjuer med utställare och besökare.

LW

Europas första stora Internet- och multimediamässa, Interactive -97, hölls i Genève första veckan i september. Världorganisationen International Telecommunication Union hade väntat fler besökare. Ericsson lyckades dock över förväntan på utställningen. En tredimensionell Ericssonvärld tillgänglig för besökarna lockade in stora grupper i montererna.

Internetmässa i Genève gav mersmak

från en enorm datorskärm vid entrén till Ericssons monter hörs musik och avataren Freja vinkar till åskådare och förbipasserande. En avatar är en tredimensionell figur som representerar den person som använder Virtual World.

Med hjälp av henne kan du kliva in i den virtuella Ericssonvärlden. Allt som behövs är någon av de sex monitorerna på olika platser i utställningen, en mus och någon av monterpersonalen som kan visa vägen.

Du står i ett naktet mörkt rum med sju olika fönster. Freja kliver runt i rummet, dansar lite och skuggbox-

as med någon i dunklet. Strax får hon sällskap, av ytterligare en besökare representerad av avataren Tor. Efter ett tag låter du Freja gå fram till ett av fönstren, som då öppnas och visar ett rum. Just det här rummet innehåller allt du vill veta om Ericssons framtidsprodukter, "The Future Showcase". I sex andra rum presenteras andra delar av portföljen och en artificiell, intelligent agent vid namn Dione finns där för att guida och svara på frågor. Det är också möjligt att chatta, det vill säga text- och talkommunicera med folk på andra sidan jorden via webben. I Ericssonvärlden kan man också ta del av livekonserter producerade av produktionsbolaget Moonfire Broadcast.

Projektet Ericsson World, som är en interaktiv multimedialösning byggd på mycket avancerad programvara, togs fram bland annat med syftet att marknadsföra Ericsson på Interactive -97. Det blev pricken över i:et för koncernens lyckade närvaro i Genève. Monter tillhörde en av mässans mest uppskattade och välbesökta. Kommentarer från flera gäster var att Ericsson stod för ett fantasieggande koncept som visade upp en oväntat bred Internet- och multimedierelaterad portfölj.

Många av dem som besöker Ericssons monter här på mässan represente-

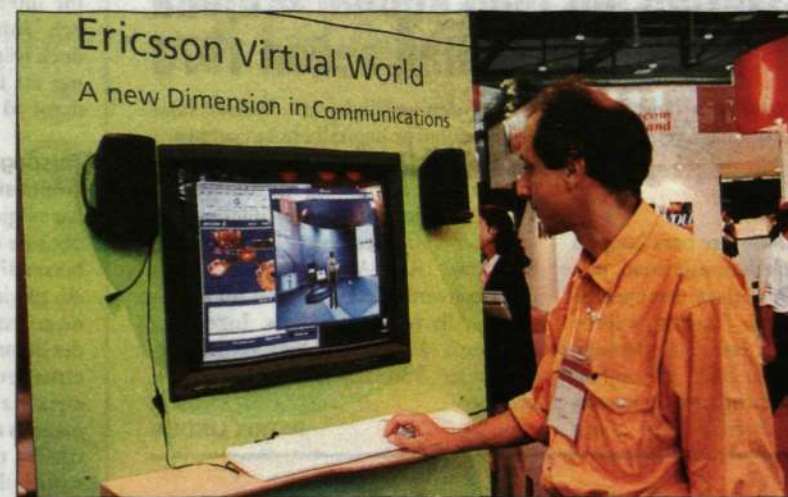

En av monterns många platser där Ericsson Virtual World presenterades. Här visar Angelo Morelli från Ericsson Telecomunicazioni en sekvens där avataren Tor guidar runt bland trettiotalet olika Ericssonlösningar. En avatar är en tredimensionell figur som representerar den person som använder Virtual World.



Den eleganta och luftiga Ericssonmontern var utan tvekan mässans stora blickfång och en mötesplats för tusentals besökare. Den allmänna uppfattningen var att Ericsson presenterade en oväntat bred produktportfölj inom multimedia- och Internet-området.

Foto: THORD ANDERSSON

rar företag som erbjuder Internet-tjänster, så kallade Internet Service Providers. De förväns över att Ericsson har så pass många produkter inom det här området, det säger Patrick Blankers från lokalbolaget i Holland som hade till uppgift att demonstrera Phone Doubler, produkten som gör det möjligt att surfa på Internet och telefonsamtala över en och samma linje samtidigt.

Användarnytta

Slutkunds- och användarnytan präglade Ericssons presentation på Interactive -97 i större utsträckning än vid något annat mässtillfälle. Istället för den traditionella affärsområdesindelningen hade man valt att sortera in produkterna efter typiska miljöer: på hemmakontoret, på jobbet, på språng.

På en utställning av den här sorten är det nödvändigt att tona ned informationen om infrastruktur, säger Jan Snygg som är med och driver Ericsson Internet Initiative Group tillika strategiskt ansvarig för koncernens produktportfölj.

Bred produktportfölj

Kunder och besökare har större behållning av utbudet när det finns något att relatera till. Det märktes tydligt här i Genève, fortsätter Jan Snygg och berättar bland annat om en delegation från Kina som blev så fångslade av Ericssons produkter och lösningar att de stannade i två och en halv timma.

Jag tycker att vi med den här utställningen har lyckats positionera Ericsson på ett kraftfullare sätt än någonsin tidigare. Presentationen av vår breda pro-

duktportfölj och av Ericsson som en leverantör av robusta totallösningar inom Internet-området lyckades över förväntan. Till kommande utställningar får vi inte ramlas tillbaka i gamla spår med affärsområdesvisa presentationer, anser Jan Snygg.

Även om Ericssons monterpersonal hade fullt upp under största delen av mässan så speglar inte det besöksfrekvensen på Interactive -97 överlag. Vissa monter gapade tomma så gott som hela tiden och det var enkelt att ta sig fram i de båda utställningshallarna.

Mässdeltagare som, liksom Ericsson, lyckades dra till sig mycket folk var de tunga datakom- och Internet-leverantörerna som Cisco, 3Com, Ascend med flera. Traditionella Ericssonkonkurrenter som Motorola och Nokia, fanns också där men med en lägre profil som inte attraherade de stora grupperna.

Ett par av de mer självklara representanterna för den här typen av mässa hade av någon anledning valt att utebli. Microsoft är ett exempel

Ta position

Syftet med närvaron här i Genève var inte att sälja produkter utan att positionera Ericsson på Internetmarknaden. Tack vare professionella och ambitiösa medarbetare i montererna och ett ovanligt kreativt upplägg blev det en lyckad satsning, säger Jan Snygg.

Efter Interactive -97 har ansvariga börjat tala om en medverkan för Ericsson på en av världens största Internetmässor, i New York senare i höst. Då är Ericsson World ett självskrivet inlägg.

LENA WIDEGREN

Det lönar sig att spara och placera i Luxemburg!

Är du på väg att flytta utomlands?

Hos oss får du konkurrenskraftiga räntor och intressanta placeringsalternativ.

Kontakta oss redan idag på tel 08-700 7990/-91, fax 08-723 71 15 eller memo spb.dg8901.901mlt

SWEDBANK
Swedbank (Luxembourg) S.A.

<http://language.ericsson.se>

ERICSSON

Ericsson Language Services

När det gäller Sun-utrustning...

Innesäljare
Petra Gustafsson
Tel: 031-89 66 36
petra@os.cma.se

Innesäljare/Assistent
Anna Adriansson
Tel: 031-89 66 18
anna@os.cma.se

CMA:s Ericsson-team jobbar för dig

Vi har alltid servers, arbetsstationer, datalagring och tillbehör på lager för omedelbar leverans.

Leveranstekniker
Magnus Dahlgren
Tel: 031-89 66 01
magnus@os.cma.se

Säljare
Sonny Lööf
Tel: 031-89 66 22
sonny@os.cma.se

Säljansvarig
Carina Dreifeldt
Tel: 031-89 66 20
carina@os.cma.se



Stockholm: Box 6463, 113 82 Stockholm, Besöksadress Gävlegatan 22
Göteborg: F O Petersons Gata 24, 421 31 Västra Frölunda,
Telefon 031-89 66 00, Telefax 031-49 39 88.

Nätverkskonsulter som ger dig försprång!

Med sin långa och omfattande erfarenhet av tjänster och produkter kring nätverk kan Upnet erbjuda konsulttjänster med unik kompetens inom områden som:

- Utredningar
- Internet
- Förstudier
- Kommunikation
- Serverteknologier

Kontakta oss för våra konsultprofiler!

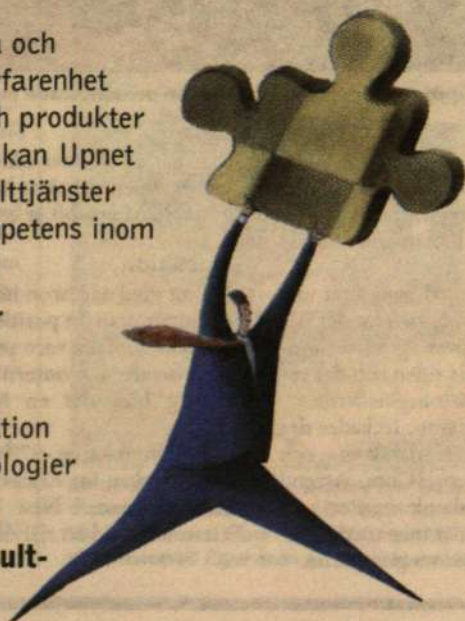

Ett företag i Merkantildatakoncernen

www.upnet.se • info@upnet.se

- | | |
|-----------------------------------|----------------------------------|
| •• Stockholm
Tel 08-566 230 00 | •• Göteborg
Tel 031-748 40 00 |
| •• Malmö
Tel 040-14 36 00 | •• Sundsvall
Tel 060-15 14 80 |

ÄR DU NYFIKEN PÅ FRAMTIDENS TELECOMLÖSNINGAR?

10
GUARANTEE

Du vet säkert en hel del om morgondagens teknik. Om kraven på tillförlitlighet och prestanda. Om vikten av att satsa på ett utvecklingsbart system. Och nödvändigheten av att hitta en samarbetspartner med de rätta lösningarna.

Men hur mycket vet du om Teracom Components? Och vad vet du om våra telecomprodukter och systemlösningar?

Hör av dig så ska vi stilla din nyfikenhet!

FOR USERS, BY USERS.

TERACOM
COMPONENTS

Teracom Components AB
242 91 Hörby
Tel 0415-164 00, Fax 0415-164 01
E-mail: components@teracom.se
<http://www.teracom.se/components>

Borås anställer ytterligare 150 personer

Ericsson Microwave Systems i Borås växer så det knakar. Nu anställer man ytterligare 150 personer på produktionsanläggningen med 5 500 kvadratmeter.

Det råder stor global efterfrågan på länkar och ordningångar har ökat kraftigt under året.

– Vi räknar med att ha fördubblat länkproduktionen i slutet av 1997, säger Leif Elmquist, chef för Borås-fabriken. I all automatiserad produktion arbetar vi femskift nu och på provningen har vi infört fast nattskift. Vi lägger också ut en hel del jobb.

Ytterligare 150 personer ska anställas i Borås under året.

– Vi har redan anställt ungefär 70–80 av dem, säger Anders Glemfelt, personalchef för Ericsson Microwave i Borås. Vi har haft ett mycket gott samarbete med såväl länsarbetsnämnd som arbetsförmedling som hjälpt oss att få fram tekniker från ett ganska stort område runt Borås, från Halmstad till Karlstad. Vi ska också åka runt till olika Expon (arbetsförmedlingens kontor för anställda som vill byta jobb) och informera om våra behov.

Under de senaste tre åren har Borås-fabriken expanderat med 400 personer och 15 000 kvadratmeter.

Expansionen är en följd av utvecklingen i övrigt på mobiltelefonmarknaden, och med nyanställningarna och utbyggnaden räknar man med att säkerställa de ökade exportvolymerna.

BRITT-MARIE WİHDÉN

Ungdomar hjälpte Ericsson Cables till bra resultat

Med hjälp av ett hundratal ambitiösa och duktiga ungdomar kunde Ericsson Cables Telekabeldivision i Hudiksvall hålla stora delar av sin produktion igång även under semesterveckorna i år, och detta med mycket gott resultat.

– Faktureringen under semesterperioden motsvarade en volym strax under 90% av vad vi nå i normala fall, säger Sture Norén, produktionschef, en mycket imponerande siffra. Detta har naturligtvis krävt stora utbildningsinsatser och alla har fått ge sin bästa del, från personalavdelning till operatörer och produktionsledare, för att lotsa in och lära upp dessa ungdomar. Nu kan de sitt jobb och har vi tur lyckas vi kanske få tillbaka de flesta av dem till nästa sommar.

LENA ZACCO-BROBERG

Dopplerteknik öppnar dörrar

Chalmersstudenterna Mikael Sjöberg, 25, och Christian Edberg, 21, har för Ericsson Microwaves räkning **göteborg** ägnat sommaren åt att ta fram ett demonstrationssystem som på ett pedagogiskt och lekfullt sätt visar principen bakom dopplerradarn.

– Det bästa sommarjobb vi har haft, konstaterar de båda innovatorerna.

Mikael och Christian går båda på elektrolinjen på Chalmers. Om ett år är Mikael färdig med sin civilingenjörsexamen medan Christian har ytterligare två års studier framför sig.

Den gångna sommaren har de två tillbringat på kärnenheten för Mikrovågs- och Högfrekventelektronik i Mölndal, under handledning av Jonas Noréus.

Uppgiften har varit att tillverka ett PC-baserat demonstrationssystem för radar som företaget skulle kunna använda vid studiebesök av olika slag. Ett system användbart för elever från mellanstadiet upp till Chalmersnivå.

– Vi fick ramen, sedan var det upp till oss att arbeta fram innehållet, säger Christian.

Vanlig teknik

Att man valde att använda sig av dopplerradarn för att ta fram ett demosystem beror framförallt på att denna teknik finns lite varstans i vår vardag och därmed är lämplig att använda i just demonstrationssammanhang.

– Dopplertekniken används bland annat för konstruktion av automatiska dörröppnare och när polisen gör hastighetskontroller.

Efter att ha inhämtat nödvändiga kunskaper från litteratur knöt man kontakter med personer som hade anknytning till dopplerradar på Ericsson. Kostnader för inköp av programvara, A/D-omvandlare, PC och en



Under ledning av Jonas Noréus, i bakgrunden, som jobbar på kärnenheten för Mikrovågs- och Högfrekventelektronik har chalmersstudenterna Mikael Sjöberg, till vänster, och Christian Edberg tagit fram ett pedagogiskt demonstrationssystem som visar principen bakom dopplerradarn.

så kallad touch-skärm, undersöktes.

– Killarna har arbetat mycket självständigt med allt från grundläggande radiovågor och dopplereffekt till avancerad signalbehandling och programmering, berättar Jonas Noréus.

Göra experiment

Resultatet hittills av deras insatser är att man tagit fram grundstommen till ett PC-program som bland annat gör det möjligt att på ett lättfattligt och interaktivt sätt åskådliggöra hur dopplereffekten fungerar med hjälp av en dörröppnarradar. Touch-skärmen gör det möjligt för användaren att exempelvis med hjälp av sitt finger flytta en högtalare och se hur frekvensen ändras med

hastigheten.

Programmet ska helt enkelt fungera som en teknisk ordbok, men dessutom kan användaren med datorns hjälp utföra olika experiment för att se att hur tekniken egentligen fungerar i verkligheten.

Christian och Mikael har nu fått till uppgift att arbeta vidare med demonstrationssystemet, bland annat återstår en hel del text som måste läggas in innan programmet är körklart. Pedagogiska affischer ska tas fram som beskriver principen bakom radarn och hur handhavandet med demonstratorn går till. Sedan är det dags för marknadsföring av det nya demonstrationssystemet.

Text och bild: CATHRINE ANDERSSON



Stjartfenans symbol antyder flygmaskinens normala innehåll. För dagen utbytt mot Ericssonmedarbetare. Foto: THÖRD ANDERSSON

Med postflyg till Genève

Det är tidigt på morgonen den 10 september. På Arlanda samlas över 130 Ericssonmedarbetare för att gå ombord på en specialchartrad, normalt nattflygande postmaskin i Falcon Aviations regi. På nolltid har postsäckar bytts mot stolar.

Prick 07:00 lyfter maskinen. Målet är ITU-utställningen Telecom Interactive i Genève som snart slår upp portarna (se reportage på sidorna 12–13). Strax före halv tio landar man. På gångavstånd från flygplatsen ligger utställningsområdet Palexpo. Här väntar en dags intensiva upplevelser.

Det var Anna-Karin Klinte-

skog, marknadskommunikationsansvarig inom affärsområdet Infokomsystems affärsenhet Publika nät, som tog det lovordade initiativet. Britt Gunnarsson på Infokoms informationsavdelning höll i administrationen kring besöket och "Ask Mr. Nilsson AB" svarade för charterarrangemangen.

Att på detta sätt chartra plan är en effektiv och prisvärd metod att ge ett stort antal Ericssonmedarbetare möjlighet att ta del av till exempel viktiga internationella utställningar.

Prick 17:40 vände planet nosen mot Stockholm igen. De flesta resenärerna hann hem i tid för kvällsnyheterna.

THÖRD ANDERSSON

Trainee-program startas på Ericsson Microwave

Till hösten startar Ericsson Microwave trainee-program. Nio platser har **mölnadal** förberetts för ingenjörer från företrädesvis elektro, teknisk fysik och data. Om några veckor går anmälningstiden ut och då inleds det omfattande arbetet med att välja bland alla ansökningar.

I våras bestämdes att Ericsson Microwave ska starta ett trainee-program för nyutexaminerade ingenjörer.

Under 18 månader ska nio killar och tjejer genomgå ett utbildningsprogram där arbete på någon av företagets enheter varvas med studier.

Redan vid starten av trainee-programmet vet varje trainee var han eller hon ska börja arbeta efter trainee-perioden och den individuella utbildningen kommer att anpassas efter framtida arbetsuppgifter.

Två trainee-platser kommer att finnas i Borås och sju platser bereds i Mölndal. Varje trainee får en "hemmaenhet" och en egen handledare som ansvarar för programmet.

Under våren har trainee-

programmet marknadsförts med annonser i GP, Ny Teknik och kårtidningar på Chalmers och andra tekniska högskolor. Personliga brev har skickats till nyutexaminerade ingenjörer och affischer har satts upp på högskolorna. 12 september är sista anmälningssdag och än så länge har cirka 75 ansökningar inkommit till personalavdelningen.

Intresset stort

– Vi räknar med att få in betydligt fler ansökningar när anmälningstiden nu börjar gå mot sitt slut, säger Lars Semmingsson som arbetar med kompetens och ledarsörjning på personalavdelningen. Många har hört av sig och intresset bland de nyutexaminerade ingenjörerna verkar stort.

Nästa steg i arbetet med trainee-programmet är en uppföljning av vårens kampanj med ytterligare annonser och en påminnelse om att sista anmälningssdatum närmar sig.

Det är av största vikt att urvalet blir så stort som möjligt för att hitta rätt personer till trainee-programmet.

NICLAS HENNINGSSON



Många kan ta åt sig äran för ett mycket gott resultat. Främst projektledare Mamoud Payam, till vänster om honom Niclas Reinikainen och Rolf Jönsson, bakre raden Åke Larsson, Lars Dahlbäck, Peder Malmjöf, Mikael Jansson, Jan Dahl, Jonas Rask, Bertil Nilsson, Håkan Rannestig och Rolf Holm. I gruppen ingår också Olav Andersen och Lars Granbom.

Revolution för testtider i ny Gävlekonstruktion

En helt ny automattestläggning som konstruerats på Ericsson Radio i Gävle har revolutionerat testtiderna för mottagarkort i radio-basstationen, RBS 2000.

För ett år sedan var testtiden 15 minuter, som sänktes till 9,5 minuter. I den nya anläggningen görs samma mätningar samt ytterligare några nya mätningar på 19 sekunder, en sänkning med 96,6 procent. Kostnaden för hårdvara och instrument per test har dessutom halverats – från 1,6 till 0,8 miljoner kronor.

– Testtidförkortningen beror inte på att vi plockat bort mätningar utan på att vi gör dem smartare, mäter andra parametrar för att komma åt samma mätvärden, berättar Mamoud Payam, projektledare på Gävlefabriken.

Även komponenternas status kan övervakas i den nya anläggningen och bytas innan de förorsakar fel utfall.

Det är en från grunden ny testanläggning som konstrue-

rats på Gävlefabriken både vad gäller hårdvara och mjukvara. Målet nåddes med hjälp av ett hängivet och hårt arbetande team, säger Mamoud Payam.

Projektet är nu i hamn, alla tekniska mål ha nåtts i tid och testanläggningen implementerades fullt ut i produktion den 4 september på utsatt tid i närvaro av Gävlefabrikens chefer och orspressen.

Anläggningen har även demonstrerats för konstruktionsavdelningen i Kista, representanter från Bilbao i Spanien, Lynchburg i USA och Dallas i USA. Alla är överväldigade över det fantastiska resultatet och produktionsenheterna är nu intresserade av systemet för egen del.

– I fabriken i Gävle, Spanien och USA testas sammanlagt en mycket stor mängd mottagarkort. Om testanläggningen införs på alla fabriker kan Ericsson räkna med ansevärd tids- och kostnadsvinster, konstaterar Mamoud Payam förnöjt.

BARBRO ALBREKTSSON/
INGER BJÖRKLIND
BENGTSSON

Ericsson Components på plats på Svenska Mässan

Årets största elektronikmässa, Komponent/Elektronikproduktion på Svenska Mässan i Göteborg lockade närmare 400 utställare. Ericsson Component Distribution fanns givetvis på plats för att visa produktnyheter och för att knyta nya branschkontakter.

– Komponent-97 är en stor händelse för oss i elektronikbranschen, konstaterar Ulf Gladh, chef för Ericsson Component Distribution.

– Vi visar dels senaste nytt från våra olika tillverkare och dessutom får våra kunder möjlighet att diskutera egna lösningar med våra tekniker.

Brett utbud

Ericsson Component Distribution har i dag cirka 100 anställda, fördelade på försäljningskontor i Sverige, Norge, Danmark och Finland. Vid årsskiftet öppnas också ett säljkontor i Tyskland.

Företaget är landets största distributör av elektronikkomponenter, med en årlig omsättning på cirka 600 miljoner kronor. Cirka 85 procent av den totala omsättningen härrör sig från försäljning till företag utanför Ericssonkoncernen.

Produkterna som säljs spänner över hela elektronikfältet och företaget representerar en mängd tillverkare inom halvledarområdet, kontaktdon, passi-



Foto: CATHERINE ANDERSSON

Att sälja elektronikkomponenter kräver både specialistkunskaper och flexibilitet, menar Ulf Gladh, chef för cirka 100 anställda på Ericsson Component Distribution.

va komponenter, strömförsörjning och industri-PC. Leverantörerna finns i bland annat Japan, USA, Storbritannien och Tyskland och omfattar allt från Toshiba, Hitachi till Berg och Panasonic. Totalt cirka 60 tillverkare.

– Vi arbetar aktivt för att knyta nya leverantörer till oss för att på så sätt kunna bredda vårt sortiment. Nyligen lyckades vi exempelvis få agenturen från en välkänd tillverkare av linjära kretsar, Linear Technology. Ett betydelsefullt kontrakt som fyller ett viktigt hål i vårt sortiment.

Tuff bransch

Konkurrensen från framförallt utländska distributörer i branschen, är enligt Ulf Gladh stor,

och det gäller att vara först framme hos kunderna och att ha rätt koncept när det gäller logistik.

– Ambitionen är att ha cirka 20 procent av marknaderna inom de produktområden som vi representerar. Vi är inte där riktigt ännu men helt klart på god väg.

Huvuddelen av företagets anställda är elektroingenjörer med specialistkompetens inom de olika produktområdena. Ett arbete som ställer krav på både flexibilitet och snabbhet.

– Det handlar om dagliga möten med kunder som ofta snabbt vill ha sina önskemål tillgodosedda. Vår uppgift är att alltid finnas till hands med teknisk kompetens.

CATHERINE ANDERSSON

Stor invigning för 15 000 nya kvadrat

Ericsson Mobile Communications i Kumla invigde den senaste tillbyggnaden på 15 000 nya kvadratmeter med cirkus.

Från onsdag till lördag roade "Cirkus skrott" samtlig personal och deras anhöriga i ett cirkustält uppslaget intill fabriksområdet.

Kumlaenhetens nya chef Swen Nilsson bjöd vid premiären på en spektakulär entré genom att starta föreställningen sittandes på en cirkushäst.

Tidigare på dagen hade den mera traditionella invigningen gått av stapeln då landshövdingen i Örebro län, Gerd Engman, förättade invigningen med sedvanligt högtidstal och bandklippning.

Redan trångbodd

Fabrikens totala yta är numera 70 000 kvadratmeter, och tillbyggnaderna består av lokaler för produktion, kontor och matsal.

Men den senaste tillbyggnaden till trots är man redan trångbodd, och en ny kontorsbyggnad på 1 500 kvadratmeter är under uppförande. Likaså ska en fritidsanläggning för personalen byggas samt en ny entré. Byggnadsprojekt som startar under hösten 1997.

På fem år har antalet anställda ökat från 800 till dagens 3 300. Fabriken expanderar hela tiden och framtidstro var ett genom-

gående tema i de tal som hölls under invigningen.

– I förändringen ligger vår framtid, sade Johan Siberg, chef för affärsområde Mobiltelefoner och terminaler, som också deltog i invigningsdagen i Kumla. Johan menade att den snabba utvecklingstakten av mobiltelefoner är Ericssons styrka, och förklarade också den egentliga betydelsen av GSM för de cirka hundra gäster som var speciellt inbjudna till invigningslunchen

"God send mobiles"

– GSM står för "God send mobiles – Gud gav oss mobiltelefoner", skojade Johan.

Under lunchen passade också kommunalråd Annika Eriksson från Kumla kommun på att uppvakta företaget med en gåva på 40 000 kronor. Pengar som ska användas till skulpturell utsmyckning inom fabriksområdet. Även White arkitekter månade om fabriken utsmyckning och skänkte fyra konstverk.

Efter lunchen erbjöds gästerna att följa med på guidad rundtur i fabriken, för att studera tillverkning och beskåda de nya lokalerna.

Text och foto: MARIA GRANATH

Hälsa på Energy Systems på Intelec '97!

Den 19-23 oktober är det dags för Intelec, International Telecommunication Energy Conference, Melbourne

vilket är telekomenergibranschens globala konferens. I år äger den rum i Australien.

För 19:e året i rad finns Ericsson Energy Systems representerade för att träffa kunder, etablerade och nya, samt utbyta synpunkter om energi och telekom.



Kumlaenhetens nya fabrikschef Swen Nilsson gjorde en bejublad entré på häst vid invigningsdagens cirkuspremiär.

Ny teleutbildning i samarbete med KTH

En 80 poängs IT- och telekomutbildning har startat på Södertörn. Satsningen är ett samarbete mellan Kungliga Tekniska Högskolan, **Södertörn** Nynäshamns kommun samt Ericsson Radio Systems Nynäshamnsfabrik, Teligent och Telia Validation.

Eftergymnasiala utbildningar anpassade till det lokala näringslivet har startats på flera håll i landet. Nu finns det i Nynäshamn en tvåårig data- och telekomutbildning kallad "tel IT". Kommunen ansvarar för den statsunderstödda utbildningen medan KTH står för kvalitetssäkringen.

Utbildningen stötts av Ericsson, Teligent och Telia som också hjälper till att hitta praktikplatser åt eleverna. En tredjedel av tiden ska studerarna tillbringa på företag för att medverka i riktiga projekt.

– Vår medverkan i etableringen av en sådan här utbildning på orten är ett sätt att öka tillgången på kompetent personal för våra behov i framtiden, säger Georg Norberg, utbildningsansvarig på Nynäshamnsfabriken. Förutom praktikplatser ställer vi upp med expertmedverkan och handledare för projektjobben.

Ericssonanställda

115 personer sökte till utbildningen som rymmer tjugo platser. Utbildningen började för några veckor sedan med att eleverna fick bygga sin egen dator. På schemat finns även ämnen som matematik, elektronik, projektmetodik, datorer och datalogi samt tele- och datorkommunikation.

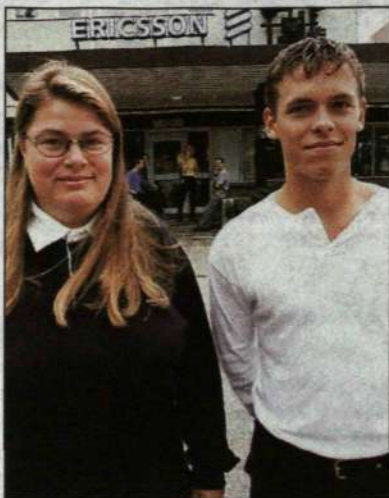

En ny eftergymnasial telekom- och datautbildning har startats i Nynäshamn. Satsningen sker i samarbete med bland andra Ericsson och KTH. Ulrika Berg och Fredrik Lundberg är två Ericssonanställda som blivit antagna till tvåårsutbildningen.

Foto: BERT BJÖRKLING

Fem av de antagna är redan anställda på Ericsson i Nynäshamn.

– Det känns kul att prova på något nytt. Det här ger förhoppningsvis bättre framtidsutsikter, säger Fredrik Lundberg och får medhåll av Ulrika Berg som båda varit filtermontörer på fabriken i två år.

– Att utbildningen varvar med teori och praktik känns bra. Hittar jag något spännande kanske jag också läser vidare, förklarar Fredrik som om han väljer ingenjörsprogrammet på KTH kan tillgodoräkna sig en del poäng genom tel IT-utbildningen.

NILS SUNDSTRÖM

Ett annorlunda sandslott

Att Ericssons mobiltelefoner är välkända vet vi. Nu har de till och med inspirerat deltagarna i den årligen återkommande sandslottstävlingen i Falsterbo.

Det var i somras som tävlingen avgjordes på Falsterbostranden. Bland de många fantastiska strandskapelserna fanns denna – en riktig "strandnalle".

Text och foto:
SVEN CARLSSON



Ladda hem Ericsson-anpassade skärmläckare från USA

På en hemsida från Ericsson i Research Triangle Park i USA kan du ladda hem en rad olika skärmläckare som är specialgjorda för Ericsson. Du behöver

triangle park bara gå till hemsidan

<http://gryphon.rtp.ericsson.se/pit/>.

När du är framme på sidan, klicka då på "Demos"-knappen och välj sedan "Screen savers". Nu kommer skärmen att fyllas med flera olika skärmläckare, allt eftersom.

Under "See it in action" klickar du sedan på "Ericsson Clip Art" och följer instruktionerna.

Vidare kommer skärmläckaren att visa en rad olika Ericssonprodukter och annonser. Den är framtagen för den amerikanska marknaden, vilket kan synas i valet av produkter.

På hemsidan kan du också se vad avdelningen Processes and Information Technology sysslar med i övrigt. Det är nämligen den avdelningen inom mobiltelefondivisionen på Ericsson i USA som erbjuder skärmläckaren.



PARTNERS KALESTAD

Ett plus ett är lika med tre.

I vår värld, är inte ensam stark. Snarare är man överens om att det är tillsammans med andra de stora framtida affärerna görs. Men hur skapar man en bra leverantörsrelation och vad krävs för att ett partnerskap ska fungera?

Under hösten erbjuder vi en seminarieserie där vi utifrån samarbetet med tre partners visar externförsörjningens problem och möjligheter. Hur har man hanterat kulturkrockar, lyckats hålla fokus på affärsmässigheten och samtidigt pricka TTM och TTC?

Onsdag den 15 oktober 9.00-12.00

Texas Instrument

HF, Ericssonsalen Telefonplan

Björn Clevestig, Texas Instrument

Claes Flodmark, Ericsson

Onsdag den 19 november 9.00-12.00

SUN

HF, Ericssonsalen Telefonplan

Roland Winquist, SUN

Jan Ålander, Ericsson

Tisdag den 9 december 9.00-12.00

Tandem

HF, Ericssonsalen Telefonplan

Leif Jakobsson, Tandem

Seminarierna är kostnadsfria. Vi bjuder på kaffe. Eftersom antalet platser är begränsat bekräftar vi din anmälan inom 10 dagar. Använd talongen nedan. Faxe eller skicka den till oss. Du kan också anmäla dig via vår websida (etpweb.ericsson.se/home.htm). Välkommen!



ett steg i rätt riktning!

ERICSSON

- Ja tack. Jag kommer den 15 oktober till seminariet med Texas Instrument.
- Ja tack. Jag kommer den 19 november till seminariet med SUN.
- Ja tack. Jag kommer den 9 december till seminariet med Tandem.
- Tyvärr. Jag kan inte delta. Men kontakta mig gärna när det gäller era möjligheter att metodiskt hjälpa oss med vår externförsörjning.
- Tyvärr. Jag kan inte delta. Men jag är intresserad av era ETP-kurser.

Namn:

Företag:

Adress:

Memoid:

Faxa talongen till Ericsson Infotech AB på 054-29 40 06.
Eller ring Maria Branzell direkt på telefon 054-29 42 53.

MICROELECTRONICS

Solutions for Your Application

Opto Electronic Products

- SDNET/SDH Telecom
- High Capacity WDM
- ATM and High-Speed Datacom
- CATV

Line Card Components

- Digital Loop Carrier
- Terminal Adapter
- Central Office
- Hybrid Fiber Coax
- Wireless Local Loop

RF ASICs & Power

- Digital Mobile Phones
- Cellular Radio Base Stations

ASIC & ASSPS

- Digital Mobile Phone
- Cellular Radio Base Station
- Telecom system Components

Ericsson Microelectronics has over 20 years experience in manufacturing and marketing micro and opto electronic products. Acting as an independent business unit, Ericsson Microelectronics aims to be the principal microelectronics supplier to major communication companies.

The Group's focus is on producing technologies that deliver improved performance at lower cost, so enabling customers to more easily achieve a competitive advantage. Technologies such as world leading radio frequency components, line access functions, optoelectronic components and modules and ASICs and ASSPs to name just a few.

So to make sure you use the very best micro and opto electronic components in your designs and products, contact Ericsson Microelectronics today.

RF Products

ASIC and ASSP

Opto Electronic Products

Line Access Products

A world of micro and opto electronic components from Ericsson

ERICSSON 

Tel: +46 (8) 757 50 00, Fax: +46 (8) 757 47 76, ECN: <http://www2.eka.ericsson.se/mikro/ecn/welcome.htm> Internet: <http://www.ericsson.se/EK/microe/>

Ericsson Components AB, Microelectronics Division, Isafjordsgatan 16, S-164 81 Kista-Stockholm, Sweden.

Kontrollera Din urladdning!

I Sievi produktkatalog med mer än 100 modeller av skydds- och yrkesskor hittar Du marknadens bredaste sortiment av ESD-godkända skor. ESD-kodkännande från SP i Borås finns på inte mindre än 20 skyddsskomodeller och 29 yrkesskomodeller. Här ser Du några exempel som dessutom är "Ericsson - godkända"!



24-12121-242-05W
35-38 EN 347: A E ORO
24-12121-243-05W
39-47 EN 347: A E ORO



24-12121-242-OPM
35-38 EN 347: A E ORO
24-12121-243-OPM
39-47 EN 347: A E ORO



24-12128-242-33R
35-38 EN 347: A E ORO
24-12128-243-33R
39-47 EN 347: A E ORO



24-12120-243-05W
39-47 EN 347: A E ORO



24-12122-242-OPM
35-38 EN 347: A E ORO
24-12122-243-OPM
39-47 EN 347: A E ORO

 **Sievi**

Sievi Marketing AB
Box 23022, 75023 Uppsala
Tel. 018-200 220, fax 018-200221
E-mail: sus.tibi@sievimarketing.se
<http://www.sievinjalkine.fi>

Önskar Du veta mer,
kontakta gärna någon
av våra följande
distriktschefer!

Olle Hemsle
Båstad
070-528 45 85
0431-745 85

Lennart Hedström
Ullånger
070-651 80 75
0613-105 95

Helena Söderlund
Nordingrå
070-672 44 99
0613-206 79

Mats Nilsson
Arboga
070-589 61 20
0589-501 03

Rolf Jansson
Stockholm
070-689 31 21
08-771 48 56

Peter Nilsson
Kalmar
070-527 92 97
0480-47 02 70

Skyddsskor från Sievi är godkända enligt EN 345. Yrkesskor som är ESD-godkända är också godkända enligt EN 347.





Foto: KARL-EVERT EKLUND

Thailands kronprins på besök

Under sitt tvådagars besök i Sverige förra veckan besökte Thailands kronprins Maha Vajiralongkorn Ericssons huvudkontor i Stockholm. Han visades runt och åt även lunch med koncernchefen Lars Ramqvist. Kronprinsen var i Sverige på ett officiellt besök inbjuden av den svenske kungen. Besöket har väckt stort intresse i Thailändsk media.

Förändringsprogram för växelverksamheten

"Transformation...for Real!" var temat då affärsenhet Switching den 8-10 september samlade 200 chefer från den globala organisationen. Under 48 intensiva timmar involverades alla i uppdraget att skapa New Switching och föra förändringen vidare. Inramningen var inte den man normalt associerar till en konferens i Wien.

Den som kom för att luta sig tillbaka och sitta och lyssna kom garanterat till fel plats. Istället bjöds på en interaktiv gruppprocess bland tennisbanor och pooler, som det inte fanns tid till att utnyttja. Frågor väcktes och besvarades kontinuerligt, vilket förde arbetsprocessen vidare. Lunch intogs på tennisbanan, som kort därefter rymt ett tjugotal mon-

trar för förevisning av de projekt och aktiviteter som pågår. Intill pågick välbesökta workshops. Resultatet – att få samtliga deltagare involverade – byggde helt och hållet på ett aktivt deltagande av de 200 cheferna.

Omvandling

New Switching heter förändringsprogrammet som nu pågår för fullt inom Switching. Syftet är att skapa en organisation som är snabb, flexibel och öppen. Ord som vi alla hört förr. Med tanke på den entusiasm och vilja som visades av deltagarna i Wien finns det dock hopp om att det denna gång ska gå vägen.

Tolv förändringsinitiativ har i ett första hundradagarsprogram startat omvandlingen. Visionsbyggande, identifiering av nya affärsmöjligheter, närhet till kunden, nya produktheter, en systemarkitektur som passar det

nya sättet att arbeta samt innovationsverksamhet är några exempel. En betydande del av Switchings framtida försäljning förväntas komma från helt nya områden, såsom Home Communication och Voice-over-ATM. Sinnebilderna är små "företag" inom den stora organisationen som tar ett globalt helhetsansvar från idé till kund.

Allt ska vara på plats i december nästa år. Göran Olssons, chef för Switching, förväntningar på resultat gick inte att ta miste på. Målen för år 2001 – 10 miljarder mer i avkastning, kortare Time-to-Market, lönsamhet över genomsnittet och fördubblad produktivitet per anställd – gäller det att ta tag i redan nu. Efter en intensiv, men givande konferens, såg deltagarna under den 48:e timmen något mosiga ut. Men åkte ändå hem fulla av iver att omsätta tankarna i praktisk handling.

ANNE LEHES LÖWENBERG

■ På Ericsson A/S i Norge håller det papperslösa kontoret på att bli verklighet. Den tidigare pappersburna interna informationen finns nu på ETOWEB, företagets hemsida.

norge Anslagstavlor kommer också att försvinna och det som tidigare fanns där hittar man på hemsidan. Här finns också information om mässor, pressklipp och länkar till de viktigaste norska tidningarna inom telekomområdet.

Flitiga intranätanvändare i Norge

Att lägga så mycket som möjligt av informationen på intranät är inget ovanligt inom Ericsson.

Det som troligen skiljer Ericsson A/S från andra Ericssonbolag är att så mycket som 98 procent av medarbetarna regelbundet använder sin hemsida för att få information.

Av företagets drygt 1 000 anställda är

över 40 engagerade som info- eller webb-master.

– Vi gick ut och lanserade hemsidan i februari och i maj i år, gjorde vi en användarenkät, berättar Anne Röd, som arbetar med extern och intern information på Ericsson A/S i Oslo. Där framkom att 69 procent av de tillfrågade går in på hemsidan en eller flera gånger varje

dag och att information som gäller arbetet och kollegerna blir mest läst. Så många som 81 procent tycker att de fått bättre kunskap om Ericsson A/S som företag genom hemsidan.

– För att vår webb ska vara en uppskattad kanal är det viktigt att informationen uppdateras och byts. Här har sekreterarna en nyckelroll och många av dem har därför rollen som infomaster, berättar Anne.

GUNILLA TAMM

Produktledningsutbildning på Switching

Den Wall Street-blåa skjortan är legio. En ambitiös och nyfiken blick likaså. De nya produktledarna kommer säkert att ifrågasätta ett och annat i produktledet, vilket också är syftet med den nya produktledningsutbildningen på affärsenhet Switching.

I tisdags började verkligheten för Lill Nordlund och David Lindblom, samt ytterligare nio nyutexaminerade civilingenjörer från olika högskolor runt om i landet. Efter fem månaders mycket intensiv traineeutbildning är det nu dags att ge sig i kast med såväl produktflöde, produktkunskap som marknadsföring.

Förväntningarna från både Ericsson och gruppen är ömsesidigt höga.

– Ni är en strategisk satsning, säger Göran Olsson, chef för affärsenhet Switching, när han träffar de elva över en öl och landgång i Marievik.

– Om ni håller samman även i framtiden är ni tillräckligt många för att kunna skapa förändringar inom Ericsson.

Teknik och marknad

Trainee-programmet har tagits fram specifikt av Ericsson Telecom Internal Training, med Evy Claesson som koordinator. Syftet är att gruppen ska bidra med nytänkande och ökad affärsmässighet inom affärsenheten.

– Vi har haft svårt att rekrytera inom området. Det finns ingen naturlig utbildningsväg för produktledare, säger Ulf Holm, chef för Strategic Business Development och initiativtagare till programmet.

Ulf's förhoppning är att det nu utvecklas produktledare med kunskap, erfarenhet och förmåga.

Under fem månader har de nya civilingenjörerna varvat teknik, marknad, produktledning, Ericssonkunskap, personlig utveckling samt utlandspraktik. Programmet ligger i linje med Vision 2005, samt det förändringsprogram inom affärsenheten som syftar till bland annat ökad affärsorientering, snabbhet och ansvarstagande.

David Lindblom anser programmet vara en idealisk start. Det är kombinationen teknik och marknad som lockade honom till Ericsson.

– Vi har fått en helhetsbild, träffat människor och programmet är en gedigen utbildning. Ericsson känns dynamiskt, och vi känner oss behövda. Det finns dessutom en stor öppenhet.

– Våra teknikkunskaper känns viktiga. Det skapar förtroende för oss som är unga, tillägger Lill Nordlund.

Lyhörd och öppen

Delkursen i interkulturell kommunikation gav Lill Nordlund nyttiga tips inför den fyra veckor långa praktikperioden i Guangzhou, Kina. Lyhördhet och öppenhet är devisen för att verka framgångsrikt i en annan kultur.

– Det tog tre veckor att komma in i gemenskapen. Men helt plötsligt var jag accepterad, berättar Lill, som sysslade med marknadskommunikation av AXE till den kinesiska marknaden.

Porten öppnades efter det att en kinesisk kollega introducerat henne för de övriga.

– Det var roligt att upptäcka att vi egentligen inte skiljer oss särskilt mycket från en så annorlunda kultur. Mina vänner där pratar om precis samma saker som vi gör. Vid första anblicken verkar kineser aldrig visa vad de känner. Men är



David Lindblom, Marie Buce, Victoria Berg, Evy Claesson, Cecilia Eriksson, Lill Nordlund och Andreas Jönsson. På den nedre raden: Andreas Havdrup, Mats Svensson, Daniel Glifberg, Niklas Lovén och Rohan Dias.

Foto: P.O. BEJSJÖ

man bara tillräckligt lyhörd så ser man motsatsen.

Davids praktik i Düsseldorf var mindre omtumlande, men likväl lärorik. Tempot var högt och det var lätt att hitta arbetsuppgifter. Bland annat ingick att studera kommande funktioner i AXE för att sedan meddela den kunskapen till kunden.

– Tyskarna är något mer formella än vad vi är här i Sverige, men det är också tydligt att tyska Ericsson är mindre formellt än tyskt näringsliv i allmänhet, konstaterar David.

Nu väntar vardagen på Switching. Lill

och David arbetar båda på Product Marketing, men inom olika områden. Hur ska de då bidra med affärssinne, öppenhet och nytänkande? Lill, som kommer från en företagarfamilj i Östersund, har business i blodet. David i sin tur har stor utlandserfarenhet att bidra med.

– Vi vill så otroligt mycket, säger Lill Nordlund entusiastiskt och talar för dem alla.

– Och vi har styrkan i att ta vara på varandras erfarenheter och känner en otrolig gruppgemenskap.

ANNE LEHES LÖWENBERG

VÄRLDENS FÖRSTA LINJÄRA REGULATOR MED HÖG INSPÄNNING OCH LÅG STRÖMFÖRBRUKNING I SOT23-KAPSEL

Billig och strömsnål regulator för bärbara datorer

MAX1615 är bästa alternativet för försörjning av ständigt påslagna belastningar från högspänningsbatterier. Den här lilla SOT23-kretsen accepterar inspänningar upp till 28V och ger 30mA över 3,3V eller 5V med endast 8µA vilostrom. Inga extra kopplingselement eller avtappningsmotstånd krävs – endast en MAX1615! Om du behöver andra utspänningar kan MAX1616* ställas in från 1,25V till 28V med hjälp av två motstånd.

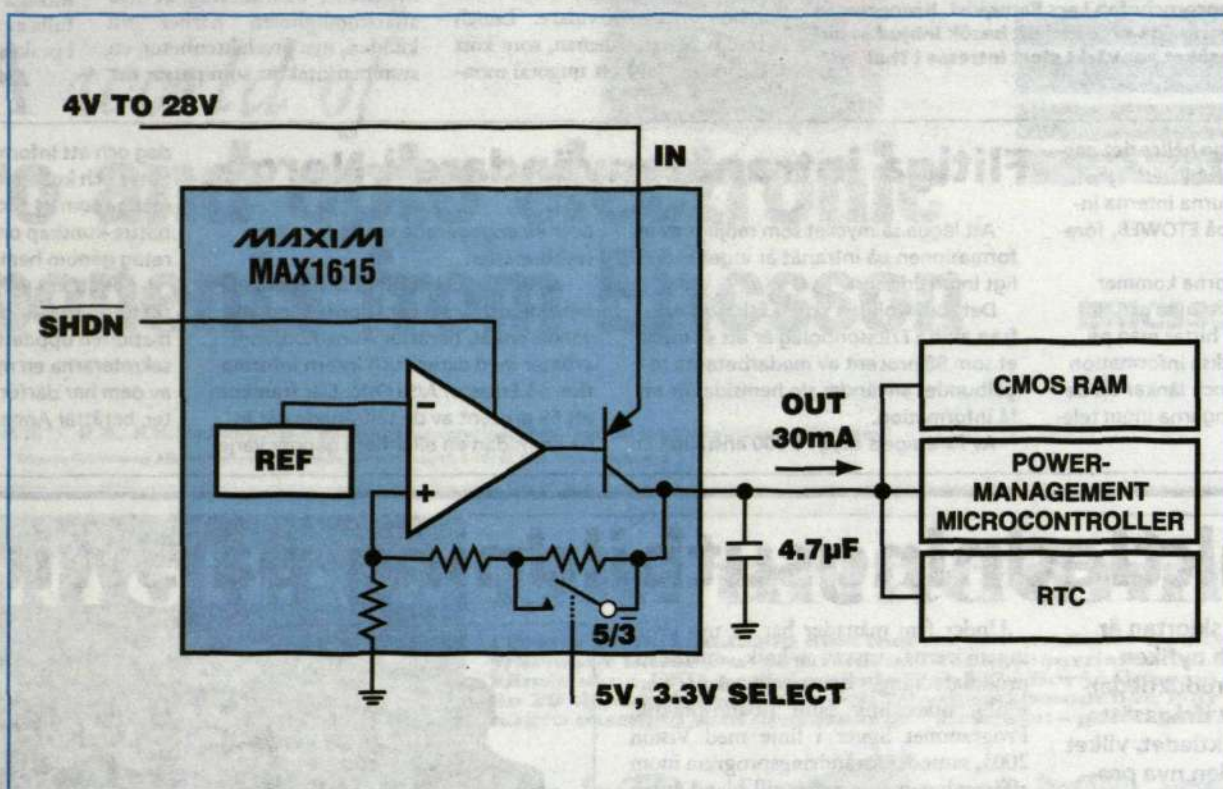

- ◆ 4V- 28V inspänning
- ◆ 8µA arbetsström, <1µA shutdown-ström
- ◆ Valbar utspänning på 3,3V eller 5V (MAX1615); inställbar utspänning kan också erhållas (MAX1616*)
- ◆ ±3% onoggrannhet
- ◆ Termiskt överbelastningsskydd
- ◆ 5-bens SOT23-kapsel
- ◆ 30mA utgångsström

* Framtida produkt – tala med återförsäljaren.



GRATIS! Notebook Design Guide– inom 24 timmar!
Innehåller datablad och kort för gratisprover

<http://www.maxim-ic.com>

MAXIM

Tel. 08-760 01 42 Fax. 08-760 01 41

NU FINNS
MAXIMs DATABLAD
PÅ CD-ROM



E EGEVO
Elektronik AB

BOX 8100, 163 08 SPÅNGA Tel. 08-795 96 50, Fax 08-795 78 83



Fullt ös på Ericssonsondagen

Årets Ericssonsondag på Gröna Lund blev en lyckad tillställning mycket beroende på att vädergudarna var goda mot alla besökande. Pariserhjulet snurrade som vanligt. Radiobilarna rusade fram över det stålklädda golvet och Lustiga huset spred vällustiga rysningar längs ryggraden på barn och gamla.

a

lla 10 000 anställda och inbjudna roades sig på denna femtioförsta Ericssonsondag.

Som vanligt öppnades dagen

med pensionärlunch och redan klockan 11 på förmiddagen ringlade sig en lång kö framför restaurang Solliden, på Skansen, där de "gamla" LM-arna intog sin lunch.

I vimlet efteråt träffade vi Eje Bohlin som passade på att "tacka Leif för nubben".

Det var en kulinarisk nymodighet som uppskattades av många pensionärer.

Ericssons småstjärnor

Vid stora entrén spelade sextetten Flåset brunnsmusik och på lilla scenen uppträdde världsmästarna i Lindy Hop/Jitterbugg. Vi på Ericsson kan vara stolta över att vår Ericsson belä och hustru Helena är med i den gruppen.

Så blev det musik av Ericssons Storband och solisten Lisa Larson sjöng ljuvligt vackert i "All of me" så att alla jazzfrälsta rös.



När så Ericssons småstjärnor intog scenen förstod publiken att det finns hopp för framtiden vad gäller Ericssons Show Biz.

Foto: PETER NORDAHL

När så Ericssons småstjärnor intog scenen förstod publiken att det finns hopp för framtiden vad gäller Ericssons Show Biz. Dessa frimodiga ungar spred verkligen glädje omkring sig.

Ett fint framträdande gjorde också Per Martin från Ericssons Kristna Grupp.

Världens största fiskdamm

Nere vid kajen fann vi Per Einar Strömme med sitt manskap från LM-dyk. De bjöd de små barnen på presenter i världens största fiskdamm, Saltsjön.

– Det är säkert någon där under vatten, sa Petter Larsson, som kommit med buss från Hudiksvall.

Familjen Larsson hade rest ned i en av de fyrtio bussar som i år kom från landsorten. Andra kom resande med båt, som Jonathan Ingman till exempel. Hans pappa Tommy jobbar på Gotland och Jonathan tyckte att det var värt den långa resan.

Så var då ännu en Ericsson-dag till ända och man måste beundra Leif Bölke, Karl-Erik Sör och alla andra hundratals medarbetare som ser till att denna dag kan bli till glädje för så många.

I år var köerna kortare också. I varje fall tyckte Marcus och Gabriel det, vars pappa Urban Hägg jobbar på Ericsson Utvecklings AB i Älvsjö. Denna vittneskildring måste glädja Kontaktens chefredaktör Lars-Göran Hedin. Tyvärr kunde han inte observeras i år, vilket kan ha berott på att han inte vågade utsätta barnen för samma vända som förra året. Vi hoppas dock detta glädjebesked skall få honom på bättre tankar nästa år.

LARS-ERIK WRETLAD



Caroline Josefsson, 14 år, njöt av sockervadd vid entrén till Blå taget.

18 000 stödde cancerfonden

Nära en miljon svenskar, varav 18 000 Ericsson-anställda stödde Cancerfonden genom att delta i Riksmarschen.

Efter en regntung inledning i Stockholm bröt solen fram och en stor grupp vandrare tog fasta på personaldirektör Britt Reigos ord att "varje steg vi tar är ett steg för bot mot cancer".

Som vanligt var det landsorten som vandrade flitigast, men även personalen i Kista gjorde ett bra resultat. Vid Ericssons enhet i Östersund vandrade femhundra av de sjuhundra anställda.

Premiäryran vid Telefonplan kom av sig lite när regnet strilade ned, men vandrarna värmdes av Lisa Larsons ljuva stämma i Ericssons Storband som traditionenligt underhöll vid starten.

Frivilliga krafter

Vid starten vid Telefonplan fann vi Leif Bölke, chef för Ericsson Fritid och tillika kampanjledare.

– Det är ju fantastiskt med alla dessa frivilliga krafter vid våra lokala idrottsklubbar runt om i landet som arbetar med allt detta, sa han.

– De har offrat luncher och kanske även fritid, för att lägga banor och att anordna trevliga

aktiviteter för den goda sakens skull. De har gjort ett fantastiskt jobb.

Skäl att gå

En av de som tog tillfället i akt och gick för den goda saken var Barbro Jungefors, som vi träffade vid Telefonplan på onsdagen.

– Jag har verkligen skäl att gå, sa hon.

– Min pappa blev sjuk i cancer för många år sedan, men genom ett fantastiskt läkararbete är han fullt frisk idag. Därför tycker jag att det här är väldigt fint gjort av Ericsson att betala startkortet, sa Barbro.

LARS-ERIK WRETLAD



Efter ett häftigt regn vid Telefonplan på onsdagen, bröt solen fram och många tog chansen till en lunchpromenad för Cancerforskningen.

Foto: BENGT SAND

VÄRLDENS FÖRSTA DIGITALT STYRDA KRETS FÖR POSITIV ELLER NEGATIV LCD-FÖRSPÄNNING

Krets med SMBus för försörjning av monokrom- eller färgdisplay

- ◆ Positiv eller negativ utspänning
- ◆ 5-bitars intern D/A-omvandlare
- ◆ Automatiskt frånslag när skärmen slås av
- ◆ 1,8V till 20V inspänning
- ◆ SMBus™ seriegränssnitt
- ◆ Liten QSOP-kapsel
- ◆ 150µA arbetsström
5µA shutdown-ström
- ◆ Verkningsgrad över 90%

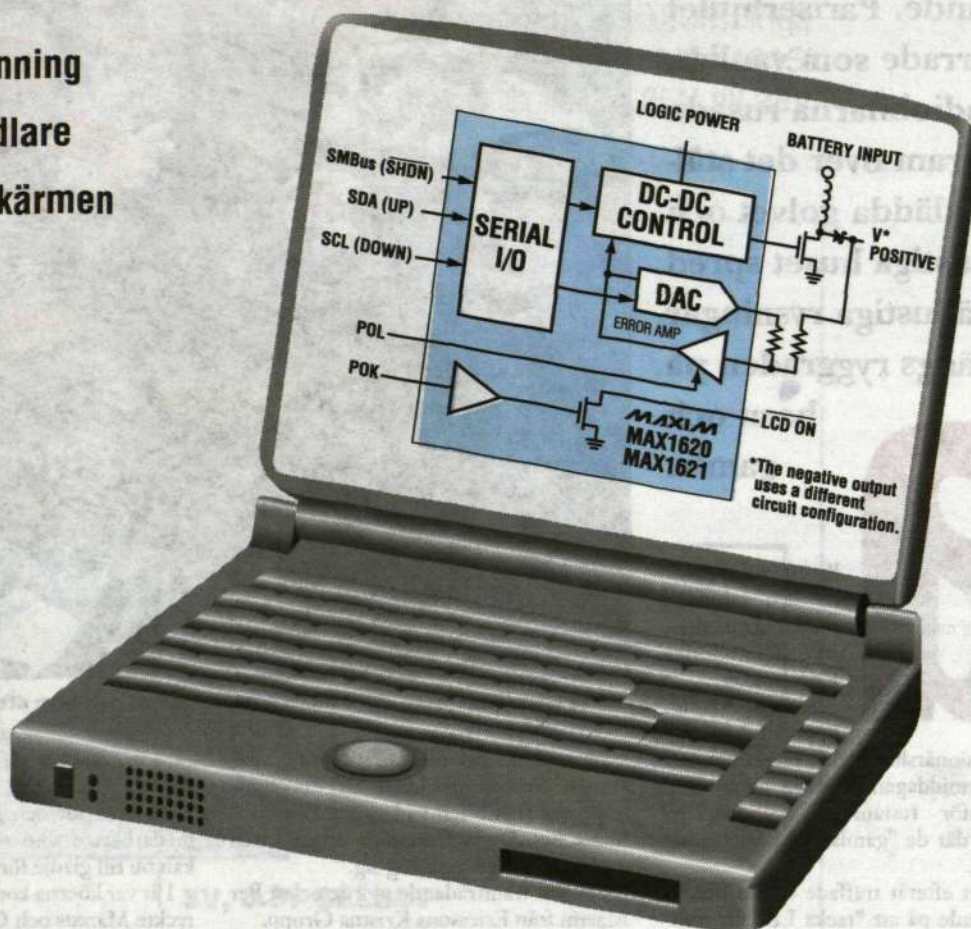

MAX1620/MAX1621 omvandlar en batterispänning på 1,8V till 20V till en positiv eller negativ LCD-förspänning. Utspänningen kan ställas in digitalt med en intern D/A-omvandlare eller med hjälp av en potentiometer. D/A-omvandlaren styrs med enkla upp/nedstegningar (MAX1620) eller via ett seriegränssnitt enligt SMBus™ (MAX1621). En extra finess är att utgången kopplas på först när spänningen är ok så att inte displayen skadas av felaktig förspänning.

SMBus är ett registrerat varumärke för Intel Corp.



GRATIS! Notebook Design Guide- inom 24 timmar!
Innehåller datablad och kort för gratisprover

<http://www.maxim-ic.com>

MAXIM

Tel. 08-760 01 42 Fax. 08-760 01 41

NU FINNS
MAXIMs DATABLAD
PÅ CD-ROM



E EGEVO
Elektronik AB

BOX 8100, 163 08 SPÅNGA Tel. 08-795 96 50, Fax 08-795 78 83



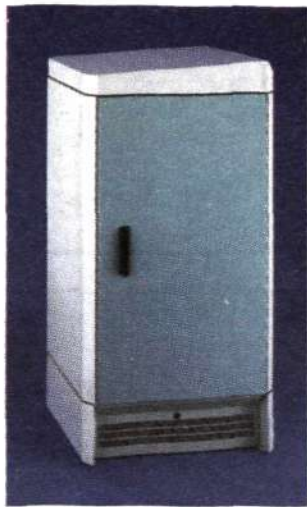

Scout Outdoor Enclosure

Scout enclosures provide suppliers of telecommunications, traffic-guidance systems and environmental-protection technology with an enclosure system that affords reliable protection against unauthorized access, and adverse climatic and electromagnetic conditions. Protection is provided by continuous construction with minimum joints, special locking systems, twin-wall structure with thermal insulation,

corrosion-resistant materials and EMC shielding. Scout is fully compatible with the Knürr standard range of 19" accessories and ensures cost-effective benefits.

For your **Free** catalog contact Knürr Sverige AB, Finlandsgatan 16 - 18, 16474 Kista, Phone: (08) 703 99 00, Fax: (08) 703 99 35



Plug-in and Play - Primus VME

Primus is a 19" modular-chassis range for demanding physical environments - right from the basic version to the fully-equipped VME system. Supplied as a complete VME product range Primus has a thermal-Management design tailored to the user's particular application with enclosure, backplane and power supply fully assembled. Primus standard is an electrical, wired and tested to VME standard. The automatic daisy chain for the VME backplane permits fully-automatic activation of unassigned slots and eliminates the need for tiresome jumpering. Users also enjoy the benefits of service-friendly handling and operational reliability.



For your **Free** catalog contact Knürr Sverige AB, Finlandsgatan 16 - 18, 16474 Kista, Phone: (08) 703 99 00, Fax: (08) 703 99 35

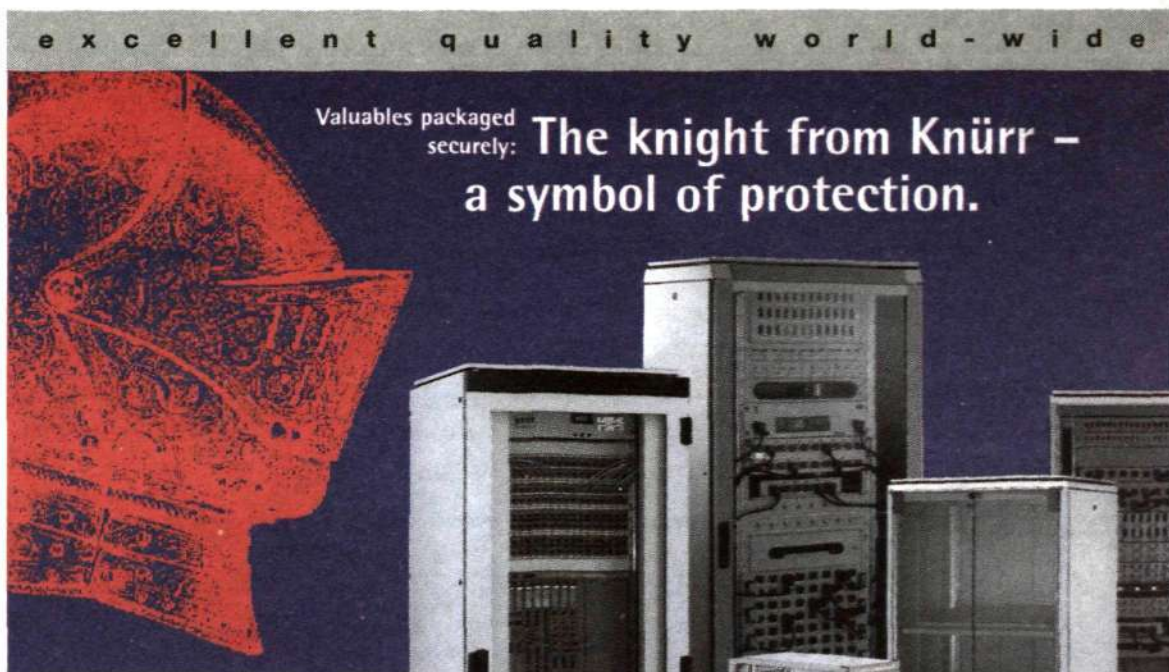

Our range of 19" racks and cases offers secure protection against undesirable environmental conditions - dust, water, heat or electromagnetic interference. This protection has been verified by accredited testing agencies. The modular structure of our product ranges also provides customers with flexible and individual solutions. Take a look at our innovative range of racks and cases for packaging your valuable electronics. See for yourself - excellent quality world-wide.



KNÜRR Sverige AB · Finlandsgatan 16 - 18 · 16474 Kista · Phone (08) 703 99 00 · Fax (08) 703 99 35

AUSTRALIA (02) 95 19 - 48 77, AUSTRIA (1) - 970 22 - 0, BELGIUM 03 - 3 66.47.00, BRAZIL (0152) 63 - 2444, BRUNEI +673-2-66 33 32, CHINA (10) 64 36 11 55, CZECH REPUBLIC 069 - 615 23 92, DENMARK 44 85 04 85, FINLAND 919 - 87 11 1, FRANCE (01) 43 77 85 85, GERMANY 0 89 - 4 20 04 - 0, GREECE 31 - 55 51 00, HUNGARY (36-1) 2 83 - 03 78, INDIA 2 12 79 01 21 - 24, ISRAEL 03 - 647 - 33 31, ITALY (02) 95 34 30 80, JAPAN 04 26 - 56 - 58 11, MALTA 41 82 56, NETHERLANDS 0 76 - 542 29 22, NORWAY 22 23 03 40, PORTUGAL 01/3 46 90 65, SINGAPORE 773 - 15 83, SLOVAKIA 07 - 78 78 81, SOUTH KOREA (0343) - 58 08 16, SPAIN 91 - 8 89 89 61, SWITZERLAND 01 - 806 54 54, UNITED ARAB EMIRATES 02 - 72 28 88, UNITED KINGDOM 0 14 80 - 49 61 25, USA (8 05) 5 26 - 77 33, IRAN 01 7 8 - 26 66

NY OPTIPLEX MED MÅNGA FINESSER!

Nu med Pentium® II processor

Nyhet! OptiPlex GXa är den senaste modellen i Dells mångfaldigt prisbelönta OptiPlexserie. Den är utrustad med Intels Pentium® II processor, som ger dig bättre prestanda på alla tillämpningar. OptiPlex GXa är anpassad till företags och organisationers krav på sänkta ägande- och driftkostnader. OptiPlex GXa är PC '97 kompatibel och certifierad för operativsystemen Novell och Windows® NT. Det 100% återvinningsbara chassit är modulärt uppbyggt vilket underlättar vid service och uppgradering. Dell OptiPlex GXa har många andra fina finesser! Ring för en komplett specifikation och prislista.

233 MHz Pentium® II processor DELL OPTIPLEX GXa

- 512kB Cache CPU
- 32MB SDRAM
- 1,6GB hårddisk (EIDE)
- 4MB (AGP) grafisk minne
- 12/24X CD-ROM
- Integrerat Vibra 16-bit ljudkort
- Integrerat 10/100-Mbps nätverkskort
- Microsoft Windows® 95
- Mus, Tangentbord
- 3 års garanti, 1 år på-platsen-service

16.660:- exkl moms (Monitor ingår ej.)

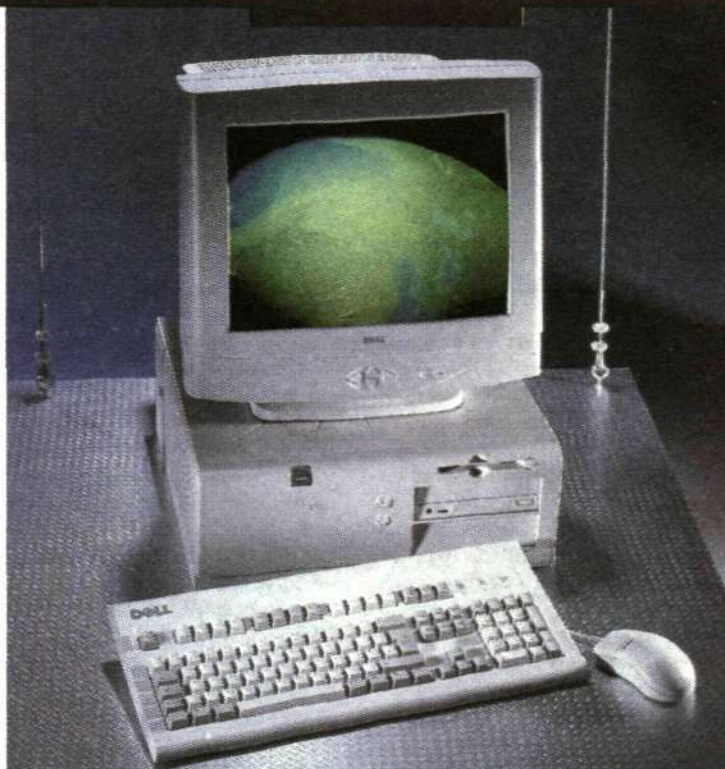

166MHz Pentium® processor med MMX™ teknologi DELL LATITUDE XPi CD M166ST

- 16MB RAM uppgraderbart till 80MB
- 2,1GB hårddisk
- 256kB cache
- 12,1" SVGA TFT-skärm, black mask
- 10X CD-ROM intern
- Optisk styrkula
- PCMCIA-kortplatser (en typ II + en typ III)
- Infraröd överföring (IrDA 1.1-kompatibel)
- Integrerat 16-bitars ljudkort med wavetable
- Inbyggd mikrofon och 4 st stereohögtalare
- 128-bits grafikaccelerator
- 3,5" 1,44MB diskettenhet
- Miljökosamt litiumjonbatteri
- Vikt 3,3 kg



- Teknisk telefonsupport
- 7 dagars fri retur rätt
- Ett års hämtservice (kan uppgraderas)

28.400:- exkl moms



DELL®
RING 08-590 051 00
www.dell.se

kontakten

Ericsson, HF/LME/I, Rum 811023, 126 25 Stockholm

Vi träffar en glad Ann Westergren Ekstedt. Nu kan hon pusta ut efter det att konvertibelkampanjen annonserats över hela Ericssonvärlden, utan att någon information läckt ut i förväg. Ann är till vardags chef för koncernens enhet för långfristig finansiering. Kovertibelkampanjen, som ska dra in sex miljarder kronor ur de anställda fickor, ingår som en naturlig del i detta jobb.



Här är gänget som i all hemlighet planerat konvertibelkampanjen. Från Vänster: Jenny Lundberg, Audrey Byrnes, Gun-Britt Lundberg, Catrine Johansson, här representerad av en panda, Ann Westergren Ekstedt, Nina Macpherson, Katja Alm och Johan Ljungqvist. Foto: THORD ANDERSSON

a Nu kan hemliga klubben avslöjas

Ann står på en av terrasserna vid Ericssons kontor i Nacka Strand

och blickar ut över Stockholms skärgård. Här i denna underbara miljö har hon i all hemlighet tillsammans med projektledaren Catrine Johansson och några utvalda medarbetare, från hela koncernen jobbat med förberedelserna hela sommaren.

– Det främsta skälet till att vi valde Nacka Strand var i och för sig inte utsikten, utan att vi här kunnat jobba relativt ostörda, förklarar Ann.

Den handplockade gruppen medarbetare består av ekonomer och jurister kompletterade med både en informator och en speditör. Alla är svenskar med undantag för Audrey Byrnes från personalavdelningen i Raleigh i USA, som varit en stor tillgång vid bedömningarna i det internationella perspektivet. Av projektgruppens åtta medlemmar har tre till och med offrat sin sommaresemest, så kontorets närhet till skärgården har i viss mån fungerat som kompensation.

Strikt konfidentiellt

– Allt började i maj när vi fick i uppdrag att göra klart ett paket att presentera vid styrelsemötet den 14 augusti. Ledningen ställde ett absolut krav på konfidentialitet. Inget fick läcka ut.

För att klara detta krävdes att man kunde samla projektgruppen i en ge-

mensam lokal, utanför den vanliga verksamheten.

Undanskymt kontor

Man vände sig till fastighetsbolaget Ericssons fastighetsbolag, som kom med en del förslag. Valet föll på Nacka Strand. Hörnet bakom receptionen direkt innanför dörren på Augustendalsvägen 21 visade sig passa perfekt. Platsen berör inga andra delar av huset, och besökande jurister och bankmän kunde smidigt och obemärkt slinka förbi. Men visst väckte det en viss förundran när gänget från Ericssons finansavdelning tog plats i sina avskilda rum. Nyfikna och frågvisa personer har fått beskedet att man jobbar med de förberedelser som Ericsson måste vidta inför EMU-starten – ett kamouflage som visade sig fungera perfekt.

Nära 80 000 får delta

Ann Westergren Ekstedt var med redan 1987 vid det första konvertibelerbjudandet. Skillnaden mellan då och nu är dock stor. Nu vänder man sig till mellan sjuttio och åttio tusen medarbetare världen över. Vissa länder får av legala eller skattemässiga skäl inte delta. Bland dem märks Australien, Mexiko och Ryssland, men hela EU, Nordamerika och stora delar av Sydamerika och Asien är med.

Vad tycker då Ann har varit svårast? – Det är det som händer just nu, att

klara av att få ut ett tydligt budskap om hur en konvertibel fungerar, säger hon. Här tar vi hjälp av respektive landsansvarig, utsedda lokala representanter och naturligtvis koncernens informationsavdelning. Snart startar vi en rundresa till bolagen, där jag och Gun-Britt Lundberg, finanschef på den mobila sidan, och de flesta i projektgruppen tar en del av världen var.

Det gäller att få bortåt åttio-tusen medarbetare att verkligen inse vad erbjudandet innebär.

Gruppen jobbar mycket målinriktat för att det ska lyckas.

– Alla som tackar ja eller nej ska förstå vad de tar ställning till, understryker Ann. Projektgruppen blir kvar ännu en tid i Nacka Strand och kommer inom kort att förstärkas med tolv nya medlemmar. De får ett styvt jobb med att granska anmälningshandlingar från i runda tal femtio länder Ericssonvärlden över.



Ann Westergren Ekstedt är chef för koncernens enhet för långfristig finansiering.

THORD ANDERSSON

till sist

Prova det nya Europa!

Härom veckan hade jag glädjen att få upptäcka en ny värld. Jag kände mig väl ungefär som norrmannen Leif Ericsson gjorde på vikingatiden då han steg i land på andra sidan Atlanten, efter en lång och farofylld resa, och upptäckte en värld så full av härligheter att han döpte den till "Vinland". Vad det med tiden blev av den oexploaterade vildmark som norrmannen Leif fann vägen till, det vet vi alla. Jag hoppas att utvecklingen i den nya värld jag upptäckt blir lika positiv men inte lika exploateringsinriktad som i den vildmark vi numera känner som Nordamerika.

Jag behövde inte utstå flera månaders strapasser på stormiga hav för att ta mig till min nya värld. Men för den bekväma nutidsmänniskan kändes ändå en och en halv timmes flygning i en bullrig propellermaskin som en svår prövning. I likhet med flera av mina medresenärer ratade jag det snabbare och bekvämare alternativet med moderna plan från det land jag var på väg till, bara för att jag inte kände mig säker på denna nations förmåga att bedriva flygservice av modern västerländsk klass. Ett misstag jag inte kommer att göra om.

En och en halv timme från Köpenhamn – avsevärt närmare än Paris eller London – ligger det gyllene Prag. För mig har namnet tidigare symboliserat en fantastisk och smått legendarisk kvarterskrog i Göteborg, som fortfarande drivs av tjecker i exil. Idag har stadens namn en helt annan betydelse för mig.

Jag undrar hur många västeuropeer det är som i likhet med mig ännu inte riktigt fattat att den järnridå som en gång gick tvärsigenom Europa inte längre finns där. Vi betraktar länder som Tjeckien, Polen, Ungern och Slovakien som delar av "Östeuropa" när de i själva verket utgör själva hjärtat av den europeiska civilisationen. Vi diskuterar om EU bör utvidgas österut som om det fanns något alternativ. Som om vi ville förlänga det senaste dryga halvsekllets mörka parentes i europeisk historia långt in i framtiden.

Det jag såg i Prag, och som jag är säker på kan ses också i städer som Budapest och Warszawa, var ett helt nytt Europa som nu snabbt vaknar upp från det kalla krigets dväla. Fantastiska, väl bevarade, kulturskatter ramar in scenen. I Prag behöver man bara blunda lite för att se von Königsmarck och hans svenska trupper spränga fram genom stadens gränder när de intog delar av den år 1648. Öppnar man ögonen ser man istället ett myller av turister och vänliga tjecker. Prag har en varm och positiv atmosfär som jag inte kan minnas mig ha mött någon annan stans.

Res till Prag och kolla själv om du inte redan haft glädjen av att ha varit där. Du har chansen att också du få en riktig kick och en ljusare syn på den europeiska kontinentens framtid. Nyckeln till den kan ligga i dessa länder i Europas mitt.



LARS-GÖRAN HEDIN

jobbnytt

Sektion 2

■ Här finner du aktuella lediga tjänster inom Ericsson. Tjänsterna utannonseras också i Nytt, där listan uppdateras varje vecka. För införande av annonser, skicka manuset till Memo-brevlådan LME.LMEJOB.
■ Nästa utgåva: 9 oktober 1997

PLATSANNONSER I KONTAKTEN NUMMER. 14 1997

UPPDATERAD 15 SEPTEMBER

adb

Ericsson Radio Access AB, Kista

HELPEDESK TILL TEKNIKENHETEN

Ericsson Radio Access AB, har en välkänd och bred kompetens inom trådlös kommunikation. Vi är verksam inom radioaccess system för trådlös telefoni, basstationer, antennära produkter och transmissionsystem för analoga och digitala nätverk. Huvuddelen av vår verksamhet finns i Kista och vi är idag cirka 1200 anställda.

● Arbetet innebär att i vår Helpdesk ge support till ca 1200 användare. Supporten kan bestå av allt från enkla instruktioner till avancerad felsökning. Registrering av inkommande ärenden sker i vårt helpdesksystem Remedy ARS.

Du kommer även att vara ansvarig för ett visst administrativt arbete såsom inköps och beställningshantering.

Du har gymnasiekompetens eller motsvarande samt god kunskap i MS Office, MS Windows NT/95, MS Wfw 3.11, Netscape och nätverk.

Tidigare erfarenhet av arbete med helpdesk är önskvärt samt telefonvana. Kunskaper inom HP/UX, Sun OS och Solaris, nätverk baserat på TCP/IP, MS SMS är meriterade men inget krav.

Som person är Du noggrann, stresstålig, utåtriktad och serviceinriktad.

Kontakta: Annelie Pettersson, tel 08-404 5018, Fredrik Schedwin, tel 08-757 1094 eller Per-Gunnar Nyström, personal tel 08-764 1539. Ansökan: Ericsson Radio Access AB, KI/RSA/HPS Pia Bolmgren, Box 11, 164 93 STOCKHOLM.

Ericsson Radio Access AB, Kista

WEBMASTER TILL TEKNIKENHETEN

Ericsson Radio Access AB, har en välkänd och bred kompetens inom trådlös kommunikation. Vi är verksam inom radioaccess system för trådlös telefoni, basstationer, antennära produkter och transmissionsystem för analoga och digitala nätverk.

Huvuddelen av vår verksamhet finns i Kista och vi är idag cirka 1200 anställda.

● Som webmaster ansvarar Du för drift och utveckling av den tekniska infrastrukturen i RSAs Intranet/Internet.

Vi söker Dig som har tekniskt gymnasium samt kurser i UNIX, NT och Intranet/Internet. Du bör ha praktisk erfarenhet av att driva och utveckla WEB-site i UNIX och NT miljö.

Som person är Du självständig och har god initiativförmåga samt har lätt för att samarbeta.

Kontakta: Roger Lindell, tel 08-404 5710, Fredrik Schedwin, tel 08-757 1094 eller Per-Gunnar Nyström, personal tel 08-764 1539. Ansökan: Ericsson Radio Access AB, KI/RSA/HPS Pia Bolmgren, Box 11, 164 93 STOCKHOLM.

Ericsson Radio Systems AB, Kista

OBJEKTORIENTERAD APPLIKATIONSUTVECKLING

Vi arbetar med att omsätta ideer och metoder till applikationer för planering av mobiltelefoninät och hantering av nätdata.

Arbetet är varierande och kan inbegripa arbete både under Unix och Windows 95/NT. Vi jobbar med hela utvecklingskedjan, från analys och design till konstruktion och test.

● Till vår enhet söker vi nu Dig, som har erfarenhet av objektorienterad design och konstruktion och som kan C++, Unix och Windows. Har Du erfarenhet från utveckling baserat på OLE, CORBA, relations- eller objektorienterade databaser är det intressant.

Vi tror att Du är civilingenjör E/D/F/Y med dainriktning, eller att Du har förvärvat motsvarande kunskaper på annat sätt, och att Du tycker om arbete i team. Erfarenhet från mobiltelefonvärlden är inte nödvändig men meriterande.

Kontakta: Paul Stjernholm, tel 08-757 2502, fax 08-7513882 mail: paul.stjernholm@era.ericsson.se eller Kristina Johnsson, Personal, tel 08-757 1449 Ansökan: Ericsson Radio Systems AB LV/HS Kerstin Almblad 164 80 Stockholm

Ericsson Radio Systems AB, Kista

COORDINATOR RMOG CUSTOMER SATISFACTION PROGRAMME

Vi söker medarbetare till ERA/LYK. Vi är idag två personer som arbetar med mätning och uppföljning av operatörernas nöjdhet med oss (RMOG) som leverantör av mobila telesystem. Vi arbetar inom EFQM-modellen med uppföljningsområdet Customer Satisfaction.

Vår funktion LYK etablerades i januari -97 och vi har nu startat projekt som kräver ytterligare resurser.

● Under hösten kommer vi att genomföra en RMOG gemensam kundattitydmätning (survey) på ett antal operatörer.

I detta arbete behöver vi en utåtriktad person med intresse för att öka vår förståelse för kundernas syn på oss (RMOG) som leverantör samt en önskan om att använda erhållen kunskap i de förbättringsprojekt som pågår eller kommer att initieras.

Profil: Eftergymnasial utbildning, gärna marknadsinriktad. Befattningen ställer krav på stor egen energi och samarbetsförmåga. Att förstå och medverka i utvecklingen av området Customer Satisfaction för RMOG ger många stimulerande utmaningar.

Det är många olika aspekter som man måste kunna sammanväga för att nå framgång i detta arbete.

COORDINATOR CUSTOMER CARD

● Vi söker en person som kan ta ett helhetsansvar för Customer Card.

Customer Card är ett uppföljningssystem av RMOGs prestationer gentemot operatörerna. Idag finns systemet installerat på ett 40-tal ställen. Vårt mål är att varje operatör skall följas upp med Customer Card vilket motsvarar ca 100 installationer.

Projektet har tills nu drivits av EDT-konsulter men är nu moget att landa i vår linjeorganisation.

I detta arbete skall Du fullfölja implementeringen av Customer Card (utbilda i och installera applikationen) samt ha ett övergripande ansvar, både för applikationen samt för kvaliteten i det data som inhämtas. Vi etablerar en data-

bas med en mängd information rörande våra leveransparametrar som skall analyseras och bearbetas samt göras kända för dem det berör.

Profil: Du har mycket energi och ett daintresse som Du vill använda till att stödja "dom där ute" som redan är Customer Card användare, lära ut applikationen till nya användare samt fånga upp nya tankar och idéer vad avser fortsatt utveckling och omsätta dessa i praktiken.

Arbetet är mycket utåtriktad och kräver därför god samarbetsförmåga.

Kontakta: Per-Erik Jonsson, tel: 08-4043785, eller Charlotta Rydgren, tel: 08-4042807 Ansökan: Ericsson Radio Systems AB, KI/ERA/LY/HA Karolina Borg, 164 80 STOCKHOLM, memoid:ERAC.ERAKABG, email: karolina.borg@era.ericsson.se

Ericsson Radio Systems AB, Kista

SYSTEMERARE/PROGRAMMERARE

Network planning är en enhet som jobbar med planering, implementering och optimering av våra kunders mobiltelefon nät.

New Technologies är en ny grupp som håller på att bildas inom enheten network planning vars ansvar är att ta fram metoder, riktlinjer och verktyg för de personer som jobbar med network engineering i Sverige och utomlands.

● Vi söker dig som har möjlighet att ta hand om de programvaror våra network engineers behövs i sitt dagliga arbete. Idag finns gamla och nya programvaror som inte uppdateras eller stöds, samt en hel del hemma hack skrivna i Sverige och USA i PC miljö.

Jobbet kommer att gå ut på att samla in användarkrav, analysera befintliga program, och ta fram strukturerade krav och funktionsspecifikationer till de programvaror som behövs. Till en början kommer du att programmera men på sikt är tanken att jobbet kommer att gå över till systemering och kravställning mot externa leverantörer som gör själva programmeringen. Eftersom hela denna enhet är helt ny har du stora möjligheter att själv påverka hur du vill jobba.

Det jag förväntar mig av dig är Att du har ingenjörsexamen eller är systemvetare. Goda

"We are looking for experienced individuals who would like to work with applications that create value in mobile GSM systems."

Ericsson Radio Systems AB, Kista – KI/ERA/LK/A. The product unit "Digital Switching Systems and Applications" (DSA), provides competitive switching, service control and application products to GSM operators through Ericsson/RMOG (Business Unit for GSM, NMT and TACS) marketing and sales channels.

At DSA Applications we are currently expanding greatly and we need reinforcements within several areas. Your experience should be within product-, system- or project management.

Ericsson's 90,000 employees are active in more than 130 countries. Their combined expertise in fixed and mobile networks, mobile phones and infocom systems makes Ericsson the world-leading supplier in telecommunications. www.ericsson.se/SE/

Welcome to our information meeting on October 23, where you will learn more about us and the specific requirements we have. After our presentations there will be plenty of time for you to meet with us and have all your questions answered.

The meeting will be held in Cosmos, a conference room which is situated on the ground floor at Kistagången 12, Kista. The information meeting starts with coffee or beer and sandwiches at 17.30. The presentations start at 18.00

Bring your application (CV), marked "Applications" with a note of what interests

you and hand it in at the meeting, or send it to us at the address:

Ericsson Radio Systems AB
KI/ERA/LK/HS Anya Brännström
164 80 Stockholm

To make sure everyone gets beer and sandwiches, please tell us that you are coming; send an e-mail to anna.stromberg@era.ericsson.se or call Anna on 08-757 13 15.

YOU ARE ALL VERY WELCOME!

ERICSSON 

kunskaper i databas strukturer och systemering och strukturering av databaser. Erfarenhet av systemering. Programmeringsfärdigheter i databas arkitekturer, SQL, C++. Erfarenhet av windows programmering i PC miljö. Telecom erfarenhet. Självständig och har möjlighet att hålla många bollar i luften.

Kontakta: Magnus Nielsen, tel 08-404 4562, memoid ERA.ERANIEL Ansökan: Ericsson Radio Systems AB AH/H Henrik Bergqvist 164 80 STOCKHOLM

Ericsson Components AB, Energy Systems Division Kungens Kurva

TEAMLEADERS - SOFTWARE DESIGN

Energy Systems utvecklar, producerar och marknadsför strömförsörjningsutrustning, klimatsystem samt styr- och övervakningssystem för telekommunikation.

● Enheten Energy Management söker teamleders för mjukvarukonstruktion. Tjänsten innefattar både konstruktionsarbete och teamleader-arbete. Befattningen innebär att leda och bygga upp en grupp med programvarukonstruktorer i en expanderande organisation där du har stor möjlighet att påverka. Våra produkter innefattar datorbaserade övervakningssystem för bl a klimat och strömförsörjningsutrustning för telefoni. Tillämpningarna är så pass enkla att förstå att man ser sin del i systemet och kan förstå helheten.

Önskvärda kvalifikationer är civilingenjörsexamen med erfarenhet inom programvarukonstruktion gärna i inbyggda (embedded) system alternativt applikationer i UNIX. Som person är du drivande, resultatnriktad samt har förmåga att entusiasmera personal och skapa lagkänsla. Engelska behärskar du flytande i tal och skrift.

HÄRDVARUKONSTRUKTÖRER

● Enheten Energy Management söker hårdvarukonstruktörer. Som hårdvarukonstruktör arbetar du med både nykonstruktion och rationaliseringar. Våra produkter är datorbaserade övervakningssystem för energitillämpningar i telefoni, EEM, där vi konstruerar datorer samt styr- och mätkort. Tillämpningarna är så pass enkla att förstå att man ser sin del i systemet och har överblick över helheten.

Önskvärda kvalifikationer är civilingenjörsexamen med erfarenhet av hårdvarukonstruktion, mestadels digital teknik, men även kunskap i analog teknik behövs. Engelska behärskar du flytande i tal och skrift.

TEAMLEADERS - HARDWARE DESIGN

● Enheten Energy Management söker teamleders för hårdvarukonstruktion. Tjänsten innefattar både konstruktionsarbete och teamleader-arbete. Befattningen innebär att leda och bygga upp en grupp med hårdvarukonstruktörer i en expanderande organisation där du har stor möjlighet att påverka. Våra produkter innefattar datorbaserade övervakningssystem för energitillämpningar i telefoni, EEM, där vi konstruerar datorer samt styr- och mätkort. Tillämpningarna är så pass enkla att förstå att man ser sin del i systemet och kan förstå helheten.

Önskvärda kvalifikationer är civilingenjörsexamen med erfarenhet inom hårdvarukonstruktion gärna i digital teknik, men även kunskap i analog teknik behövs. Som person är du drivande, resultatnriktad samt har förmåga att entusiasmera personal och skapa lagkänsla. Engelska behärskar du flytande i tal och skrift.

Kontakta: Jan Burgos, telefon 08 - 721 6347, memo EKA.EKAJB eller la-Pia Emanuelsson (personal), telefon 08 - 721 7461, memo EKA.EKAIPEM. Ansökan senast 971015: Ericsson Components AB Energy Systems Division KK/EKA/K/P Gudrun Söderberg 164 81 KISTA - STOCKHOLM

Ericsson Business Networks AB, Enterprise Networks, NACKA STRAND, MD110 Tools Engineering

"DATAVETANDE" PROGRAMMERARE

Vi är en enhet om 9 personer som utvecklar konstruktions- och testverktyg. Verktygen realiserar som simuleringar av befintlig eller kommande funktionalitet. Våra kunder är enheten "System SW and Verification" och ditt tillhörande utvecklingscentra lokaliserade i Norge, USA och Spanien som utvecklar företagsväxeln MD110 inom produktfamiljen Consono. Vår verktygsplattform är Unix/Windows och våra produkter utvecklas främst i programspråken Erlang och C/C++.

● Vi söker Dig som kan jobba självständigt och i grupp samt tycker det är roligt att se en helhet i system och produkter. Du förväntas arbeta relativt nära kund, främst under kravdefinier-

ing men också löpande under själva systemutvecklingen. Simuleringsystemen som vi utvecklar är realtidsimplementeringar som ofta exekveras över nätverk.

Du bör ha någon form av högskoleutbildning bakom Dig, företrädesvis med datavetenskaplig inriktning eller liknande. Erfarenheter eller gedigen utbildning i C/C++ är ett krav. Meriterande är kunskaper i Erlang, grafik- och systemprogrammering i vår utvecklingsmiljö, Unix/Windows.

Kontakta: Anders Husberg på tel: 08-422 15 61 eller e-mail Anders.Husberg@ebc.ericsson.se. Ansökan: Marcus Eriksson, personalavdelningen, Ericsson Business Networks AB, 131 89 Stockholm.

Ericsson Components AB, Energy Systems Division Kungens Kurva

APPLIKATIONSFÖRVALTARE - ECAD

Energy Systems utvecklar, producerar och marknadsför strömförsörjningsutrustning, klimatsystem samt styr- och övervakningssystem för telekommunikation.

● Vi söker en applikationsförvaltare för ECAD till vår enhet Sourcing & Support. Du kommer att ansvara för ECAD (Elektronisk konstruktion) - verktyg med avseende på installation, support, felavhjälpling, datakopplingar mot andra program samt koppling mot PDM.

Önskvärda kvalifikationer är att du är högskole- eller civilingenjör med inriktning på el/tele och data med erfarenhet från UNIX och programmering i C samt UNIX shell. Vi ser gärna att du har erfarenhet från arbete med ECAD-verktyg samt Ericssons beskrivningssätt för produkter. Du måste behärska engelska flytande i tal och skrift.

Kontakta: Bertil Johansson, telefon 08 - 721 6882, memo EKA.EKABJOH eller la-Pia Emanuelsson (personal), telefon 08 - 721 7461, memo EKA.EKAIPEM. Ansökan senast 970930: Ericsson Components AB Energy Systems Division KK/EKA/K/P Gudrun Söderberg 164 81 KISTA - STOCKHOLM

LM Ericsson Data AB Global Megaserver, L M Ericsson Data

MEDARBETARE

Global Megaserver är den avdelning inom Ericsson Data som ansvarar för drift av centrala applikationer för användning runt hela världen. Våra kunder finns till största delen inom Ericsson som är representerade i mer än 100 länder, men vi har även stora kunder utanför Ericsson med internationell verksamhet.

För att stötta våra kunder i ett globalt perspektiv har vi avdelningar i alla tidszoner med speglade organisationer i bl.a. USA och Australien samt några i Europa. En av våra största utmaningar just nu är att få full effekt av vår service genom det globala samarbetet. Således finns stora möjligheter till internationella kontakter och utlandsarbete under kortare och längre perioder.

Vår verksamhet har mycket kraftig utvecklingstakt vad gäller nya tekniker, nya verksamhetsområden och mycket snabbt växande åtaganden, inte minst internationellt tack vare våra kunder.

Vi arbetar med de flesta teknikplattformarna såsom: OS/390, VM, VMS, UNIX, NT och OS/400 samt de flesta sorters databaser. Några av de aktuella utmaningarna är implementation av SAPIR3 drift, år 2000-projekt, driftsättning av många nya kunder på UNIX och NT-plattform, vidareutveckling av SYSPLEX miljön, spegling och balansering av centrala resurser, OS/390 Open Edition, Systems management med TME 10 o.s.v.

För att klara denna starka och snabba utveckling behöver vi ett antal nya medarbetare inom flertalet av avdelningens ansvarsområden. Vi söker:

STRATEGER/SYSTEMARKITEKTER OCH TEKNISKA PROJEKTLEDARE

Kontakta: Nils Jonsson, tel: 08-721 71 39 E-mail: nils.jonsson@edt.ericsson.se

DATABASTEKNIKER OCH DBA'ER DB/DC-TEKNIKER

Kontakta: Yngve Nivaeus, tel: 08-726 29 24 E-mail: yngve.nivaeus@edt.ericsson.se

UNIX OCH NT KOMPETENS SAPIR3 KOMPETENS

Kontakta: Martin Axling, tel: 08-726 30 47 E-mail: martin.axling@edt.ericsson.se

DATAOPERATÖRER OCH AUTOMATISERINGSTEKNIKER

Kontakta: Henrik Blommé, tel: 08-726 30 33 E-mail: henrik.blomme@edt.ericsson.se

SYSTEMORGRAMMERARE INOM MAINFRAMEOMRÅDET

Kontakta: Torbjörn Ericson, tel: 08-726 29 05 E-mail: torbjorn.ericson@edt.ericsson.se

Ansökan senast 971008: Kontakta: Åke Kindström, tel 08-726 29 84 E-mail: ake.kindstrom@edt.ericsson.se Personalfrågor och ansökningshandlingar: Katarina Lönnelid, tel: 08-726 21 45 E-mail: katarina.lonnellid@edt.ericsson.se Adress: L M Ericsson Data AB Att: Katarina Lönnelid ÅL/EDT/NH Human Resources 125 82 STOCKHOLM

Ericsson Telecom Sverige

ETS verkar på en av världens mest dynamiska marknader, där tidigt nya lösningar för överföring av tal, data, bild och video provas. Vårt huvudansvar är att förse Telia AB i Sverige och utomlands med konkurrenskraftiga nätlösningar, system, produkter och tjänster för publik telekommunikation. ETS har cirka 370 anställda och beräknas omsätta 1 500 MSEK under 1997. Vi finns i Stockholm, Nynäshamn, Göteborg och Sundsvall.

ANSVARIG FÖR INFORMATIONSSYSTEM

● Antalet informationssystem ökar kraftigt och behovet av bra systemförvaltning är stort. Idag ligger huvudansvaret på linjen, men en samordning är nödvändig. Därför söker vi nu en person som skall vara systemansvarig, främst för system inom Operationsenheten på ETS.

Du måste vara initiativrik och självklart ha god social kompetens, eftersom Du skall vara beställarstödet åt linjen och också vara behjälplig att ta fram kravspecifikationer. Kontakter med IS-leverantörer, så som EDT och andra leverantörer kommer också att ligga på Ditt ansvar. Tjänsten är placerad i Nynäshamn.

Kontakta: Peter Runeborg, tel 08-719 8224, memo ETX.ETXPERU. Ansökan: Anna Wennerholm, MG/ETX/PN/ETSH, Ericsson Telecom Sverige, Årstaängsvägen 24-26, 126 25 Stockholm

Ericsson Business Networks AB, Nacka Strand Enterprise Networks

SYSTEMADMINISTRATÖR TILL UNIX-ENHETEN

● inom enheten SYSTEMTEKNIK OCH DRIFT Vi söker en kvalificerad UNIX-systemadministratör till UNIX-enheten Systemstöd och Nätverk.

I Dina arbetsuppgifter ingår installation, utveckling och underhåll av UNIX-plattformen och nätverket hos EBC i Nacka strand samt stöd till våra slutanvändare.

I botten bör du ha 4-årig gymnasieutbildning med teknisk inriktning eller motsvarande kunskaper.

Du bör ha erfarenhet av systemadministrationsarbete inom UNIX-området, i första hand med SUN OS och/eller Solaris 2.x du bör även ha goda kunskaper om TCP/IP och LAN. Det är viktigt att du har känsla för service, har ordningssinne och lätt att ta folk.

Kontakta: Lars Westlund, 08/422 1239. Ansökan: ERICSSON BUSINESS NETWORKS AB Jan Lagerborg NA/EBC/H 131 89 STOCKHOLM

Ericsson Radio Systems AB, Kista

INFORMATIONSSYSTEM

Vi är ett gäng som utvecklar och supportar informationssystem. Vi arbetar med moderna utvecklingsverktyg, metoder, miljöer, databaser och operativsystem i en omgivning som är internationell och med koppling till andra Ericssonenheter. Vi arbetar som interna konsulter i projektform och hjälper medarbetarna inom vår affärsenhet att bli effektivare.

● Vi söker medarbetare till följande roller: projektledare, applikationsutvecklare, databasarkitekt, webskribent, webmetodikansvarig.

Du som är intresserad av att arbeta med oss ger vi gärna kompletterande utbildning inom UNIX, PowerBuilder, Sybase, Websql, Java, Pearl eller andra verktyg och metodiker som behövs. Vi ser gärna att Du har lätt att arbeta med både teknik och människor.

Du ska vara nyfiken på att arbeta med ny informationsteknologi som hjälper människan att bli effektivare i sitt arbete

Vi ser gärna även kvinnliga sökande till våra tjänster.

Kontakta: Tiit Nurmela tfn 08 - 757 26 42 email tiit.nurmela@era.ericsson.se eller Inger Wiman tfn 08 - 757 21 32 email inger.wiman@era.ericsson.se Ansökan: Ericsson Radio Systems AB, AH/H Jan-Olof Segerfeldt, 164 80 STOCKHOLM email jan.olof.segerfeldt@era.ericsson.se

Ericsson Radio Systems AB, Kista

BUSINESS SUPPORT SYSTEM PROJECT MANAGERS

Business unit Cellular Systems - American Standards (RMOA) is under heavy expansion. A major challenge is to streamline the processes and business support systems. To focus on the business issues and processes we are building a new type of business and process-oriented information systems unit. Our mission is to provide business applications to facilitate world-class IS support for the global RMOA TTC (Time To Customer) process.

● We therefore seek three skilled people who can join the group. You will be working with the process teams and the users in identifying the most critical information management needs and run projects aimed at implementing new and improved systems. We work with internal and external IS/IT units in the development projects and for maintenance of our systems.

We are looking for project managers with a university degree and at least two years experience from project management, business analysis and system development. You must have an MSc or MBA, be able to drive projects under tight time schedules and maintain excellent relationships with project members and management and speak and write good English.

Contact: Andreas Åström, phone +46 8 404 7316, memoid ERA.ERAASAM e-mail andreas.astrom@era.ericsson.se Application: Ericsson Radio Systems AB, AH Birgitta Stavenov, 164 80 STOCKHOLM

administration

Ericsson Radio Systems AB, Telecom Management Solution (TMS), Kista

Vi är en nystartad affärsenhet som har som specialitet att förse mobiltelefonoperatörer över hela världen med förstklassiga lösningar för drift och underhåll. Idag är vi 90 personer, men enheten förväntas expandera kraftigt de närmaste åren. Till vår personalenhet söker vi nu en

PERSONALSEKRETERARE

● som självständigt kan arbeta med varierande sekreterar- och personaladministrativa uppgifter, bl.a. administrationen kring anställningsärenden, sammanställa och utforma samt boka platsannonser, utskrift av betyg/intyg samt att administrera och aktivt delta i introduktionen av våra nyanställda samt sedanliga sekreteraruppgifter.

Vi är ett glatt och trevligt gäng med ett högt arbetstempo. Enheten är inne i ett expansivt skede vilket innebär en miljö som ställer höga krav på god administrativ förmåga, social kompetens, flexibilitet och ordningssinne. Du ska ha god stilistisk förmåga och behärska MS office-paketet.

Då vi arbetar i en internationell miljö måste du behärska engelska i tal och skrift. Vi ser gärna att du har Ericsson-erfarenhet, men det är inget krav.

Kontakta: Mirjam Skillner, tel 08-404 8579, memoid ERA.ERASKI Ansökan: Ericsson Radio Systems AB NHS Ingrid Wideberg 164 80 STOCKHOLM

Ericsson Radio Access AB, Kista

ORDERADMINISTRATÖR TILL ANP

Affärsenheten ANP - Antenna Near Products - har affärsansvar för sitt produktområde som omfattar delsystem i radiobasstationer till samtliga mobiltelefonstandarder, exempelvis GSM, D-AMPS, DCS, PCS, E-TACS, NMT, PDC. Produkterna innefattar mikrovågsteknik, analog och digital HW, mekanik samt programvara. Utvecklingen och produktfärdig gör i nära samarbete med alla Ericssons affärsområden inom mobiltelefoni, då affärsenheten är kompetenscenter för mikrovågfilter, combiners, lågbrusförstärkare, radiotestloopar o d.

● Vi söker en orderadministratör som tidigare har arbetat med orderadministration, expedition, exportkontroll, leveransplanering och reklamationshantering.

Din bakgrund är tekniskt eller ekonomiskt gymnasium. Du har PC-vana samt behårskar engelska i tal och skrift.

Som person är Du drivande, självgående, samarbetsvillig, noggrann och kundorienterad.

Kontakta: Inger Johansson, tel 08-757 1645, eller Lars-Åke Eriksson, personal, tel 08-404 3865 Ansökan: Ericsson Radio Access AB, HPS Pia Bolmgren, Box 11, 164 93 STOCKHOLM

Ericsson Software Technology AB - Karlskrona

UTBILDNINGSKOORDINATOR – (VIKARIAT CA 1 ÅR)

till vår personal- och utbildningsavdelning på Ericsson Software Technology AB.

Ericsson Software Technology AB utvecklar produkter och tjänster med den senaste tekniken inom mobiltelefoni, företagskommunikation och programvaruteknik. Vi är ett ungt och expansivt företag med ca 750 anställda. Huvudkontoret finns i Karlskrona men vi har också kontor i Håssleholm, Ronneby och Kista

● Eftersom kompetensutveckling är en nyckelfråga för vårt företag kommer du att spela en viktig roll för vår fortsatta framgång.

Du kommer att arbeta med: Support till chefer och medarbetare i utbildnings- och kompetensutvecklingsfrågor. I arbetsuppgifterna ingår även upphandling av externa utbildningar/utbildningsplatser samt planering och schemaläggning av utbildningar.

Som person är Du serviceinriktad, initiativtagande och flexibel och har lätt för att knyta kontakter med både chefer, medarbetare, lärare och utbildningsleverantörer.

Du bör ha goda kunskaper i engelska samt ha tidigare erfarenhet av att arbeta med någon form av utbildningsverksamhet. Utbildning: P-linjen eller motsvarande eller någon utbildning med inriktning mot pedagogik. Tidigare teknikerfarenhet är ett plus! Låter det intressant?

Kontakta: Helene Bjerstedt Ansökan: Ericsson Software Technology AB Personal Box 518 371 23 KARLSKRONA

Ericsson Radio Systems AB, Sundbyberg -970911-

SEKRETERARE, MARKETING SUPPORT, LP/M, CENTRAL- OCH ÖSTEUROPA, MELLANÖSTERN OCH AFRIKA.

Vi söker en kvalificerad sekreterare till enheten för Marketing Support. Vår huvuduppgift är att stödja våra Market-Operationsenheter (LP/MO) inom följande områden. Marknadskommunikation. Kompetensutveckling av marknadsförare. Prognosrapportering. Pricing och affärsanalys. Vidareutveckling av standardiserade mobiltelefonsystem. BI och marknadsanalys.

● Du kommer att arbeta med enhetens administrativa rutiner, organisera/arrangera kurser, resor och möten samt koordinera chefsagendan och finnas på plats vid chefs frånvaro.

Du kommer att ha löpande kontakt med våra interna och externa kunder. Du kommer att arbeta med Word, ekonomisk rapportering i Excel samt presentationer i Power Point.

Du har gedigen erfarenhet av sekreterarbete i internationell miljö. Har Du dessutom utbildning från IHM eller motsvarande är detta meriterande, då arbetet kan utvecklas till mera kvalificerade arbetsuppgifter utöver sekreterarbete.

Du är van användare av "Office 95/97" och har god stilistisk förmåga i svenska och engelska.

Som person är Du flexibel, noggrann, tar egna initiativ och har idéer, är serviceinriktad, kan arbeta självständigt och har förmåga att ta egna beslut samt driva egna projekt på uppdrag av chef.

Kontakta: LP/MC Bo Nordberg, tel. 08-757 3669, Memoid: ERAC.ERABNG eller LP/H Anita Malmström Wallner, tel. 08-404 2429, Memoid: ERAC.ERAANTA Ansökan: SG/ERA/LP/HA Siw-Britt Johansson

Ericsson Mobile Communications AB, Lund

ADMINISTRATÖR

● Till vår inköpsenhet för tillhör i Lund söker vi en administratör.

Förutom sedvanliga sekreteraruppgifter kommer Du att skriva ut och arkivera inköpsorder, samt administrera verktygsregister och verktygsbudget. I Ditt arbete kommer Du att ha nära kontakter med leverantörer och ansvariga inköpare.

Som person är Du serviceinriktad, initiativrik och flexibel. Du har ett strukturerat arbetssätt och lätt att knyta kontakter.

Din formella kompetens bör vara lägst gymnasienivå och Du är en rutinerad PC-användare. Vi förutsätter att Du behårskar engelska i tal och skrift.

Kontakta: Kontakta Mikael Åkerwall, tfn 046-19 34 35 Ansökan: Ericsson Mobile Communications AB, Personalenheten, 221 83 Lund

Ericsson Radio Systems AB, Nacka

PRODUKTADMINISTRATÖR

● Vi söker Dig som vill arbeta med att hantera våra dokument och produkter i de centrala produktdatabaserna (PRIM, GASK etc).

Arbetet kommer att ske i nära samarbete med konstruktörer, verifierare och yttre samarbetspartners. Eftersom vår produkt är helt ny finns det stora möjligheter att forma strukturen och rutinerna kring arbetet.

Du bör ha erfarenhet av motsvarande arbete, helst inom Ericsson. Du bör även vara självständig och utåtriktad samt ha en god känsla för ordning och reda.

Kontakta: Ola Dagberg, tel. 08-422 02 53 e-post: ola.dagberg@era.ericsson.se Ansökan: Ericsson Radio Systems AB J/H S Ann Beer, 164 80 STOCKHOLM

Ericsson Radio Systems AB, Kista

2 SEKRETERARE

Vi är en nystartad affärsenhet som har som specialitet att förse mobiltelefonoperatörer över hela världen med förstklassiga lösningar för drift och underhåll. Idag är vi 90 personer, men enheten förväntas expandera kraftigt de närmaste åren. Idag finns tre sekreterare på enheten.

● Vi söker nu ytterligare två sekreterare, en till avdelningen Network Management Systems, som består av ca 15 personer och en till avdelningen Operation & Maintenance Service, som består av ca 30 personer.

I arbetsuppgifterna ingår sedvanliga sekreteraruppgifter som dokumenthantering, telefonpassning, rese- och konferensbokning, tidrapportering, inköp, introduktion av nyanställda m m.

Arbetet ställer stora krav på servicekänsla, flexibilitet, stresstålighet och god samarbetsförmåga. Du ska även kunna arbeta självständigt och fatta egna beslut. Vi är ett glatt och trevligt gäng med ett högt arbetstempo.

Då vi arbetar i en mycket internationell miljö måste du behårska engelska i tal och skrift. God PC-vana och goda kunskaper MS Office-paketet är också nödvändigt. Vi ser gärna att du har Ericsson-erfarenhet, men det är inget krav.

Kontakta: Agneta Olsson, tel. 4049188, memoid ERA.ERAAGOL eller Mirjam Skillner, tel. 404 8579, memoid ERA.ERASKI Ansökan: Ericsson Radio Systems AB KI/ERA/NHS Ingrid Wideberg 164 80 STOCKHOLM

Ericsson Telecom AB, Kungens Kurva

SECRETARY FOR PRODUCT MANAGEMENT

Are you flexible, full of initiative and enjoy working independently and sometimes under stress? We have the place for you!

Our field is the access network of the future. We work with the ANx product family which will bring Multi-Media home to you and me. Our product is new on the market and that forms our daily work: Things happen very fast, we have a lot of international contacts and best of all we work very close to each other.

● We need a secretary to our Product Management for normal secretary service especially for travels, meetings, OH-slides and telephones.

A positive mind and good English skills are necessary in our international unit. We use MS Office and you need to know it well.

Are you interested?

Contact: Henrik Scharp, Manager, 08-719 9032, memo ETX.ETXSCHA, Yvonne Lindgren, Unit Secretary, 08-719 9995, memo ETX.ETXYLI Catarina Larson Åstrand, Human Resources, 08-719 0836, memo ETX.ETXLCAT

Ericsson Hewlett-Packard Telecommunications AB

SEKRETERARE

● till EHPT-staben till vår ekonomichef och administrativa chef och deras grupper samt ytterligare två personer inom staben.

Dina arbetsuppgifter är att ge stöd till dessa personer med administrativa och ekonomiska ärenden, boka resor och konferenser, granska rese- och representationsräkningar, utarbeta presentationsmaterial samt skriva dokument på engelska och svenska, etc

Du har tidigare erfarenhet av självständigt sekreterarbete samt har mycket goda kunskaper både i tal och skrift. Egenskaper som värderas högt är flexibilitet, servicekänsla och samarbetsförmåga.

Arbetsplatsen är belägen i ljusa trevliga lokaler i Västberga.

Kontakta: Simone Koch, tel 08-685 2194, memoid: EHS.EHSKOCH eller Inger Agdahl, Human Resources, 08-685 2661, memoid: EHS.EHSIAL.

Telefonaktiebolaget LM Ericsson, Ericsson Communications

ASSISTENT DISTRIBUTION

Ericsson Communications är en supportenhet inom moderbolaget som har som främsta uppgift att genomföra olika projekt och uppdrag för koncernledningsfunktion Information.

En stor del av dessa uppdrag är lagda på Koncernredaktionen, den grupp inom supportenheten som bl a ansvarar för produktionen av Kontakten/Contact, Ericsson Connexion och Ericsson Review. En annan viktig uppgift för Koncernredaktionen är elektronisk informationshantering.

● Som assistent inom vår distributionsverksamhet, blir dina huvudsakliga arbetsuppgifter att sköta den dagliga uppdateringen av våra databaser samt att producera statistik ur dessa.

Du fungerar också som vår kontaktperson i distributionsfrågor, expedierar och i förekommande fall debiterar efterbeställda tidningar. Du ansvarar också för att producerade tidningar finns i arkiv och lager samt tar emot och utreder orsaken till returexemplar.

Du som söker är gymnasieutbildad, en god organisatör och har en väl utvecklad servicekänsla. Engelska behårskar Du obehindrat.

Kontakta: Koncernredaktör Lars-Göran Hedin, 08-719 9868, memoid LMELGH. Ansökan senast 971003: Telefonaktiebolaget LM Ericsson HF/LME/P Anna Berggren 126 25 STOCKHOLM

Ericsson Components AB, Energy Systems Division Kungens Kurva

PROJEKTADMINISTRATÖR

Energy Systems utvecklar, producerar och marknadsför strömförsörjningsutrustning, klimatsystem och styr- och övervakningssystem för telekommunikation. Produkthenheten Power Systems expanderar och vi söker en projektadministratör till sektionen för Konstruktion och Utveckling.

● Som projektadministratör kommer Du att fungera som support inom projektadministration, för våra löpande utvecklingsprojekt. Detta innebär bl.a att koordinera inför sammanträden, arbeta med löpande ekonomi- och projektförvaltning, diverse inköpsärenden samt ansvar för tidrapportering av projekt.

Vi söker Dig som har en gymnasieutbildning, gärna med handels- och kontorsinriktning. Vi värdesätter att Du har datavana och behårskar MS Office-paketet. Vidare bör Du behårska engelska i tal och skrift. Du som söker har organisationsförmåga, noggrannhet och är flexibel.

Kontakta: Susanne Blomqvist 08-721 6812, memoid EKASUSS, email: eri.eka.ekasuss@mesmtpe.ericsson.se eller Laila Engren (personal) 08-7216108, EKALENN, email:eri.eka.ekalenn@mesmtpe.ericsson.se Ansökan märkt "EKA/K97035". ERICSSON COMPONENTS AB Energy Systems Division KK/EKA/K/P Gudrun Söderberg 164 81 KISTA - STOCKHOLM

Ericsson Radio Systems AB, Kista

ASSISTANCE CENTER – OPERATOR

Cellular Systems - American Standards is the business unit within Ericsson Radio Systems developing Cellular Telephone Systems based on AMPS/D-AMPS standard, which serves half of the subscribers in the world.

To further improve our telephone services, both internally and externally, towards our customers and local companies we are now creating a new function within Sales & Market Operations. Our Assistance Center/Help Desk needs operators who wants to take on this service-function.

● Your main duty will be to give telephone service but we also need help with different administrative routines. It is of utmost importance that you like to give excellent service to people and that you are willing to take on many diffe-

rent tasks that might show up when we are trying to keep things running smoothly within our unit.

As our Assistance Center also will be in operation outside normal office hours, the work is divided into shifts. Fluency in English is required, both spoken and written. Also knowledge in Spanish, Portuguese and Russian is useful. You should also be well experienced with the MS-Office package.

You will be part of a dynamic team and mainly serve our Sales & Market Operations unit.

If you find this interesting please don't hesitate to send your application or to contact us.

Contact: Susanne Stureson on 08-757 06 22, memoid ERA.ERASUY Application: Ericsson Radio Systems AB AH/H Birgitta Stavenow, 164 80 STOCKHOLM

Ericsson Radio Systems AB, Kista

SECRETARY – SPECIAL APPLICATIONS

● AM/SA, Sales & Marketing, Special Applications, is looking for a qualified secretary to work within a dynamic team to support the unit manager and the business managers. You should have several years of experience as a secretary and be very familiar with the MS Office package. We are working in an international environment and it is essential to have a good knowledge of English. Knowledge of other languages such as Spanish, Portuguese or Russian is an advantage.

Other duties besides normal routine work involve: handle correspondence, take minutes, participate in internal meetings, make travel arrangements, prepare presentation material, participate in the preparation of tenders and arrange customer visits. You should be a team player but must also be able to work independently, possess initiative and have the ability to work under pressure.

Contact: Urban Gillström, phone 08-404 6910, memoid ERAURGI Application: Ericsson Radio Systems AB AH/H Birgitta Stavenow, 164 80 STOCKHOLM

Ericsson Radio Systems AB, Kista

SECRETARY – LATIN AMERICA

● AM/SL Sales & Market Operations, Latin America, is looking for a qualified secretary to work within a young and dynamic team to support the regional and area managers. You should have several years of experience as a secretary and be familiar with MS Word, Excel and Powerpoint.

We are working in an international environment and it is essential to have a good knowledge of English and fluency in Spanish and/or Portuguese.

Other duties besides normal routine work involve: handle correspondence, take minutes, participate in internal meetings, make travel arrangements and arrange customer visits.

You should be a team player but must also be able to work independently, possess initiative and have the ability to work under pressure.

Contact: Kristian Teår, phone 08-757 2449, memoid ERATEAR Application: Ericsson Radio Systems AB AH/H Birgitta Stavenow, 164 80 STOCKHOLM

Ericsson Business Networks AB, Nacka Strand

CHEFSSEKRETERARE

BU ENTERPRISE finns i Nacka Strand, Sundbyberg och Karlskrona med internationell verksamhet i bortåt 100 länder. Vi säljer och utvecklar kommunikationslösningar bland annat under varumärket Consono. Detta innebär skräddarsydda lösningar till ett brett spektra av kunder, från mindre företag på en ort till multinationella företag med kontor sammanbundna i ett internationellt nätverk. Vi säljer såväl telefoni som avancerade lösningar inom datakommunikation.

● Vi söker nu en chefssekreterare till chefen för vår utvecklingsverksamhet, EN/D, med planering i ljusa och fräscha lokaler i Nacka Strand där vi har utsikt mot Djurgården och Fjäderholmarna.

Rätt person har en gedigen erfarenhet av självständigt sekreterarbete, gärna som chefssekreterare. Vi förutsätter att du har goda PC-kunskaper, framför allt inom MS Office och att du har ett IT-intresse eftersom vi arbetar i en välutvecklad IT-miljö.

Du har hög känsla för service, har lätt för att samarbeta och bra på att organisera. Du bör även tycka om att arbeta under tidspres och du skall kunna prioritera. Vi förutsätter att du behårskar engelska i tal och skrift.

Eftersom vi är en global organisation är det en fördel om du har kunskap om

Ericssonkoncernen och dess organisation och rutiner.

Kontakta: Utvecklingschef Göran Ahlforn tel 4220711 eller Barbro Ekman tel 4221297. Ansökan: Ericsson Business Networks AB, Human Resources, Jessica Pihlblad, 131 89 Stockholm.

Chefsjobb

Ericsson Radio Systems AB, Kista

CHEF - W-CDMA PROGRAMVARUKONSTRUKTION

Vi utvecklar programvara för styrning av radio-nät och tillhör produktenheten WCS (Wideband Cellular Systems). Produktenheten tillhandahåller systemlösningar och produkter för tredje generationens mobilsystem åt kunder över hela världen.

Vi arbetar just nu med ett testsystem till NTT DoCoMo i Japan för leverans i början av 1998. Under sommaren har vi även fått en order på ett testsystem till Japan.

● Vi söker nu en chef till en av våra konstruktionsenheter. Du har erfarenhet från mjukvaruutveckling och har arbetat med olika typer av programvaruarkitekturer och tillämpningar. Om du har en bred erfarenhet från olika typer av realtidssystem är det en fördel.

Du som söker har förmodligen erfarenhet av att arbeta som projektledare eller som chef. Kunskap om mobiltelefoni är naturligtvis meriterande.

I vårt dagliga arbete använder vi oss av UNIX arbetstationer, C, OSE Delta, ClearCase, SDL/SDT.

Då vi arbetar i en miljö som präglas av samarbete, hög kvalitet och leveransprecision är det viktigt att du är öppen, ärlig, drivande och framför allt resultatorienterad.

Kontakta: Tommy Borg, tel 08-404 69 76, memoid ERA.ERATPB eller Mattias Eriksson (personell), tel 08-404 73 23, memoid ERA.ERAERIM Ansökan: Ericsson Radio Systems AB, J/H/S Ann Beer, 164 80 STOCKHOLM

Ericsson Software Technology AB - Ronneby

ENHETSCHEF

till affärsområde Telecom Management solutions (N)

Ericsson Software Technology AB utvecklar produkter och tjänster med den senaste tekniken inom mobiltelefoni, företagskommunikation och programvaruteknik. Vi är ett ungt och expansivt företag med ca 750 anställda. Huvudkontoret finns i Karlskrona men vi har också kontor i Hässleholm, Ronneby och Kista

● Nuvarande chef har blivit chef för affärsområdet, varför vi söker en ny chef till enheten Mediation Software I (NL).

NLs verksamhet består idag av produktledning, produktutveckling, support, leverans och marknadsföring av företagets produkt Billing Gateway (BGW). BGW är idag inkluderad i produktlinjerna för GSM, TACS och NMT. BGW finns också hos fast-telefonkunder och kunder som har D-AMPS/AMPS.

Som enhetschef kommer du att ansvara för en grupp på ca 25 personer. Du ansvarar för medarbetarnas och verksamhetens utveckling, budget, resultat, personalfrågor, löner och kompetensutveckling.

Du kommer att koordinera arbetet med BGW med ansvariga för olika produktlinjer och marknadskanaler. Du kommer också att ha kontakter med operatörerna.

Vi söker dig som har prövat dina ledaregenskaper som projektledare, produktledare eller linjeför. Du är resultatorienterad och engagerad i att motivera ditt team. Du har en bra kännedom om verksamhetsområdet och Ericsson.

Kontakta: Roger Hedenäng, Tel; 0457-775 02 ECN 864 7502 E-Mail:

Roger.Hedenang@epk.ericsson.se Ansökan: Ericsson Software Technology AB Personal Box 518 371 23 KARLSKRONA E-Mail: job@epk.ericsson.se

Ericsson Radio Systems AB, Kista

EVENTS MANAGER

Around the world, wireless and PCS market are growing rapidly. D-AMPS/AMPS systems today serve over 50% of the world's subscribers. Our mobile telephone system, CMS 8800, is the world's most sold system, all standards considered.

● You will be responsible for the management of internal and external events in the Communications Department of Cellular Systems - American Standards (RMOA). We are a dynamic and growing department in an exciting business unit and an explosive industry. The scope of this position includes developing the strategic plan and managing the project flow, execution, development and budgeting for worldwide events.

In this capacity you will provide support and direction to an event staff of three, who focus on internal events, external events and demos respectively. Within the structure of the organization, you will also work actively with regional project managers, sales and marketing personnel and local companies to ensure consistent and effective presentation of RMOA's messages and products.

Externally, you will work together with conference organizers and industry groups to promote Ericsson and the D-AMPS (IS-136) digital wireless standard. You will also work closely with vendors to create the best possible support materials for events.

Ideally you have experience within Ericsson and an MBA or equivalent. Knowledge of RMOA products and customers and/or the wireless industry is a plus. You are energetic and willing to take the initiative and the time to meet project deadlines.

You should have the ability to work diplomatically yet effectively across business units to ensure good representation of RMOA in corporate events.

You are detail-oriented and have strong time management skills. Willingness and ability to travel is important. Fluency in English is essential. Fluency in Spanish is a plus.

Contact: Lawrence Masle, memo-id: ERA.ERA-LAWR, phone: +46-8-764 13 50 or Göte Hedblom, memo-id: ERA.ERAGGHE, phone: +46-8-764 17 27. Application in English: Ericsson Radio System AB AH/H Göte Hedblom 164 80 STOCKHOLM

Ericsson Saab Avionics AB, Kista Divisionen för Telekrig och IK-system

MEKANIKCHEF

Till vår enhet för mekanikkonstruktion, som består av 15 personer, söker vi dig som enhetschef.

Mekanikheten är en av sex enheter inom vår utvecklingsenhet. Vi utför konstruktions- och beräkningsarbete av flygburen utrustning innehållande avancerad elektronik. Tyngdpunkten ligger inom telekrigområdet.

● Som chef skall du motivera och leda personalen på enheten, ansvara för kompetensförsörjning, budgetering, lönesättning, personalutvecklingsamtal m.m. Du kommer att ansvara för metodik och hjälpmedel. Mekanikchefen ingår i utvecklingsenhetens ledningsgrupp.

Vi söker dig som är civilingenjör eller motsvarande. Du har erfarenhet från flygindustrin och är tekniskt kunnig inom mekanikkonstruktion och miljö. Du har även erfarenhet som chef/eller projektledare samt har goda ledaregenskaper. Eftersom flera av våra produkter är försvarshemliga måste du vara svensk medborgare.

Kontakta: Olle Sigward, tel 08-757 24 33 Ansökan: KI/ESB/HS Kerstin Fröderberg

Ericsson Telecom AB, Stockholm

MANAGER - SERVICE DESIGN CENTRE

Ericsson is the world's leading supplier of Intelligent Network (IN) solutions. Our products have been chosen by over 65 operators of fixed and mobile systems in more than 30 countries. Because it is based on the right mix of technologies, Ericsson's range of IN products assures a superior solution for our customers networks. We will now take the next step and become the first choice supplier of IN-solutions on the world market. De-regulation, service mania and new operators will be the driving forces for a continuous business growth.

● We are looking for a Manager for our Service Design Centre (SDC) within Network Intelligence within BU Public Networks. The SDC-unit is responsible for developing IN-based Call Centre Services. The services are developed on a new platform which is the latest step in the move towards computer telephony integration.

As Manager you will be responsible for an experienced team with unique knowledge of Operator Position systems. The unit is currently working on a new project which develops the very latest platform and applications within Service Application Products.

The department is in a phase of expansion and requires an energetic manager with the

drive and vision to develop the team with regard to new competence, creativity and productivity. This position provides an ideal opportunity to develop and lead a team that is already working at the very forefront of telecommunications and lead Ericsson into 21st century.

Co-operation with our customers and other Design Centres around the world is necessary and requires good communication skills.

Your location will be in Älvsjö south of Stockholm.

The suitable applicant shall: be team and people-oriented, have experience of projects and management of resources, have a good understanding of Services within telecommunication, know the Ericsson organisation, be result-oriented and have a good understanding of the customers requirements. Does it sound interesting?

Contact: Katarina Schyberg 08-719 4612 070-519 4612 ETXT.ETXYBER or Lars Erixon 08-719 4194 070-678 6279 ETXT.ETLXER Application marked MANAGER-SDC: Ericsson Telecom AB Dep. HF/ETX/PN/NI Christina Wetterberg 126 25 STOCKHOLM

Ericsson Radio Systems AB, Gävle

INFORMATIONSCHEF

● Vi söker Dig som vill ansvara för information/kommunikation inom Gävlefabriken.

Du förväntas axla ansvaret för att information/kommunikationen inom PG förstärks och utvecklas vidare i takt med verksamhetens behov. Du är platschefens förlängda arm i interna och externa kontakter och arbetar nära fabriksledningen, och rapporterar direkt till fabrikschefen.

I samarbete med dataenhetens tekniska specialister driver Du och utvecklar informationshanteringsfrågorna. Du ansvarar för att guideverksamheten organiseras och blir resurs-säkrad inom resp ansvarsområde vid PG.

Som person tror vi att följande beskrivning är relevant för dig: God omvärldsorientering. Fokuserad på kund. Genuint människointresse. God kommunikationsförmåga (både tal och skrift). Etiskt förhållningssätt. Hög stresstolerans. Problemlösare. God samarbetsförmåga.

Din bakgrund kan vara skiftande men vi värdesätter erfarenhet från informationsområdet och du behärskar den nya informationsteknologin. Erfarenhet av och kunskap om Ericsson som företag är värdefull.

Kontakta: Platschefen Bertil Nilsson tel.nr 026-158810 eller Personalchefen Mona Degerman, tel.nr 026-156415 Ansökan: GÅ/ERA/PG/HS Lena Eriksson Ericsson Radio Systems AB, Gävlefabriken Box 6206 800 06 Gävle

Ericsson Radio Systems AB, Kista

MANAGER TELECOM MANAGEMENT SOLUTIONS (TMS) BRAZIL AND MALAYSIA.

The Business Unit for Telecom Management Solutions, RTMS, is spreading its wings. We will establish regional TMS organisations at 4 locations world-wide starting with Sao Paolo, Brazil and Kuala Lumpur Malaysia. We are looking for managers who will build-up these organisations and make them successful.

● This local TMS organisation will be responsible for the Marketing Support as well as the Supply of our Services and Products regarding Network Operation & Maintenance, Network Management Services i.e. MMIS, Business Operation Support Services i.e. Billing, Fraud, Customer Care and Business Development Services.

The local TMS manager will report directly to ERA/NC as well as the MLC management. The Manager will be responsible for: Organisational Development. Development of the TMS Business in the region.

Requirements for the candidate: At least 10 years working experience from one or more of the following areas: Mobile Telecom Operator environment (management position). Business Operations within Mobile Telephony Systems. Customer Services. Operation/Development of Mobile systems.

The candidate should also have the following qualifications: Excellent proven managerial skills. Excellent Language skills, English and in the case of Brazil, Portuguese and/or Spanish. Excellent negotiation skills. Proven social capability. Adaptability to foreign cultures and working environments. Master of Science degree in e.g. Electrical Engineering, Economics or Business Administration.

Contact: ERA/NC Bo Carlgrén, phone +46 8 757 1260, memoid ERA.ERABOCA or ERA/NRC Bernhard Nijenhuis, phone +46 8 404 4702, memoid ERAC.ERAHUIS. Application: Ericsson

Radio Systems AB, ERA/NHS Ingrid Wideberg, 164 80 Stockholm.

Ericsson Hewlett-Packard Telecommunications, Västberga

PROJECT SUPPORT MANAGER

The Project Support unit needs to ensure Project Management competence development within TMOS SW Center as well as to provide the development process and the adaptation of the PROPS-process. The purpose is to ensure efficient development and high product quality.

The unit is also responsible for Quality Assurance and Measurements within TMOS SW Center.

In addition the unit is responsible for the User Documentation.

● As manager we expect an academic degree in relevant area, combined with experience of software development and improvement work.

Contact: Helena Olsson, + 46 8 685 2558, memoid: ehs.eshseon or Kenneth Lindgren, + 46 8 685 2902, memoid: ehs.eshshln. Application: Ericsson Hewlett-Packard Telecommunications AB, Attn: Inger Agdahl, VK/EHS/FP, 126 25 Stockholm

Ericsson Telecom AB, Karlstad

SECTION MANAGER - USER INFORMATION

Network Intelligence(TM) is one of the fastest growing areas within Ericsson. Ericsson is the world leader in IN (Intelligent Networks) for fixed and mobile access networks, with more than twice as many customers as our competitors, in more than twice as many countries. We intend to be the leader also in the future for all types of Network Intelligence.

● Have you realized that the user interface determines how the users perceive the product, and can you contribute to raising the awareness about that? Are you willing to guide a number of qualified and creative people in their mission to make our services easy to install, use and operate? The goal of the section is to create consistent and effective user interfaces, and to produce useful information: manuals, training, on-line help, etc.

Today, the section consists of nine information designers, and we expect to have grown by two until the end of the year. Your prime responsibility as a manager will be to provide the design project with competent User Information (UI) designers, and to see to that the section members get the appropriate training and support for current and future assignments.

International contacts are part of the everyday job; we cooperate closely with Ericsson's Network Intelligence units world-wide, and the Karlstad design centre is the most influential when it comes to UI. This means that you must have a very strong command of the English language, both in speaking and in writing.

You will be working closely together with the managers of the sister sections in Karlstad: Service Functionality, and Service Administration and Management.

Experience of information design and technical writing is a merit, but most important is that you are familiar with and interested in staff management.

You may have worked as a line manager or as a project leader. You should be able to inspire and enthuse your people, and convince customers of the importance of user support. We also expect you to have visions about the user interfaces of tomorrow.

Contact: Björn Dahlborn Mail etxbda at solstat.ks.ericsson.se Memo etxt.etxbdah Telephone +46 54 19 3621 or Bengt-Göran Bengtner Mail etxbben at solstat.ks.ericsson.se Memo etxt.etxbben Telephone +46 54 19 3688 Application not later than 971010: Ericsson Telecom AB Helena Edgren Box 1044 651 15 KARLSTAD

Ericsson Components AB, Energy Systems Division Kungens Kurva

PRODUKTCHEF - LIKRIKTARE

Energy Systems utvecklar, producerar och marknadsför strömförsörjningsutrustning, klimatsystem samt styr- och övervakningssystem för telekommunikation. Produktenheten Power Systems söker nu förstärkning med en produktchef för våra likriktare.

● Som produktchef ansvarar Du för vårt likriktarprogram under alla faser av produktens livscykel, från koncept och strategier till lansering på marknaden. Du kombinerar ett gediget teknisk- och marknadskunna med ett aktivt

"Creating increased Business advantage and Competitive Edge"

Adding competence to our global team.

Telecom Management Solutions (TMS), Ericsson's recently formed sub-business unit, specialises in providing mobile telecom operators with best-of-breed service solutions for network management, network operations and maintenance, management consulting and business applications for the global telecom market.

In order to meet customer demands for close interaction in projects and exploiting new business opportunities in cooperation with Ericsson subsidiaries, we are establishing offices in Southern Europe, the US, Latin America and Southeast Asia in addition to our Stockholm head office.

The potential market growth is creating new career opportunities in this young and dynamic organisation within a wide range of operator business activities, product development and consultancy assignments. With TMS you will find excellent career opportunities both within the unit, with Ericsson subsidiaries or Business Units within Ericsson. You will also benefit from our global organisation with good possibilities to undertake long term assignments in our foreign offices.

We require individuals with strong motivation, excellent individual skills, willingness to work in multicultural teams and with exceptionally good communication ability, goal oriented yet flexible.

BUSINESS OPERATIONS SUPPORT.

The BOS team addresses Telecom Operator processes such as marketing, sales customer services and billing aimed at enhancing the operator's competitive edge and profitability. We are responsible for developing and implementing a portfolio of Advisory Services and Solutions offerings. We are now looking for

Business Consultants where the candidate has a track record in the BOS or Mobile Business operations area conducting international project management either in Telecommunications or the IT Industry.

We require individuals with strong motivation, proven individual skills with good ability to work in teams and with exceptionally good communication ability.

For further information please contact:
Petter Ödegaard, phone 08-404 55 73, memoid ERAC.ERAPODE
Stefan Johansson, phone 08-404 36 19, memoid ERAC.ERAJSS

ORDER AND SUPPLY MANAGEMENT.

We are responsible for handling all orders and supply of services within the TMS organisation. These services consist of assisting operators in their daily Operation and Maintenance activities as well as implementing O&M processes and transfer of knowledge.

We are looking for personnel with experience from **Network Operations and Maintenance.**

You are an engineer with experience from installation, implementation and performance optimisation of O&M services within an operator's maintenance, or supplier's customer support organisation. The successful candidates have a strong motivation to operate in close cooperation with the customer. You find it easy

to adapt to different cultures and are willing to travel abroad on short and long term assignments.

For further information please contact:
Bernhard Nijenhuis, phone 08-404 47 02, memoid ERAC.ERAHUIS
Kerstin Efraimsson, phone 08-757 55 15, memoid ERAC.ERAKEEF

PROJECT IMPLEMENTATION.

We are responsible for planning and implementing of projects including verification and acceptance in the areas of:

- * Operation and Maintenance Services
- * Business Operations Systems and Services
- * Network Management Systems and Services

Our team consists of project leaders managing projects on short or long term assignments at the customer's location or from Sweden. We need to expand our team with

Project Managers with skills, ability and personality for project management and preferably experience in the areas mentioned above.

You have experience in system implementation, verification, technical support, IS/IT, BOS or O&M-projects from Ericsson or/and from an Operator. You have experience from working in an international environment in different parts of the world building international project teams as well as succeeding in overall project goals. As a person you are goal oriented, responsible and always committed to comply with customer demands.

For further information please contact:

Thomas Bastin, phone 08-404 70 22, memoid ERAC.ERATBAS
Kari Gustafsson, phone 08-404 21 15, memoid ERA.ERAKAGN
Herman Stenström, phone 08-404 78 12, memoid ERAC.ERASTOM

NETWORK MANAGEMENT SYSTEMS.

Our team is responsible for profitable product management and indirect sales support of the Network Management System products and related services. We seek a:

Senior Product Manager with thorough experience from design of TMN applications and customer implementation of Network Management Solutions. You may have a role as a functional analyst in customer specific projects within a supplier's or a mobile operator's organisation, or as a consultant. In our team your objective will be to manage and develop a best-of-breed solutions portfolio in close cooperation with our customers.

Senior System Manager with at least three years of qualified experience from systems development and database modelling in telecom or IT systems development. You will within our team have the role as a technical analyst and developer.

Project leader within Services with a background as a professional project leader within installation, implementation, customer education and acceptance testing of support systems. You will support our team in project management and be the project leader in

smaller system implementations. You will be responsible for our project management model, thus educating other project leaders in workshops regarding our Network Management Systems.

For further information please contact:
Håkan Messén, phone 08-404 24 01, memoid ERA.ERAHAME
Stig-Arne Svensson, phone 08-404 84 19, memoid ERA.ERASTNE

OPERATION & MAINTENANCE SERVICES.

Our team develops and implements Operation and Maintenance services. They range from consultancy to full scale outsourcing of operators' operation and maintenance functions.

Our focus is on implementation of already developed services. We have long experience from Network Management processes and conduct Business Process Reengineering for operators in the area of O&M. We have several openings in different fields of our department.

The successful candidates for all positions will be stationed at our headoffice in Stockholm but also on short term assignments abroad at our customer's sites. We are looking for:

Network Management Specialists with thorough practical experience from operation and maintenance work within telecom, from a network operator or a supplier's customer support. The work areas include O&M processes, Network surveillance, Field Maintenance, Performance Management and O&M work flow organisation.

Radio Network Optimisation Specialists with thorough practical experience from radio network optimisation and performance management. You must be able to act as a consultant for qualified personnel at the customer's site. Work areas include service implementation, service development, technical support to marketing, training and consultancy.

Switching Network Optimisation Specialists with thorough experience from switching networks and performance management with an operator or a supplier's customer support. Work areas comprise service implementation, service development, technical support to marketing, training and consultancy.

Service Provisioning, where main work areas include collection, analysis and presentation of customer demands for new or improved services features. You will be responsible for development of services and products according to customer demands or technical improvements.

For further information please contact:
Torbjörn Sundström, phone 08-404 78 18, memoid ERATSU
Magnus Rahm, phone 08-764 10 07, memoid ERA.ERAMRAM
Hans Cervin, phone 08-757 28 03, memoid ERA.ERAHACE

Please note on your application which employment you refer to and send it to:
Ericsson Radio Systems AB
NHS, Ingrid Wideberg
164 80 STOCKHOLM

Ericsson's 90,000 employees are active in more than 130 countries. Their combined expertise in fixed and mobile networks, mobile phones and infocom systems makes Ericsson the world-leading supplier in telecommunications. www.ericsson.se/SE/

ERICSSON 

lönsamhetstänkande och ansvarar för att: lägga upp produktstrategier, skapa en konkurrenskraftig produktportfölj för enheten, följa upp produkternas lönsamhet, stödja våra marknadskanaler med produktinformation och säljargument.

Du som söker är högskoleingenjör med elektronikinriktning alternativt gymnasieingenjör och ditt arbetssätt är tydligt kundfokuserat. Du är van att arbeta i en internationell miljö och har en ambition att utvecklas inom organisationen. Du är utåtriktad och har lätt att knyta kontakter i nya kulturer och miljöer.

Kontakta: Kjell Löfvist, 08-721 6587, memo-id:EKE.EKAKGLT email:eri.eka.ekakgl@mesmtpe.ericsson.se eller Laila Engren (personal) 08-721 6108, memo-id: EKA.EKALENN, email:eri.eka.ekalenn@mesmtpe.ericsson.se Ansökan märkt "EKA/K97030": ERICSSON COMPONENTS AB Energy Systems Division KK/EKA/K/P Gudrun Söderberg 164 81 KISTA - STOCKHOLM

Ericsson Radio Systems AB, Kista

MANAGER, MARKETING MANUALS

Cellular Systems - American Standards is one of the fastest growing business units within Ericsson Radio Systems. We are expanding rapidly and many challenges await us.

Within the Technical Sales Support Unit we support the Sales and Marketing departments, Local Companies and Field Support Staff with product documentation of the CMS 8800 Product Line. All these documents are collected in the Marketing Manual. The Manuals are distributed on the WWW, CD-ROM as well as on paper.

● You will be responsible for supplying the users with up to date, high quality information. You will lead quality improvement projects, to continuously improve the manuals and working procedures. You will manage a team producing and distributing the documentation and together with our Local Companies in USA, Mexico and Brazil you will co-ordinate the production and translation of documents.

You probably have a background as a MSC or BSEE. Project managing experience is required. Creativity, goal orientated, organizing ability, flexibility, problem-solving and to be co-operative are other requirements. You should also be able to express yourself easily, clearly and instructively in English. Other languages, such as Spanish, are a merit. Computer familiarity and knowledge of telecommunication are other merits.

Contact: Johan Sjödin, +46-8-757 0575 or Göte Hedblom, +46-8-764 1727 Application: Ericsson Radio Systems AB KI/ERA/AH Göte Hedblom 164 80 Stockholm

ekonomi&finans

Ericsson Radio Systems AB, Kista

ASSISTENT FINANCIAL CONTROLLER

FINANCIAL CONTROLLER TO BUSINESS UNIT CELLULAR SYSTEMS - AMERICAN STANDARDS

The Financial planning and control department's main responsibility is to support the business unit management and division management with financial analysis, planning and control.

● Your tasks as an assistant controller will include: Actively taking part in and plan business unit bookclosings, estimate and budget activities. Providing internal customers with ad-hoc financial information and analysis. Administering the consolidation application BRUD, including limited support and education of users. Actively working for improved analysis and reporting either as part of a team or by yourself.

We foresee that you gradually will be ready to take on more advanced tasks and that you in a few years time will rotate position. We are looking for a person with a university degree in business administration who is newly graduated or has a few years of work experience.

We believe you are an analytical person who takes initiative and that you have well developed social skills. We require a good knowledge in written and spoken English as you will be working in an international environment. A working knowledge of computers is also a must whereas a Spanish, database applications and previous Ericsson experience is an advantage.

Contact: Thomas Bergström, phone 08-404 48 86 E-mail: Thomas.Bergstrom@era.ericsson.se Application: Ericsson Radio Systems AB, AH Britt Bosrup, 164 80 STOCKHOLM

FINANCIAL CONTROLLER

FINANCIAL CONTROLLER TO BUSINESS UNIT CELLULAR SYSTEMS - AMERICAN STANDARDS

The Financial planning and control department's main responsibility is to support the business unit management and division management with financial analysis, planning and control.

● Your tasks as controller will include: Development of financial control models closely integrated with the various business flows. Actively leading the work in establishing and continuously improving the financial control processes. Actively taking part in business unit bookclosings, estimate and budget activities. Acting as trainer/facilitator in financial training courses. Providing internal customers with ad-hoc financial information and analysis.

We are looking for a person with a university degree in business administration and a minimum of three years of qualified working experience.

We believe you are a goal oriented, analytical person who takes initiative. You should also have a good understanding of the telecom business as well as well developed social skills. We require a good knowledge in written and spoken English as you will be working in an international environment and also a working knowledge of computers. A working knowledge in Spanish/Portuguese is also an advantage.

Contact: Thomas Bergström, phone 08-404 48 86 E-mail: Thomas.Bergstrom@era.ericsson.se Application: Ericsson Radio Systems AB, AH Britt Bosrup, 164 80 STOCKHOLM

Ericsson Radio Systems AB, Kista

CONTROLLER

Affärsenhet för Mobiltelefoni - GSM, NMT och TACS - (förkortas RMOG), utvecklar, marknadsför och idriftsätter system för mobiltelefoni. Idag återfinns våra system i drift på ett 50-tal marknader över hela världen.

Inom RMOG finns produktenheten "Digital Switching Systems and Applications", (DSA), som tillhandahåller konkurrenskraftiga produkter för hantering av koppel, abonnentinformation och användartjänster till GSM/IDCS-IPCS-operatörer över hela världen. Marknadsföring och försäljning sker genom RMOGs marknadsorganisation och lokalbolag. Produktområde Service Control and Management (SCM) är ansvariga för produkter som HLR (Home Location Register) and Mobile IN i GSM/PCS/IDCS-systemen.

● Som Controller inom SCM kommer du att arbeta med resultatkonsolidering och uppföljning. Ekonomiska analyser och produktlönsamhet (kalkyler/uppföljning) är andra viktiga inslag. Du kommer vidare att medverka i prissättningen av produkter tillsammans med våra Produktchefer. Sist men inte minst ska du driva budgetprocess och kvartalsestimater inom Produktområdet. Du rapporterar till chefen för produktområdet och ingår i ledningsgruppen.

Din bakgrund är ekonomi på universitetsnivå och har flera års Ericssonserfarenhet inom området. Som person är Du målinriktad, drivande och stresstålig. Engelska behärskar Du i tal och skrift och Du gillar ett utåtriktat arbete med många internationella kontakter.

Kontakta: Mats Peterström, tel 08-757 0537, Memo ERAC.ERAPEMA Ansökan: Ericsson Radio Systems AB, Att.: KI/ERA/LK/HS Anya Brännström 164 80 STOCKHOLM

Ericsson Radio Access AB, Kista

EKONOM - VIKARIAT CA 1,5 ÅR

Ericsson Radio Access AB, har en välkänd och bred kompetens inom trådlös kommunikation. Vi är verksamma inom radioaccess system för trådlös telefoni, basstationer, antennära produkter och transmissionssystem för analoga och digitala nätverk. Huvuddelen av vår verksamhet finns i Kista och vi är idag cirka 1200 anställda.

● Arbetsuppgifterna består i huvudsak av redovisning, sammanställning och rapportering av bokslut, budget och estimat. Arbetet innebär många kontakter inom RSA och övriga koncernen.

Vi söker Dig som är civilekonom eller motsvarande och som har några års erfarenhet inom ekonomiområdet. Du behärskar god engelska både muntligt och skriftligt. Goda kunskaper i Excel krävs.

Som person är Du initiativrik och analytisk. Du kan arbeta självständigt, men fungerar även bra i grupp.

Kontakta: Jeanette Ericsson, tel 08-757 1792, Mikael Norell, tel 08-757 1589 eller Per-Gunnar Nyström, personal tel 08-764 1539. Ansökan:

Ericsson Radio Access AB, KI/RSA/HPS Pia Bolmgren, Box 11, 164 93 STOCKHOLM.

Ericsson Components AB, Mikroelektronikdivisionen, Kista

EKONOM

Ericsson Components AB tillhandahåller avancerade produkter av världsklass inom områdena mikroelektronik och energisystem, samt optikomponenter, mikrovägskomponenter och integrerade moduler för tillämpningar i Ericssons produkter, samt för utvald extern telekommunikations- och elektronikindustri.

● Vi söker en ekonom som ska arbeta inom EKAs ekonomiavdelning främst med kundreskontraherande.

Du ska ha ekonomisk högskoleutbildning och tidigare arbetslivserfarenhet inom området gärna inom Ericsson. Tjänsten kräver goda datakunskaper samt god förmåga att uttrycka sig muntligt och skriftligt på engelska. Kunskaper i spanska är också välkomna.

Som person ska Du vara drivande och öppen för förändringar.

Kontakta: Kerstin Hanell, tfn 08-7574591, email:ekakehn..eka.ericsson.se eller Christer Karlsson, tfn 08- 7574991, email:ekachk..eka.ericsson.se. Ansökan märkt "Ekonom: Ericsson Components AB, N/P Christer Karlsson, 164 81 Kista-Stockholm För vidare information om företaget och lediga arbeten ring 020-575770

Ericsson Radio Systems AB, Kista

CONTROLLERS MARKET OPERATIONS

Till enheten Market Operations Control inom affärsenheten Cellular Systems American Standard (RMOA) behöver vi nu anställa ytterligare ekonomer/controllers, sedan flera av våra medarbetare har övergått till andra tjänster i Sverige och utomlands.

● Vi kan erbjuda ett intressant och roligt arbete, där Du får arbeta med resultat- och estimatrapportering, deltaga i offert- och kalkylarbete samt göra lönsamhetsanalyser. Din roll blir allt samordna rapporteringen mellan dotterbolag och moderbolag. Du kommer också att delta i vårt ständiga förbättringsarbete, där du sprider ekonomiskt kunnande inom organisationen. Dina kontaktytor är många, vilket innebär arbete med bla marknadsförare, projektledare, logistik och dotterbolagspersonal. Du kommer vid behov göra resor till våra marknader. Du kommer att jobba i en grupp av controllers där Du kan få stöd, hjälp och kunskap förutom ett gott kamratskap.

Vi är intresserad av Dig som har civilekonomexamen och goda språkkunskaper i engelska och spanska. Vi vänder oss framförallt till Dig som har flerårig erfarenhet av controlling samt gärna också av exportfinansiering. Ericssonserfarenhet väger tungt. Du är givetvis utåtriktad, initiativrik och självgående.

Kontakta: KI/ERA/AH/H Britt Bosrup Ansökan: KI/ERA/AH/H Britt Bosrup Ericsson Radio System AB 164 80 Stockholm

Ericsson Radio Systems AB, Kumla

PRODUKTIONSCONTROLLER

I takt med Mönsterkortfabrikens utveckling ställs också helt nya krav på ekonomisk styrning och uppföljning. Vi förstärker nu vår ekonomiavdelning med en produktionscontroller.

● I Dina arbetsuppgifter ingår bl a: produktkalkyler, processekonomiuppföljningar, ansvar för nya produktionsuppföljningar, framtagning av verktyg för ekonomisk styrning, löpande produktionsuppföljningar.

Vi söker Dig som är utbildad civilekonom och har erfarenhet av arbete med produktionsekonomiska frågor och kalkylarbete. Du är som person utåtriktad, iderik och har lätt att samarbeta med andra människor.

Kontakta: Helena Öberg, tel 019-584445 Ansökan: KI/ERA/PMH Gwen Anderson

Telefonaktiebolaget LM Ericsson, Koncernledningsfunktion Ekonomi

CIVILEKONOM

Koncernledningsfunktion Ekonomi söker en ny medarbetare till gruppen som ansvarar för konsolidering av koncernens resultaträkning.

● Verksamheten innebär täta kontakter med koncernens dotterbolag världen över, affärsrådesstab och affärsenheter. I arbetsuppgifterna ingår handläggning av bolags finansiella rapportering, sammanställning av finansiell information för presentation styrelse och verk-

ställande ledning, utredning av konsoliderande effekter vid ägarförändringar inom koncernen, behandling av frågor rörande koncernens finansiella rapportering, utveckling av processer och system för snabbare rapportering, framställning av årsredovisning etc.

Arbetet ger god inblick över koncernens verksamhet och utveckling samt fördjupad insikt i hur koncernredovisning fungerar i en stor internationell koncern. Verksamheten är utpräglad systembaserad och kräver god PC-kompetens. Du bör vara civilekonom med inriktning mot redovisning och finansiering, gärna med erfarenhet av arbete eller studier utomlands.

Vi är fyra personer i gruppen och arbetar tätt tillsammans i ett sammansatt 'team', periodvis mycket intensivt.

Kontakta: Thomas Rundfelt HFLME/DCA tel: 719 3388 memo: LME.LMERUNT Ansökan: Telefonaktiebolaget LM Ericsson HFLME/P Mats Bjerlov 126 25 STOCKHOLM memo LME.LMEBJEL

Ericsson Telecom Ab, Public Networks Middle East & South Asia

MARKNADSCONTROLLER

Vi har det övergripande marknads- och resultatansvaret inom Ericsson Telecom Public Networks för länder i mellanöstern och Sydasiens. Vi arbetar nära Product Line Units och Operationen för att möta våra kunders förväntningar på Ericsson. Vi är ett internationellt team på 60 personer i Sverige med representer på våra lokala kontor.

● Vi söker en kvalificerad controller till Sydasiens som rapporterar direkt till regionchefen. Dina arbetsuppgifter: Bolagscontrolling för våra bolag i regionen. Projektcontrolling. Vi driver flera projekt i regionen där du är ekonomiskt ansvarig och ingår i våra internationella styrgrupper. Ledning och styrning av förbättringsprojekt och verka proaktivt för att optimera Ericssons finansiella situation. Arbete med finansieringsfrågor (biståndsorgan, exportkreditörer och banker).

Vi erbjuder Dig en möjlighet att få arbeta i en stimulerande miljö med kontakter över hela världen där möjligheterna att kunna påverka endast begränsas av Dig själv.

Vi vill att du är Civilekonom eller motsvarande och har erfarenhet av liknande arbetsuppgifter, gärna med internationell inriktning. Tempot kan periodvis vara högt varför Du behöver vara flexibel med möjlighet att hantera flera bollar i luften samtidigt.

Kontakta: Per Sandström tel.08/ 719 0935, Mikael Kruhsberg tel. 08/719 4171 eller till vår personalchef Mikael Kruhsberg tel. 08/719 4191 Ansökan senast 971031: Mikael Kruhsberg memo ID: ETX.ETXMKRU

Ericsson Mobile Communications AB, Kista

GLOBAL CONTROLLER WITHIN BT PROCUREMENT

● Ericsson Mobile Communications AB i Kista söker ny medarbetare för controlling inom inköp

Är du en tung och drivande controller? Det är nämligen precis vad vi behöver. Kan du dessutom börja idag blir vi väldigt glada. I dina många och ansvarsfulla arbetsuppgifter ingår att ansvara inom inköp för: produktkostnader och standardpriser, omkostnader, budget / estimat processerna, verksamhetsanalys och styrning, nyckeltal, företags / finansiella analyser, leverantörsjämförelse, kostnadsanalyser, analys av volymscenarier.

Varken bakgrund tror vi att du har? Du måste ha flera års erfarenhet av liknande arbete (minst 5 år). Naturligtvis är du civilekonom eller högskoleekonom och har erfarenhet från internationell verksamhet. Din engelska är flytande både i tal och skrift.

BT har en extremt stor inköpsvolym och verksamheten är globalt utspridd. Därför söker vi en person som är mycket självständig, drivande och utåtriktad. Du kan arbeta strukturerat och målinriktat. Arbetet innebär resor.

Fast vi bara kan utlova blod, svett och tårar hoppas vi att ditt intresse är väckt och att du snarast skickar en intresseanmälan

Kontakta: CI/ Björn Wester Dahl tel 76 413 85 eller Jan Wassenius tel 40 436 23. Ansökan: Ericsson Mobile Communications AB ECS/HKS Mia Hjertén 164 80 STOCKHOLM

Ericsson Telecom AB, Finance and Accounting

EKONOM- RESEREDOVISNING

Vi är nio personer som söker en entusiastisk medarbetare till sektionen för redovisning av resekostnader.

● Vi arbetar med kontroll och utbetalning av reseräkningar, registrering och bevakning av reseförskott. En stor del av vårt arbete består i information och utbildning av anställda i rese-reglemente och traktamentefrågor samt i de system och hjälpmedel vi har för att upprätta reseräkningar.

De närmaste åren kommer att innebära stora förändringar beträffande de systemstöd vi kan erbjuda. Vi ser därför att Du måste vara intresserad av att arbeta med förändringar och utveckling av administrativa system.

Din bakgrund är gymnasieekonom med några års praktisk erfarenhet inom ekonomiområdet. Du tycker att det är roligt och stimulerande att arbeta med människor och har lätt för att samarbeta. Välkommen med Din ansökan!

Kontakta: Per Godin HF/ETX/FE/RR Tel. 08-719 2426 Memo: ETX.ETXPGOD; Anna-Karin Berry, personal VH/ETX/FE/P Tel. 08-719 0066 Memo: ETX.ETXANBY eller Marta Gessler HF/ETX/FE/RR Tel. 08-719 1617 Memo: ETX.ETXIMAGE

Ericsson Telecom AB, Public Networks, Customer Services

ERICSSON ETT TJÄNSTEFÖRETAG? JAVISST!

ENHETSCONTROLLER

Customer Services är en snabbt växande enhet inom affärsenheten Public Networks. Vi ansvarar för utveckling och lönsamhet för ett brett sortiment av tjänster, från support och helpdesk-funktioner för nätoperatörer till konsultuppdrag på hög nivå. Totalt är vi idag ca 300 personer, huvudsakligen på TB (Tellusborgsvägen 90).

● Funktionen Business Control ansvarar för uppföljning av plan, indikering av avvikelser samt att initiära motåtgärder i förekommande fall. Vi söker nu en enhetscontroller.

Tjänsten innebär att du självständigt ansvarar för ett antal av enheterna inom Customer Services vad gäller alla typer av ekonomifrågor, projektuppföljning, estimat, budget, utfall, redovisning. Eftersom du också svarar för analys och kommentarer avseende enhetens finansiella status på kort och lång sikt måste du ha en ständig dialog med de olika cheferna, och det krävs att du arbetar nära verksamheten.

Arbetsuppgifterna spänner över ett brett område, och den dynamiska organisationen ställer krav på din flexibilitet och förändringsvillighet. Du som söker är utåtriktad och analytisk, med god ekonomisk erfarenhet. Språk är ett plus, laganda ett måste. Vi förutsätter att du är van PC-användare. Utvecklingsmöjligheterna är goda.

Kontakta/Ansökan: Pelle Bourn, Business Controller, tel 9 4467, memo ETXT.ETXBNP, eller Jan Giese, Human Resources, tel 9 9357, memo ETXT.ETXJG

Ericsson Utvecklings AB, Älvsjö

Enheten för extern teknikförsörjning och inköp är just nu inne i ett expansivt skede och håller på att bygga upp en ny organisation. Vi har det totala ansvaret för inköpsverksamheten med såväl utvecklingsprojekt, där vi ansvarar för kommersiella och affärs mässiga frågor i upp-handlingar, som produktionsenheter.

EKONOM

● Vi söker en ekonom, som framför allt ska svara för: budgetarbete för inköpsverksamheten, estimat och utfall, ekonomiska utredningar, löpande analyser och uppföljningar av inköpsverksamheten, stöd till inköpsverksamheten med information och analyser, finansiella utvärderingar av våra leverantörer.

Vi tror att lämplig bakgrund är civilekonom eller motsvarande med några års erfarenhet av ekonomistyrning. Den person vi söker har sinne för affärer, är utåtriktad och har lätt för att samverka. Du när goda resultat såväl i självständigt arbete som i grupp.

Kontakta: Lars Johnson tel 08-727 3505 email:lars.johnson@uab.ericsson.se memo:UAB:UABLJN eller Anders Gunnarsson tel: 08-727 3533 email:anders.gunnarsson@uab.ericsson.se Ansökan: Annelie Joefsson ÄL/UAB/P personal box 1505 125 25 Älvsjö

Ericsson Telecom AB

PUBLIC NETWORKS GLOBAL MARKETING

Global Marketing har ett övergripande marknadsansvar för Public Networks. Vi har även ett direktansvar för ett antal marknader samt vissa BU specifika funktioner.

Inom Business Controll funktionen finns en enhet som hanterar Financial Control för Intercompany Business Co-ordination. Vi har bla 3 personer som hanterar fakturering av me-

toder, hjälpmedel, design, dokumentation och andra tjänster till våra dotterbolag. En av våra orderregistrerare ska nu sluta och vi söker för omgående anställning en orderregistrerare som i förlängningen kan ta ett övergripande ansvar för all "tjänstefakturering" på Global Marketing.

● Arbetsuppgifterna består idag av orderregistrering. Hantering av Mofakt debiteringsystemet för tidsskrivning, bokföring, uppföljning av fakturering, orderbestånd och kostnader. Jobbet kommer gradvis att utvecklas till en sammanhållande roll för tjänstefakturering inkl budgetering, estimering valutasäkring mm. Vi söker en drivande och noggrann person. Du är lägst gymnasie ekonom och hanterar engelska i tal och skrift. Har du dessutom erfarenhet av ETX order och ekonomi system är det ett plus.

Kontakta: Adrian Borgström Chef Financial Control - Intercompany accounts Memoid: ETX.ETXABM, Mail: Adrian.Borgstrom@etx.ericsson.se Telefon 719 42 81 eller Barbro Söderberg, Personal Memoid: ETX.ETXBASO Telefon: 719 57 75

Ericsson Electronic Distribution AB

Ericsson Electronic Distribution AB är en av de ledande distributörerna i Norden inom området elektronikkomponenter/dataprodukter. Vi omsätter drygt 1 miljard kronor och antalet anställda är ca 220 personer. Vi har kontor i alla nordiska länder. Vi söker en

EKONOM

● som skall arbeta inom ekonomiavdelningen med framförallt leverantörsreskontra.

Du har förmodligen ekonomisk utbildning på gymnasienivå eller motsvarande kompetens. Erfarenhet av liknade arbetsuppgifter är ett krav.

Vi arbetar i fräscha lokaler i Kista.

Kontakta: Henrik Danielsson, tfn 08-757 4124 eller Bitte Rutberg, personal, tfn 08-757 4712. Ansökan märkt "EKE": Ericsson Electronic Distribution AB Att: Ingela Ström 164 81 KISTA-STOCKHOLM Memo id: EKE.EKEIST E-mail: Ingela.Strom@eke.ericsson.se

Telefonaktiebolaget LM Ericsson, Koncernledningsfunktion Ekonomi, Telefonplan

CIVILEKONOM

● Koncernledningsfunktionen Ekonomi söker en ny medarbetare till gruppen som ansvarar för konsolidering av koncernens balansräkning och kassaflöde.

Verksamheten innebär täta kontakter med koncernens dotterbolag världen över, affärsområdesstab och affärsenheter.

I arbetsuppgifterna ingår handläggning av bolags finansiella rapportering, sammanställning av finansiell information för presentation styrelse och verkställande ledning, utredning av konsoliderande effekter vid ägarförändringar inom koncernen, behandling av frågor rörande koncernens finansiella rapportering, utveckling av processer och system för snabbare rapportering, framställning av årsredovisning etc.

Arbetet ger god inblick över koncernens verksamhet och utveckling samt fördjupad insikt i hur koncernredovisning fungerar i en stor internationell koncern. Verksamheten är utpräglad systembaserad och kräver god PC-kompetens. Du bör vara civilekonom med inriktning mot redovisning och finansiering, gärna med erfarenhet av arbete eller studier utomlands.

Vi är fyra personer i gruppen och arbetar tillsammans i ett sammansatt 'team', periodvis mycket intensivt.

Kontakta: Henrik Carle HF/LME/DCA tel: 719 4717 memo: LME.LMEHECA Ansökan senast 970917: Telefonaktiebolaget LM Ericsson HF/LME/P Ola Andersson 126 25 STOCKHOLM memo LME.LMEOLAA

Ericsson Microwave Systems AB, Mölndal

DATAEKONOM

Vi är en supportgrupp inom ekonomienheten som bl a arbetar med utveckling och förvaltning av företagets ekonomisystem, utveckling av informationssystem, utbildning av systemanvändare, användarstöd och felavhjälpning.

● Vi söker en medarbetare som skall arbeta med att skapa ekonomisk verksamhetsinformation. I tjänsten ingår även att då och då hålla utbildning för användare samt att driva administrativa projekt.

Du kommer att arbeta i nära samarbete med företagets ekonomer och beslutsfattare. Du skall genom att förstå deras behov kunna förse

dem med relevant information samt föreslå förbättringar.

Vi vill att Du har examen från dataekonomisk linje eller annan lämplig högskoleutbildning. Erfarenhet från arbete med MS Office-paketet, Access, Data Warehouse samt kunskaper i web-teknik är önskvärt. Du bör förstå hur man utnyttjar information ur en relationsdatabas. Det är bra om Du har arbetat med liknade uppgifter tidigare, men det är inte något krav.

Du bör vara serviceinriktad, utåtriktad, innovativ, stresstålig, analytisk samt vara en god avslutare.

Kontakta: Magnus Boiardt, tel 031- 747 1078 E-mail: Magnus.Boiardt..emw.ericsson.se eller Maria Wikström, tel 031- 747 3615 E-mail: Maria.Wikstrom..emw.ericsson.se Ansökan märkt ref nr 97-199: Ericsson Microwave Systems AB, Personal och Organisation, 431 84 Mölndal, senast 15 september. Mer information om Ericsson finner Du på internet http://www.ericsson.se.

Ericsson Radio Systems AB, Kista

FINANCIAL CONTROLLER

Produktenheten för GSM-basstationer Base Transceiver Stations har ett konsoliderat lönsamhetsansvar i produktdivisionen.

● Till finansfunktionen söker vi nu en kvalificerad Financial Controller för ett av våra produktområden.

Du kommer att arbeta med ekonomiska analyser och uppföljning av verksamheten. Andra viktiga inslag är uppföljning av produktlönsamhet och medverkan i prissättning av produkter tillsammans med våra produktchefer. Vidare skall du vara drivande i budget- och estimatarbetet.

Befattningen ingår i produktområdets ledningsgrupp.

Du bör ha en kompetens som motsvarar civilekonomutbildning och några års Ericssonserfarenhet inom området. Du behåller engelska i tal och skrift.

För arbetet krävs att Du är målinriktad, självgående och utåtriktad, samt trivs i en dynamisk omgivning.

Kontakta: Christer Öhlén, tel 08-7573551, memoid ERAC.ERACHRO eller Sabina Klint, personal, tel 08-7575652, memoid ERAC.ERASAKT Ansökan: Ericsson Radio Systems AB LR/HS la Pettersson 164 80 STOCKHOLM

Inköp

Ericsson Radio Systems AB, Kumla

STRATEGISK INKÖPARE

● Ditt arbete består i att koordinera aktiviteter med våra externa leverantörer för att skapa förutsättningar, så vi kan försörja våra kunder med mönsterkort. Våra leverantörer finns spridda över hela världen, vilket medför ett antal resdagar per år.

Kapacitetsuppbyggnad, logistikförhandlingar/prisförhandlingar -avtal, marknadsundersökningar, kostnadsreduceringsprojekt mm är arbetsuppgifter som ingår i Din befattning.

Din bakgrund: Vi söker Dig som har en teknisk eller ekonomisk gymnasie- eller högskoleutbildning. Du är mer generalist än specialist. Vi förutsätter att Du har goda språkkunskaper i framförallt engelska och ett stort intresse av kommersiellt arbete. Du är utåtriktad och van att hålla ett högt tempo.

Kontakta: Kenth Svärd, tel 019-586325 eller 070-5586325 Ansökan: Ericsson Radio Systems AB, PMH Gwen Anderson, Box 902, 692 29 KUMLA

Ericsson Radio Access AB, Kista

INKÖPSBEREDARE TILL ANP

Affärsenheten ANP - Antenna Near Products - har affärsansvar för sitt produktområde som omfattar delsystem i radiobasstationer till samtliga mobiltelefonstandarder, exempelvis GSM, D-AMPS, DCS, PCS, E-TACS, NMT, PDC. Produkterna innefattar mikrovågsteknik, analog och digital HW, mekanik samt programvara. Utvecklingen och produktifiering sker i nära samarbete med alla Ericssons affärsområden inom mobiltelefoni, då affärsenheten är kompetenscenter för mikrovägfilter, combiners, lågbrusförstärkare, radiotvålopar o d.

● Vi söker en inköpsberedare till strategiskt inköp för arbete i anskaffningsteam (enligt GAP-modellen). Du har goda kunskaper i kvalitets-, och/eller processteknisk utbildning mekanik, gärna från högskola. Du har goda språkkunskaper i svenska och engelska i både tal och skrift. Du bör ha några

års erfarenhet från inköpsberedning eller motsvarande. Du är initiativrik, driftig och har god samarbetsförmåga.

Kontakta: Arne Holmberg, tel 08- 757 5883, eller Lars-Åke Eriksson, personal, tel 08-404 3865 Ansökan: Ericsson Radio Access AB, HPS Pia Bolmgren, Box 11, 164 93 STOCKHOLM

Ericsson Mobile Communications AB, Lund

KOMPONENTINGENJÖR

● På uppdrag från olika utvecklingsprojekt kommer Du att föreslå komponenter och leverantörer samt alternativa lösningar. För att kunna utföra detta arbete måste Du vara väl insatt i branschen för standardelektronik-komponenter globalt. Erfarenhet inom områdena ASIC och elektromekanik är en merit. Andra arbetsuppgifter blir att göra kalkyler, initiera specifikationer samt registrera framtagen information i våra databaser. Vi förutsätter att Du behåller engelska i tal och skrift.

Kontakta: Mikael Åkerwall, tfn 046-19 34 35 Ansökan: Ericsson Mobile Communications AB, Personalenheten, 221 83 Lund

Ericsson Radio Systems AB, Kumla

STRATEGISK INKÖPARE

● Ditt arbete består i att koordinera aktiviteter med våra externa leverantörer för att skapa förutsättningar, så vi kan försörja våra kunder med mönsterkort. Våra leverantörer finns spridda över hela världen, vilket medför ett antal resdagar per år.

Kapacitetsuppbyggnad, logistikförhandlingar/prisförhandlingar -avtal, marknadsundersökningar, kostnadsreduceringsprojekt mm är arbetsuppgifter som ingår i Din befattning.

Din bakgrund: Vi söker Dig som har en teknisk eller ekonomisk gymnasie- eller högskoleutbildning. Du är mer generalist än specialist. Vi förutsätter att Du har goda språkkunskaper i framförallt engelska och ett stort intresse av kommersiellt arbete. Du är utåtriktad och van att hålla ett högt tempo.

Kontakta: Kenth Svärd, tel 019-586325 eller 070-5586325 Ansökan: Ericsson Radio Systems AB PMH Gwen Anderson, Box 902 692 29 KUMLA

Ericsson Components AB, Energy Systems Division Kungens Kurva

INKÖPSCHEF

Energy Systems utvecklar, producerar och marknadsför strömförsörjningsutrustning, klimatsystem samt styr- och övervakningssystem för telekommunikation.

● Vi söker en inköpschef som skall ansvara för att, med hjälp av sina ca:20 direkta och 20 indirekta medarbetare, vidareutveckla arbetssätt, systemstöd samt leverantörsbas för att säkerställa att Energy Systems (EKA/K's) inköp av produkter och tjänster (ca: 1500 MSEK) sker på ett optimalt sett avseende kostnad, ledtid, kvalitet, kapitalbindning etc.

Vidare skall du ansvara för att kartlägga BU Energy's inköp utanför Energy Systems samt ta fram riktlinjer för hur optimering av inköp skall erhållas på BU-nivå.

Önskvärda kvalifikationer är att du har en civilingenjörsexamen eventuellt gymnasieingenjörsexamen med påbyggnad av inköpsutbildning samt minst fem års erfarenhet av arbetsledning och inköpsarbete. Du måste behärska engelska flytande i tal och skrift samt gärna något annat språk.

Som person är du drivande, entusiasmerande, resultatintresserad. Du har även förmåga att skapa samarbete över gränser och kan sälja dig själv och din enhet.

Kontakta: Dag Hassler, telefon 08 - 721 6390, memo EKA.EKADAG eller Björn Söderberg (personal), telefon 08 - 721 7456, memo EKA.EKABUS. Ansökan senast 971015: Ericsson Components AB Energy Systems Division KK/EKA/K/P Gudrun Söderberg 164 81 KISTA - STOCKHOLM

Ericsson Radio Systems AB, Kista

INKÖPARE ELEKTRONIKKOMPONENTER

Cellular Systems - American Standards är en av de snabbast växande affärsenheterna inom Ericsson Radio Systems AB. Vi expanderar och har många utmaningar framför oss. Till vår inköpsenhet söker vi nu ytterligare en elektronikköpare.

● Vi arbetar med långsiktiga strategier och med att kontinuerligt optimera leverantörsbasen inom produktområdet. Koncentrationen ligger på inköpsarbetet under konstruktionsfa-

sen. Det innebär att Du kommer att delta aktivt i utvecklingsprojekten för att säkerställa att rätt komponenter och leverantörer väljs.

Andra viktiga arbetsuppgifter är avtalsförhandlingar av komponenter för serieproduktion. Koordinering med andra Ericsson-enheter och leverantörer runt om i världen blir en betydande del i Ditt arbete, vilket medför att resor ingår i tjänsten samt att goda kunskaper i engelska krävs.

Du som söker bör ha högskoleexamen med teknisk/ekonomisk inriktning. Arbetsuppgifterna kräver god samarbetsförmåga, initiativkraft samt kommersiellt och tekniskt kunnande.

Kontakta: Hans Ivö, tel 08-757 3062 Ansökan: Ericsson Radio Systems AB, AH/H Britt Bosrup, 164 80 STOCKHOLM

Ericsson Saab Avionics AB Divisionen för Presentations- och Spaningssystem

UNDERKONTRAKTERING/ PROJEKTINKÖP

Enheten för Marknad och Systemdefinition söker nu förstärkning med ytterligare en medarbetare för underkontraktering och projektinköp.

● I arbetsuppgifterna ingår medverkan i flera olika samtidiga projektgrupper, huvudsakligen med utredningar och sammanställningar av anskaffningsalternativ samt omvärldsbevakning. Förhandling med, och kontraktering av, såväl befintliga som nya underleverantörer, ofta på VD-nivå, ingår.

Du är gymnasieingenjör, helst med elektronikbakgrund. Du har även någon ekonomitidning och goda kunskaper i engelska. Dessutom är du analytisk, flexibel, har mycket god samarbetsförmåga och intresserad av att göra bra affärer. Minst 3 års erfarenhet av motsvarande arbetsuppgifter. Eftersom flera av våra produkter är försvarshemliga måste du vara svensk medborgare.

Kontakta: Per-Erik Sundberg, tel 08-757 37 79 Ansökan: KI/ESB/HS Kerstin Fröderberg

Ericsson Mobile Communications AB, Kista

KOMPONENTINGENJÖR

Ericsson Mobile Communications AB utvecklar, marknadsför och säljer mobiltelefoner över hela världen. Till vår inköpsenhet i Kista söker vi en komponentingenjör.

● Som komponentingenjör kommer du att arbeta med komponent frågor inom ramen för Mobil Data Produkter. Du kommer att agera gränssnitt mellan inköp och vår utvecklingsavdelning i dokumentations- och tekniska frågor. I dina arbetsuppgifter ingår att upprätta komponent- och förpacknings specifikationer, produktnummer hantering samt initiera och handla godkännandeprocesser i Eliza. Du kommer att ha många interna samt externa kontaktytor vilket kräver samarbetsförmåga, initiativkraft och social förmåga samt att du kan arbeta i ett högt tempo.

Din bakgrund är minst tekniskt gymnasium (elteknisk), helst mellningenjör. Du bör ha god komponent kunnskap samt behärska engelska i tal och skrift. Erfarenheter inom inköp eller konstruktion är också meriterande.

Kontakta: Jan Andersson, tel. 08-757 35 79 Ansökan: Ericsson Mobile Communications AB KI/ECS/HKS Mia Hjertén 164 80 Stockholm

Ericsson Radio Systems AB, Kista

STRATEGISKA INKÖPARE INOM GSM

Det första systemet för GSM introducerades 1991 i Europa och finns nu i samtliga världsdelar. GSM har idag över 30 miljoner användare och ökningstakten är mer än 1 användare per sekund. På denna expansiva marknad har Ericsson 40% av marknadsandelarna, så när Du ringer från Din GSM-telefon är det troligt att Du kopplas upp mot en av våra basstationer.

Affärsenheten för mobiltelefonisystem med europeisk standard, bla GSM, söker nu strategiska inköpare inom alltifrån mekanik till mikroelektronik.

● Huvuduppgifterna är att arbeta i utvecklingsprojekt och ansvara för värdering och val av leverantörer samt att förhandla kommersiella villkor, vilket inkluderar kostnad, logistik, kvalitet, mm.

Du kommer även att vara ansvarig för långsiktiga strategier och att kontinuerligt optimera leverantörsbasen inom Ditt produktområde. Du kommer att ha täta kontakter med utvecklingsprojekt, leverantörer, fabriker och med andra inköps- enheter inom Ericsson.

Du är högskoleutbildad med en stark affärs- mässig ådra. Viktiga egenskaper är att vara

analytisk, initiativrik och drivande samt att ha lätt för att samarbeta. Goda kunskaper i engelska är ett krav.

Kontakta: Björn Andersson, tfn 08-7570660, Kjell Dahlblom, tfn 08-7573855, Mats Lundin, tfn 08-58530351 eller Sabina Klint, personal, 08-7575652. Ansökan: Ericsson Radio Systems AB LR/HS la Pettersson 164 80 STOCKHOLM

Kvalitet

Ericsson Mobile Communications AB, Kista

KVALITETSINGENJÖR (PMQA)

Ericsson Mobile Communications AB utvecklar, marknadsför och säljer mobiltelefoner över hela världen. Vi växer så det knakar och söker en kvalitetsingenjör till vår inköpsenhet för data-telefonprodukter i Kista.

● Du kommer att arbeta med kvalitetssäkring /styrning av leverantörer, produktionsprocesser och produkter innefattande såväl kvalitetsteknik (TQM, ISO 9000, riskanalys, kapabilitetsstudier, processtyrning) som bedömning av logistik, finansiell status, miljöplanering och produktionskapacitet. Arbetet är inriktat på helhetsyn och långsiktighet gentemot leverantörerna.

Samtliga våra leverantörer, som finns över hela världen och har olika storlek och teknisk nivå, ska kvalitetssäkras. Detta kommer att ställa stora personliga krav på dig som medarbetare i vårt team.

Arbetet innebär att du kommer att resa mycket i tjänsten, främst i Europa, Asien och i USA. Vi vill att du har civilingenjörsexamen (ekonomi eller teknik) med inriktning mot kvalitetsteknik. Du behärskar engelska i tal och skrift och har du ytterligare språkkunskaper är detta meriterande. Du är strukturerad, drivande, duktig på att samarbeta och är flexibel.

Kontakta: Jan Andersson, tel. 08-757 35 79 eller Håkan Olsson tel 08-757 32 32 Ansökan: Ericsson Mobile Communications AB KI/ECS/HKS Mia Hjertén 164 80 Stockholm

Ericsson Radio Systems AB, Kumla

Kvalitetsavdelningen ansvarar för kvalitetssäkringen med avseende på leverantörer och produkt, med leverantörer och kunder - globalt. Kvalitetsavdelningen deltar i Mönsterkortfabrikens teknikutveckling.

SEKTIONSCHEF KVALITETSSÄKRING

● Du kommer att ansvara för den produkttekniska delen av leverantörssäkringen vilket innebär certifiering av leverantörer, verifiering av produkter samt riskminimering av bl a process- och produktaudit.

Som ansvarig för kvalitetssäkring kommer Du att leda ett team av erfarna tekniker. Fabrikens ankomstkontroll tillhör också Ditt ansvarsområde.

Din bakgrund: består lämpligen av en teknisk högskoleutbildning och Du har en gedigen erfarenhet av kvalitetsarbete. Tidigare erfarenhet från ledande befattning är naturligtvis en merit. Vi förutsätter att Du har goda språkkunskaper i engelska

TEKNIKER KVALITETSSÄKRING

● I Dina arbetsuppgifter ingår bl a: certifiering av leverantörer, process- och produktaudit hos leverantörer, kvalitetsuppföljning av leveranser, kund och leverantörssupport, att delta i tvärfunktionella grupper med avseende på produkt/kvalitetssäkring.

TEKNIKER MÖNSTERKORTPROVNING

● I Dina arbetsuppgifter ingår bl a: införande och förbättring av testmetoder, införande av testutrustning, produktverifiering, att delta i tvärfunktionella grupper med avseende på produkt/testmetoder.

Din bakgrund: Du har en teknisk utbildning, gärna högskolenivå eller relevant erfarenhet av mönsterkort/kretskort.

God språkkunskaper i engelska. Flexibilitet och god samarbetsförmåga är viktiga personliga egenskaper.

Kontakta: Klas Andersson, tel 019-584919 eller 070-5694919 Ansökan: Ericsson Radio Systems AB PMH Gwen Anderson, BOX 902, 692 29 KUMLA

Ericsson Utvecklings AB, Älvsjö

Enheten för extern teknikförsörjning och inköp är just nu inne i ettexpansivt skede och håller på att bygga upp en ny organisation.

Vi har det totala ansvaret för inköpsverksamheten med såväl utvecklingsprojekt, där vi an-

svarar för kommersiella och affärs mässiga frågor i upphandlingar, som produktionsenheter.

KVALITETSANSVARIGA

● För kvalitetsarbetet inom inköpsfunktionen söker vi medarbetare för kvalitetsvärderingar av leverantörer

Arbetsuppgifterna innebär främst att: samordna och leda kvalitetsutvärderingar. utveckla program för kvalitetssäkring och kontinuerliga kvalitetsförbättringar hos våra leverantörer. följa upp gjorda utvärderingar. utveckla leverantörskontakter inom kvalitetsområdet.

Den person vi söker har akademisk examen, mycket bred erfarenhet av kvalitetssystem samt erfarenhet av revisionsverksamhet. Som person har Du hög integritet, god samarbets- och kommunikationsförmåga. Dessutom är Du drivande och målinriktad i arbetet.

Kontakta: Lars Johnson tel 08-727 3505 email:lars.johnson@uab.ericsson.se memo:UAB:UABLJN eller Anders Gunnarsson tel: 08-727 3533

email:anders.gunnarsson@uab.ericsson.se Ansökan: Annelie Joefsson ÄL/UAB/P personal box 1505 125 25 Älvsjö

Ericsson Components AB, Mikroelektronikdivisionen, kista

VERKSAMHETSUTVECKLARE/ HUVUDREVISOR

På Mikroelektronikdivisionen är vi inne i en intensiv fas i vårt arbete med verksamhetsutveckling. Ett av de viktigaste verktygen för att följa upp hur verksamheten fungerar är revisioner. I revisionsprocesserna ingår bl a leverantörssbedömning, samt ledningssystem för inre och yttre miljö. Iso 14001-miljöledningssystem skall enligt planerna vara infört till 1999. Under denna period skall vi även arbeta aktivt med förbättring och implementering av våra viktigaste affärsprocesser samt införa ett nytt integrerat stödssystem, SAPIR3 för processerna.

● Eftersom vår nuvarande huvudrevisor går i pension behöver vi en ny medarbetare till denna tjänst som bl a innefattar att utveckla och förbättra revisionsprocessen till ett kraftfullt ledningsverktyg, samt även att utveckla informationskanaler om revisionsresultat, så att detta kan utnyttjas på bästa sätt.

Kompetenskraven är lägst gymnasiekompetens med naturvetenskaplig eller teknisk inriktning och minst 8 års erfarenhet av industriell verksamhet inom något eller några av områdena produktion, produktutveckling eller produktförvaltning.

Vår dokumentation är web-baserad, varför erfarenhet av att arbeta med verktyg och presentera information i denna miljö är nödvändig. God förmåga att uttrycka sig muntligt och skriftligt, samt behärska engelska i tal och skrift är viktigt. Viktig personlig egenskap är att kunna påverka genom samarbete.

Kontakta: Sven hedberg, tfn 08-4046315, email:ekasvhe.eka.ericsson.se, Lena Granath, tfn 08-7574846, email:ekalegr.eka.ericsson.se. Ansökan märkt "Revisor-N": Ericsson Components AB, Personalavdelningen, 164 81 Kista-Stockholm

Ericsson Australia Pty. Ltd.

QUALITY ROLES IN MELBOURNE, AUSTRALIA (EPA)

Ericsson Australia (EPA) is seeking applications from experienced quality specialists with a flair for statistical measurement and analysis to work in the Fixed Network Development (IS-DNIPSTN) Unit, based in Melbourne.

The Fixed Network Unit (DIX) comprising 135 people, is responsible for the development, design and test of AXE software for the local market and standard Ericsson market.

The Process Improvement Team in DIX requires additional specialist resources in the short and long term.

● Successful applicants would be responsible for the following key result areas:

1. Process management activities involving maintaining and developing the unit's software processes to guidelines such as BPM (Business Process Management) and CMM (Capability Maturity Model) for processes with the Product Development and Implementation lifecycle. This also involves process ownership and process improvement.

2. Some quality assurance activities involving maintaining and developing the unit's quality system to ISO 9001 standards with a drive for continuous improvement.

The emphasis in these roles is on process management requiring a strong background in mathematics, and statistical analysis. It is not essential to possess an engineering degree, as

the team currently has two engineers as support for this role.

Other Prerequisites: Extensive knowledge of and experience in quality measurement, statistics, and analysis. Experience in quality processes and improvements. Experience in presenting recommendations from analysis in report format. Excellent presentation skills.

Knowledge of the AXE System. Understanding of all phases of application system package development. Excellent English verbal and written skills. The ability to work in a team environment. The ability to transfer knowledge. Demonstrated Leadership ability.

Ideally applicants will possess a science degree (with a major or minor in a mathematical discipline) but equivalent experience will be well regarded. Applicants may possess an engineering degree however, with extensive experience in statistical analysis.

Preference and assistance will be given to candidates willing to move to Australia and work at EPA on local conditions. Depending on each individual's expertise, we may consider the option of a long term contract.

Application not later than 970919: Margot Terrell-Jenkins via MEMOID EPA. EPAMJT.

Ericsson Telecom AB, Public Networks Switching, Systems Roll Out, Performance Improvements

PROJECT QUALITY MANAGER

The unit Systems Roll Out is running a number of big multinational development projects aimed at generating new products for Public Networks applications. Our aim is to be No 1 in our area. Within Systems Roll Out the unit Performance Improvements (PI) is responsible for Quality Management (QM), as well as Process Improvements and Software Metrics. We are 19 persons in the unit PI, whereof 9 are in charge for QM.

● We are now looking for persons to join the QM function as Project Quality Manager.

The main objective of the QM function is to ensure that the right quality is achieved within our total projects. You will be part of a group working actively in total projects to set new and higher standards for the quality.

Your tasks will be to: plan, manage and follow up quality activities in the project, e.g. prepare the Quality Plan, conduct audits, prepare quality predictions based on measurements (PQT and others) etc. realise the Opportunity For Improvements (OFI) process within the project, plan and perform risk analyses in the project, improve our way of working.

You are expected to be a Master of Science (or similar) in CS/EE, with knowledge of Statistics and/or Quality Practices, as well as of Ericsson SW methods. You have 3-5 years of experience in Project Management within the Ericsson organisation as well as experience with international work.

Furthermore, you should have good communication skills and have natural abilities for team work.

We offer you a challenging work in an international environment with opportunities to get future engagement within the improvement and project management area. We are located at Telefonplan (TN building) in the beautiful Stockholm.

We invite both ETX internal applicants and applicants from Ericsson abroad.

Contact/Application: Stig Leitner +46 8 719 20 77 ETXT.ETXSLR QM team, Nils-Johnny Kristensson +46 8 719 32 14 ETXT.ETXNJK PI Manager, Susanne Norström +46 8 719 06 59 ETXT.ETXSUNO Human Resources, Göran Lönnqvist +46 8 719 56 75 ETXT.ETXGLQ CF representative, Miguel Romero +46 8 719 13 45 ETXT.ETXMAR SIF representative,

Ericsson Infotech AB, Karlstad

NETWORK INTERWORKING

Vårt affärssegment Network Interworking är specialiserat inom signaleringsnät. Vi arbetar med utveckling och integration av kommunikationsprotokoll (SS7, ISDN, datakom), drift- och övervakningsfunktioner samt konnektivetslösningar för att integrera tele- och datanät baserade på olika standarder. Typiska användningsområden för våra kommunikationslösningar är Voice Mail, SMS, Intelligent nät och tjänster i mobila nät.

Vår produktportfölj är avsedd för öppna system och vår utveckling följer utvecklingen på IT-marknaden vad gäller val av plattformar och utvecklingshjälpmedel. Vår marknad är global och växande och möjligheter till internationella kontakter är goda.

QUALITY CONTROLLER

● Vår nuvarande Quality Controller skall lämna EIN för några års utlandstjänstgöring inom

"Världens främsta radiobasstationer för GSM."

Ericsson Radio Systems AB söker medarbetare.

Vi utvecklar radiodelar för världens främsta basstationer inom GSM. Vi ligger i frontlinjen tekniskt för att klara våra utmaningar och behöver nu rekrytera mer personal för våra kommande projekt. Många av våra konstruktioner är uppbyggda kring de integrerade kretsar som vi själva utvecklar inom radioavdelningen. För att klara våra åtaganden har vi tillgång till avancerade utvecklingshjälpmedel och behöver din hjälp att tillsammans med oss uppnå målen. Inom verksamheten finns alla typer av arbeten vilket möjliggör vidareutveckling och rotation inom verksamheten.

Vi står inför en spännande framtid med många nya projekt. Nu ska vi vidareutveckla produktortimentet samt titta framåt mot nästa generations GSM basstationer som skall klara multimediaapplikationer såsom video och internet.

Radiokonstruktörer

Vi utvecklar radion till GSM radiobasstationer inom frekvensområdet 0-2GHz.

Arbetet omfattar allt från systemspecifikation till överlämning av färdig konstruktion till produktionsenheter. Vi behöver utöka verksamheten inom både mottagar-, sändar- och slutstegsutveckling för att klara våra kommande utmaningar. Till din hjälp i konstruktionsarbetet finns avancerade simuleringsprogram och välutrustade labb.

Det finns goda möjligheter till rotation och avancemang inom teknikområdet och arbetetsuppgifterna varierar mellan olika pågående projekt. Vi behöver rekrytera personal både med gedigen bakgrund och personal med mindre erfarenhet inom området. En viktig del av arbetet är kommunikation gentemot interna och externa leverantörer och samarbetspartners.

Kontaktpersoner: Olle Benckert, tfn 08-757 22 15,
e-mail: olle.benckert@ki.ericsson.se
Lars Mårtensson, tfn 08-757 57 97,
e-mail: lars.martensson@era.ericsson.se

RF-ASIC och MIXED-ASIC Konstruktörer

Vi ansvarar för utveckling av världens främsta analoge ASIC: i frekvensområdet 0-2GHz.

Vi arbetar i en internationell miljö som möjliggör en personlig utveckling inom teknikområdet. Du kommer att ha mycket kontakter med de leverantörer vi samarbetar med. Den teknologi vi utnyttjar är främst kisel men andra teknologier som GaAs före-

kommer. Erfarenhet av olika ASIC processer är meriterande liksom erfarenhet av Cadence utvecklingsmiljö. Om du idag har erfarenhet av radiokonstruktion kan kanske vidareutveckling mot analog ASIC konstruktion vara något för dig. Med hjälp av våra egna specialister på området och externa utbildningshus har du möjlighet att på kort tid bygga upp din kompetens.

Kontaktperson: Tony Malmström,
tfn 08-757 56 54,
e-mail: tony.malmstrom@ki.ericsson.se

Digitalkonstruktörer

Inom radioavdelningen utvecklas avancerade kretskort inom området digital signalbehandling, transmission och kommunikation för GSM radiobasstationer.

Arbetet spänner från simulering till färdigt kretskort och inkluderar bl.a. integrering av CPU system och ASIC:s. Många nya lösningar skall nu realiseras och konstruktionsarbetet står inför ett generationsskifte.

Kontaktperson: Lars Mårtensson,
tfn 08-757 57 97,
e-mail: lars.martensson@era.ericsson.se

Kraftelektronik, Systemingenjör

Vill du arbeta med avancerade kraftsystem till mobiltelefonsystem? Trivs du i en kreativ miljö med kompetenta medarbetare? Tycker du om att ta egna initiativ? Då har vi ett arbete som kanske passar dig som systemingenjör inom kraftelektronik. Tycker du dessutom om att ha kontakter med underleverantörer både inom företaget som utanför råder det inte någon tvekan längre. Skicka en ansökan eller hör av dig på annat sätt.

Kontaktperson: Tomas Jonek, tfn 08-757 18 50,
e-mail: tomas.jonek@ki.ericsson.se

Radioverifierare

Inom radiosystemverifiering arbetar vi med integration av hårdvara och programvara samt utför prestandaverifiering av radiobasstationen. Arbetet består av integrering och verifiering av radiodelar i basstationen samt att skriva specifikationer och verifieringsinstruktioner. Du kommer även att analysera resultatet och felsöka tillsammans med konstruktörer. Utveckling av testmiljöer och testmetoder är också en del av arbetet som radioverifierare.

Kontaktperson: Karin Hagren, tfn 08-404 20 15,
e-mail: karin.hagren@era.ericsson.se

Programvarukonstruktör

Vi behöver förstärkning inom området programvaruutveckling och söker programvarukonstruktör för utveckling av program för styrning av radionära delar i radiobasstationen. Arbetet innefattar framförallt hårdvarunära programmering i realtid och implementeringssparcket är huvudsakligen C. Arbetet innefattar allt från systemering, programmering, simulering, och testning mot målsystem.

Kontaktperson: Bernt Nilsson, tfn 08-757 23 77,
e-mail: bernt.nilsson@ki.ericsson.se

Projektledare

Du kommer att driva projekt med i storleksordningen 5-20 personer inom radioavdelningen beroende på egen erfarenhet och kompetens. Du planerar och koordinerar arbetet själv och ofta även tillsammans med huvudprojekt. I arbetet ingår planering och uppföljning av personalens aktiviteter samt att göra upp tid-, resurs- och budgetplaner. Du måste vara drivande och resultatintriktad för att nå de mål som sätts upp.

Kontaktperson: Rolf Eriksson, tfn 08-404 58 93,
e-mail: rolf.l.eriksson@era.ericsson.se

Projektadministratör

Du kommer att biträda projektledare med tid-, kostnads- och resursplanering. Andra uppgifter kan bli att upprätta projektprogram, följa upp pågående arbete, planera resurser samt delta i budgetarbetet. Erfarenhet av administration och PC-vana är ett krav.

Arbetet kräver självständighet och initiativförmåga.

Kontaktperson: Rolf Eriksson, tfn 08-404 58 93,
e-mail: rolf.l.eriksson@era.ericsson.se

Erfarenhet inom respektive arbetsområde är självklart en stor merit. Kunskaper i Engelska är viktigt då det är vårt koncernspråk och arbetet ofta bedrivs i internationell miljö. För samtliga tjänster gäller att arbetet bedrivs i projektform vilket gör det viktigt att du tycker om att uppnå resultat genom samarbete.

Ansökan skickas senast 17 oktober 1997 till:

Ericsson Radio Systems AB
LR/HS Ia Pettersson
164 80 Stockholm

Ericssons 90.000 anställda är verksamma i mer än 130 länder. Deras samlade kompetens inom fasta och mobila nät, mobiltelefoner och infokomssystem gör Ericsson till världsledande leverantör inom telekommunikation. Sök oss på: www.ericsson.se/SE/

ERICSSON 

Ericsson och vi söker därför en ersättare. Som Quality Controller arbetar du i nära samarbete med avdelningschef och sektionschefer för att ge dessa support i kvalitetsfrågor enligt Ericssons kvalitetsmanual. Du deltar som adjungerad medlem i avdelningens ledningsgrupp med speciellt ansvar för kvalitetsfrågor.

Dina arbetsuppgifter inkluderar att se till att Ericssons kvalitetsmanual blir väl känd och implementerad på avdelningen; delta i EIN:s kvalitetsnätverk; vidareutveckla avdelningens verksamhetspår; assistera avdelningschefen i kvalitetsplanering och att följa upp och rapportera resultat från verksamheten med väldefinierade mätetal; föreslå och genomföra kvalitetsrevisioner i projekt; assistera kolleger i kvalitetsarbete i projekt; driva förbättringsprojekt på avdelningen mm.

Ett av de viktigaste arbetsområdena är att driva på förbättringsarbetet efter CMM (Capability Maturity Model) för att öka avdelningens mognad inom systemutveckling och att själv kunna agera inom området Software Quality Assurance.

Du har högskoleutbildning som du har kompletterat med 3-5 års erfarenhet av systemutveckling och/eller projektledning. Det är ett plus om du har erfarenhet av kvalitetsplanering, CMM och ISO9001. Du skall ha ett stort intresse i att jobba i nätverk, att förmedla information på ett entusiastiskt sätt och ha förmågan att arbeta med många parallella arbetsuppgifter. Stämmer ovanstående beskrivning på dig är du välkommen med din ansökan.

Kontakta: Per Lindblad, per.lindblad@ein.ericsson.se, tel 054-294843
Ansökan: Ericsson Infotech AB Anne-Charlotte Runqvist Box 1038 651 15 Karlstad

Ericsson Business Networks AB

KVALITET OCH MILJÖ

● Public Networks Radio Access söker en person som skall bygga upp och ansvara för vårt verksamhetssystem inkl. Miljö.

Vår verksamhet växer med över 100% om året och vi är övertygade om att kvalitets och miljöfrågor är viktiga framgångsfaktorer i vår fortsatta expansion. Ett proaktivt arbete inom detta område skapar inte bara en effektiv organisation utan också konkurrensfördelar på olika områden. De egenskaper vi vill att Du har är bl a: Kännedom om grundläggande kvalitetsbegrepp. Kunskaper om ISO9001. Intresse av miljöfrågor (ISO 14000). Erfarenhet av dokumenthantering i datormiljö. Erfarenhet av kvalitetsrevisioner.

Har Du dessutom erfarenheter från att bygga upp eller strukturera verksamhetssystem är detta en fördel.

Kontakta: Tom Södergren Tel: 764 00 00
Memo: EXTTOMS

marknad

Ericsson Infotech AB, Karlstad

"Drömmer du om att bli copywriter på reklambyrå? Börja på Ericsson Infotech."

INFORMATÖR

Ericsson Infotech AB med drygt 500 anställda är ett produkt- och utvecklingsföretag inom telekommunikationsområdet.

● Till vår marknadsavdelning söker vi nu en självständigt skribent med lika mycket sinne och lust för att organisera och driva igenom aktiviteter, som förmåga att formulera sig i ord.

En copywriter? Nja. Du är nog snarare projektledare, produktionsledare, copywriter och lite till i ett. Och, om du kan läsa mellan raderna, snart medveten om att det här jobbet bjuder på minst lika många möjligheter till utveckling som reklambyråvärlden.

I händelsernas centrum. Tillsammans med vår marknadschef blir du ansvarig för allt som har med intern kommunikation att göra. Du kommer även att jobba med extern kommunikation och marknadskommunikation, vilket bland annat omfattar kontakter både med vår reklambyrå och massmedia. Dessutom får du till uppgift att utveckla och ansvara för vår intranetstruktur. Naturligtvis rapporterar du direkt till vår marknadschef.

Bra början till goda framtidsutsikter. Du bör ha högskolekompetens inom kommunikation eller motsvarande, och gärna ha hunnit skaffa dig några års erfarenhet från arbete med kommunikation och information. Det är viktigt att du tycker om och har förmåga att organisera, och att du kan jobba både självständigt och i projektgrupper. Eftersom engelska är vårt koncernspråk bör du behärska det väl, både i tal och skrift.

Kontakta: Mats Skoting@ein.ericsson.se, telefon 054-29 48 68 eller Agneta.Agnemyr@ein.ericsson.se, telefon 054-29 42 51. Fackliga representanter är för SIF Lars Börjesson, telefon 054-29 43 35 och för CF Anders Molander, telefon 054-29 48 29. Ansökan senast 970930: Ericsson Infotech AB Agneta Agnemyr Box 1038 651 15 KARLSTAD

Ericsson Mobile Communications AB, Kista

ENHETSCHEF INKÖPSSUPPORT

Ericsson Mobile Communications AB utvecklar marknadsför och säljer mobiltelefoner över hela världen. Vi växer så det knakar och söker en enhetschef till vår inköpsenhet för datatelefonprodukter i Kista.

● Du kommer att planera, leda och utveckla Projektkontorets arbete i Kista. Här ingår att ansvara för "Material Supply Projects", administrativa rutiner, systemansvar (CAP, APT etc), orderhantering samt andra supportaktiviteter inom inköp. Du kommer också att ansvara för finansiell-, kvalitets- samt processutvärdering av nya samt befintliga leverantörer. I kvalitetsarbetet ingår också framtagning av zerodefekt program samt arbete med långsiktiga kvalitetsförbättringar. Du kommer att agera interface mellan inköp och teknik i såväl projekt- som arbetsmetodikfrågor.

Du är ingenjör och/eller ekonom med erfarenhet av inköpsverksamhet eller av projektledararbete. Du är en van ledare med helhetssyn, en god kommunikatör och du har ett analytiskt tankesätt. Du är starkt resultatnriktad och gillar att arbeta i ett högt tempo. Engelska behärskar du i tal och skrift.

Kontakta: Jan Andersson, tel. 08-757 35 79
Ansökan: Ericsson Mobile Communications AB KVECS/HKS Mia Hjertén 164 80 Stockholm

Ericsson Radio Systems AB, Kista

Telecom Management Solutions (TMS), Ericsson's recently formed subbusiness unit, specialises in providing mobile telecom operators with best-of-breed service solutions for network management, network operations and maintenance, management consulting and business applications for the global telecom market. We are now looking for

SENIOR MARKETING SUPPORT CONSULTANT

● who will be the speaking partner to our customers top level management and support to our subsidiaries regarding solutions in Network Management. Your past experience involves extensive knowledge of implementation and maintaining operations and maintenance, now presumably holding a managerial position with an operator or a supplier.

You are a creative, commercial and goal oriented person with a problem solution orientation.

NETWORK MANAGEMENT SOLUTIONS CONSULTANT

with past experience in Network Management Systems with the ability to create commercial and customer specific solutions.

Your role will be consultant to both the operator and the local Ericsson subsidiary.

Contact: Håkan Sjödin, phone 08-757 1036, memoid ERA.ERAHKS or Staffan Åkesson, phone 08-404 4779, memoid ERAC.ERASTAK

SENIOR BUSINESS OPERATION CONSULTANT

● Main tasks are to identify, develop, drive and retain business challenges and opportunities through marketing strategies as well as operations in close contact with the market. Main responsibilities are to secure contracted business with top level management in the local Ericsson company and the customer's organisation. Projects shall maintain a close relationship with our service development organisation.

The successful candidate has several years of experience as a Consultant in the area of Business Operation Support with indepth knowledge of services and systems needed in the area of Marketing, Sales, Customer Services and Billing. Confidential communication directly and comfortably with top management teams and adaptability to different cultures are crucial.

Contact: Lennart Neujd, phone 08-404 6541, memoid ERAC.ERANEUJ or Håkan Sjödin, phone 08-757 1036, memoid ERA.ERAHKS

BUSINESS OPERATIONS SUPPORT

The BOS team address Telecom Operator processes such as marketing, sales customer servi-

ces and billing aimed at enhancing operator competitive edge and profitability. We are responsible for developing and implementing a portfolio of Advisory Services and Solutions offerings. We are now looking for

BUSINESS CONSULTANTS

● The candidate has a track record in the BOS or Mobile Business operations area conducting international project management either in Telecommunications or the IT Industry.

We require individuals with strong motivation, proven individual skills with good ability to work in teams and with exceptionally good communication ability.

Contact: Petter Ödegaard, phone 08-404 5573, memoid ERAC.ERAPODE or Stefan Johansson, phone 08-404 3619, memoid ERAC.ERAJSS

BUSINESS DEVELOPMENT SERVICES

BDS provides Management Consulting Services to operators on a global basis. We work closely with our partners, world-class Management Consultancies, in delivering increased profitability and competitiveness to our customers.

● The candidates for below positions have a well experienced background from the Management Consultancy Industry within strategy and/or operations, preferably with a specialisation in telecommunications. Confidence in communication directly and comfortably with Top Management teams and adaptability to different cultures is essential. Travelling will in some periods be extensive. We are now looking for:

SALES EXECUTIVES

who identify, develop, drive and retain business challenges and opportunities. The persons will make an important contribution in securing business through establish "buy-in" with the Top Management both in the Ericsson subsidiary and the customer organization, and coordinate sales activities with key individuals in our partner organizations.

SENIOR PROJECT MANAGERS

acting as the main interface between Business Development Services, the customer and the Ericsson subsidiary on a Top Management level. Main responsibilities include securing the supply of consultant competencies required for the project delivery, project management and coordination, and developing and maintaining customer relationships.

Contact: Lennart Neujd, phone 070-556 5162, memoid ERAC.ERANEUJ or Lars-Gunnar Wallin, phone 070-514 0398, memoid ERAC.ERAWALN
Application: Ericsson Radio Systems AB NHS Ingrid Wideberg 164 80 STOCKHOLM

Ericsson Mobile Communications AB, Kista

PRESS RELATIONS MANAGER

Ericsson Mobile Phones and Terminals is a new Business Area within the Ericsson company. It is now the responsibility of the Global Marketing Department to handle all press and media relations. We are therefore looking to fill new positions in these roles.

● You will be responsible for the defining, writing and updating of our Strategic Press Plan. Together with the Business Groups and Market Regions you will formulate and implement PR plans and activities relating to product launches.

A major part of the job will be to initiate and maintain relationships with targeted media representatives in line with long term objectives. As part of the relationship building activity it will be your responsibility to initiate and manage press visits. An important part of your job will be co-ordinate press activities with other Business Areas and the Ericsson Corporate Press function.

Together with our spokespersons you will plan for and carry through interviews with targeted press. An important area to cover is the training of selected parts of our organisation in how to handle interviews.

You will be responsible for developing and managing a network of PR agencies to meet strategic objectives.

Ideally you are already familiar with the Ericsson organisation. It is key that you have experience in working with international press and media.

You probably have some marketing experience in the consumer goods industry. Needless to say you are fluent in English. It is useful if you have some other major languages too. In your line of work you will be handling many presentations for both big and small groups. The job will be chiefly project-based, re-

quiring sound project leader skills. You must be focused on objectives rather than how they are being achieved. At the same time you need the skill to view a project from a strategic perspective as well as concentrating on its implementation.

PRESS OFFICER

● As a press officer for the Business Area BT you will manage the production and distribution of press releases. You will provide press information and support material to Business Areas, Business Groups, Market Regions and our local companies. Part of your job will be to produce and maintain press kits for different press sectors and markets. In support of our launches you will manage and take part in press activities at shows and events. Together with the Press Relations Manager you will plan for and manage press visits in support of our long-term objectives.

It is becoming increasingly important to support those sections of the press that conduct tests. You will be responsible to set these tests up and manage the process on behalf of Ericsson. For us to be fully efficient we need to implement and manage a source library for use by the press.

Ideally you will already know Ericsson. You must have extensive experience in press and information work, preferably in the consumer goods industry. You must be fluent in at least one language in addition to English. Your writing skills in English need to be excellent.

You need to be well organised and independent. As the job involves day-to-day contact with the international press, it is important that you are service minded and a "people" person.

Contact: Bo Albertson 08-76:41388
Application: Ericsson Mobile Communications AB Mia Hjertén 164 80 Stockholm

Ericsson Radio Systems AB, Sundbyberg

KUNDPROJEKTLEDARE CENTRAL- OCH ÖSTEUROPA

Central- och östeuropa är en spännande marknad just nu där det händer väldigt mycket på mobiltelefonområdet. Vår enhet, ERA/LPING, har ansvar för RMOG:s konsoliderade resultat i den södra delen av Central- och östeuropa.

● Vi behöver nu ytterligare en kundprojektledare. I rollen som kundprojektledare följer Du med slutkunder från första kontakt, igenom de kommersiella förhandlingarna till dess att systemet är installerat och överlämnat till kund.

Vi arbetar framförallt med med direktmarknader, vilket ställer stora krav på oss, men vilket också gör jobbet både roligare och mer utvecklande. Det krävs alltså att Du har en stor portion självständighet och drivkraft.

Framförallt söker vi civilingenjörer med gedigen erfarenhet av kundprojektledning inom tele- eller radiokommunikation. Andra värdefulla meriter är erfarenhet av AXE, mobiltelefon och utlandsarbete. Senioritet är inget krav, men något vi skulle uppskatta.

Vi arbetar i s k Core Three team, där Du, tillsammans med en "Area Manager" och en "Technical Manager", svarar för en eller två marknader. Vi lovar Dig en rolig utmaning inom kundprojektledning, som dessutom ger Dig inblick i både teknik och försäljning. Tveka inte - ring om Du vill veta mer!

Kontakta: Per Karlborn +46 8 757 2238 eller +46 70 557 2384. Ansökan: Ericsson Radio Systems AB, LP/HA Siw-Britt Johansson, 164 80 STOCKHOLM

Ericsson Radio Systems AB, Kista

PROGNOSE - SUPPLYUTVECKLING

Vi är en liten grupp inom LD som jobbar med materialplanering för Kina, Hongkong & Macau.

Vi jobbar mycket med prognoser och verksamhetsutveckling inom supply området. Dessutom jobbar vi nära vår produktgrupp med frågor som gäller produktintroduktioner och produktsubstitutioner som berör Kina-marknaden. Vi är ett team som blir spjutspets för att skapa tids- och kostnadseffektiva supply lösningar med utgångspunkt från vår jättemarknad.

● Vi behöver nu någon som bl a vill jobba med prognostisering, inköp samt förbättringsarbete inom vårt ansvarsområde. Det finns goda möjligheter att själv påverka inriktningen på jobbet.

Förutom kontakter inom LD och med RMOG's produktenheter kommer du också att ha kontakter med Kina.

Vi ser gärna att du har logistikerfarenhet från Ericsson. Erfarenhet av prognosarbete och/eller inköpsarbete är meriterande, liksom

god produktinsikt. Du kommer att själv få ansvara för att föreslå förbättringar och genomföra dem, vilket gör att vi gärna ser att du är initiativrik och självgående till stor grad. Du ska ha lätt att formulera dej i tal och skrift på både svenska och engelska.

Kontakta: Karin Mallmin, tel 08-757 37 47, memoid ERAC.ERAKAMA eller Hans Falk, tel 08-757 14 02, memoid ERAC.ERAHFA Ansökan: KI/ERA/LDH Britt Gustafsson, memo ERAC.ERABGUS Ericsson Radio Systems AB 164 80 Stockholm

Ericsson Radio Systems AB, Kumla

KUNDANSVARIG/ "ACCOUNT MANAGER"

Mönsterkortfabriken i Kumla servar olika Ericssonenheter samt externa legotillverkare med produkter och tjänster inom mönsterkortsområdet. Vi arbetar idag med ca 20 Ericssonenheter och kontraktstillverkare på en global marknad. Vi tillhandahåller kundpassade lösningar inom produktutveckling, prototyp- och försäringstillverkning samt logistik- och kvalitetssäkringstjänster i serieförsörjning. Kundpassade tjänster är ett område som förväntas öka i framtiden, vilket kräver en ökad kundorientering. För att genomföra detta har vi nyligen inrättat en marknadsfunktion.

● I befattningen ingår: att ha det yttersta ansvaret mot kund, marknads- och kundbevakning, prissättning, avtal, uppföljningsansvar av åtaganden internt i organisationen, konkurrensanalyser/utredningar, kundbearbetning/informationsbesök, initiera och leda projekt för ökad effektivitet mot kund, framtagning av marknadsföringsmaterial och PR.

Du som söker bör ha en teknisk och/eller ekonomisk högskoleutbildning samt erfarenhet av industriell försäljning, inköpsarbete eller projektledning. Du skall ha entreprenörsanda, vara utåtriktad och ha lätt för att samarbeta både internt/externt. Förmåga att strukturera problem och leda andra i projektform är andra viktiga egenskaper. Du måste obehindrat kunna använda engelska i tal och skrift. Arbetet är förknippat med resor inom och utom Sverige.

Kontakta: Jörgen Ekengren, tel 019-58 49 33, 070-558 44 43 Ansökan: Ericsson Radio Systems AB, PMH Gwen Anderson, Box 902, 692 29 KUMLA

Ericsson Radio Access AB, Kista

AREA SALES MANAGER - USA/CANADA

● We are looking for an Area Manager to take the challenge of one of the biggest and commercially most developed cellular markets in the world - USA/Canada.

Your main tasks will be handle market and sales activities toward major accounts in USA and Canada. The responsibility includes order intake and establishment of long-term customer partnerships. The job is done in co-operation with our local Ericsson sales offices.

To be successful in this position you will need: excellent interpersonal and communication skills, a university degree in M.Sc and/or a MBA, at least 3 years working experience from international system sales or sales of system components.

This job includes a substantial amount of travel and will also give the opportunity to live in USA for a shorter or longer period of time.

SENIOR PRODUCT ADMINISTRATOR

● We are looking for a new team member to the sales and marketing department who can take on the challenge of improving the administration of our products. You will play a key role in the interface between product design, procurement and marketing by securing the availability of correct and consistent product information in product databases, pricelists, marketing material etc. You will also be responsible for our product catalogue and follow our products during their entire life cycle from design to phase out.

To be successful in this position you should be goal oriented and have good interpersonal and communication skills. You should have experience from product administration and logistics and be interested in broadening your skills towards marketing. Experience from work in computerised product administrative systems is a must.

MARKETING SUPPORT - RF & SYSTEM TECHNOLOGY

● To meet the growing demand on RF system components we need one or more engineers who wants to broaden their experience towards sales and marketing.

You will join our team of radio and cellular experts and be ready to help our customer to solve application by phone, fax and at our customers sites all over the world!

To be successful in this job you should have experience from RF design, cellular network design, cellular system design or verification. The job includes travel and will give the opportunity to get contracts for employment abroad for longer or shorter periods of time.

Contact: Ulf Hagström, phone +46 8 757 0224 or Lars-Åke Eriksson, Human Resources, phone +46 8 404 3865 Application: Ericsson Radio Access AB, HPS Pia Bolmgren, Box 11, 164 93 STOCKHOLM

Ericsson Microwave Systems AB, Kista

VI KAN FÖRSVARSKOMMUNIKATION - KAN DU?

SÄLJARE

Ericsson Microwave Systems AB ansvarar för försvarselektronik och mikrovågskommunikation samt är centrum för Ericssons forskning och utveckling inom Mikrovågsteknik och höghastighetselektronik. Till divisionen för Försvarskommunikation, med kontor i Kista, behöver vi nu utöka vår säljarkår.

● Vi marknadsför och säljer Ericssons Taktiska Kommunikationssystem EriTac över hela världen - ett system som klarar störd telemiljö genom användning av bland annat frekvenshopsteknik.

Har du erfarenhet av militära kommunikationssystem, behåskar engelska i tal och skrift samt är beredd att resa en del är du välkommen med din ansökan.

Vi erbjuder ett utvecklande arbete i ett trevligt säljteam. Är du rätt person har du stora möjligheter att bygga en bra plattform för en spännande yrkeskarriär.

Kontakta: Försäljningschef Per-Erik Svensson, tfn 08-757 29 31, 070-581 98 88. Ansökan: Ericsson Radio Systems AB, X/Hs Anne-Marie Ahrsjö, 164 80 STOCKHOLM

Ericsson Radio Systems AB, Kista

PROJECT MANAGER - CUSTOMER SATISFACTION

Customer Satisfaction - The key to our success
The Operational Development department within Sales & Market Operations, for Cellular Systems - American Standards is looking for a person to work with activities, required to increase customer satisfaction.

● You are a person with project management experience, you have a good understanding of what is needed by the cellular operators today.

You will be working closely with the improvement actions required within Sales and Market Operations activities to get an increased customer satisfaction.

You should have completed a university degree (B.Sc., M.Sc. or similar) have at least 5 years experience in the cellular industry. You must have a structured way of working, be a good communicator and be fluent in English.

The Operational Development department is a young and enthusiastic team, that is looking forward to get an additional member.

Contact: Göran Sköldberg, phone +46 8 404 7340, memoid ERA.ERAGSG Application: Ericsson Radio Systems AB AH/H Göte Hedblom 164 80 STOCKHOLM

Ericsson Components AB, Energy Systems Division Kungens Kurva

ACCOUNT MANAGERS

Ericsson Components är ett globalt Ericssonbolag, men med en storlek som gör att du kan överblicka hela affärsprocessen. Detta möjliggör att en bra dialog kan hållas mellan såväl design, produktion, marknadsföring och försäljning. Energy Systems Division inom Ericsson Components utvecklar, producerar och marknadsför strömförsörjnings utrustning, klimatsystem samt styr- och övervakningssystem för telekommunikation.

● Tjänsten innebär att du har ansvaret för försäljning mot en eller flera av våra kunder. Du kommer att ansvara för försäljningskedjan från offert till order inklusive bl a kontraktförhandlingar. Entreprenörskap och snabbhet är egenskaper som vi uppskattar.

Arbetet är internationellt inriktat och omfattar en hel del resor.

Du som söker är en drivande och affärsorienterad civilingenjör med marknadsinriktad påbyggnad alternativt civilekonom med teknisk grund, med minst fem års erfarenhet av internationell försäljning av systemprodukter. Du har lätt för att knyta kontakter samt har myck-

et goda kunskaper i engelska. Kunskaper i ytterligare europeiskt språk är meriterande.

Kontakta: Carl Karta, 08-721 6752, memo EKA.EKAKARA, Peter Wasmuth, 08-721 7160, memo EKA.EKAPEW eller la-Pia Emanuelsson (personal), 08-721 7461, memo EKA.EKAIPEM. Ansökan senast 970930: Ericsson Components AB Energy Systems Division KK/EKA/K/P Gudrun Söderberg 164 81 KISTA - STOCKHOLM

Ericsson Telecom AB, Kungens Kurva Agreement & Price Strategy

At Ericsson Telecom AB, Public Network, within the Multi-Service Access the marketing unit shall be extended regarding Agreement & Price Strategy. For this is foreseen three members with the following aims:

BUSINESS AGREEMENT MANAGEMENT PRICE STRATEGY MANAGEMENT FINANCIAL STRATEGY MANAGEMENT

● Price strategies create a flow of the financial capital and needs therefore arranged in Agreements to form the interplay between a customer and the internal and external companies.

Business agreement management: The main responsibility of the work is to create and maintain agreements to ensure product and service deliveries from internal and external companies regarding the multi-service access products. It does also include to support in agreement matters in connection with customer business.

Price strategy management: The main responsibility of the work is to create suitable sales objects of the multi-service access products and define the market price and costs for these. It does also include to create dimension rules as support to different sales organizations.

Financial strategy management: The main responsibility of the work is to foresee and follow up the capital flow of the business, with a customer and the internal and external companies, in which multi-service access products are involved. It does also include to always have an overview of the business situation.

Contact: Hans Thanger KK/ETX/PN/MSM telephone +46 (0) 8 719 24 85, memoid ETX.ETXTR or, Catarina Larson Åstrand KK/ETX/PN/MS telephone +46 (0) 8 719 0836 memoid ETX.ETXL-CAT.

Ericsson Radio Systems A:

INTERNATIONELL MARKNADS FÖRING - MOBILTELEFONI

Vår enhet arbetar med marknadsföring, försäljning och implementering av mobiltelefonsystem - europeisk standard. Vi bearbetar Central- och Östeuropa, och vi har en mycket stark marknadsställning. På g a den mycket snabba expansionen på våra marknader söker vi nu ytterligare en erfaren kundprojektledare.

● Du kommer att arbeta med våra mobiltelefonsystem GSM och NMT mot ett stort antal marknader och dotterbolag inom regionen. Detta innebär att Din uppgift blir bred.

Du kommer att ansvara för implementeringsdelarna under offertfasen och Du kommer att driva projekt i enlighet med kundkontrakt och projektspecifikation under implementeringsfasen. Jobbet är lämpligt för den projektledare som är affärsorienterad och som är intresserad av att arbeta i en internationell miljö.

För att lyckas med den här uppgiften måste Du ha en gedigen erfarenhet av projektledningsarbete inom mobiltelefoni eller telekommunikationssystem i övrigt (gärna AXE). Du är civilingenjör och intresserad av att jobba i en internationell miljö.

Du behåskar engelska i tal och skrift. Det är meriterande med ytterligare språkkunskaper.

Kontakta: Ulf Borison, tel 08-757 1580 eller Liljana Sundberg, tel 08-757 2495

Ericsson Radio Systems AB

INTERNATIONELL MARKNADS- FÖRING - MOBILTELEFONI TECHNI- CAL MANAGER

Vår enhet arbetar med marknadsföring, försäljning och implementering av mobiltelefonsystem - europeisk standard. Vi bearbetar Central- och Östeuropa, och vi har en mycket stark marknadsställning. På grund av vår kraftfulla expansion söker vi nu ytterligare en kundorienterad Technical Manager.

● Du kommer att arbeta med våra mobiltelefonsystem GSM och NMT mot ett flertal mark-

nader och dotterbolag. Detta innebär att Din uppgift blir bred.

I jobbet som Technical Manager kommer Du i stor utsträckning att arbeta med teknisk marknadsföring direkt mot våra kunder. Du kommer även att utarbeta de tekniska delarna av våra offerter och kontrakt samt under kundförhandlingar bidra med Din tekniska sakkunskap.

Arbetet kommer att vara mycket internationellt inriktat och omfatta en hel del resor.

För att lyckas med den här uppgiften måste Du ha minst ett par års erfarenhet av arbete med radio/mobiltelefoni eller telekommunikationssystem i övrigt (gärna AXE).

Du är civilingenjör och behåskar engelska i tal och skrift. Det är meriterande med ytterligare språkkunskaper.

Kontakta: Ulf Borison, tel 08-757 1580 eller Liljana Sundberg, tel 08-757 2495

Ericsson Radio Systems AB

INTERNATIONELL MARKNADS FÖRING - MOBILTELEFONI AREA MANAGER

Vår enhet arbetar med marknadsföring, försäljning och implementering av mobiltelefonsystem - europeisk standard. Vi bearbetar Central- och Östeuropa, och vi har en mycket stark marknadsställning. På grund av vår kraftfulla expansion söker vi nu ytterligare en driftig affärsman.

● Du kommer att arbeta med våra mobiltelefonsystem GSM och NMT mot ett flertal marknader och dotterbolag. Detta innebär att Din uppgift blir bred.

I jobbet som Area Manager kommer Du i stor utsträckning att arbeta med marknadsföring och försäljning direkt mot våra kunder. Du kommer att svara för utarbetandet av våra offerter och kontrakt samt leda de kommersiella delarna av kundförhandlingarna.

Arbetet kommer att vara mycket internationellt inriktat och omfatta en hel del resor.

För att lyckas med den här uppgiften måste Du ha minst ett par års försäljningserfarenhet inom mobiltelefoni eller andra telekommunikationssystem (gärna AXE). Du är civilingenjör och intresserad av att jobba i en internationell miljö.

Du behåskar engelska i tal och skrift. Det är meriterande med ytterligare språkkunskaper.

Kontakta: Ulf Borison, tel 08-757 1580 eller Liljana Sundberg, tel 08-757 2495

Ericsson Business Networks AB Sundbyberg

Radio Access is a fast growing and dynamic unit within Public Networks. We are responsible for Ericssons radio access products including but not limited to CTM, SuperCordless and the WLL-products DRA 1900 and RAS 1000, AIRLINE. The market demand for our products and services is experiencing tremendous growth throughout the world. This of course provides for new, exciting and challenging opportunities in the emerging wireless access arena.

BUSINESS TOOLS AND PROCESS DEVELOPER

The demand for radio based access products and services are increasing. In order to meet the market expectations and improve our competitive strength the Radio Access - Marketing and Sales organisation have decided to reinforce our focus on process management and the development of marketing and sales tools.

● We are looking for an energetic person with initiative and drive who can help us improve the business process within the Marketing and Sales organisation and take the responsibility to develop marketing and sales tools.

Your main responsibilities will be: Planning, introduction and continuous improvement of process management within the marketing and sales organisation. Development and introduction of marketing and sales tools to the organisation. Participation in the Product Units business related process management work. Initiate benchmarking activities demonstrating the benefits of improved working methods.

We believe that you meet the following requirements: Process management competence and/or good experience from work related to the business process/customer supply flow within Ericsson. Experience from working with and/or developing different kind of computer based marketing and sales tools. Excellent interpersonal and communication skills. Documented experience of marketing and sales in an international environment. Ability to initiate and create change.

The position is at Business Development, Marketing and Sales.

MARKET COMMUNICATIONS SUPPORT

We have the responsibility for market communication of the Radio Access product portfolio and are expanding the organisation by looking for a person to start working as market communications support.

● Your main responsibilities will be: Information update of the Radio Access organisations communication on the WWW. Administration and distribution of marcoms materials within the Ericsson organisation and to customers. Administration of give-aways. Support to the market communications department.

We believe that you meet the following requirements: Minimum 2 years of work experience. Good interpersonal and communication skills. Team worker with a positive, energetic and ambitious character. Ambition to make a career within IT-based marketing communications. Fluent in English.

Contact: Susan Törne Henningson, phone: +46 (0)8 764 0382 alt. mobile phone +46 (0)70 6522 140, memoid EBC.EBCSUTH. Application: Ericsson Business Networks AB RAH Anna Sandström, 172 87 SUNDBYBERG

Ericsson Telecom AB, Public Networks, Network Intelligence, Stockholm.

CONTRACT MANAGER / CUSTOMER PROJECT MANAGER

Within Global Business Management at GPL-NI there is a functional unit responsible for Contract Management. The unit are recently formed and there are several openings for people who are prepared to take initiatives and have an out-going personality.

● The unit are now very focused on the work with establishing routines and processes for fulfilling the requirements from the contracts in terms of deliverables, quality, scheduling and budget.

You must have the capability to take the role as Customer Project Manager and be responsible for fulfilling the requirements from the contract for new products with no established delivery process.

Fluency in English is required. Earlier experience in project management, sales or operations (supply & implementation) is a plus. Your personality is more important than formal education.

Contact: Ronne Hamerslag Manager, Contract Management +46 8 7190442 ETXT.ETXRHAM or Christina Wetterberg Human Resources +46 8 7198125 ETXT.ETXCSON Application: Ericsson Telecom AB PN/NIB Ulla Hansen 126 25 STOCKHOLM

Ericsson Radio Systems AB, Kista

PRICING MANAGER

LJ is a Market Operations unit within RMOG responsible for the marketing, sales and implementation of GSM mobile telephone systems in the U.S., Canada and Latin America.

● As Pricing Manager you will liaise with internal and external contacts; Marketing Management, Product Management, RMOG staff functions, local companies (U.S., Canada and Latin America) Sales and Support organisations as well as Ericsson affiliated companies and customers. Development of pricing structures, strategies and tools will take up much of your time, as well as analyzing our competitors and their strategies in relation to marketing and pricing specifically. You will often work as part of a Core Three team, or as support to a team with a focus on the commercial aspects of a tender.

We think you have 5-10 years of experience in the telecom business, mainly in marketing and sales oriented positions related to GSM. You are analytical, self motivated, flexible and cooperates easily with other people and cultures. You are of course capable of taking own initiatives.

You are also fluent in English and prepared to cope with extensive travelling at times, as well as our flexible working hours adjusted to customer needs.

Contact: Greger Larsson, 08-764 1591, memoid ERAC.ERAGLAR or Henrik Högborg, 08-757 1148, memoid ERAC.ERAHKHG Application: Ericsson Radio Systems AB, LJ/HS Ritva Sjögren 164 80 STOCKHOLM

Ericsson Telecom AB

STRATEGIES AND MARKETING SUPPORT

The business environment of Business Unit Public Network's (PN) is presently going through major changes in terms of privatizations, deregulations, the appearing of new and global operators, etc.

These dynamic changes requires attention in order to adapt our way of working both what concerns market oriented issues and long term product portfolio oriented issues.

For this purpose, the department Strategies and Marketing Support which is responsible to define and implement the global overall marketing and product portfolio strategies for the business Unit Public Networks, is looking for a number of professionals as defined below;

● Marketing Strategies and Development

We are looking for individuals who are interested in one or more of the following fields; Coordination and execution of internal and external PN marketing seminars.

Responsible for marketing competence development programs within PN. Handling of pricing issues with an overall PN perspective. Definition of PN business strategies. Interaction in PNs ESP process concerning the market dimension.

We expect the following qualifications; A university level degree in economics, marketing, engineering or equivalent.

Experience and interest of marketing of products and services on a global perspective within the telecom- or adjacent industry. Ability to learn about different network components in the evolving telecommunications network for voice, data and multimedia.

Personal skills include; Good knowledge in written and verbal english. The ability to gat-

her and present information. Self-motivation. Market oriented personality.

● Strategic Product Portfolio Management

We are looking for individuals to outline PN's long-term strategic network and services concepts and their evolution over time for Telecom Operators in the context of the following important topics; Communications convergence. Multi-Media communication. PSTN/ISDN/IN. Voice over IP. Mobile communication. End-user strategies.

You will run the work that will result in statement of directions regarding research or development of a certain product or network areas. The work includes close relation with experts and industry forums, within and outside Ericsson, in international teams. The work will serve as a basis to ensure PN's long-term strategic product portfolio.

We expect that you have a broad knowledge either within telecommunications or in IP and datacommunications both from a business perspective and a network performance perspective. A university level degree is required in electronics/telecommunications/engineering or equivalent.

Personal skills include; Good knowledge in written and verbal english. Analytical ability.

Contact: Barbro Södergren, PN/GMH, Global Marketing, Human Resources Tel: 08-719 5775 or Lars Linden, PN/GMS, General Manager Strategies and Marketing Support Tel: 08-719 6767

Ericsson Telecom AB

PUBLIC NETWORKS GLOBAL MARKETING

Global Marketing har ett övergripande marknadsansvar för Public Networks. Vi har även ett direktansvar för ett antal marknader samt vissa BU specifika funktioner.

● Inom Business Controll funktionen finns en enhet som hanterar Financial Control för Intercompany Business Co-ordination. Vi har bla 3 personer som hanterar fakturering av metoder, hjälpmedel, design, dokumentation och andra tjänster till våra dotterbolag. En av våra orderregistrerare ska nu sluta och vi söker för omgående anställning en orderregistrerare som i förlängningen kan ta ett övergripande ansvar för all "tjänstefakturering" på Global Marketing.

Arbetsuppgifterna består idag av orderregistrering. Hantering av Mofakt debiteringssystemet för tidsskrivning, bokföring, uppföljning av fakturering, orderbestånd och kostnader. Jobbet kommer gradvis att utvecklas till en sammanhållande roll för tjänstefakturering inkl budgetering, estimering valutasäkring mm. Vi söker en drivande och noggrann person. Du är lägst gymnasie ekonom och hanterar engelska i tal och skrift. Har du dessutom erfarenhet av ETX order och ekonomi system är det ett plus.

Kontakta: Adrian Borgström Chef Financial Control - Intercompany accounts Memoid: ETX.ETXABM, Mail: Adrian.Borgstrom@etx.ericsson.se Telefon 719 42 81 eller Barbro Söderberg, Personal Memoid: ETX.ETXBASO Telefon: 719 57 75

Ericsson Telecom AB

BUSINESS MANAGER - NEW AND GLOBAL OPERATORS

The segment New and Global Operators is expanding rapidly. We are addressing these business opportunities in a separate unit within Business Unit Public Networks. Our target is new operators for fixed network on deregulated markets. These operators differ a lot from the traditional PTs. They form their business on gaining new customers. Our role is to provide total solutions including suitable products and customer services. We have to be very business oriented.

● The Business Manager at PN/GMO is overall responsible for the PN net sales, order bookings and consolidated customer contribution regarding the assigned customers in assigned countries. The Business Manager is responsible for the following: Co-ordinate offerings of total solutions for customers. Develop and maintain a good understanding and knowledge about the new operator market in the assigned country. Identify new customer prospects and agree with the MLC/LC on sales organisation and product/service offering. Ensure application of standard products and solutions whenever possible. Ensure consistency in offerings to different customers in the assigned country and globally.

We are looking for persons with the following skills: Technical and/or commercial

education combined with marketing skills. Customer oriented as well as business oriented thinking. Speak and write fluent English. German, French, Spanish and/or Italian is a merit. Like to work hard in a small unit, in an international environment with frequent travelling.

If you are a commercially oriented person with experience from marketing or product management who likes new challenges,

Contact: Gösta Körlof phone +46 8 719 6505 memo id ETX.ETXKOER Magnar Ringås phone +46 8 719 4907, memo-id ETX.ETXMRIN José Luis Martinez phone +46 8 719 0678 memo id ETX.ETXJLRM or Dick Ryberg phone +46 8 719 1238 memo id ETX.ETXDR

Ericsson Components AB, Energy Systems Division i Kungens Kurva

MARKNADSSUPPORT

Energy Systems utvecklar, producerar och marknadsför strömförsörjningsutrustning, klimatelement samt styr- och övervakningssystem för telekommunikation. Vår Produkthenhet Power Systems expanderar och vi söker förstärkning med ett antal marknadsansvariga.

● Marknadsansvariga - Nyckelkunder eller Regioner Som marknadsansvarig blir Du produkthenhetens interface till någon/några av våra nyckelmarknader alternativt till våra regioner. Huvudsakliga arbetsuppgifter för ovanstående tjänsterna är att: löpande studera och analysera lönsamhetsutveckling, kartlägga marknadstrender (kunder, konkurrenter, prisnivåer etc), planera och aktivt implementera in- och utfasning av produkter till kunder eller regioner. ge kommersiell och teknisk support till våra säljkanaler så att marknadsönskemål hanteras effektivt av produkthenheten. vara resultatansvarig per kund eller region. ansvara för kund- eller regionspecifik Sales Promotion. stödja våra säljkanaler med produktinformation, prisrekommendationer och säljargument.

För ovanstående tjänster söker vi Dig som är tekniker på högskolenivå med en kommersiell påbyggnad. Du tycker om att arbeta i en internationell miljö med kundkontakter och har ambitionen att utvecklas inom organisationen. Tjänsterna förutsätter att Du har goda kunskaper i engelska såväl skriftligt som muntligt. Som person har Du lätt för att skapa goda relationer i nya kulturer och miljöer samt är resultatintriktad.

Kontakta: Anders Thulin, tfn 08-721 7371, memoid EKA:EKAAT, email:eri.eka. ekaat@mesmt-pse.ericsson.se eller Laila Engren (personal) 08-721 6108, memoid EKA.EKALENN, email:eri.eka.ekalenn@mesmt-pse.ericsson.se. Ansökan märkt "K97017": ERICSSON COMPONENTS AB Energy Systems Division KK/EKA/K/P Gudrun Söderberg 164 81 KISTA - STOCKHOLM

Ericsson Radio Systems AB, Kista, Kista

AREA SALES MANAGER - RUSSIA

Cellular Systems - American Standards (RMOA) is one of the fastest growing business units within Ericsson Radio Systems. We are the market leader for cellular telephone systems and services based on D-AMPS/IAMPS. Today, over 50% of the world's cellular subscribers are served by D-AMPS/IAMPS systems.

● We are looking for an Area Manager, who can take on the challenge to further develop our business in Russia.

You have completed a university degree (B.Sc., M.Sc. or similar), have at least 3 years working experience, preferably from international system sales, Fluency in English, knowledge in the Russian language, is an asset but not an absolute must, and excellent interpersonal and communication skills. Your main responsibilities and tasks will be Marketing and sales activities towards our major account, commercial and technical support of the local Ericsson company in Russia, frequent visits to the region and formulating market plans

You will be involved throughout the whole sales process starting with the initial sales activities, tender preparations to contract negotiations and our extensive service offering. You will work in a stimulating small team environment.

Contact: Ulf Engberg, phone + 46 8 404 6621 Application: AH/H Göte Hedblom Ericsson Radio Systems AB 164 80 Stockholm

Ericsson Radio Systems AB, Kista

SENIOR AREA SALES MANAGER - LATIN AMERICA

Vår affärsenhet är den del inom Ericsson Radio Systems som utvecklar och marknadsför mobiltelefonisystemen D-AMPS IAMPS. Ungefär 56%

Telefonaktiebolaget LM Ericsson, Ericsson Communications

Vill Du jobba med adressdatabaser och distribution av koncernpublikationer?

Ericsson Communications är en supportenhet inom moderbolaget som har som främsta uppgift att genomföra olika projekt och uppdrag för koncernledningsfunktion Information.

En stor del av dessa uppdrag är lagda på Koncernredaktionen, den grupp inom supportenheten som bl a ansvarar för produktionen av Kontakten/Contact, Ericsson Connexion och Ericsson Review. En annan viktig uppgift för Koncernredaktionen är elektronisk informationshantering.

Som assistent inom vår distributionsverksamhet, blir dina huvudsakliga arbetsuppgifter att sköta den dagliga uppdateringen av våra databaser samt att producera statistik ur dessa.

Du fungerar också som vår kontaktperson i distributionsfrågor, expedierar och i förekommande fall debiterar efterbeställda tidningar. Du ansvarar också för att producerade tidningar finns i arkiv och lager samt tar emot och utreder orsaken till returexemplar.

Du som söker är gymnasieutbildad, en god organisatör och har en väl utvecklad servicekänsla. Engelska behärskar Du obehindrat.

Kontakta: Koncernredaktör Lars-Göran Hedin, 08 - 719 9868, memoid LMELGH. Ansökan senast 971003: Telefonaktiebolaget LM Ericsson HF/LME/P Anna Berggren 126 25 STOCKHOLM

av världsmarknaden är uppbyggd på D-AMPS IAMPS system. Vår andel ligger på 36%, vilket innebär att vi är marknadsledande och för närvarande fokuseras försäljningen på digitala system som används bl a för PCS.

Vår verksamhet finns i Sverige, men även i övriga delar av världen, med marknadsaktiviteter koncentrerade till Nord- och Sydamerika, Asien, Afrika, Australien & Nya Zeeland och T d Sovjetunionen.

På grund av den explosionsartade tillväxten inom våra regioner behöver vi ytterligare förstärka vår Sales & Marketing verksamhet.

● Arbetet som Senior Area Sales Manager innebär ansvar för försäljning och marknadsföring av våra mobiltelefonisystem D-AMPS/AMPS.

Din huvuduppgift är att identifiera och skapa nya marknadsmöjligheter och förvandla dessa till order. Arbetet innebär ett tämligen omfattande resande till kunder och lokalbolag. Dina arbetsuppgifter sträcker sig alltifrån första kundkontakt och offerering till förhandling och kontraktsteckning.

Vi lovar spännande och utmanande uppgifter i ett ungt och dynamiskt gäng med obegränsade utvecklingsmöjligheter.

Du är civilingenjör med flera års erfarenhet av internationell systemförsäljning och kontraktsförhandlingar. Du har minst 5 års erfarenhet från Telecom och är 35-45 år. Goda kunskaper i engelska förutsätts. Kunskaper i spanska och/eller portugisiska är ett plus.

Kontakta: Kristian Teär, tel 08-757 2449
Ansökan: Ericsson Radio Systems AB, AH
Birgitta Stavenow, 164 80 STOCKHOLM

Ericsson Radio Systems AB, Kista

EDUCATION PROGRAM 1998

Would you like to work within one of Ericsson's most expanding Business Units? We can offer you an education program with an international approach.

● Technical Sales Support, a part of our Sales and Market Operations, are planning an extensive education program that will consist of both formal courses as well as job rotation within different functions in the department. The first part of the education program will take place in Ireland. The total length of the program is 8-12 months and is planned to start in November 1997.

The education program will result in a work with: Wide international contacts. Good development opportunities in Sweden and abroad. The latest technology.

We are looking for: Newly graduated Electrotechnical engineers / telecommunication or equivalent.

Kontakta: Göte Hedblom, phone 08-764 1727.
Application not later than 970930: Ericsson Radio Systems AB Göte Hedblom AH 164 80 STOCKHOLM

Ericsson Radio Systems AB, Kista

MARKET SUPPORT - LATIN AMERICA

Cellular Systems - American Standards is one of the fastest growing business units within Ericsson Radio Systems. We are the market leader for cellular telephone systems and services based on the American Standards D-AMPS/IAMPS. Today, almost 60% of the world's subscribers are served by D-AMPS/IAMPS systems.

The Latin American region is growing rapidly with D-AMPS/IAMPS subscribers and networks. Consequently we are in the need of expanding our Sales and Marketing department.

● We are looking for Market support personnel taking on the responsibility of supporting our Area Managers and Account Managers with offers, tactical market plans and other daily work associated with Sales and Marketing.

Necessary qualifications for the Market Support position are: M Sc. or equivalent fluency in Swedish, English and Spanish or Portuguese. You should have a commercial interest and feeling and understanding of technical matters.

Kontakta: Kristian Teär, telephone 08-757 2449, memoid ERATEAR Application not later than 970915: Ericsson Radio Systems AB. AH/H Birgitta Stavenow, 164 80 STOCKHOLM

Ericsson Radio Systems AB, Kista

AREA SALE MANAGERS - EUROPE, MIDDLE EAST, CENTRAL ASIA & AFRICA

Cellular Systems - American Standards is one of the fastest growing business units within Ericsson Radio Systems. We are the market leader for cellular telephone systems and services

based on American Standards D-AMPS/IAMPS. Today, almost 60% of the world's subscribers are served by D-AMPS systems.

● We are now looking for Area Sales Managers, who are ready to take on the challenge in working with sales and marketing of our systems within the region including Europe, Middle East, Central Asia & Africa.

Your main responsibilities and tasks: Sales and marketing towards new customers and prospects on established markets (e.g. Russia) as well as on new unexplored markets within the region. Find and go for business opportunities in new markets. Provide commercial support to our existing Ericsson Local Companies (LC). Frequently visit customers and prospects as well as LC's. Build up CMS8800 sales competence at LC's. Establish and update Tactical Market Plans for the markets.

You will be involved throughout the whole sales process starting with the initial customer contact to contract negotiations. You will be working in a team of experienced and highly motivated sales and sales-support people and we can promise you a job that will develop and enhance your skills in business management.

Qualifications and experiences: Commercial sense and experience. Sales & marketing oriented. At least 3 years experience from international system sales. A hunter with the drive, experience and skill to sell our systems to customers on new and existing markets. University degree M.Sc. or similar. Fluent in English. Knowledge of Russian would be an advantage.

Kontakta: Eddie Åhman, phone +46 8 404 2280
Application: Birgitta Stavenow AH/H Ericsson Radio Systems AB 164 80 Stockholm

Ericsson Radio Systems AB, Sundbyberg

MARKETING MANAGER

Ericsson är sedan länge väl etablerade i Sydostasien med såväl analoga och digitala mobilsystem. Vi söker nu en Marketing Manager för Sydostasien med placering i Sundbyberg. Vi arbetar enligt "Core Three" konceptet, vilket innebär att du tillsammans med en Technical Manager och Project Manager är ansvariga från offert till implementering av systemet.

● Du får det kommersiella ansvaret i offerter, förhandlingar och presentationer. På våra marknader arbetar vi i huvudsak mot dotterbolag. För att lyckas som Marketing Manager måste Du ha minst ett par års försäljningserfarenhet inom mobiltelefoni eller telekommunikationssystem. Du är civilingenjör och intresserad av att jobba i en internationell miljö. Arbetet kräver en drivande och utåtriktad person. Bra kunskaper i engelska, både muntligt och skriftligt är en förutsättning.

Kontakta: SG/ERA/LN/LC Anders Borneving, +46 8 7572692, Memoid:ERAC.ERAASBG
Ansökan: Ericsson Radio Systems AB SG/ERA/LNH Carin Kasberg, 164 80 Stockholm
Tfn: +46 8 4045587, Memoid: ERAC.ERACASA

Ericsson Telecom AB

MARKETING UNIT MIDDLE EAST & SOUTH ASIA

We have the overall marketing and result responsibility within Ericsson Infocom - Public Networks for the countries ranging from the Suez channel to Bangladesh. We work closely with the Product Line Units and the Implementation & Supply Units (Operations) to successfully meet our customers expectations on Ericsson. We are a multi national team of 60 people in Sweden plus representatives in the offices abroad.

BID & CONTRACT MANAGER

● We are seeking a number of individuals with ambitions, initiative and drive that will support Marketing and Sales in tender preparation, negotiations with customers and follow-up of our implementation projects.

You will be responsible for project teams producing tenders, where commercial co-ordination and calculations are important ingredients for the work. You will also be responsible for the transfer of the project to the Supply and Implementation units (Operations) and for monitoring and follow-up of the projects during implementation. We work with the full range of Ericsson's product portfolio, offering our customers telecommunication solutions tailored to their needs.

The work includes frequent contacts with other Ericsson units as well as with external suppliers and customers. Applicants must be prepared to travel.

The successful candidate has an academic degree and minimum five years telecommunication experience. You are service minded, well structured and have a drive to get things done. Good command in English both verbally and in

writing is required. Further languages as well as previous experience from tender projects and/or international experience is a merit. You are welcome to contact us for further information!

Contact: HF/ETX/PN/MEB Göran Falkmer, tph. +46-8-719 0788 or HF/ETX/PN/APH Ann Jinglekv, tph. +46-8-719 3404

personal

Ericsson Mobile Communications AB, Kista

PERSONALMAN/KVINNA

Ericsson Mobile Communications AB utvecklar, marknadsför och säljer mobiltelefoner över hela världen. Till vår personalenhet i Kista söker vi nu en erfaren personalman/kvinna.

● Dina arbetsuppgifter kommer att spänna över de flesta områden inom en personalfunktion. Du ska fungera som stöd och hjälp åt våra chefer i deras arbete med personalfrågor. Eftersom vi växer så kommer tyngdpunkten under den närmaste framtiden att ligga på rekrytering och omfatta val av rekryteringsväg, annonsering, intervjuer, tester m.m. Du kommer också att arbeta med kompetens och organisationsutveckling, förhandlingar, lönefrågor och allmänt personalarbete.

Vi arbetar i en snabb och expansiv miljö så du måste vara flexibel och duktig på att hitta nya lösningar. Vi söker dig som har en god yrkeskompetens, är van att arbeta självständigt och har en utpräglad social kompetens. Din bakgrund ä utbildning inom PA-området och du ska ha arbetat flera år inom personalområdet.

God engelska språkkunskaper, erfarenhet från Ericsson och ett företagsinternt nätverk är en stor fördel.

Kontakta: Yvonne Areflykt, tel, 08-404 5178, memoid ECS.ECSYVAR Ansökan: Ericsson Mobile Communications AB ECS/HKS Mia Hjertén, 164 80 STOCKHOLM

Telefonaktiebolaget LM Ericsson, Ericsson Organizational Consultants, Telefonplan

COMPASS-KONSULT

Vi behöver förstärkning och söker därför ytterligare en Compass-konsult.

Ericsson Organizational Consultants är en enhet som genomför attitydundersökningar inom hela koncernen med hjälp av instrumentet COMPASS. Enheten ger stöd och rådgivning vid tolkning av resultat och vid start av förbättringsprogram.

● Du kommer att planera och utforma undersökningar i samarbete med kund, samt ta fram resultatrapporter. På sikt ser vi att Du kommer att stödja kunder även vid analys och tolkning av resultat. Arbetet medför mycket kontakt och samarbete med olika bolag inom koncernen.

Du är intresserad av människorna i organisationen och förbättringsarbete. Som person är Du analytisk, initiativrik, stresstålig och noggrann.

Du har Din arbetslivserfarenhet från t ex personalområdet. Din utbildningsbakgrund är P-linjen eller motsvarande. Erfarenheter av och intresse för data, samt kunskaper i statistik är ett plus. Du uttrycker dig väl i tal och skrift på svenska och engelska.

Kontakta: Siv Nyberg, memo: LME.LMESIV, tel: 08-719 15 38 Ansökan: Telefonaktiebolaget LM Ericsson HF/LME/P Anna Berggren 126 25 STOCKHOLM memo LME.LMEGREN

Telefonaktiebolaget LM Ericsson, International Assignments, Telefonplan

UTLANDSPERSONALMAN

Inom International Assignments arbetar 19 personer med kontraktsvillkor och förberedelse-utbildning för personal i utlandstjänst inom Ericssonkoncernen. För närvarande är antalet kontraktsanställda 2.900 personer i drygt 85 länder.

Vi söker nu en vikarie till en av våra tjänster som utlandspersonalman.

● Du kommer i huvudsak att arbeta med en grupp av länder där Du utvecklar och följer upp generella och landspecifika villkor samt koordinerar och administrerar personal på långtidskontrakt. Arbetet innebär också att handha en mängd andra frågor i samband med utstationering och hemkomst.

Dina kunder/uppdragsgivare är medarbetare på Ericssons enheter i Sverige och utomlands, vilket innebär att Du kommer att få ett mycket

brett internationellt kontaktnät inom koncernen.

Du som söker har akademisk examen samt behärskar engelska obehindrat i tal och skrift. Det är en fördel om Du själv har rest mycket, bott eller arbetat utomlands.

Kontakta: Cecilia Calais, 08-719 64 38
Memoid: LMECC eller Ulf Grufman, 08-719 31 43
Memo ID: LMEULFG Ansökan senast 970919: Telefonaktiebolaget LM Ericsson HF/LME/P Anna Berggren 126 25 Stockholm LMEGREN.

produktledning

Ericsson Radio Systems AB, Kista

Telecom Management Solutions (TMS), Ericsson's recently formed subbusiness unit, specialises in providing mobile telecom operators with best-of-breed service solutions for network management, network operations and maintenance, management consulting and business applications for the global telecom market.

NETWORK MANAGEMENT SYSTEMS

● We are responsible for profitable product management and indirect sales support of the Network Management System products and related services.

In our Business Development and Planning unit is a job opening with responsibilities regarding NMS Communication Materials, Marketing Activities and Market Intelligence.

PRODUCT MANAGERS

● We also need additional members in our Project Delivery Services unit where the main responsibilities are establishment and maintenance of NMS Service Products Business Cases, methodology used in services and quality measurement procedures, ordering development of services and following up, in-house development of services and pre sale support.

Kontakta: Håkan Messén, phone 08-404 2401, memoid ERA.ERAHAME or Stig-Arne Svensson, phone 08-404 8419, memoid ERA.ERASTNE
Application: Ericsson Radio Systems AB NHS Ingrid Wideberg 164 80 STOCKHOLM

Ericsson Radio Systems AB, Kista

Telecom Management Solutions (TMS), Ericsson's recently formed subbusiness unit, specialises in providing mobile telecom operators with best-of-breed service solutions for network management, network operations and maintenance, management consulting and business applications for the global telecom market.

ORDER AND SUPPLY MANAGEMENT

● We are responsible for handling all orders and supply of services within the TMS organisation. These services consist of assisting operators in their daily Operation and Maintenance activities as well as implementing O&M processes and transfer of knowledge.

We are looking for personnel with experience from: Network Operations and Maintenance. You are an engineer with experience from installation, implementation and performance optimisation of O&M services within an operator's maintenance, or supplier's customer support organisation.

The successful candidates have a strong motivation to operate in close cooperation with the customer. You find it easy to adapt to different cultures and are willing to travel abroad on short- and long term assignments.

Kontakta: Bernhard Nijenhuis, phone 08-404 4702, memoid ERAC.ERAHUIS or Kerstin Efraimsson, phone 08-757 5515, memoid ERAC.ERAKEEF Application: Ericsson Radio Systems AB NHS Ingrid Wideberg 164 80 STOCKHOLM

Ericsson Radio Systems AB, Sundbyberg

CHALLENGING POSITIONS, AXE IMPLEMENTATION SERVICES

The unit Product management AXE Implementation is responsible for the product portfolio for AXE Implementation Services for GSM systems. This means to develop and support services for Implementation of AXE that are profitable for RMOG, and are perceived as effective and competitive by our customers.

The unit is recently established and we are now looking for candidates that are interested to participate in the build up. This will give big opportunities to influence the future work and the structure of the new unit.

PRODUCT MANAGER

● The responsibilities includes: definition, development and maintenance of the service portfolio, internal marketing, business and sales support to MO/MLC/LC, develop and communicate price strategies, develop contract models.

Required qualifications in order to be successful in this position are: business orientation, experience from implementation projects and/or product management, good communication skills, interest in establishing contacts, and to create results together with other people in the organisation, experience as project manager or line manager is an advantage, good knowledge in English, good communication skills (verbal and writing).

OPERATIONS

● The responsibility includes: follow up and analyse measurements regarding cost, efficiency, lead-time, quality in customer projects, models for project calculation, handle requirements regarding implementation.

Required qualifications in order to be successful in this position are: business orientation, experience from implementation projects and/or product management, good communication skills, interest in establishing contacts, and to create results together with other people in the organisation, experience as project manager or line manager is an advantage, experience from follow up of projects concerning economy, goods etc. or equal, good knowledge in English, good communication skills (verbal and writing).

Contact: Lars Hult, phone +46 8 404 68 59, memoid ERAC.ERALAHU or Agneta Hjertén, Human Resources, +46 8 757 29 02, memoid ERAC.ERAJER Application: Ericsson Radio Systems AB ERA/SG/LZ/HS Towa Raak, 164 80 Stockholm

Ericsson Telecom AB, Public Network, Switching, Älvsjö BTS "Broadband Telephony Services" söker

PRODUKTLEDARE

Enheten BTS arbetar med att utveckla telefonitjänster för bredbandsnätet. Vi är en nybildad organisation och jobbar nära våra kunder. Teamkänsla, och en positiv inställning till nya utmaningar är nyckeln till vår framgång. Vi befinner oss i en intensiv period av entreprenörskap, vilket innebär att vi arbetar mycket med simuleringar och prototyper för att experimentera fram nya lösningar.

● Vi söker dig som vill bidra med produktledningserfarenhet i vår organisation.

Vi vill att du skall: se möjligheterna i komplexa problem, delta i, och påverka viktiga produktbeslut, ta helhetsansvar från idé till färdig produkt, ha erfarenhet från produktledning inom något av områdena Access, ATM eller Datacom, ha god insikt i kommersiellt och strategiskt arbete samt ha en gedigen teknisk bakgrund.

Kontakta: Bengt Jansson, tel: 08-719 41 30 MEMO : ETX.ETXB

Ericsson Infotech AB, Karlstad

PRODUCT MANAGER

A family of Signalling converters (ZAK) is becoming a product within our portfolio. The converters are strategic for new markets such as eastern Europe where they are needed to connect AXE, MD110 and mobile phone networks to existing analogue trunks. The market is growing, meaning that the product must develop to adapt to new signalling schemes and we are entering an expansion phase both on the market as well as in product development. Our aim is to increase the sales of the product line to external customers as well, making us a world leading supplier of signalling converters.

● As Product Manager you will work with consolidation of market requirements, product strategies, control and follow up of product decisions over the whole product life cycle, from business opportunity tracing, product provisioning until product phase out. You will work in close co-operation with our product development group with planning of projects, maintenance and support issues.

The work entails contacts with Ericsson market units and Ericsson production facilities; customer presentations and international contacts and travelling.

You have an academic degree and at least 5 years working experience. A good knowledge in signalling and/or data communication and experience of hardware and software design is preferred. You are interested in working with product issues from a business perspective. We

will pay high attention to your personal abilities and your interest in personal development in an informal and non bureaucratic environment.

Contact: Per Lindblad Department Manager Tel: 054-294843 e-mail: per.lindblad@ein.ericsson.se Application not later than 970925: Ericsson Infotech AB Anne-Charlotte Runqvist (ref: ZAK) Box 1038 651 15 KARLSTAD I

Ericsson Radio Systems AB, Kista

PRODUKTLEDARE/ DATAKOMMUNIKATION

Vi ansvarar för produktledning av framtida datatjänster i mobiltelefonisystem för Japan. Den japanska kommunikationsstandarden för mobiltelefoni (PDC) har nyligen utökats med standards för paketswitchad datakommunikation.

Efterfrågan på paketswitchade (och kretskopplade) datatjänster förväntas därför inom kort stiga starkt. För detta ändamål behöver vi omgående förstärkning av erfarna produktledare (2-3 st) för att planera och kravställa produkter kring kommande datatjänster.

● Som produktledare ansvarar du för produktplaner, produktstrategier och huvudkrav. Du kommer också att jobba med lönsamhetsfrågor, konkurren analys och till viss del tekniskt stöd.

Du bör vara civilingenjör eller motsvarande och ha flera års erfarenhet från telekombranschen och/eller datakombranschen. Har du tidigare jobbat med mobila dataapplikationer är det givetvis ett plus. Du måste vara affärs- och målorienterad, ha lätt för att samarbeta samt behärska engelska i tal och skrift.

Kontakta: Janallan Nordin, tel 08-404 79 54 Ansökan: Ericsson Radio Systems AB, J/HS Ann Beer, 164 80 STOCKHOLM

Ericsson Radio Systems AB, Application Center for Mobile Switching and Radio Networks, Linköping

PRODUCT MANAGER GSM OSS, IN

STALLATION & IMPLEMENTATION SERVICES

Z/B har fått ett utökat ansvar för produktledning av Installation & Implementation tjänster. Arbetet omfattar specificering, prissättning och uppskattning av kommande leveransvolymerna av tjänsterna, samt att beställa framtagning och utförande av tjänsterna. Givetvis ingår lönsamhetsansvar för området.

● Du som söker skall vara kundorienterad, kvalitetsmedveten och duktig i engelska. Du bör ha erfarenhet av produktledning eller marknadsföring. Du ska ha möjligheter att resa då både våra kunder och utförande personal är spridda över världen. Du ska trivas med att uppsöka våra kunder för att förstå deras förväntningar på oss och sedan stimulera vår organisation att överträffa dessa förväntningar. Du ska ha erfarenhet av UNIX baserade system och då speciellt inom installations- och implementeringsområdet.

Kontakta: Lars Knutsson Tel: 013-284714 Ansökan märkt 97-72C: Ericsson Radio System AB, Application Center LM/ERA/Z/MH Eva Lindkvist Hanna Box 1248 581 12 LINKÖPING Memoid: era.eraeval

Ericsson Radio Systems AB, Application Center for Mobile Switching and Radio Networks,

PRODUCT MANAGER GSM

OSS PRODUCT RELATED SERVICES

Z/B har fått ett utökat ansvar för produktledning av Product Related Services. Området innefattar initialt kundspecifika tillägg till våra OSS produkter inom områdena: Performance Management, Configuration Management och Fault Management. Arbetet innebär att specificera, prissätta och uppskatta förväntade volymer av tjänsterna, samt beställa framtagning och utförande av tjänsterna. Lönsamhetsansvar ingår som en del i arbetet.

● Du som söker har god kunskap om GSM och framförallt en djup förståelse för drift och underhåll av ett GSM nät. Du kommer att arbeta tillsammans med våra kunder och lokalbolag vilket medför en del resor. Du bör vara kundorienterad, kvalitetsmedveten och duktig i engelska. Du bör ha erfarenhet av produktledning eller marknadsföring. Dessa tjänster kan ses som ett komplement till våra produkter och därmed öka kundens effektivitet. Du ska därför trivas med att uppsöka våra kunder för att förstå deras förväntningar på oss och sedan stimulera vår organisation att överträffa dessa förväntningar.

Kontakta: Lars Knutsson Tel: 013-284714 Ansökan märkt ref.nr.9773C: Ericsson Radio System AB, Application Center LM/ERA/Z/MH

Eva Lindkvist Hanna Box 1248 581 12 LINKÖPING Memoid: era.eraeval

Ericsson Components AB, Mikroelektronikdivisionen, Kista Sektor Linjekretsar

PRODUKTCHEF

Produktlinjen Industri & Kraft utvecklar och säljer IC-kretsar för bland annat stegmotordrivning och switchad strömförsörjning. Vi hantlar hela kedjan från marknadsföring och kundsupport till utveckling av nya produkter och halvledarprocesser. Våra uppdragsgivare är dels den egna enheten men också externa kunder. Vi behöver förstärka våra resurser med en produktchef.

● Som produktchef ansvarar Du för att våra produkter blir kända, att kunderna får den produkt de vill ha och att de förstår produkten. Det innebär att Du ansvarar för datablad och tekniskt stöd till säljare, säljrepresentanter och kunder. Du tar löpande fram försäljningsprognoser, sätter priser och bevakar leveransläget. Du tar fram marknadsföringsmaterial, och i samarbete med säljkåren planerar och genomdrivar Du våra marknadsföringsplaner.

En annan viktig del av arbetet är att beakta konkurrenter och undersöka marknadens behov av nya produkter. Arbetet innebär en del resor till säljare, kunder, mässor etc runt hela världen.

Du kommer inledningsvis att få gå igenom ett utbildningsprogram på våra produkter och marknadsföringsverktyg under ledning av en erfaren mentor.

Arbetet innefattar: ansvar för marknadsföring av produkterna, ansvar för analyser med avseende på kundernas nuvarande och framtid behov samt initiering av nya produkter och konkurren analys- ansvar för uppföljning och rapportering av produkternas försäljning och marginaler, ansvar för produktspecifikationer.

Kompetenskraven är civilingenjör med marknadsföringskunskaper eller civilekonom med teknisk bakgrund.

PRODUKTINGENJÖR

● Som produktingenjör är Din uppgift att minimera tillverkningskostnaderna för våra produkter. Det innebär att Du analyserar utbyten och kvalitet i alla tillverkningsled, initierar och leder förbättringsarbeten. Arbetet innebär omfattande samarbete såväl inom den egna gruppen som med de olika tillverkningsenheterna och våra felanalysresurser.

Du deltar även i utvecklingsprojekten med att skapa produktberoende tillverkningsunderlag. Du ansvarar för att prototypserier tillverkas och har projektledningsansvar för produktifieringsfasen av utvecklingsprojekten. Arbetet innefattar: ansvar för att minimera tillverkningskostnaderna med bibehållen kvalitet på våra produkter, ansvar för att PROMIS-rutiner finns och är korrekta. Ta fram underlag för inmatning av produktspecifika uppgifter i andra planeringssystem, följ upp och rapportera utbyten i samtliga tillverkningsled samt initiera och driva förbättringsarbeten som syftar till att höja produkternas utbyte och kvalitet, medverka i utvecklingsprojekt för att ta fram prototyper och förserier, leda utvecklingsprojekt i produktifieringsfasen.

Kompetenskraven är teknisk bakgrund, kännedom om PROMIS, kvalitetsmedveten, god samarbetsförmåga, projektledaregenskaper. Kunskap om halvledarprocesser är en merit.

Kontakta: Dan Uggla, tfn 08-7574694, email:ekadaug.eka.ericsson.se. Ansökan: Ericsson Components AB, N/P Stig Cederberg, personalavdelningen, 164 81 Kista-Stockholm

Ericsson Utvecklings AB, Älvsjö

PRODUCT MANAGER, CENTRAL PROCESSORS

UAB/IBIX is responsible for product management of the AXE Control System and for the total product offerings within the AXE Platform. Currently, the AXE Platform is aggressively upgraded to meet more and more demanding requirements from old and new applications. One area, given high attention, is the Central Processor area where the development is very much driven by continuous need for more capacity, ultimate robustness and fault tolerance and more productive application design environment. We are now looking for a new member for the Central Processor product management team.

● WORK TASKS: For the Central Processor product portfolio the position includes among other things: A consolidated business responsibility. Superior budget and priority responsibility for the product development. To act as the

main product area interface towards Business Units. To issue of Product Programs, Plans and Strategies. To issue main requirement specifications with respect to new functionality and characteristics. Release planning, i.e. a packaging of the product plan into system issues to act as orderer of development work. Active monitoring of the product through its life cycle by active customer follow up activities and production control, including product phase outs.

QUALIFICATIONS: Knowledge of the AXE system as well as a business and customer orientation. Some experiences from line or project management are appreciated.

Contact: UAB/B/X Leif Håkansson, Phone: +46 8 727 4110, Memo: UAB.UABLH, Email: Leif.Hakansson@uab.ericsson.se, or UAB/B/X Agne Jönsson, Phone: +46 8 727 3015, Memo: UAB.UAB, Email: Agne.Jonsson@uab.ericsson.se. Application: ÄL/UAB/P Anna Henricsson

Ericsson Business Networks AB

PRODUCT SUPPLY MANAGEMENT, DRA 1900

Product Supply Management is a recently formed area of responsibility within the DRA 1900 organisation. Our task is to ensure the profitability of the business by concentrating on Cost of Sales as well as securing an efficient production and logistical flow for our product portfolio. Added to that, we will also be in charge of various issues in the area of Operational Development.

Our responsibilities: Like for all young organisations, there is a need to look over, develop and improve the processes and procedures by which we work. This affects all parts of our business, from the marketing and customer side in one end to the manufacturing, implementation and customer support side in the other.

We will also more specifically be involved in issues like: Being the DRA organisation's major interface towards the production end of the process. Follow up, analysis and understanding of the factors affecting Cost of Sales - and the driving force in trying to reduce CoS. The forecasting process, especially handling product modification, new releases, customer tailored solutions etc. Field repairs and quality in the field, the ordering procedure, spare parts, Co-operation and co-ordination with Operations, Radio Access

● We need to build a group to address these issues and are therefore initially looking for 2-3 individuals. You look forward to the chance of belonging to a small, enthusiastic team, being a part of a product organisation with vast market opportunities into the next millennium. Our efforts will greatly affect the profitability of the business and enable us to work together with high quality, both internally and externally.

Your background and interests: Depending on your and your future team mates' competence, background and interests, we will split the responsibility areas between us. Your background might either be academic or more based on experience. A knowledge in the field of Production Economy has high priority, familiarity in areas like Operations Management/research and Logistics will be to your advantage, and a process inspired way of thinking a plus. As a person, you are a team player with a talent for structure, but still a wish to work in a dynamic environment.

Contact: Stefan Bengtsson, E-mail: Stefan.Bengtsson@ebc.ericsson.se, Memoid: EBC.EBCSBEN, Phone: +46 8 764 0695

Ericsson Radio Systems AB, Kista

PRODUCT MANAGER - WIRELESS DATA

Would you like to work with the exciting merger of Internet and wireless communication technologies? Wireless Internet and Intranet access are expected to be the next major steps in the evolution of wireless services. Wireless industry analysts suggest that soon every digital wireless phone will provide both PSTN and web access.

In the Cellular Systems - American Standards Business Unit, we have recently launched a product for wireless IP. It is based on the Cellular Digital Packet Data standard for packet switched radio access and is integrated in our D-AMPS/AMPS products. We are currently working to provide wireless IP services on circuit switched connections. To be successful we need to have good knowledge also in end-user applications and total solutions. Not only to be able to understand how our products will be used, but also to be able to respond to customer requirements for guidance on how to provide attractive end-user solutions.

● As a product manager your responsibility is to make sure that we have a competitive and profitable product portfolio. You will consolidate market requirements, define product strategies, product plans and main product requirements.

You will also be responsible for technical sales support for our products. The sales support role implies customer presentations and preparation of proposals, all in close team-work with our global marketing and sales organization.

In this position you will have extensive international contacts with many opportunities to travel.

We are looking for a person that possesses product management skills, is people oriented and has good verbal and written communication skills in English and Spanish. It is a great advantage if the applicant has experience from data communication or IT.

Contact: Lars Wetterborg, phone +46 8 757 3765, memoid ERA.ERALWEG Application: Ericsson Radio Systems AB, AH Anette Spångberg, 164 80 STOCKHOLM

Ericsson Radio Systems AB, Kista

CHALLENGING POSITIONS

WITH STRATEGIC PRODUCT MANAGEMENT GSM BASED SYSTEMS CME20/CMS40 SERVICE CONTROL AND MANAGEMENT

The product unit Digital Switching Systems and Applications (DSA) provides competitive switching, service control and application products for GSM/DCS/PCS operators through Ericsson/RMOG marketing and sales channels.

Within the product area Service control and management we are responsible for CME20/CMS40 products which handle the subscribers and control the switching network. Some of those products are GSM specified like HLR others are IN and Gateway products.

The strategic product management is responsible for e.g. Business planning, Product planning, Marketing communication, Ordering of development, Price recommendations etc. We are now looking for a person working with

HLR PRODUCT MANAGEMENT

● HLR is the product where all subscriber related data is stored.

You will work in a HLR product management team which are responsible for getting the products defined, ordered and provided to the market.

Close co-operation with other units in Ericsson is required, internationally and nationally. Our requirements on the position are: Academic degree (technical and/or economy/marketing). Basic business knowledge/experience. Managerial skills (personnel - project). Good communication skills (oral and writing). Ability to priorities and plan accordingly. Ericsson and/or operator experience is an advantage.

Contact: Maya Migotti phone +46 8 757 0621, memoid ERAC.ERAMAYA or Peter Johansson phone +46 8 757 3453 memoid ERAC.ERAPJOH Application: Ericsson Radio Systems AB, LK/HS 164 80 STOCKHOLM

Ericsson Business Networks AB Sundbyberg

Radio Access är en dynamisk och spännande enhet inom Public Networks. Vi ansvarar för Ericssons radio access produkter som idag består av CTM och Super Cordless samt WLL-produkterna DRA 1900 och RAS 1000, AIRLINE. Vi upplever ett världsomfattande intresse och en stor efterfrågan för våra produkter och tjänster. Detta leder till nya, stimulerande och utmanande möjligheter inom det starkt växande radiobaserade access området.

PRODUKTLEDARE

● Vi är en enhet som ansvarar för bredbandslösningar för radioaccess samt för ruralapplikationer, dagens produkter heter Airline och RAS 1000. Inom product management ansvarar vi för systemens lönsamhet, releaseplaner och produktprogram, dvs Time To Market. Vi initierar förstudier, feasibility studier samt tar fram business cases och har det övergripande ansvaret för systemen.

Som teknikinriktad produktledare får du arbeta med dagens och nästa generations radio-access produkter, analysera framtidens behov, tekniska möjligheter och kundernas önskemål. Omsätta detta till krav på våra system, så dessa blir lönsamma och konkurrenskraftiga.

Vi söker även marknadsinriktade produktledare som hanterar ett antal marknader tillsammans med marknadsförare och kundprojektledare.

Som marknadsinriktad produktledare får du arbeta med att ta fram och ansvara för det tekniska innehållet i offerter och kontrakt, samt

för att marknadsunika krav specificeras och realiserar, så applikationssystem för respektive marknad finns framme i tid. Du stöttar product management på våra lokalbolag och ger produkt presentationer till våra kunder.

Vi söker även en produktledare för att arbeta med dagens produkter med fokus på kostnader.

Som kostnadsinriktad produktledare får du arbeta med våra produkters TK och prissättning, initiera förbättringar, följa upp aktuellt TK, informera marknadsavdelningen.

För arbetet som teknisk produktledare ser vi gärna att du har civilingenjörsexamen med elektronikinriktning och tidigare erfarenhet av produktledning alternativt systemarbete. För arbetet som marknadsinriktad produktledare ser vi gärna att du har civilingenjörsexamen och arbetat inom ericsson några år. För arbetet som kostnadsinriktad produktledare ser vi gärna att du har en civilingenjörsexamen från industriell ekonomi.

För samtliga tjänsterna bör du vara utåtriktad, handlingskraftig och initiativrik. Den teknikinriktade tjänsten kräver dessutom god analytisk förmåga. Den marknadsorienterade ett intresse av att kombinera teknik och säljstöd. Den kostnadsinriktade stort ordningssinne, noggrannhet och uthållighet.

Kontakta: Peter Brokmar +46 8 764 04 08

CHEF PRODUCT MANAGEMENT, SOURCE SYSTEM

Vi är en enhet som ansvarar för bredbandslösningar för radioaccess samt för ruralapplikationer, dagens produkter heter Airline och RAS 1000. Source system product management ansvarar för systemens lönsamhet, releaseplaner och produktprogram, dvs Time To Market. Product management initierar förstudier, feasibility studier och är sponsor representant i dessa. Product management tar fram business cases inför produktutvecklingar och styr inlufasningen av produkter, håller reda på aktuellt TK och kommunicerar det till marknadsavdelningen, m a o har det övergripande ansvaret för systemen.

● Som Chef för source system product management får du bygga upp enheten från grunden, medverka vid framtagningen av rutiner, personalrekrytering och traditionella linjeansvarsfrågor.

Vår produktutveckling sker för närvarande i Danmark, Tyskland, Norge och Sverige. Vår försäljning är väl spridd över världen. Detta innebär att arbetet innehåller en hel del internationella kontakter.

Vi söker dig som tidigare arbetat med produktledning och känner dig mogen att ta ett chefsansvar. Alternativt har du tidigare chefsfarenhet från system eller produktledning och vill vara med och bygga upp en enhet från grunden.

Du bör ha minst civilingenjörsexamen, gärna kompletterad med ekonomixamen, du bör vara utåtriktad, initiativrik, analytisk och vilja jobba i en tillväxtmiljö, med allt vad det innebär.

Kontakta: Peter Brokmar +46 8 764 04 08 eller Bengt Erninger +46 8 764 04 11

Ericsson Business Networks, Sundbyberg

Radio Access is a fast growing and dynamic unit within Public Networks. We are responsible for Ericsson radio access products including but not limited to CTM, SuperCordless and the WLL products DRA 1900, RAS 1000 and AIRLINE. The market demand for our products and services is experiencing tremendous growth throughout the world. This of course provides for new, exciting and challenging opportunities in the emerging wireless arena.

At the DRA 1900 Support Services unit we are striving to provide world class services to our customers. Our first goal is to build up a strong organization for this together with Ericsson local companies all around the world.

PRODUCT MANAGER / DEVELOPER OF SERVICES

● We are looking for a product manager / developer of services. Your main tasks will be to define, initiate and coordinate development of new and existing services in our service portfolio. Currently it includes system upgrades & updates, maintenance & emergency support, service parts & repair supply, training and information services. Product management of all other relevant services connected to the product DRA 1900 will also be within your responsibility.

You are innovative, have the business perspective and a strong own drive. Your background is probably a M.Sc. degree or similar and at least a couple of years of experience from previous development, marketing and/or supply of customer services.

Contact: Gert Eric Lindqvist, telephone: 08-7643252, memo: EBC.EBCGRLI, Application: Anna Sandström, telephone: 08-7643313, memo: EBC.EBCASAN, Ericsson Business Networks AB, SL/EBC/PN/RAH Landsvägen 66, S-172 87 Sundbyberg.

Ericsson Business Networks AB, Sundbyberg

Radio Access is a fast growing and dynamic unit within Public Networks. We are responsible for Ericssons radio access products including but not limited to CTM, SuperCordless and the WLL-products DRA 1900 and RAS 1000, AIRLINE. The market demand for our products and services is experiencing tremendous growth throughout the world. This of course provides for new, exciting and challenging opportunities in the emerging wireless access arena. Within DRA 1900 Product Management, with global product responsibility, we are looking for a businessminded

PRODUCT MANAGER

● Your responsibility will be to manage the work field in the intersection between markets and products, and to manage the DRA 1900 product into a new area. You will define, initiate and prioritize development of new improved products, based on commercial value for Ericsson. You will participate in customer discussions and customer presentations, and get valuable feedback about future customer needs. You will also keep track at competitors, plans and strategies.

You are both a visionary, innovative entrepreneur and an experienced "doer". You have a natural interest in having a total picture including products, commercial aspects and customer needs. Experience from marketing, product management and/or system management is an advantage. If you have radio competence that is a plus. Challenging? Call us!

Kontakta: Henning von Keyserlingk 08-764 0365 Memoid EBCKEHE Ansökan: Anna Sandström Ericsson Business Networks AB SL/EBC/PN/RAH Landsvägen 66, 172 87 Sundbyberg

produktion

Ericsson Radio Systems AB, Kumla

PROCESSINGENJÖRER

● Processteknikenheten förstärker sin service mot produktionen med ytterligare processingenjörer.

Du kommer huvudsakligen att arbeta med problemlösning, processoptimering och utvärdering/uppföljning av befintliga processer. I arbetet ingår också att förprojektera inköp samt medverka vid installation och uppstart av ny processutrustning. I ditt arbete ingår också att utbilda nya processoperatörer.

Din bakgrund: Vi söker Dig som har erfarenhet från processororienterad tillverkningsindustri. Lämplig teoretisk bakgrund är högskoleutbildning kemi eller mekanik. Vi förutsätter att Du har goda språkkunskaper i engelska. Du har förmågan att driva egna projekt. Du är kreativ och utåtriktad och trivs med ett högt arbetstempo.

Kontakta: Per Jansson, tel 019-584066 Ansökan: Ericsson Radio Systems AB, PMH Gwen Anderson, Box 902, 692 29 KUMLA

Ericsson Saab Avionics AB Divisionen för Presentations- och Spaningssystem

OBJEKTLEDARE I PRODUKTIONEN

● Arbetet innebär att planera, leda och följa upp de aktiviteter som ligger inom det/de arbetspaket i ett projekt som omfattar produktionsaktiviteter. Du deltar även i andra arbetsuppgifter inom enheten t ex verksamhetsutveckling och resursplanering.

Du har minst 3-årigt gymnasium eller motsvarande samt gärna erfarenhet från personaledande befattningar/arbetsuppgifter, t ex linjechef, projektledare, delprojektledare. Du har ledaregenskaper samt god samarbetsförmåga. Goda kunskaper i engelska i tal och skrift är en merit. Eftersom flera av våra produkter är försvarshemliga måste du vara svensk medborgare.

Kontakta: Kurt Carlson, tel 08-757 28 30

PRODUKTIONSPLANERARE

● Arbetsuppgifterna innebär att ansvara för produktionsplanering av egentillverkade enheter vid vår produktionsavdelning. Detta betyder bl a planering, bevakning och uppföljning av prototyp- och småserietillverkning.

Du kommer att få ett planeringsansvar på helhetsnivå, dvs från tillverkning av första ingående enhet till ett komplett system och leverans.

För att arbetet skall fungera krävs täta kontakter med vår inköpare, delprojektledare och konstruktörer samt med personal inom produktionsavdelningen. Viktiga hjälpmedel i det dagliga arbetet utgörs av vårt MPS-system/C:M samt CSDD/PRIM.

Lämplig bakgrund är tekniskt eller ekonomiskt gymnasium samt industriell erfarenhet av inköp, produktionsplanering, projektorienterat arbete samt datorvana. Eftersom flera av våra produkter är försvarshemliga måste du vara svensk medborgare.

Kontakta: Kurt Carlson, tel 08-757 28 30

PROVNINGSINGENJÖR

● Arbetsuppgifterna innebär att du skall prova och felsöka markbaserad eller flygburen militär utrustning samt driva och rapportera provningsarbetet. Du kommer att ingå i ett team som planerar och genomför arbete med övriga funktioner på vår produktionsavdelning.

Du skall vara gymnasie- eller högskoleingenjör inom elektronik. Vi förutsätter att du initiativrik, har lagande och är positivt samt tycker om att ha ordning omkring dig. Eftersom flera av våra produkter är försvarshemliga måste du vara svensk medborgare.

Kontakta: Stefan Blom, tel 08-757 56 24

TESTINGENJÖR - KONTROLLBEREDNINGEN

● Vi är en grupp ingenjörer som arbetar med att utveckla testprogram och testfixturer till vår ankomstkontroll inom produktionen. Vi söker testingenjörer som kommer att arbeta med att välja och utveckla testmetoder, konstruera (programera) i existerande testutrustningar och i egenutvecklade testutrustningar, dokumentera, bistå produktions och utvecklingsavdelningarna med analys, karaktisering samt kvalificering av komponenter.

Lämplig bakgrund är gymnasie- eller högskoleingenjör inom elektronikområdet, meriterande är arbetserfarenhet av programutveckling, elektronikonstruktion, mät- och provningsteknik. Kunskaper och erfarenhet av PASCAL, C och andra programmeringsspråk är också meriterande. Vi förutsätter att du är självständig och positiv och tycker om att ha god ordning omkring dig. Då vi arbetar projektorienterat i team ser vi helst att du har intresse för och gärna också har erfarenhet av att leda i projekt. Eftersom flera av våra projekt av försvarshemliga måste du vara svensk medborgare.

Kontakta: Paul Mäenpää, tel 08-757 29 93

PRODUKTIONSINGENJÖR

● Vi är idag 27 personer som arbetar inom sektionen Produktionsteknik. Där ingår montage- och metodberedning, kontroll- och provningsberedning samt underhåll/datasupport.

Inom vår grupp Montage- och Metodberedning behöver vi nu förstärka med en person. Vår huvudsakliga uppgift är att arbeta med produktionsanpassning av konstruktioner.

Dina arbetsuppgifter är att hjälpa till med producerbarhetsanpassning av konstruktioner, arbeta med logistik/flöden för att rationalisera produktionen. Utveckla/utvärdera och kvalificera nya produktionsutrustningar samt kunna göra produktionsekonomiska bedömningar. Du kommer även att delta i olika samarbetsgrupper inom och utanför divisionen.

Du som söker är civilingenjör med inriktning mot elektronikproduktion. Du har förmåga att uttrycka dig väl i tal och skrift och har goda kunskaper i engelska. Du har lätt att samarbeta och är stresstålig. Något eller några års erfarenhet från liknande verksamhet är meriterande. Eftersom vår grupp till övervägande del består av män ser vi gärna kvinnliga sökanden. Eftersom flera av våra produkter är försvarshemliga måste du vara svensk medborgare.

Kontakta: Björn Edvardsson, tel 08-757 30 83

TESTINGENJÖR - PROVNINGSBEREDNINGEN

● Vi är en grupp ingenjörer som arbetar med att utveckla testprogram och testfixturer till vår ankomstkontroll. Vi söker testingenjörer som kommer att arbeta med att välja och utveckla testmetoder, konstruera och programmera testutrustningar, dokumentera, bistå produktions- och utvecklingsavdelningarna med analys, karaktisering samt kvalificering av komponenter. Lämplig bakgrund är gymnasie- eller högskoleingenjör inom elektronikområdet. Meriterande är arbetserfarenhet av programutveckling, elektronikonstruktion, mät- och

provningsteknik. Kunskaper och erfarenhet av PASCAL, C och andra programmeringsspråk är också meriterande. Vi förutsätter att du är självständigt och positiv och tycker om att ha god ordning omkring dig. Då vi arbetar projektorienterat i team ser vi helst att du har intresse för och gärna också har erfarenhet av att leda projekt.

Eftersom flera av våra produkter är försvarshemliga måste du vara svensk medborgare.

Kontakta: Paul Mäenpää, tel 08-757 29 93
Ansökan: KUESB/HS Kerstin Fröderberg

projekt

Ericsson Infocom Systems, Ericsson Business Networks AB, Nacka Strand

Inom affärsområde BN (Ericsson Infocom Systems) har påbörjats ett projekt med syfte att utveckla system som stödjer TTC- och tillhörande processer. Systemen skall baseras på det koncerngemensamma systemet SAP R/3. Utifrån projektet kommer delprojekt och ett flertal aktiviteter inom de olika affärsområdena (PN, EN, DN och TC) att startas. Till affärsområdesprojektet söker vi nu en

VERKSAMHETSUTVECKLARE

● vars huvuduppgifter blir att driva och koordinera gemensamma aktiviteter, vara sammanhållande för metoder, definiera informationsägarer och ansvara för informationskvaliteten.

Primärt syftar projektet till att genomföra aktiviteter och implementeringar i BN Sverige, men på grund av BN:s omfattande globalisering kommer givetvis även internationella kontakter och beaktanden att bli nödvändiga.

Vi vill gärna att Du har akademisk utbildning och erfarenhet av verksamhetsutveckling och IS-system, gärna med inriktning på ekonomiska och administrativa styrprinciper och samband, i något Ericssonbolag.

Projektarbetet har redan startat, varför det är önskvärt att Du kan tilltråda snarast.

Kontakta: Ingvar Skarve, tel 08-422 00 44.
Ansökan: Ericsson Business Networks AB, NA/EBC/EN/H Elisabet Lindgren, 131 89 Stockholm. Memoid EBC.EBCELN.

Ericsson Radio Systems AB, Kista

Telecom Management Solutions (TMS), Ericsson's recently formed subbusiness unit, specialises in providing mobile telecom operators with best-of-breed service solutions for network management, network operations and maintenance, management consulting and business applications for the global telecom market.

PROJECT IMPLEMENTATION

We are responsible for planning and implementation of projects including verification and acceptance in the areas of: O&M Services, Business Operations Systems & Services, Network Management Systems & Services.

Our team consists of project leaders managing projects on short- or long term assignments at the customer's location or from Sweden. We are looking for

PROJECT MANAGERS

● We have several openings for new team members with skills, ability and personality for project management and preferably experience in the areas mentioned above.

You have experience in system implementation, verification, technical support, IS/IT, BOS or O&M-projects from Ericsson or/and from an Operator. You have experience from working in an international environment in different parts of the world building international project teams as well as succeeding in overall project goals. As a person you are goal oriented, responsible and always committed to comply with customer demands.

Contact: Thomas Bastin, phone 08-404 7022, memoid ERAC.ERATBAS, Kari Gustafsson, phone 08-404 2115, memoid ERA.ERAKAGN or Herman Stenström, phone 08-404 7812, memoid ERAC.ERASTOM Application: Ericsson Radio Systems AB NHS Ingrid Wideberg 164 80 STOCKHOLM

Ericsson Radio Systems AB, Kista

ERFAREN PROJEKTLEDARE

● Vi arbetar med att omsätta ideer och metoder till applikationer för planering av mobiltelefoninät och hantering av nätdata. Till enheten söker vi nu en erfaren projektledare för att ansvara för våra utvecklingsprojekt beträffande

de vårt cellplaneringssystem EET. Arbetet med eget budgetansvar och inbegriper projektledning av flera parallella delprojekt. Arbetet ger dessutom rikliga kontakter såväl internt Ericsson, som med vår underleverantör i London.

Vi tror att Du har en bred bakgrund från programvaruutveckling och att Du arbetat med projektledning i ett par år. Du är målinriktad, uthållig och är intresserad av människor för att få ut det bästa av projektteamet. Erfarenhet från mobiltelefonvärlden är inte nödvändig men meriterande.

Kontakta: Paul Stjernholm, tel 08-757 2502, fax 08-751 3882, mail: paul.stjernholm@era.ericsson.se eller Kristina Johnsson, Personal, tel 08-757 1449 Ansökan: Ericsson Radio Systems AB LV/HS Kerstin Almblad 164 80 Stockholm

Ericsson Radio Systems AB, Kista

The Product Unit "Digital Switching Systems and Applications" (DSA) provides competitive switching, service control and application products to GSM operators through Ericsson marketing and sales channels. At our unit LK in Kista we are now looking for.

TOTAL PROJECT MANAGER FOR PRODUCT INTRODUCTION

● We are looking for a senior project manager who will manage one of the most CHALLENGING tasks within the RMOG/DSA organisation today, the product introduction of the main release, CME20 R8.

We, at the project office, have a small team of very professional senior project managers who together manage all the main product releases within DSA. Each main release is managed by two senior project managers, one is responsible for the total scope and another focuses on the later phases. The product introduction manager will be responsible for these later phases which includes Industrialisation, System Integration, First Office Application (FOA) and also preparation for the full deployment of the product.

The ideal candidate must be able to handle the multi-cultural environment that Ericsson operates in. This means close co-operation with our world wide local support organisations and their respective FOA customers, who are very likely to be in Europe, the US and China.

Therefore, there is extensive international travel involved. The candidate must be fluent in English and be able to communicate effectively to all levels of Ericsson organisation and customers. The ideal candidate should be qualified to a degree level and have several years of experience within Ericsson. The ability to have a HELICOPTER VIEW and to be able to FOCUS ON the essential issues are important qualifications. Experience of cellular mobile telephony and ESO is an advantage.

Contact: Per Leking, phone: +46 8 757 2219, memoid: ERAC.ERAPLG or Jan van Hemert, phone: +46 8 404 49043, memoid: ERAC.ERAJVAN Application: Ericsson Radio Systems AB KI/ERA/LK/HS Anya Brännström 164 80 Stockholm

Ericsson Radio Systems AB, Kista

PROJEKTLEDARE AVANCERAD ASIC-KONSTRUKTION

Generic Radio Network Products är en gemensam produktenhet inom affärsområde Mobile Systems. Vi arbetar främst med basstationsteknologier och talsignalbehandling. Vi utvecklar gemensamma radiobasprodukter, baserade på Software Radio, för olika standarder inom mobiltelefoni. Vi utvecklar produkter för talkodning och ekosläckning med senaste teknik avseende algoritmer och mikroelektronik. Vi är idag ca 200 personer och placerade i Kista.

ERAIXF är affärsområde mobilsystem centrum för mikroelektronik, där IC-design, mikroprocessorer och DSP ingår. Inom denna enhet ansvarar XIFT för avancerad digital ASIC-konstruktion.

● Vi söker en ASIC-projektledare som kan vara med och utveckla morgondagens avancerade kretsar för våra mobiltelefonisystem för Europeisk, Amerikansk och Japansk standard. Vi arbetar dels med utveckling av komplexa digitala ASICs där vi utnyttjar den senaste teknologin på mikroelektronikområdet, dels med forskning och utveckling av nya metoder för ASIC-konstruktion.

Vi arbetar med utveckling av alla typer av konstruktioner och för närvarande arbetar vi mycket med utveckling av digitala signalprocessorer (DSP:er) enligt ett nytt koncept kallat "Flexible ASIC". Konceptet innebär att ett flertal DSP:er som arbetar parallellt läggs på samma krets vilket ger mycket stor beräkningskraft till låg kostnad. Kretsarna kan sedan program-

meras att utföra olika typer av signalbehandlingsalgoritmer, t.ex. talkodning eller ekosläckning. Detta är en verksamhet som vi tror kommer att expandera kraftigt framöver.

Vi arbetar med de senaste verktygen på CAD-området och använder VHDL som konstruktionspråk.

Vi söker nu en person med erfarenhet av ASIC-konstruktion som kan leda hela eller delar av ASIC-projekt. Du är civilingenjör eller högskoleingenjör, har lätt för att kommunicera och samarbeta med andra människor och har goda kunskaper i engelska.

Kontakta: Magnus Jacobsson, tel 08-757 06 78, memoid ERA.ERAMANGO, email: magnus.jacobsson@era.ericsson.se Ansökan: Ericsson Radio Systems AB, ERA/X/HS Anne-Marie Ahrsjö, 164 80 STOCKHOLM

Ericsson Utvecklings AB, Älvsjö

PROJEKTLEDARE FÖR AXEUSE4

Nästa generation Element Management Package från Ericsson Utvecklings AB, AXEUSE4, är under uppstart. En pre-study har drivits fram till TG1 status och vi är nu på gång att dra igång på allvar med feasibility och execution.

Projektet innehåller både förbättringar av befintliga applikationer samt utveckling av nya spännande verktyg. Utvecklingen sker främst på PC/INT men även UNIX då applikationer från oss "OEMAs/sourcas" in i andra network element management paket inom koncernen.

Projektet kommer att drivas inom avdelningens sektioner samt delarsubkontrakterat till Ericsson Irland och Finland.

● Som projektledare för AXEUSE4 ser vi gärna att du: har erfarenhet från tidigare projektledning eller likvärdigt. Är drivande, målinriktad och kämpar hårt för bra resultat. Är utåtriktad, tycker om att arbeta i team och har en naturlig förmåga att motivera och entusiasmera. Har en gedigen teknisk bakgrund inom programvaruutveckling. Tror på vårt företag, våra produkter och våra medarbetare.

Kontakta: Christer Fryxell, 08-727 5696 P-O Ivarsson, 08-727 3143 Peter Johnsson, 08-727 4109 Ansökan: Ericsson Utvecklings AB ÄL/UAB/P Eva Anderson Box 1505 125 25 ÄLVSJÖ

Ericsson Australia Pty, Ltd.

PROJECT MANAGEMENT ROLES IN MELBOURNE, AUSTRALIA (EPA)

The Fixed Network Development Unit (ISDN/PTN) in Ericsson Australia, Melbourne, is searching for experienced Project Managers.

The Fixed Network Unit (DIX) comprising 135 people, is responsible for the development, design and test of AXE software for the local market and standard Ericsson market. Project Managers are required for the management of several market and standard projects in Quarter 4 1997 and in 1998.

● Key functions of the roles are: Formulation of and ensuring fulfilment of overall project goals/budget/tollgates. Assignment project responsibilities. Ensuring resources are allocated appropriately across the project. Controlling, measuring, monitoring workflow and reporting on outcomes. Identifying and acting on business risks. People management: supporting and motivating teams. Maintaining excellent customer relationships.

Prerequisites: Knowledge of AXE development processes. Understanding of all phases of application system package development. Demonstrated project management experience - experience in managing projects of 20-30K in size will be highly regarded. Knowledge of TQM and PROPS. Financial budgeting experience. Excellent presentation skills. Demonstrated customer relationship skills. Excellent English verbal and written skills. The ability to work in a team environment. A vision for taking development into the future.

Ideally applicants will possess an engineering degree but equivalent experience will be well regarded. Education in Project Management will also be regarded favourably.

Preference and assistance will be given to candidates willing to move to Australia and work at EPA on local conditions. However, depending on each individual's expertise, we may consider the option of a long term contract.

Application not later than 970919: Margot Terrell-Jenkins via MEMOID EPA.EPAMJT.

Ericsson Radio Systems AB, Sundbyberg

OPERATION MANAGER SOUTH ASIA

The Market Operations Unit RMOG Asia Pacific has a geographical responsibility stretching

from India via South East Asia Indonesia, Taiwan, Korea and the Philippines to Australia. Our task is to sell GSM, NMT and TACS systems in this region and to support our local companies which are going through a rapid expansion.

LNIP is the unit responsible for implementing the system, for logistics issues and for support and build-up of the local companies in the area of implementation. Build-up of the local companies is becoming increasingly important as the business is growing rapidly and we have made a decision to grow primarily at the Local Companies and to the extent possible with locally employed staff.

● LNIP is currently looking for an operational manager for our marketing region South Asia. Operation Manager is a senior position and his/her responsibility is to coordinate implementation and logistic activities in the region as well as driving improvement activities within these areas. You have good knowledge of cellular systems and most likely today working in a managerial position. Preferably you have a Customer Project Management experience from Ericsson, perhaps including a sojourn abroad.

You need to be challenged by working in a rapidly growing business. You need to have the power of initiative and the ability to be a team leader. You need to be interested in issues, like local competence build up, relating to the interwork between ERA and the Local Companies and you need to be convincing yet respectful and perceptive enough to fit into the Asian business culture. Other important areas that you will work with is improvement projects.

Contact: SG/ERA/LN/PC Magnus Holmgren, tfn.+46 8 757 57 09 Memoid: ERAC.ERAMAHO or SG/ERA/LN/P Anders Nordin, tfn:+46 8 757 03 95 Memoid: ERAC.ERANORD Application: Ericsson Radio Systems AB SG/ERA/LNH Carin Kasberg, (Memoid: ERAC.ERACASA) 164 80 Stockholm Sweden

Ericsson Components AB, Energy Systems Division Kungens Kurva

PROJEKTLEDARE

Energy Systems utvecklar, producerar och marknadsför strömförsörjningsutrustning, klimatsystem samt styr- och övervakningssystem för telekommunikation. Enheten Energy Management utvecklar och marknadsför datorbaserade övervakningssystem för energisystem inom telekommunikationsområdet. Utvecklingsarbetet omfattar utveckling av mjukvara och i förekommande fall hårdvara som styr och övervakar stora energianläggningar.

● Vi söker Dig som vill ha ett spännande och utmanande arbete där Du får leda projekt med uppgift att ta fram nya produkter inom vårt område. Projekten drivs ofta direkt mot kund och Du arbetar tillsammans med kollegor från konstruktion, verifiering, inköp, produktion och marknad. Inom givna ramar har Du ansvar och befogenheterna för att uppnå satta projektmål.

Kunderna kan finnas både i Sverige och utomlands varför arbetet kan medföra en del resor. Du kommer att driva projekt från ide' till färdig produkt varför det ges goda möjligheter att utvecklas och anta nya utmaningar.

Du som söker har erfarenhet av projektledning, ett gediget tekniskt kunnande och en förmåga att motivera dina medarbetare. Om du har erfarenhet av energi- eller övervakningsprodukter är det meriterande, men inget krav. Din teoretiska bakgrund är civilingenjör eller lägst tekniskt gymnasium med eventuell kompletterande utbildning. Engelska behärskar du flytande i tal och skrift.

Kontakta: Lars Selberg, telefon 08 - 721 6120, memo EKA.EKALAS eller Ia-Pia Emanuelsson (personal), telefon 08 - 721 7461, memo EKA.EKAIPEM. Ansökan senast 970930: Ericsson Components AB Energy Systems Division KK/EKA/K/P Gudrun Söderberg 164 81 KISTA - STOCKHOLM

Ericsson Saab Avionics AB Divisionen för Telekrig och IK-system

PROJEKTLEDARE

● Vi söker en ny medarbetare som är intresserad av projektledning till Telekrig-divisionen. Du kommer att få ansvara för att leda utvecklingen av nya telekrigssystem innebärande specifikation, konstruktion, verifiering, produktion och leverans.

Arbetet innefattar såväl intern ledning och styrning av verksamheten som att svara för externa kontakter med kunder och leverantörer. Då många av våra kunder och leverantörer finns utomlands vill vi att du behärskar engelska i tal och skrift.

Du bör vara ingenjör med erfarenhet av teknisk utveckling av maskin- och programvara, samt ha erfarenhet av någon form av ledande befattning. Eftersom flera av våra produkter är försvarshemliga måste du vara svensk medborgare.

Kontakta: Ulf Skande, tel 08-757 25 57
Ansökan: KI/ESB/HS Kerstin Fröderberg

Ericsson Components AB, Energy Systems Division
Kungens Kurva

PROJEKTLEDARE

Energy Systems utvecklar, producerar och marknadsför strömförsörjningsutrustning, klimatsystem samt styr- och övervakningssystem för telekommunikation. Produktenheten Power Systems expanderar och vi söker nu förstärkning med projektledare för produktutveckling.

● Vi söker Dig som vill ha ett spännande och utmanande arbete där Du får nytta av Din breda ledarerfarenhet.

Du kommer att leda projekt för utveckling av strömförsörjningsprodukter som ingår i modern telekommunikationsutrustning. Detta gör Du tillsammans med kollegor inom konstruktion-, marknad- och produktionsdelen. I arbetet har Du nära kundkontakter såväl inom som utom landet.

Då våra produktionsenheter är belägna utanför Stockholm, förutsätter arbetet en del resor. Du kommer att driva projekt från idé till färdig produkt, dessa är av varierande omfattning och varaktighet varför det ges goda möjligheter att utvecklas och anta nya utmaningar.

För att passa in i rollen som projektledare bör Du ha flera års erfarenhet av utvecklingsprojekt, ett gediget tekniskt kunnande och en förmåga att motivera Dina medarbetare.

Din teoretiska bakgrund är lägst tekniskt gymnasium, gärna med kompletterande utbildning och Du bör ha goda kunskaper i engelska. Vi tror att Du är kreativ och finner okonventionella lösningar på utmanande arbetsuppgifter.

Kontakta: Bengt-Åke Fri, 08-721 6150, memo-id: EKA.EKABFRI, email: eri.eka.ekabfri@mesmtpse.ericsson.se eller Laila Engren (personal), 08-721 6108, memo-id: EKA.EKALENN, email: eri.eka.ekalenn@mesmtpse.ericsson.se
Ansökan märkt "EKA/K97031" senast 970919: till: ERICSSON COMPONENTS AB Energy Systems Division KK/EKA/KGudrun Söderberg 164 81 KISTA - STOCKHOLM

Ericsson Business Networks, Sundbyberg

Radio Access is a fast growing and dynamic unit within Public Networks. We are responsible for Ericsson radio access products including but not limited to CTM, SuperCordless and the WLL products DRA 1900, RAS 1000 and AIRLINE. The market demand for our products and services is experiencing tremendous growth throughout the world. This of course provides for new, exciting and challenging opportunities in the emerging wireless arena.

At the DRA 1900 Support Services unit we are striving to provide world class services to our customers. Our first goal is to build up a strong organization for this together with Ericsson local companies all around the world.

PROJECT MANAGER LOCAL BUILDUP OF CUSTOMER SUPPORT

● To coordinate our efforts to build up the service ability for DRA 1900 at Ericsson local companies we are looking for a project manager. The job will include, in cooperation with local companies and applicable parts of the DRA 1900 Support Services unit, definition and follow up of complete packages for efficient startup of service supply.

Typical contents of a buildup project can be local training & certification of support engineers, planned backup support on location during startup of DRA 1900 activities at local service centers, setup of trouble report system & procedures, local test plants, buildup of local spare part stocks & procedures etc.

For this job you must have the ability to handle many activities in parallel and have high social skills.

Preferrably you have a technical background and experience from international work with customer services or implementation projects. Fluent English is a must and knowledge of Spanish is desirable.

The work is expected to include frequent travelling.

Contact: Gert Eric Lindqvist, telephone: 08-7643252, memo: EBC.EBCGRLI, Application: Anna Sandström, telephone: 08-7643313, memo: EBC.EBCASAN, Ericsson Business Networks AB, SL/EBC/PN/RAH Landsvägen 66, S-172 87 Sundbyberg.

Ericsson Radio Systems AB, Kista

PROJECT MANAGERS - SERVICE PLANNING AND COORDINATION

We have expanded with a new unit. The main task for this unit is to take over the responsibility for the service provisioning process including the planning of deliverable and alignment of service releases with system product releases. We are now looking for two project managers.

● The first position will be managing the service provisioning activities within a total project structure, as well as supporting the project management to ensure the compliance to main requirements. The other position will focus more on service provisioning process handling and alignment to other processes including improvements.

You are a person with project management and coordination skills, self driven and result oriented. As you will be part of an international environment and different project teams, you must have an open personality, good communication and corporation skills. You have technical competence and a telecom background. Experience from process handling and cellular systems is an advantage.

Contact: Örjan Möller, telephone 08-404 91 13, memo-id: ERA.ERAORMO Application: Ericsson Radio System AB AH/H Anette Spångberg 164 80 STOCKHOLM

teknik

Ericsson Components AB, Mikroelektronikdivisionen, Kista

SPECIALIST RADIO IC DESIGN

Business Center RF-ASIC ansvarar för utveckling och marknadsföring av integrerade kretsar för bland annat olika radiotillämpningar. Bland våra produkter finns både kretsar som produceras i höga volymer till mobiltelefoner och kretsar med hög prestanda till radiobas-stationer. Våra konstruktioner görs i avancerade bipolära kiselteknologier.

● Arbetet som specialist inom Radio IC Design innebär att Du kommer att arbeta fram koncept för nya produkter och rådgöra med kunder om lämplig integrering för optimalt systemval. Det innebär också att vara ansvarig konstruktör för viktiga kretsprojekt och att fungera som mentor för andra konstruktörer. Du kommer också att delta vid specifiering av framtidens Radio IC processer.

Vi söker Dig som har mångårig erfarenhet av Radio IC Design och radiosystem. Du måste sitta en analytisk förmåga samt kunna arbeta självständigt med stort ansvar. Vi ställer höga krav på att Du har förmåga att skapa resultat och utveckla såväl Din egen som Dina medarbetares kompetens.

Kontakta: Produktlinjchef Mats Carlsson, tfn 08-4046308, memo-id: EKAMACA. Ansökan: N/P Kerstin Ljungblom, tfn 08-7574720, meoid: EKA-KELJ

Ericsson Business Networks AB, Stockholm

SYSTEMUTVECKLARE, AV UNIKA KUNDLÖSNINGAR FÖR MD110

● Customer Specific Development (CSD), är en enhet som arbetar med utveckling av kundspecifika applikationer till Ericssons företagsväxel MD110. Då Ericssons kunder ofta begär tillägg eller specialanpassningar av sina kommunikationssystem, tillhandahåller vi på CSD snabba, effektiva lösningar av deras önskemål. Arbetets karaktär blir således mycket varierande, fritt och stimulerande, ofta i form av mindre enmansprojekt där vi deltar genom hela arbetsprocessen, från förstudier och kravsäkring, till utveckling, testning och förvaltning av produkterna. Grunden är system- och programvaruutveckling för MD110. Arbetet medför kontakter med internationella kunder, Ericssons lokala bolag och marknadsavdelningen. Även en del utlandsresor förekommer.

CSD har utvecklingsenheter i Spanien, USA, Karlskrona och Nacka Strand. Då CSD expanderar söker vi därför flera nya medarbetare till vår enhet i Nacka Strand. Vi tror att Du: har högskoleutbildning eller motsvarande med teknisk inriktning, har konstruktionsvana av MD110 eller andra telefonisystem, har PC och UNIX vana, kan uttrycka dig på engelska i tal och skrift, ser dig själv som en självständig gruppledare.

Kontakta: då Maria Lillesand på tel +46 8 422 35 51, E-post ebcmal@ebc.ericsson.se, memo-id: EBC.EBCMAL. Ansökan senast 971003: Marcus Eriksson Ericsson Business Networks AB Augustendalsvägen 21 131 89 Stockholm

Ericsson Microwave Systems AB

PROGRAMVARUKONSTRUKTÖR - MASKINNÄRA PROGRAMMERING

● Vi söker Dig som vill vara med och utveckla systemprogramvara för realtidssystem. Vi arbetar med avancerad digitalkonstruktion, maskinnära programmering samt testsystem i nära samarbete med interna och externa kunder.

Arbetet innebär konstruktion och underhåll av systemprogramvara för inbyggda realtidssystem. Detta omfattar firmware såsom anpassning av operativsystem, drivprogram mot I/O kort, inbyggd test etc.

Du är civilingenjör D, E eller har annan högskoleutbildning (minst 80p) med datateknisk/maskinvarunära inriktning, har god samarbetsförmåga och vill arbeta i grupp. Meriterande är erfarenheter av realtidssystem, Ada, C, UNIX, VxWorks och VME system.

Kontakta: Kurt Lind, 031-747 1713 E-mail: Kurt.Lind@emw.ericsson.se, Per Zachrisson 031-747 3618 E-mail: Per.Zachrisson@emw.ericsson.se eller Personalansvarig Maria Wikström 031-747 3615 E-mail Maria.Wikstrom@emw.ericsson.se
Ansökan märkt ref nr 97-201: Ericsson Microwave Systems AB, 431 84 Mölndal.

PROGRAMVARUKONSTRUKTÖR - REALTIDSSYSTEM

● Enheten ansvarar för utveckling av programvara för signal- och databehandling samt datorbaserade stödsystem för flygradar. Vi arbetar i Windows, Unix och VMS.

Du kommer att arbeta i en grupp som har ansvaret för systemering och realisering av radarapplikationer i realtidsprogramvara. Det kan vara realtidsstyrning av radarns delsystem, följefunktioner för luft- och ytmål, radarbilder eller stödfunktioner.

Du är civilingenjör D, E, F eller har annan högskoleutbildning med datateknisk inriktning.

Kontaktpersoner: Per-Erik Johansson 031-747 3854 E-mail: Per-Erik.Johansson@emw.ericsson.se, Claes Warholm 031-747 1700 E-mail Claes.Warholm@emw.ericsson.se eller Personalansvarig: Maria Wikström 031-747 3615 E-mail Maria.Wikstrom@emw.ericsson.se
Ansökan märkt ref nr 97-202: Ericsson Microwave Systems AB, 431 84 Mölndal.

PROGRAMVARUKONSTRUKTÖR - SIGNALBEHANDLING

● Du kommer att arbeta i en grupp som har ansvaret för realisering av signalbehandlingsfunktioner i programvara, från planering till verifiering. Utveckling sker i Unix-miljö med moderna verktyg och metoder. Huvudsakligt programspråk är C. Målmiljön är ett multiprocessorkluster baserat på PowerPC.

Vi jobbar i nära samarbete med system- och maskinvarukonstruktörer.

För tjänsten vill vi att Du är civilingenjör D, E, F eller har annan högskoleutbildning med datateknisk inriktning.

Kontakta: Magnus Carlsson 031-747 2660 E-mail: Magnus.S.Carlsson@emw.ericsson.se, Claes Warholm 031-747 1700 E-mail Claes.Warholm@emw.ericsson.se eller Personalansvarig: Maria Wikström 031-747 3615 E-mail Maria.Wikstrom@emw.ericsson.se
Ansökan märkt ref nr 97-203: Ericsson Microwave Systems AB, 431 84 Mölndal.

PROGRAMVARUKONSTRUKTÖR

● Vi söker flera ingenjörer som vill vidareutveckla de avancerade realtidssystemen för simulering- styr- och måldatafunktioner till JaktViggen-radar.

Programmering görs i C för moderna flyttals DSP:er. Systemen är uppbyggda av multiprocessorlösningar bl a VME-baserat.

Du är bör vara civil- eller högskoleingenjör E, D, F, Y eller Z med inriktning mot filtrering, databehandling och realtidssystem.

Kontakta: Lars Gällidin 031-747 2517 E-mail: Lars.Gallidin@emw.ericsson.se; Claes Nylund 031-747 3072 E-mail Claes.Nylund@emw.ericsson.se; Anders Åström 031-747 3718 E-mail Anders.Astrom@emw.ericsson.se eller Personalansvarig: Maria Wikström 031-747 3615 E-mail Maria.Wikstrom@emw.ericsson.se
Ansökan märkt ref nr 97-204: Ericsson Microwave Systems AB, 431 84 Mölndal.

PROGRAMVARUKONSTRUKTÖR - UTVECKLINGSMILJÖER

● Vi söker Dig som vill vara med och ta fram kompilatorer, debuggers och simulatorer för bl

a PowerPC-baserade system. Utveckling sker främst i Ada95 på Unix. Våra Motif-gränssnitt utvecklas med hjälp av moderna GUI verktyg. Arbetet bedrivs i team, i nära samarbete med våra utländska leverantörer. Du är civilingenjör eller motsvarande.

Kontakta: Magnus Carlsson 031-747 3867 E-mail: Magnus.P.Carlsson@emw.ericsson.se, Thomas Olausson 031-747 3594 E-mail Thomas.Olausson@emw.ericsson.se eller Personalansvarig: Maria Wikström 031-747 3615 E-mail Maria.Wikstrom@emw.ericsson.se
Ansökan märkt ref nr 97-205: Ericsson Microwave Systems AB, 431 84 Mölndal.

MASKINVARUKONSTRUKTÖR - DIGITALELEKTRONIK

● Vi söker Dig som vill vara med och utveckla digitalelektronik för signal- och databehandlingsystem. Vi arbetar med avancerad digitalkonstruktion (kretskort, ASIC, FPGA), maskinnära programmering samt testsystem i nära samarbete med interna och externa kunder.

Du kommer att arbeta med utveckling av digitalelektronik för i första hand flygradar. Uppgifterna sträcker sig från specifiering i nära samarbete med kund till konstruktion och verifiering.

Arbetet utförs i en CAE-miljö med moderna verktyg.

Du är civilingenjör D, E eller har annan högskoleutbildning (minst 80p) med inriktning elektronik eller datateknik. God samarbetsförmåga och vilja att arbeta i grupp är en förutsättning. Meriterande är erfarenheter av konstruktion med DSP, ASIC och mikroprocessorer.

Kontakta: Thomas Andersson 031-747 1187 Email: Thomas.Andersson@emw.ericsson.se, Per Zachrisson 031-747 3618 E-mail Per.Zachrisson@emw.ericsson.se eller Personalansvarig Maria Wikström 031-747 3615 E-mail Maria.Wikstrom@emw.ericsson.se
Ansökan märkt ref nr 97-206: Ericsson Microwave Systems AB, 431 84 Mölndal.

METODUTVECKLARE

● Vi söker en kunnig metodutvecklare för utveckling av system och programvara för signal- och databehandlingsfunktioner i radarn JAS 39 Gripen.

Du bör behärska objektorienterad programvarumetodik och ha intresse av att förbättra programutvecklings- och verifieringsprocesser. I arbetet ingår också att dokumentera och utbildna i metodfrågor. Vi använder CMM som modell för vårt förbättringsarbete.

Arbetet kräver god samarbetsförmåga med både interna och externa kontakter. Arbetet är mycket stimulerande för Dig som gillar moderna utvecklingsmiljöer och ett projekt som präglas av nytänkande.

Kvalifikation: Du bör ha relevant högskoleutbildning och god erfarenhet av programutveckling.

Kontakta: Leif Norberg 31-747 2625 E-mail: Leif.Norberg@emw.ericsson.se, Claes Warholm 031-747 1700 E-mail Claes.Warholm@emw.ericsson.se eller Personalansvarig Maria Wikström 031-747 3615 E-mail Maria.Wikstrom@emw.ericsson.se
Ansökan märkt ref nr 97-207: Ericsson Microwave Systems AB, 431 84 Mölndal.

SYSTEMKONSTRUKTÖR

● Gripen används nu alltmer av flygvapnets piloter. Dessa ställer höga krav på nya och förbättrade funktioner i radarn. Pågående integration av radarjaktrobot leder också till krav på funktionsförbättringar. Dessutom vidareutvecklar vi en simuleringsmiljö för radar.

Vi söker flera nya systemkonstruktörer som skall arbeta med systemutveckling av radar och integration av radarjaktrobot. Som systemkonstruktör kommer Du att arbeta med simuleringar, kravanalys samt specifiering och utvärdering av radarfunktioner.

Arbetet sker i team där system- och programvarukonstruktörer samt systemverifierare ingår. Du har teknisk utbildning E, F eller motsvarande. God samarbetsförmåga, kreativitet och analytisk/logisk förmåga värderas högt.

Kontakta: Lars Lundberg 031-747 2130 E-mail: Lars.Lundberg@emw.ericsson.se, Claes Warholm 031-747 1700 E-mail Claes.Warholm@emw.ericsson.se eller Personalansvarig: Maria Wikström 031-747 3615 E-mail Maria.Wikstrom@emw.ericsson.se
Ansökan märkt ref nr 97-208: Ericsson Microwave System AB, Personalavdelningen, 431 84 Mölndal

DELSYSTEMKONSTRUKTÖR - SIGNALBEHANDLING

● Vi söker Dig som vill utreda, strukturera och specificera nästa generation avancerad radar-

signalbehandling. Utvecklingsarbetet sker i UNIX-miljö mot VME-baserade målsystem (DSP och PowerPC).

Vi använder moderna organisationsformer, processer/metoder och verktyg för vårt utvecklingsarbete av den nya spjutspets-tekniken inom radarområdet.

Du bör vara civilingenjör från D, E, F, Y eller Z med inriktning mot signalbehandling och realtidssystem. Erfarenhet inom nämnda områden är meriterande.

Kontakta: Tor Ehlersson 031-747 1750 E-mail: Tor.Ehlersson@emw.ericsson.se eller Personalansvarig: Maria Wikström 031-747 3615 E-mail Maria.Wikstrom@emw.ericsson.se Ansökan märkt ref nr 97-209: Ericsson Microwave System AB, Personalavdelningen, 431 84 Mölndal

TEKNISK PROJEKTLEDARE

Vi behöver Dig med intresse och erfarenhet av koordinering och ledning av tekniskt utvecklingsarbete inom områdena radarsystem och signal/databehandling.

Som delprojektledare ansvarar Du för planering, styrning, uppföljning och förbättring av ditt delprojekt med projekt- och resursägare samt medarbetare/team.

Lämplig bakgrund är civil- eller högskoleingenjör med erfarenhet av tekniskt utvecklingsarbete.

Kontakta: Anders Åström 031-747 3718 E-mail Anders.Astrom@emw.ericsson.se, Claes Nylund 031-747 3072 E-mail Claes.Nylund@emw.ericsson.se eller Personalansvarig: Maria Wikström 031-747 3615 E-mail Maria.Wikstrom@emw.ericsson.se. Ansökan märkt ref nr 97-210: Ericsson Microwave System AB, Personalavdelningen, 431 84 Mölndal

VERIFIERINGSINGENJÖR

● Vi söker Dig som vill arbeta med att verifiera utvecklingen av de avancerade funktionerna i JaktViggen-radarn.

Arbetet omfattar specificering, provplanering, analys och rapportering. Vi arbetar med avancerad utrustning och SUN/Unix och PC/NT baserade hjälpmedel samt moderna organisationsformer och processer/metoder.

Du bör vara civil- eller högskoleingenjör från D, E, F, Y eller Z. Erfarenhet av systemering, filtrering, signal/databehandling eller realtidssystem är meriterande.

Kontakta: Claes Nylund 031-747 3072 E-mail Claes.Nylund@emw.ericsson.se eller Personalansvarig: Maria Wikström 031-747 3615 E-mail Maria.Wikstrom@emw.ericsson.se Ansökan märkt ref nr 97-211: Ericsson Microwave System AB, Personalavdelningen, 431 84 Mölndal

ASIC-UTVECKLING

Enheten för ASIC-teknologi och EDA är ett kompetenscentrum för EMW inom ASIC-utveckling. Vi har kunder inom hela Ericsson.

● Arbetet innebär konstruktion, dokumentation och verifiering av framtidens datorsystem implementerade på ASIC. Du kommer att jobba i en dynamisk miljö och med möjligheter till utlandsresor i samband med t ex leverantörsbesök. Vi använder branchledande hjälpmedel på SUN/UNIX-plattformar.

Du är civilingenjör med inriktning D, E eller F. Erfarenheter av hjälpmedel inom EDA-området, t ex Synthes med VHDL eller Verilog är en merit. Framförallt har Du ett brinnande intresse av att utvecklas inom området VLSI-teknologi.

Kontakta: Erik Dagemark 070-593 4426 E-mail Erik.Dagemark@emw.ericsson.se, Per-Erik Jonsson 070-585 6082 E-mail Per-Erik.Jonsson@emw.ericsson.se eller Personalansvarig: Maria Wikström 031-747 3615 E-mail Maria.Wikstrom@emw.ericsson.se Ansökan märkt ref nr 97-212: Ericsson Microwave System AB, Personalavdelningen, 431 84 Mölndal

SYSTEMADMINISTRATÖR – UTVECKLINGSMILJÖER

● Vi söker Dig som vill jobba med användarnära Unix och/eller NT-administration. Användarna tar hjälp av oss bl a för att få svar på alla typer av datorfrågor, vid installation av maskin- och programvara och vid felsökning i labmiljöer.

Du har lämplig högskoleutbildning och bör ha erfarenhet av minst en av följande miljöer: Sun/Solaris, HP/HP-UX eller PC/NT.

Kontakta: Mikael Ulmestrand 031-747 3106 E-mail: Mikael.Ulmestrand@emw.ericsson.se eller Personalansvarig: Maria Wikström 031-747 3615 E-mail Maria.Wikstrom@emw.ericsson.se

Ansökan märkt ref nr 97-213: Ericsson Microwave System AB, Personalavdelningen, 431 84 Mölndal

Ericsson Components AB, Mikroelektronikdivisionen, Kista

10 MIKROKRETSKONSTRUKTÖRER

Affärssektor ASIC & ASSP, utvecklar och säljer avancerade systemkretsar för främst ATM och ISDN produkter, mobiltelefoner samt nätverks-terminaler. Sektorn består av ca 100 personer. Vi har också samarbete med vårt lokalkontor i Swindon/England.

För att på ett effektivare sätt förbereda våra konstruktörer för arbete med mikroelektronik-konstruktion, både analog och digital, utbildar vi själva för att möta våra Ericsson-specifika behov och krav. Vi genomför under våren 1998 denna utbildning för femte gången

● Vi söker nu, 10 nyutexaminerade civil- eller högskoleingenjörer med inriktning mikroelektronik eller liknande för anställning under januari 1998. Anställningen inleds med en 4 månaders mycket målinriktad utbildning som skall ge grunderna för såväl digital- som analog konstruktion. Kretsarna kommer att tillverkas i lågspänd bipolar eller CMOS teknik. Kurserna i utbildningen är varvade med övningsuppgifter och exempel från tidigare konstruktionsprojekt hos oss. Efter utbildningen kommer Du att arbeta med mikroelektronikkonstruktion hos oss. Arbetet bedrivs i projekt där den vanliga omfattningen är 6-10 månader. Ditt första projekt väljer vi så att det passar väl med utbildningen.

För att passa för denna anställning måste Du tycka om att arbeta i lag och se vikten av att inhämta, använda, utveckla och dela med Dig av erfarenheter och kunskaper.

Kompetenskraven är nyutexaminerad civil- eller högskoleingenjör med inriktning mikroelektronik eller liknande.

Kontakta: Björn Wiklund, tfn 08-7574135, email ekabwi.eka.ericsson.se eller Christer Karlsson, personalavdelningen, tfn 08-7574991, email ekachk.eka.ericsson.se. Ansökan märkt ASIC&ASSP konstruktör: Ericsson Components AB, N/P Christer Karlsson, 164 81 Kista-Stockholm. För ytterligare information om företaget och lediga arbeten sök över vår hemsida http://www.ericsson.se/EK/ eller ring 020-575770

Ericsson Saab Avionics AB Divisionen för Presentations- och Spaningssystem

DSP- PROGRAMEMRARE

● Arbetsuppgifterna består av specificering, konstruktion och verifiering av digitala delar till avionik för presentationsystem. Arbetet med utveckling av programvara till DSP innehållande MPEG, gemetriprocessing och kartritningsfunktioner.

Du är civil-, gymnasie- eller mellaningenjör med flera års erfarenhet.

Eftersom flera av våra produkter är försvarshemliga måste du vara svensk medborgare.

Kontakta: Rolf Karlsson, tel 08-757 28 94

Divisionen för Apparater

CIVILINGENJÖR – ELEKTRONIK

Vi behöver utöka våra resurser både inom hårdvaru- och mjukvarukonstruktion och söker därför högskoleingenjörer till vår konstruktionsavdelning.

● Du kommer att arbeta med konstruktioner som omfattar allt från diskreta komponenter och standard kretsfamiljer till PFD, FPGA och ASIC, framför allt i digital kretsteknik. Du får också arbeta med moderna byggsätt som ex vis MultiChipModuler.

Praktiskt kommer Du att ingå i ett team, vilket ger mycket snabba beslutsvägar och ett minimum av byråkrati. Du kommer att arbeta med produkterna från specificering till färdig konstruktion.

Du bör vara civil-, mellan- eller högskoleingenjör. Du är lika välkommen antingen du är nyutexaminerad eller har några års erfarenhet. Kontakta oss gärna även om du har en annan bakgrund än ovanstående. Vi ser gärna kvinnliga sökanden. Eftersom flera av våra produkter är försvarshemliga måste du vara svensk medborgare.

Kontakta: Sven-Eric Bäckström, tel 036-19 41 42 eller Ronny Nyqvist, tel 036-19 42 74 Ansökan: JÖ/ESB/HJ Annagreta Esbensen

TEAMLEDARE PROGRAMVARUUTVECKLING

● Vi söker en civilingenjör med erfarenhet av hårdvarunära realtidssystemprogrammering.

Vår uppgift är att utveckla och tillverka datorer och programvara till flygplan för beräkning, styrning och reglering av system och delsystem.

Dina arbetsuppgifter blir att: leda och själv aktivt delta i teamets programmeringsarbete, ansvara för utveckling av metoder och hjälpmedel, delta i offertarbete och ansvara för Ditt teams kalkyler, utveckla samarbetet med våra kunder, leverantörer och samarbetspartners, vilket innebär resor både inom och utom landet.

Du har civilingenjör- eller motsvarande utbildning med inriktning och erfarenhet av data och/eller elektronik, goda kunskaper i engelska, ledaregenskaper samt god social kompetens. Eftersom flera av våra produkter är försvarshemliga måste du vara svensk medborgare.

Kontakta: JÖ/ESB/LE Ronny Nyqvist, tel 036-19 42 23 eller Jan Barath., tel 036-19 41 61. Ansökan: Ericsson Saab Avionics AB Personal, RHJ Box 1017 551 11 Jönköping

Divisionen för Telekrig och IK-system

SUPPORTINGENJÖR – UNIX OCH WINDOWS/INT

● Du är 80-poängs- eller gymnasieingenjör elektronik/data. Du har kunskaper i engelska och kan uttrycka Dig i tal och skrift.

Detta är ett arbete för dig som är intresserad av integration och support av datorbaserade hjälpmedel i UNIX- och NT-miljöer och som har en serviceinriktad inställning och en lyhördhet för de behov som finns.

Mycket goda kunskaper inom UNIX, främst SUN Solaris, är ett måste i sammanhanget. Vi värdesätter även NT-kunskaper. Arbetet sker i direkt samverkan, med konstruktörer och verifieringspersonal och du blir deras kontaktperson gentemot drippersonalen.

Arbetet består huvudsakligen av att, med mycket god kännedom om aktuella verktyg och plattformare, upprätta och vidmakthålla en effektiv, robust och enhetlig datormiljö för konstruktörerna att arbeta i. Du får stora möjligheter att själv utforma de lösningar som krävs för att uppnå detta. Eftersom flera av våra produkter är försvarshemliga måste du vara svensk medborgare.

Kontakta: Peter Grunde, tel 08-757 20 18

VERIFIERARE

● Vi arbetar objektorienterat med objectory som processverktyg. Vi arbetar också med en integrationsstyrd inkrementell utveckling av våra system och du kommer att deltaga i hela systemutvecklingsfasen. Arbetet omfattar allt ifrån systemspecificering/validering hos kund. Arbetet innebär också att planera, utveckla och genomföra test av systemet. Verifiering genomförs huvudsakligen vid vår testanläggning i Kista.

Vi ser gärna att Du har ett par års erfarenhet inom programvaruverifieringsområdet. Du har programmeringskunskaper i ADA på UNIX eller NT. Som systemverifierare har Du förmåga att kombinera detaljkunskap med god teknisk överblick på systemnivå. Du gillar att jobba med nya tekniker, är kreativ, flexibel och har lätt för att samarbeta. Eftersom flera av våra produkter är försvarshemliga måste du vara svensk medborgare.

Kontakta: Niclas Lindqvist, tel 08-757 01 06 eller Sven Nilsson, tel 08-757 28 26

PROGRAMVARUKONSTRUKTÖR ADA-MILJÖ

● Din arbetsuppgifter kommer att avse realtidstillämpningar. Analys och design sker objektorienterat och implementation sker i ADA. Du kommer att få nytta av Dina kunskaper i design och realisering av programvarusystem. Du kommer även att få ta del av ett väl genomtänkt och fungerande arbetssätt som bygger på Software Engineering-principerna.

PROGRAMVARUKONSTRUKTÖR JAS 39 MOTMEDELSSYSTEM

● Du kommer att ta fram programvara till motmedelssystemet för JAS 39 Gripen. Programmeringsspråk är Pascal D80, vilket är en dialekt som har inlägg för maskinvarustör av operativsystemprimitivitet.

Vi har arbetsuppgifter av olika skilda karaktärer, såsom programvarukonstruktion, integration, uppkörning i systemsimulator och medverkan vid utvärdering tillsammans med användare, med möjligheter att få en god överblick över ett komplext system.

Vi tror att du är högskoleutbildad och/eller har längre erfarenhet av arbete inom nämnda teknikområden, samt behärskar engelska i tal och skrift.

Du är resultatutbildad, självständig och kreativ. Du gillar lagarbete och att ta eget ansvar.

Intresse av att leda andra ger dig större utvecklingsmöjligheter.

Kontakta: Peter Grunde, tel 08-757 20 18

SYSTEMINGENJÖRER

● Vi utvecklar företrädesvis system för flygburna tillämpningar, men även andra applikationer förekommer. Våra produkter, som vi företrädesvis utvecklar åt det svenska försvaret, är av två slag, autonoma eller integrerade.

Enheten för system och driftsäkerhet söker nya medarbetare som kan hjälpa till att lösa våra nuvarande och kommande uppgifter.

Hos oss kommer du att få arbeta med allt ifrån kundkravanalys, systemdesign, nedbrytning och specificering till framtagning av konstruktionsunderlag samt drift och underhållsfrågor i större eller mindre utsträckning beroende på i vilket projekt din profil kommer till bäst nytta. Du kommer att arbeta med avancerade system vars funktioner och prestanda realiserar i digital-, analog- och mikrovågsteknik, mekanik samt programvara.

Vi tror du är civilingenjör eller med motsvarande kompetens och har jobbat med systemkonstruktion ett par år eller med detaljkonstruktion inom ett par discipliner under ett flertal år och känner att nu är det dags att höja blicken och få ett helhetsperspektiv. Erfarenhet från Telekrigsområdet eller därtill angränsande områden är meriterande. Eftersom flera av våra produkter är försvarshemliga måste du vara svensk medborgare.

Kontakta: Jan Lemark, tel 08-757 27 86 eller Hjalmar Pajus, tel 08-757 30 29

DIGITALKONSTRUKTÖR

● Arbetet innebär konstruktion av kretskort, där stor del av funktionalitetet realiserar i FP-GA, PLD och signalprocessorer. Du konstruerar VHDL med utvecklingshjälpmedel i en Mentor Graphics/Synapsys-miljö på UNIX operativsystem.

Du kommer att arbeta med ett flertal funktioner, från specificering till produktion, och underhåll. Du har erfarenhet av att konstruera i VHDL, helst även kännedom om signalprocessorer och dess implementering, samt algoritmer för digital signalbehandling. Vi värdesätter också om du har deltagit i hela utvecklingsprojekt ifrån specificering till förvaltning och underhåll.

Vi tror du är högskoleutbildad och/eller har längre erfarenhet av arbete inom nämnda teknikområde, samt behärskar engelska i tal och skrift. Du är resultatutbildad, självständig och kreativ. Du gillar lagarbete och att ta eget ansvar. Intresse av att leda andra ger dig större utvecklingsmöjligheter. Eftersom flera av våra produkter är försvarshemliga måste du vara svensk medborgare.

Kontakta: Thomas Öström, tel 08-757 26 97

MIKROVÅGSINGENJÖR

Enheten för mikrovågs- och analogkonstruktion behöver förstärkning och söker därför efter nya medarbetare. Vi är en enhet som tekniskt spänner över ett stort frekvensområde och där vi framförallt söker mikrovågsingenjörer. Hos oss kommer du att medverka vid specificering, simulering, konstruktion och verifiering av mikrovågssystem och mikrovågskomponenter samt framtagning av konstruktionsunderlag.

● Vi jobbar i mindre team där ditt resultat är av största vikt. Du har stora möjligheter att påverka dina egna arbetsuppgifter såväl som din kompetensutveckling. Genom teamarbetet kommer du att bredda dig tekniskt och få en bättre helhetsbild av projektet du jobbar i. Det är därför viktigt att du gillar att jobba i lag, har lätt att samarbeta och ser team som en naturlig arbetsform.

Du har jobbat några år med mikrovågskonstruktion eller inom angränsande områden. Vi värdesätter att du är kreativ, beredd att ta ansvar och resultatutbildad. Eftersom flera av våra produkter är försvarshemliga måste du vara svensk medborgare.

Kontakta: Henrik Björnek, tel 08-757 07 62 eller Åke Hansson, tel 08-757 05 89

MEKANIKONSTRUKTÖR

● Arbetsuppgifterna omfattar konstruktion, beräkningar, framtagning av tillverkningsunderlag samt konstruktionsverifiering av flygande utrustningar inom framförallt telekrig- samt presentationsområdena.

Arbetet medför kontakter med svenska och utländska företag inom flygrelaterad industri varför du bör ha god förmåga att uttrycka dig i tal och skrift, även på engelska.

Du är civilingenjör med några års erfarenhet eller gymnasieingenjör med gedigen erfaren-

het från flygbranschen. Du skall även vara förtrogen med CAD- och FEM-hjälpmiddel. Vi använder CAD-systemet Unigraphics II och ANSYS för FEM-analys, varför det är meriterande om du har erfarenhet av dessa system.

Du bör vara öppen, utåtriktad och ha god förmåga att självständigt arbeta på uppdragsform samt samarbeta i gruppen. Eftersom flera av våra produkter är försvarshemliga måste du vara svensk medborgare.

Kontakta: Björn Helge, tel 08-757 25 42

Divisionen för Presentations- och Spaningsystem

CONFIGURATION MANAGER

● Vi utvecklar presentationssystem till bl a JAS39 Gripen. Arbetet omfattar konfigurationstyrning av dokument och källkod, systemintegration samt verktygs- och metodutveckling för programvarufremtagning.

Utvecklingsmiljön består idag av VAX/VMS och D80 Pascal men då vi successivt går över till UNIX så kommer arbetsuppgifterna även att innehålla en del porteringsarbete. Möjlighet finns att påverka arbetets tyngdpunkt mot teknikadministration eller konstruktionsarbete.

Du skall ha någon form av ingenjör eller systemvetenskaplig utbildning samt erfarenhet av programvaruutveckling och gärna konfigurationstyrning. Är Du noggrann, ansvarsfull och känner för att arbeta med högteknologiska programvarusystem i ett glatt gäng med mycket teamsamhållning är Du välkommen att höra av Dig.

Kontakta: Björn Tingåker, tel 08-757 23 25 eller Carl Bachman, tel 08-757 09 74

UTVECKLINGSENGJÖR, REALTIDSGRAFIK

● Vi är ett team på 11 personer som designar och konstruerar programvara för realtidsgrafik till flygburna och markbaserade presentationssystem, bl a presentationssystemet i flygplan JAS39 Gripen. Vi arbetar på UNIX- och WindowsNT-plattformar och i egenutvecklad hårdvara med programmeringsspråken ADA, C, C++ och Pascal.

Hos oss kommer Du att arbeta som systemutvecklare och programvarukonstruktör och ingå i något av våra designteam. I ett av våra typiska projekt kommer Du att få arbeta med: systemdesign, programvarudesign, kodning, systemintegration, test och verifiering.

Du som söker är civilingenjör eller högskoleingenjör med datainriktning, gärna med några års erfarenhet. Har du dessutom kunskaper i Unix, WindowsNT, realtidsprogrammering, realtidsgrafik, DSP-processorprogrammering, ADA, C, C++, OpenGL samt bildbehandling ser vi ett stort plus. Då engelska är vårt koncernspråk förutsätter vi att Du har goda kunskaper i detta.

Kontakta: Henrik Strandberg, 013-28 41 92

PROGRAMVARUKONSTRUKTÖR

● Du kommer att arbeta med specifi- cation, konstruktion och utprovning av basprogram till presentationssystemet i flygplan JAS39 Gripen.

Vi arbetar i målmiljön med basfunktioner (såsom drivrutiner och stöd för presentation och registrering) och i de stödmiljöer som används (t ex med analys- och simuleringssystem). Programmen i målmiljö skrivs i realtids-Pascal (på sikt planeras övergång till Ada) och i grafikspråk. Arbetet omfattar såväl underhåll av befintliga funktioner som nyutveckling av tilläggsfunktioner.

Du skall vara civilingenjör eller motsvarande med datainriktning. Du skall dessutom ha erfarenhet av programmering av realtidssystem, Ada och/eller PC, vara noggrann, och ha god samarbetsförmåga samt goda kunskaper i svenska och engelska. Eftersom flera av våra produkter är försvarshemliga måste du vara svensk medborgare.

Kontakta: Lars Nilsson, TEL 08-757 08 75

DIGITALKONSTRUKTÖRER

● Vi söker dig som är intresserad av att arbeta med digital hårdvaruutveckling för avancerad flygburen elektronik. Du kommer att arbeta med ASIC-konstruktion i VDHL, konstruktion/programmering av med Texas-DSP samt C och assembler kodning i realtidstillämpning för grafikgenerering och bildbehandling.

Praktiskt kommer du att ingå i ett team vilket ger mycket snabba beslutsvägar och ett minimum av byråkrati. Du kommer att arbeta med produkterna från specifi- cation till färdig konstruktion.

Du bör vara gymnasie- eller högskoleingenjör med flerårig erfarenhet eller civileingenjör med några års erfarenhet. För arbetet krävs goda kunskaper i engelska. Eftersom flera av våra

produkter är försvarshemliga måste du vara svensk medborgare.

Kontakta: Ulf Starckenberg, tel 08-757 28 94, e-mail: ulf.starckenberg@emw.ericsson.se, eller Rolf Karlsson, tel 08-757 34 64

PROGRAMVARUKONSTRUKTÖR

● Arbetsuppgifterna omfattar specifi- cation, kodning och verifiering av programvaruelement ingående i presentationssystemet till flygplan JAS39 Gripen. Arbetet omfattar såväl underhåll som nyutveckling av tilläggsfunktioner. Du får vara beredd på att inledningsvis arbeta en del med felrättning för att efterhand utföra mer ny- och funktionskonstruktion.

Några års erfarenhet av realtidssystemering är önskvärd samt erfarenhet av PASCAL. Du är noggrann, kvalitetsmedveten, öppen och har känsla för teamsamhörighet. Du är 80- eller 120-poängs ingenjör och har goda kunskaper i engelska och kan uttrycka Dig i tal och skrift. Eftersom flera av våra produkter är försvarshemliga måste du vara svensk medborgare.

Kontakta: Malin Trossing, tel 08-757 36 04 eller Carl Bachman, tel 08-757 09 74

SYSTEMKONSTRUKTÖR FÖR VERIFIERING

● Du kommer att arbeta med verifiering och utvärdering av främst programvaran ingående i presentationssystemet EP-17 i flygplan JAS 39 Gripen.

Arbetet innebär bl a att utforma verifieringsmetoder, specificera, verifiering på funktionell nivå, genomföra verifieringar samt rapportera resultatet. Vi arbetar målstyrt i team.

Du som söker bör vara minst 120-poängs ingenjör samt vara noggrann och ha sinne för helheten i systemet. Goda kunskaper om realtidssystem samt tidigare erfarenhet av verifiering eller systemarbete är meriterande. Eftersom flera av våra produkter är försvarshemliga måste du vara svensk medborgare.

Kontakta: Eva Engdahl, tel 08-764 12 07, e-mail:eva.engdahl@emw.ericsson.se eller Anne Arhin, tel 08-757 36 63, e-mail:anne.arhin@emw.ericsson.se

FÄLTSERVICE - KUNDSTÖD

● Du kommer att arbeta med stöd och hjälp till våra kunder och samarbetspartner, vid utprovning av funktioner och apparater i flygplan inom JAS 39 programmet.

Arbetet är utåtriktad och innebär bl a diskussion med användare och kundrepresentanter, medverka vid flygutprovning av EP-17, arrangemang av riggprov i syfte att klarlägga funktioner och felanalysera produkten, medverka vid externa möten, rapportera till projektledning, skriva flygrapporter m m.

Du som söker bör vara minst 80-poängs ingenjör samt vara noggrann, serviceinriktad och ha sinne för helheten i systemet. Du har en förmåga att självständigt i och grupp driva och lösa de problem som uppstår i samband med (våra presentationssystem) EP-17 användning på fältet. Du har en stark vilja att sprida information till berörda kollegor. Goda kunskaper i svenska och engelska. Eftersom flera av våra produkter är försvarshemliga måste du vara svensk medborgare.

Kontakta: Eva Engdahl, tel 08-764 12 07, e-mail: eva.engdahl@emw.ericsson.se eller Daniel Andersson, tel 08-757 36 67, e-mail: daniel.andersson@emw.ericsson.se

SYSTEMKONSTRUKTÖR, DRIFTSÄKERHET OCH UNDERHÅLL

● Du kommer att arbeta med att säkra drift och framtida underhåll av presentationssystemet EP-17 ingående i flygplan JAS 39 Gripen. En uppgradering av systemet är förestående med en ny funktionalitet realiserad i programvara och nya lösningar i maskinvara.

Arbetet innebär bl a att arbeta med driftsäkerhets- och underhållsanalys, reservmateriel- och utbildningsfrågor samt uppföljning av felutfall.

Du som söker bör vara civilingenjör eller motsvarande med erfarenhet av system-, digital- eller programvarukonstruktion. Kunskap om driftsäkerhets- och underhållsarbete, komponentkännedom samt erfarenhet från produktion och provning är meriterande. Goda kunskaper i svenska och engelska. Eftersom flera av våra produkter är försvarshemliga måste du vara svensk medborgare.

Kontakta: Eva Engdahl, tel 764 12 07, e-mail: eva.engdahl@emw.ericsson.se eller Fredrik Nordin, tel 08-757 39 30, e-mail: fredrik.nordin@emw.ericsson.se

SYSTEMKONSTRUKTÖR

● Du kommer att utveckla flyg- och markburna presentationssystem, bl a för JAS 39 Gripen. Arbetet omfattar utåtriktad verksamhet för analys av kundkrav, funktions- och prestandaspecificering samt systemkonstruktion av funktioner för både vidareutveckling och nyutveckling. Vi arbetar målstyrt i team.

Du som söker bör vara civilingenjör eller motsvarande med erfarenhet av system-, digital-, eller programvarukonstruktion.

Goda kunskaper i svenska och engelska. Erfarenhet av taktiska presentationssystem är meriterande. Eftersom flera av våra produkter är försvarshemliga måste Du vara svensk medborgare.

Kontakta: Eva Engdahl, tel 08-764 12 07, e-mail: eva.engdahl@emw.ericsson.se eller Lars Jöstrom, tel 08-757 19 75, e-mail: lars.jostrom@emw.ericsson.se Ansökan: K/IESB/HS Kerstin Fröderberg

Ericsson Components AB, Mikroelektronikdivisionen, Kista

APPLIKATIONSINGENJÖR

Vi utvecklar, tillverkar och marknadsför integrerade kretsar för telekommunikationsområdet. Vår verksamhet expanderar kraftigt med ökande försäljningsvolymerna och nyutvecklade produkter.

Under 1997 introducerar Ericsson Components ett nytt SLIC (Subscriber Line Interface Circuits) program, bestående av nya generationer SLIC familjer samt andra linjekortsprodukter som två kanal ADIDA omvandlare.

● Som applikationsingenjör kommer Du tillsammans och i nära samarbete med våra kunder, genom etablering av effektiva lösningar, öka möjligheten för de 90% som saknar telefon.

Arbetsuppgifterna innebär: att arbeta med SLIC och linjekortsapplikationer, delta i utvecklingsprojekt med ansvar för applikationsbeskrivningar, stödja kunder med inkonstruktion och utvärdering, delta i produktutbildning av säljare och representanter. Detta kommer Du att göra i nära samarbete med konstruktörer, marknadsförare och säljare och med våra kunder.

Dina kunskaper är goda i analog elektronik och kretsteknik. Du hanterar engelska i tal och skrift utan hinder.

Vi sätter ett mycket högt värde på om Du tidigare jobbatt med analog linje interface för telekommunikation och andra accessnära lösningar. Tidigare erfarenhet som utbildare eller annan teknisk stödfrågor kan även vara en bra bakgrund.

Kontakta: Johan Eriksson, tfn 08-7575025, email ekajer.eka.ericsson.se eller Lena Appelqvist, tfn 08-7574234, email:ekalapp.eka.ericsson.se. Ansökan märkt "Applikationsingenjör-NL/D": Ericsson Components AB, N/P Kerstin Jacobsson, 164 81 Kista-Stockholm

Ericsson Components AB, Mikroelektronikdivisionen, Kista Production Unit VLSI

FELANALYTEKNIKER

Ericsson Components AB utvecklar, tillverkar och säljer avancerade mikroelektronik inom områdena optogsystem, mikroelektronik samt opto- och mikrovågselektronik. Produkterna är komponenter och system avsedda huvudsakligen för Ericsson, men även för andra kunder.

● Till vår VLSI produktionsenhet (Sub-um fab) i Kista söker vi nu en medarbetare inom SEM och felanalys området. I anslutning till vår moderna fabrik har vi vårt analyslaboratoriet där SEM, AFM och provprepareringslaboratoriet bedrivs. Vi utför tvärsnittanalyser på samtliga typer av kiselteknologier som tillverkas hos Ericsson Components ända ner till submikron dimensioner.

Arbetet som felanalytiker innebär att Du kommer att preparera SEM och AFM prover genom klyvning och precisionslippning av kiselbrickor, samt ta fram SEM och AFM bilder på angivna områden. Resultatet kommer Du att utvärdera tillsammans med ansvariga processingenjörer.

Vi söker Dig som har gymnasiekompetens (gärna 4-årig teknisk eller naturvetenskaplig inriktning), med intresse för praktiskt arbete, snabbhet, noggrannhet och uthållighet. Kunskaper i engelska och god kommunikationsförmåga är önskvärt.

Kontakta: Jarmila Wiséen, tfn 08-7574866 eller Zsolt T th-P+I, tfn 08-7574064. Ansökan märkt "Felanalytiker-NR/X": Ericsson

Components AB, N/P Kerstin Ljungblom, 164 81 Kista- Stockholm

Ericsson Components AB, Energy Systems Division Kungens Kurva

VERIFIERINGSINGENJÖRER

Energy Systems utvecklar, producerar och marknadsför strömförsörjningsutrustning, klimat-system samt styr- och övervakningssystem för telekommunikation.

● Vi söker verifieringsingenjörer till vår enhet Development support. Arbetet innebär 970930 att utifrån kravspecifikationerna verifiera apparater och system. Du kommer att få utföra tester och mätningar av elektrisk prestanda, EMC, elsäkerhet, miljötålighet mm. Vi arbetar med en del testsystem som bl a kräver kunskaper om instrumentstyrning och datorprogrammering te x HPVEE.

● Vi söker kvalifikationer är att du är högskole- eller civilingenjör med inriktning på elektronik alternativt gymnasieingenjör med flerårig erfarenhet av verifiering och mätteknik. Du måste behärska engelska flytande i tal och skrift.

Vi arbetar mycket i projektteam och du kommer att ha breda kontakter mot konstruktions- och produktenheten inom vår verksamhet. Det ställs därför stora krav på samarbetsförmåga, kreativitet, initiativrikedom och kommunikationsförmåga.

Kontakta: Lars Andersson, telefon 08 - 721 6097, memo EKA.EKALAD eller la-Pia Emanuelsson (personal), telefon 08 - 721 7461, memo EKA.EKAIPEM. Ansökans senast 970930: Ericsson Components AB Energy Systems Division KK/EKA/K/P Gudrun Söderberg 164 81 KISTA - STOCKHOLM

Ericsson Business Networks AB, Enterprise Networks, NACKA STRAND

ISDN-UTVECKLING I MD110

● På enheten EN/DMFI i Nacka strand söker vi Dig som vill vara med om att konstruera och prova ISDN-tjänster i företagsversion MD110. ISDN är en digital protokollstandard i telefoninätet. Nya tjänster utvecklas kontinuerligt.

Idag är vi ca 10 personer som arbetar med ISDN i fina lokaler i Nacka Strand. I vår utvecklingsmiljö ingår både UNIX-baserade och PC-baserade konstruktionsverktyg samt avancerade provningshjälpmedel.

Har du teknisk högskoleutbildning (80 poäng) och/eller yrkeserfarenhet av konstruktionsarbete är Du förmögen den vi söker. Kunskap i programmering är nödvändig. Personliga kvalifikationer som samarbetsförmåga, initiativkraft och humor underlättar. ISDN kommer du lära dig hos oss om du ej redan kan det.

Kontakta: Sture Jansson Tel: 422 2457 E-mail: Sture.Jansson@ebc.ericsson.se eller Franco Sarocchi Tel: 422 3609 E-mail Franco.Sarocchi@ebc.ericsson.se Ansökan:personalman Marcus Eriksson. Ericsson Business Networks AB, 131 89 Stockholm tel: 422

Ericsson Components AB, Energy Systems Division Kungens Kurva

SUPPORT ENGINEER EMAS/EXMG

Energy Systems utvecklar, producerar och marknadsför strömförsörjningsutrustning, klimat-system samt styr- och övervakningssystem för telekommunikation.

● Enheten Customer Service söker en Support ingenjör för produktområdet EEM & Dokumentation. Du kommer att arbeta med "customer support" i form av implementationprojekt, utbildning, kundstöd och underhåll samt "product support" mot produktansvarig enhet i form av produktdokumentation och utveckling/framtagning av kundspecifika produktlösningar.

Önskvärda kvalifikationer är gymnasie- eller högskoleingenjör med erfarenhet av UNIX-system (HP-UX), PC-system (Win95), X.25, TCP/IP, SNMP samt olika modemlösningar. Vidare är det meriterande om du även har erfarenhet av övervakningssystem.

Som person är du drivande i projekt, trivs i varierande internationella miljöer och med en förmåga att förklara tekniskt komplexa system på ett lättförståeligt sätt. Engelska behärskar du flytande i tal och skrift.

Kontakta: Mats Wiberg, telefon 08 - 721 6794, memo EKA.EKAMAWI eller la-Pia Emanuelsson (personal), telefon 08 - 721 7461, memo EKA.EKAIPEM. Ansökan senast 970930: Ericsson Components AB Energy Systems Division KK/EKA/K/P Gudrun Söderberg 164 81 KISTA - STOCKHOLM

Ericsson Telecom AB, Kista

ALGORITMUTVECKLING – VÅGUTBREDNING

Radio Access är en ny spännande och expansiv enhet inom Business Unit Public Networks. Vår teknik handlar om radio i närområden med så kallad punkt-till multipunkt struktur. För att kunna planera våra radiosystem utvecklar vi avancerade datorprogram, som bland annat innehåller elektroniska kartor. Våra kunder finns över hela världen och är ofta lokalbolag inom Ericsson. Arbetet består huvudsakligen av utveckling av algoritmer för radiovågutbredning och verifiering av beräkningsresultat i stöd-systemen. Det är även möjligt att inkludera analys, design och implementering.

● Till tjänsten söker vi dig som är civilingenjör F eller E eller har motsvarande högskoleutbildning med grundläggande kunskap i radioteknik, vågutbredning i radioområdet och gärna med erfarenhet av radionät- och frekvensplanering. Du bör även vara road av specificeringsarbete.

Kontakta: KI/EBC/PN/RANT Bertil Brandén 08-757 33 58 Memo EBC.EBCBBA

Ericsson Components AB, Energy Systems Division Kungens Kurva

PRODUKTCHefsASSISTENT

Energy Systems utvecklar, producerar och marknadsför strömförsörjningsutrustning, klimatsystem samt styr- och övervakningssystem för telekommunikation. Produktenheten Climate Systems söker nu förstärkning med en produktchefsassistent.

● Som produktchefsassistent kommer Du att assistera enhetens produktansvariga. Detta innebär bl.a. att tillsammans med de produktansvariga handlägga avvikelserapporter samt att ge teknisk support till marknads-, projekterings- och installationsinstanser.

Du som söker bör ha kyl/VVS-teknisk utbildning på gymnasienivå. Vi värdesätter om Du har erfarenhet av installations- eller återförsäljarbranschen. Du bör ha goda kunskaper i engelska såväl skriftligt som muntligt. Som person tar Du egna initiativ och är intresserad av att lära Dig om våra produkter.

Kontakta: Håkan Zirath, 08-721 7587, memoid: EKA.EKAZIR, email: eri.eka.ekazir@mesmtpse.ericsson.se eller Laila Engren (personal), 08-7216108, EKA.EKALENN, email: eri.eka.ekalenn@mesmtpse.ericsson.se Ansökan märkt "EKA/K97040": ERICSSON COMPONENTS AB Energy Systems Division KK/EKA/K Gudrun Söderberg 164 81 KISTA - STOCKHOLM

Ericsson Utvecklings AB, Älvsjö

TEKNISK KOORDINATOR OCH SYSTEMLEDARE

● Vi söker en teknisk kordinator och systemledare till nästa källsystemsprojekt, APZ-P6, på UAB. Projektet riktar sig mot att drastiskt förbättra In-Service Performance, ISP, för AXE. Projektet bedrivs till största delen i Stockholm, men visst arbete sker även i Östersund, Australien och Tyskland.

Som teknisk kordinator är du ansvarig för att koordinera de olika delprojekten för att säkerställa att en total systemlösning erhålls. Det sker genom regelbundna kontakter med tekniskansvariga i de olika delprojekten genom aktivt deltagande i granskningar och aktiviteter som inriktar sig på teknisk problemlösning. Du kommer även att fungera som tekniskt stöd till projektledaren.

Exakt hur jobbet utformas beror på dig och dina ambitioner.

För att passa i detta jobb måste du vara självständigt och drivande. Det viktiga är att kunna se helheten. Du bör ha en bakgrund inom APZ, men det är inget krav att du är expert på ett ingående område (men det är inte något hinder om du skulle vara det). Jobbet är ett utmärkt tillfälle för dig som vill lära dig mer om APZ och jobba vidare inom processorutveckling.

Kontakta: Ola Kåberg, 727 2507, e-mail: Ola.Kaberg@uab.ericsson.se, Mikael Przysuski, 727 3445, e-mail: Mikael.Przysuski@uab.ericsson.se, eller Kjell B Andersson, 727 2502, e-mail: Kjell.b.andersson@uab.ericsson.se. Ansökan: Personal, Anna Henricsson Ericsson Utvecklings AB Box 1505 125 25 Älvsjö

Ericsson Business Networks AB

SERVICE DESIGN – MOBILITY SERVER

The Mobility Server supports wireless users with voice and data applications such as Unified Messaging and access to Internet.

The Service Design Lab is responsible for introduction of new services/applications and new technologies to the Mobility Server e.g. Build competence on new technologies and services/applications through studies and prototyping. Recommend which, when and how new technologies and services/applications shall be introduced in the Mobility Server product development. The work includes cooperation with partners within as well as outside Ericsson. We need to broaden our competence on terminal and Internet technology.

● You will work with implementing new services with the latest technologies and will continuously keep up with new applications/ technologies. You probably have a M. SC degree in Engineering or in Computer Science, a few years of technical experience within the field of end-user applications running on PC and / or on Network Servers, a good understanding of client/ server technologies and a good understanding of LAN/multimedia/Internet. You know Java/ C++, Windows 95, Web - technology, TCP/IP. It is an advantage if you have experience in human factors. You are an open minded person, have initiative and easily make contacts.

Contact: Kerstin Ödling Telephone: 08/ 422 08 75 E-Mail: Kerstin.Odling@ebc.ericsson.se or Dick Eriksson Telephone: 08/ 422 32 30 E-Mail: Dick.Eriksson@ebc.ericsson.se Application market: Service Design - Mobility Server: Ericsson Business Networks Enterprise Networks 5-131 89 Stockholm Visitor Address: Augustendalsvägen 21 Nacka Strand

Ericsson Utvecklings AB, Älvsjö

Ericsson Utvecklings AB ansvarar för den fortlopande utvecklingen av AXE-systemet som är världens mest installerade telefonisystem. AXE används i mer än 110 länder och utgör grunden för såväl mobil som fast telefoni.

HANTERA UTVECKLING

Vår enhet utvecklar olika organ för AXE Switching Platform. Vi ansvarar för systemledning och program- och maskinvaruutveckling inom området, och vi har ett nära samarbete med angränsande enheter. Detta betyder förstås en hel del kontakter, både inom företaget och internationellt inom koncernen. Vi är nu i avslutningsfasen av ett omfattande moderniseringsprogram och befinner oss i en starkt expansiv fas för att ta oss an nya utmaningar. Vi behöver därför nya medarbetare för intressanta arbetsuppgifter inom ett område som ger goda utvecklingsmöjligheter.

PRIM, GASK, DELTA

● Arbetet innebär att arbeta med dokumentation, administration och hantering av såväl program- som maskinvaruprodukter. Arbetet omfattar även konstruktion av bestyckade magasin. Du kommer att jobba i nära samarbete med olika konstruktionsteam inom vår och angränsande enheter, men även med externa kontakter, exempelvis mot produktion. Vi söker dig med kunskap om Ericssons regler och principer för hantering och dokumentation av produkter och vana från främst PRIM, GASK och DELTA.

Kontakta: Lars Broberg, 08-727 3837 eller Jonas Berglin, 08-727 5655 Ansökan: Maria Lerner, ÄL/UAB/P Ericsson Utvecklings AB Box 1505, 125 25 ÄLVSJÖ

Ericsson Mobile Data Design AB i Göteborg GS/ERV

TEKNIKINFORMATÖRER

Ericsson Mobile Data Design AB är ett utvecklingsbolag som utvecklar mobildatasystem, vilka syftar till att göra Internet trådlöst. Utvecklingsarbetet sker i projektform där teknikinformatörer och konstruktörer arbetar tillsammans.

Enheten för Dokumentation & Utbildning ansvarar för utveckling av användarinformation och utbildningsmaterial för våra produkter. Informationen vi utvecklar omfattar till exempel konfigurerings-, driftsättning, systemövervakning, underhåll och felsökning för såväl växlar och basstationer som system för övervakning.

● Nu söker vi teknikinformatörer. Kompetensområden som är intressanta för oss är förstärka är: Utformning av användargränssnitt. Informations- och användaranalys. SGM Elektronisk dokumentation. Projektledning. Utvecklingsmetoder.

Vi tror att Du som söker är en uttrikt person som har lätt för att skapa goda relationer. Du ser som en utmaning att arbeta med högteknologiska system på en kraftigt expanderande marknad. Då vi befinner oss i en internationell miljö krävs att Du behärskar engelska mycket väl i både tal och skrift.

Kontakta: Mikael Örbratt, tel. 031-703 60 05, e-mail: mikael.orbratt@erv.ericsson.se Ansökan: Ericsson Mobile Data Design AB S:t Sigfridsgatan 89 412 66 Göteborg Tel 031-703 60 00 Fax 031-703 60 33

Ericsson Components AB, Energy Systems Division Kungens Kurva

EMC-SPECIALIST

Energy systems utvecklar, producerar och marknadsför strömförsörjningsutrustning, klimatsystem samt styr- och övervakningssystem för telekommunikation. Vi behöver behöva förstärka vår verksamhet med en EMC-specialist.

● Du kommer att arbeta i ett team tillsammans med våra konstruktörer i olika utvecklingsprojekt som kan vara allt ifrån enkla kretskort till kompletta kraftsystem. Till ditt förfogande står ett välutrustat EMC-lab.

Dina arbetsuppgifter kommer att beröra områden såsom: bistå vid EMC-mätningar, tillhandahålla EMC-utbildning, uppdatera och ta fram nya mätmetoder, uppdatera EMC-handledning, bevaka nya normer för EMC.

Du som söker är ingenjör med inriktning mot elektronik/elektronik samt har erfarenhet av EMC-mätteknik. Du har kännedom av EMC-standards och regelverk för CE-märkning. Förutom dessa krav ser vi gärna att du är pedagogisk och har lätt för att lära ut. Goda kunskaper i engelska är ett krav.

Kontakta: Robert Kjeldorff 08-721 6314, memoid EKAROK, email: eri.eka.ekarok@mesmtpse.ericsson.se eller Eija Nokia (personal) 08-721 6792, memoid EKAENO, email:eri.eka.ekae-no@mesmtpse.ericsson.se Ansökan märkt "EKA/K97033" senast 970930: ERICSSON COMPONENTS AB Energy Systems Division KK/EKA/K/P Gudrun Söderberg 164 81 KISTA - STOCKHOLM

Ericsson Radio Access AB, Kista

CUSTOMER SUPPORT ENGINEER

Cellular Transmission system (CTS) är ett affärssegment inom Ericsson Radio Access AB. Vi erbjuder kompletta transmissionsystem för alla mobila tillämpningar. Systemen ökar utnyttjandegrad av infrastruktur och ger ökad kontroll, flexibilitet och tillförlitlighet.

Våra kunder finns i Australien, Oceanien, Asien, Afrika och Europa.

För att kunna möta kundernas krav på snabba lösningar krävs självständiga och kunniga medarbetare. CTS består för närvarande av 60 personer och nu behöver vi utöka vår personalstyrka med ytterligare personal.

● Som Support Engineer kommer Du att ansvara för att våra kunder får ett expertstöd dygnet runt. Tjänsten innebär att Du har direktkontakt med kunderna per telefon och är beredd att resa om det behövs.

Din bakgrund bör vara att Du är dataintresserad med kunskap om PC eller UNIX operativa system. Du har sysslat lite med programmering och dylikt och har erfarenhet av LAN/WAN och TCP/IP. Sybase, SQL databaskunskaper är också en merit men om det fattas ställer vi gärna upp med utbildning åt Dig.

Formell utbildning är inte ett "måste". Du är en "Hacker" med starkt dataintresse eller med formell datautbildning, alternativt civilingenjör.

Du kanske arbetar på ett litet konsultföretag och vill se världen och träffa intressanta människor och lära känna nya kulturer.

Kontakta: Joachim Walz, tel 08-404 2845 eller Lars-Åke Eriksson, personal, tel 08-404 3865 Ansökan: Ericsson Radio Access AB, HPS Pia Bolmgren, Box 11, 164 93 STOCKHOLM

Ericsson Utvecklings AB, Älvsjö

Ericsson Utvecklings AB ansvarar för den fortlopande utvecklingen av AXE-systemet som är världens mest installerade telefonisystem. AXE används i mer än 110 länder och utgör grunden för såväl mobil som fast telefoni.

HANTERA UTVECKLING

Vår enhet utvecklar olika organ för AXE Switching Platform. Vi ansvarar för systemledning och program- och maskinvaruutveckling inom området, och vi har ett nära samarbete med angränsande enheter.

Detta betyder förstås en hel del kontakter, både inom företaget och internationellt inom koncernen.

Vi är nu i avslutningsfasen av ett omfattande moderniseringsprogram och befinner oss i en starkt expansiv fas för att ta oss an nya utmaningar.

Vi behöver därför nya medarbetare för intressanta arbetsuppgifter inom ett område som ger goda utvecklingsmöjligheter.

PRIM, GASK, DELTA

● Arbetet innebär att arbeta med dokumentation, administration och hantering av såväl program- som maskinvaruprodukter. Arbetet omfattar även konstruktion av bestyckade magasin. Du kommer att jobba i nära samarbete med olika konstruktionsteam inom vår och angränsande enheter, men även med externa kontakter, exempelvis mot produktion. Vi söker dig med kunskap om Ericssons regler och principer för hantering och dokumentation av produkter och vana från främst PRIM, GASK och DELTA.

Kontakta: Lars Broberg, 08-727 3837 eller Jonas Berglin, 08-727 5655 Ansökan: Maria Lerner, ÄL/UAB/P Ericsson Utvecklings AB Box 1505, 125 25 ÄLVSJÖ

Ericsson Business Networks AB, Kista

PROGRAMMERARE/ SYSTEMERARE C++

Radio Access är en ny spännande och expansiv enhet inom Business Unit Public Network. Vår teknik handlar om radio i närområden med så kallad punkt-till multipunkt struktur. För att kunna planera våra radiosystem utvecklar vi avancerade datorprogram, som bland annat innehåller elektroniska kartor. Våra kunder finns över hela världen och är ofta lokalbolag inom Ericsson.

● Vi söker nu framstående programutvecklare som ska arbeta med vårt radioplaneringsprogram RAPS, samt med implementering av GIS-funktionalitet. I arbetet ingår alla moment från analys till implementering. Du måste ha goda kunskaper och erfarenheter av objektorienterad design och programmering i C++. Erfarenhet av MFC är meriterande. Till tjänsten söker vi dig som är gymnasie- eller civilingenjör eller har motsvarande högskoleutbildning.

Kontakta: KI/EBC/PN/RANT Arne Myr 08-757 02 18 EBC.EBCARNE eller KI/EBC/PN/RANT Bertil Brandén 08-757 33 58 EBC.EBCBBA

Ericsson Business Networks AB Sundbyberg

Radio Access är en dynamisk och spännande enhet inom Public Networks. Vi ansvarar för Ericssons radio access produkter som idag består av CTM och Super Cordless samt WLL-produkterna DRA 1900 och RAS 1000, AIRLINE. Vi upplever ett världsomfattande intresse och en stor efterfrågan för våra produkter och tjänster. Detta leder till nya, stimulerande och utmanande möjligheter inom det starkt växande radiobaserade access området.

TEKNIKINFORMATÖR

● Vi är en enhet som ansvarar för bredbandslösningar för radioaccess samt för ruralapplikationer, dagens produkter heter Airline och RAS 1000. Inom product management som ansvarar vi för systemens lönsamhet, releaseplaner och produktprogram, dvs Time To Market, behöver vi en teknikinformatör för att förmedla produktnyheter snabbt och effektivt.

Som teknikinformatör ansvarar du för teknikinformation till våra kunder och lokalbolag. Du håller i vår interninformation. Då denna tjänst är ny startar du med att definiera lämpliga informationsvägar, utforma information och stödja oss övriga med framtagning av produktrelaterat informationsmaterial.

Du bör ha någon typ av mediaexamen alternativt sysslat med teknikinformation tidigare.

Du måste vara initiativrik, självständigt, noggrann och uthållig.

Kontakta: Peter Brokmar +46 8 764 04 08

Ericsson Business Networks, Sundbyberg

Radio Access is a fast growing and dynamic unit within Public Networks. We are responsible for Ericsson radio access products including but not limited to CTM, SuperCordless and the WLL products DRA 1900, RAS 1000 and AIRLINE. The market demand for our products and services is experiencing tremendous growth throughout the world. This of course provides for new, exciting and challenging opportunities in the emerging wireless arena. At the DRA 1900 Support Services unit we are striving to provide world class services to our customers. Our first goal is to build up a strong organization for this together with Ericsson local companies all around the world.

SENIOR SYSTEM ENGINEER / PROJECT MANAGER

● To support system acceptance activities in FOAs, market introduction and customer projects for DRA 1900 we are looking for an expe-

rienced system engineer with project management capability. Your main tasks will be to setup complete test programs for system tests in the customer's network and to coordinate execution including technical dialogue with the customer. Typical test contents can be to demonstrate functionality of the network, audio quality and other performance measures, interworking with connected switching and transmission equipment, traffic capacity and coverage.

For this job you should have a solid background in system testing and preferably experience from similar work. You have a technical background B.Sc., M.Sc. or equivalent. Social skills are essential and fluent English is a must.

Contact: Gert Eric Lindqvist, telephone: 08-7643252, memo: EBC.EBCGRLI, Application: Anna Sandström, telephone: 08-7643313, memo: EBC.EBCASAN, Ericsson Business Networks AB, SL/EBC/PN/RAH Landsvägen 66, S-172 87 Sundbyberg.

Ericsson Business Networks, Sundbyberg

Radio Access is a fast growing and dynamic unit within Public Networks. We are responsible for Ericsson radio access products including but not limited to CTM, SuperCordless and the WLL products DRA 1900, RAS 1000 and AIRLINE. The market demand for our products and services is experiencing tremendous growth throughout the world. This of course provides for new, exciting and challenging opportunities in the emerging wireless arena. At the DRA 1900 Support Services unit we are striving to provide world class services to our customers. Our first goal is to build up a strong organization for this together with Ericsson local companies all around the world.

TECHNICAL WRITERS

● To our unit we need technical writers to participate in DRA 1900 system release projects, collect and process internal information and make field usable manuals and technical descriptions.

The manuals will be prepared for production on paper, CD-ROM and Intranet. Our current tools are FrameMaker, Corel Draw and Adobe Acrobat. The manuals cover several technologi-

es in theory and practice and are written in english.

To apply you should have technical background, an eye for layout and the english language. It is preferred that you have some experience from one or more of the fields radio technology, data/telecommunication and/or installation techniques.

Contact: Anders Bergstedt, telephone: 08-7643220, memo: EBC.EBCABST, Application: Anna Sandström, Ericsson Business Networks AB, SL/EBC/PN/RAH Landsvägen 66, S-172 87 Sundbyberg telephone: 08-7643313, memo: EBC.EBCASAN.

Ericsson Business Networks, Sundbyberg

Radio Access is a fast growing and dynamic unit within Public Networks. We are responsible for Ericsson radio access products including but not limited to CTM, SuperCordless and the WLL products DRA 1900, RAS 1000 and AIRLINE.

The market demand for our products and services is experiencing tremendous growth throughout the world. This of course provides for new, exciting and challenging opportunities in the emerging wireless arena.

At the DRA 1900 Support Services unit we are striving to provide world class services to our customers. Our first goal is to build up a strong organization for this together with Ericsson local companies all around the world.

SWITCHING/INTERWORKING SUPPORT ENGINEER

● To our unit we need a support engineer the area of Interworking between Local Exchanges and DRA 1900. The work will require travelling.

To apply you should be well experienced in interface protocols, like CAS/ESM and V5.1/V5.2. It is an advantage if you also have good knowledge in channel banks like UMUX or Diamux.

You will work in a team where each person besides DRA 1900 knowledge also is a specialist in one particular area. You will be responsible for the support within your field to Ericsson local support organisations and/or directly to the customers, take part in the emergency telephone assistance and when required carry out trouble shooting on site.

Contact: Björn Ljungström telephone: 08-7640814 memo: EBC.EBCBJL Application: Anna Sandström, Ericsson Business Networks AB SL/EBC/PN/RAH Landsvägen 66 S-172 87 Sundbyberg telephone: 08-7643313 memo: EBC.EBCASAN

Ericsson Business Networks AB

UTVECKLINGSSINGENJÖRER CTM

Radio Access är en dynamisk och spännande enhet inom Public Networks. Vi ansvarar för Ericssons radio access produkter som idag består av CTM och Super Cordless samt WLL-produkterna DRA 1900 och RAS 1000, AIRLINE. Vi upplever ett världsomfattande intresse och en stor efterfrågan för våra produkter och tjänster. Detta leder till nya, stimulerande och utmanande möjligheter inom det starkt växande radiobaserade access området.

● Vi söker utvecklingsingenjörer och provare till vårt nystartade Design Center för utveckling av Cordless Terminal Mobility (CTM). Organisationen är placerad i Sundbyberg.

Du kommer att vara en av spelarna i våra design team som ansvarar för design, implementation och test av det nya CTM systemet i AXE. Teamen kommer att utveckla Basic Call funktionen enligt AM teknologi i SDL/SDT miljö.

Du som söker bör vara öppen, flexibel och gilla att jobba i en dynamisk, snabbt växande organisation.

Du har teknisk utbildning på minst gymnasienivå eller motsvarande erfarenhet. Kunskap inom något av följande områden; AM, HLPlex, IN, Radio, Mobility, SDL/SDT är en merit men inget måste.

Kontakta: Johanna Gustafsson 08-585 304 27 epost : Johanna.Gustafsson(at)xt.etx.ericsson.se Ansökan: Ericsson Business Networks AB Anna Sandström SL/EBC/PN/RAH 172 87 Sundbyberg 08-764 33 13

Ericsson Components AB, Energy Systems Division Kungens Kurva

APPLIKATIONSINGENJÖR

Energy Systems utvecklar, producerar och marknadsför strömförsörjningsutrustning, kli-

matsystem samt styr- och övervakningssystem för telekommunikation.

● Enheten Energy Management söker en applikationsingenjör som skall fungera som teknisk stöd till våra marknadsansvariga och produktchefer. Arbetet innebär att installera och driftsätta kundspecifika EnergyMaster-system i vårt laboratorium samt verifiera och dokumentera att dessa fungerar enligt kundens önskemål. Arbetet innebär en del resor.

Önskvärda kvalifikationer är gymnasieingenjör (el/tele) gärna i kombination med vidareutbildning inom programmering. Ericssonerfarenhet är meriterande. Engelska behärskar du flytande i tal och skrift. Som person är du noggrann, stresstålig och har god samarbetsförmåga.

Kontakta: Robert Wikström, telefon 08 - 721 6141, memo EKA.EKARRW eller Ia-Pia Emanuelsson (personal), telefon 08 - 721 7461, memo EKA.EKAIPEM. Ansökan senast 970925: Ericsson Components AB Energy Systems Division KK/EKA/K/P Gudrun Söderberg 164 81 KISTA - STOCKHOLM

Ericsson Business Networks AB, Enterprise Networks, Nacka Strand

HÅRDVARUKONSTRUKTÖR TILL ENHETEN SYSTEMHÅRDVARA PBX

Gillar du att hålla många bollar i luften? Tycker du om att arbeta i team där också ingår personer från andra Ericsson bolag och från externa företag inom konstruktion, produktion och test?

Tag chansen nu när enheten för systemhårdvara PBX skall utöka med en person!

Detta arbetar vi med på enheten som för närvarande består av elva personer och är placerad i fräscha lokaler i Nacka Strand vid Stockholms inlopp. Huvudsakligen med företagsväxeln MD110 och beslätade produkter. Systemhårdvara, byggsätt, kraft, elsäkerhet, magasin, bakplan, kablar, kabelsatser, signeringar samt dokumentation för egenkonstruerade och kravställning av inköpta produkter.

● Du skall arbeta med att integrera olika system, systemkomponenter och byggsätt, ege-

"Programutveckling med stora möjligheter till personlig kompetens."

Ericsson Radio Systems AB i Kista söker nya medarbetare.

Vi vänder oss till dig som söker utmaningar inom applikationsutveckling och vill arbeta inom mobiltelefoniområdet.

Vi utvecklar programvaruapplikationer, från kravspecifikation till genomförd funktionstest. Detta ger dig stora möjligheter till personlig utveckling och kompetens, genom att du får möjligheter att arbeta i olika faser i framtagandet av produkter.

På ARIA (Radio Network Products Applications Development) finns en teknisk bredd, då vi utvecklar programvaror inom tre noder; radiobasstationer, AXE-växeln samt GUI-utveckling inom OSS.

Vi arbetar med två mobiltelefonisystem, PDC (Personal Digital Cellular) och D-AMPS (Digital Advanced Mobile Phone System), vilka ger oss kunder över hela världen.

Programvaruutvecklare

Vi söker i första hand dig som är erfaren programvaruutvecklare, t.ex. systemerare, designers eller verifierare. Erfarenhet av konstruktion eller verifiering, i AXE10 eller annan realtidsmiljö (PLEX, C, C++ eller JAVA), mobiltelefoni eller telekommunikation är mycket meriterande.

Configuration Manager

Vi söker dig som ser en utmaning och intresse i att utveckla och etablera enkla och fungerande metoder för vår produkt-, verifierings- och releasehantering.

Du som söker ska vara utåtriktad, kvalitetsmedveten, tycka om och ha lätt för att arbeta i team, då vår produktutveckling sker i projektform i team. Dig erbjuder vi ett stimulerande och omväxlande arbete, ihop med killar och tjejer som gillar att jobba tillsammans!

Självklart vill du veta mer!

Kontakta:

Daniel Löving, tfn 070-594 43 89

e-post eradlo@era-a.ericsson.se

Pierre Spiik, tfn 070-520 91 08

e-post erapsk@era-a.ericsson.se

Harry Kaipanen, tfn 070-585 36 78

e-post erahark@era-a.ericsson.se

Lena Insulander, tfn 070-541 11 83

e-post eralein@era-a.ericsson.se

Eller kom förbi på en fika! Vi finns i Kista, Isafjordsgatan 30C, dvs ovanpå World Class.

Skicka Din ansökan till:

Ericsson Radio Systems AB

A/H Åsa Andersson

164 80 Stockholm

Ericssons 90.000 anställda är verksamma i mer än 130 länder. Deras samlade kompetens inom fasta och mobila nät, mobiltelefoner och infokommunikation gör Ericsson till världsledande leverantör inom telekommunikation. Sök oss på: www.ericsson.se/SE/

ERICSSON 

nutvecklade och inköpta, genom att konstruera, dokumentera och konstruktionsverifiera dessa. Du arbetar i nära samarbete med andra konstruktionsinstanser, produktion och konstruktionsverifieringsinstanser såväl inom som utom företaget.

För närvarande arbetar vi bl a i ett projekt som syftar till att kostnadseffektivt integrera mobilitet enligt DECT standard i MD110.

En ny komponent i arbetet är WWW och Internet som vi integrerat i verksamheten för att hämta, lagra och lämna information strukturerat och snabbt i projekt och linje.

Vi söker dig med minst tvåårig teknisk högskoleutbildning, gärna el/tele. Goda kunskaper i engelska är viktigt då snart sagt all dokumentation framställs eller är framställd på detta språk. Kunskaper om WWW, Netscape/Netscape gold och framställning av dokument för presentation på WWW är en merit liksom kunskap EMC/Elmiljö och om Ericsson produktokumentationsstruktur och produktion. Du skall vara noggrann, uthållig, utåtriktad, drivande och tycka om att arbeta i team. Vi ser gärna kvinnliga sökande enär vi strävar efter att ytterligare jämna könsförhållningen inom enheten.

Vår arbetsmiljö är SUN/Unix och PC/Windows95 plus där vi via NTrigue på SUN når PC-världen och via X-vision på PC når SUN/Unix-världen.

Kontakta: Fredrik Kjebon, tel 08-422 0818. Ansökan senast 971001: Ericsson Business Networks AB NA/EBC/EN/H Marcus Eriksson 131 89 Stockholm

Ericsson Business Networks AB, Sundbyberg

SYSTEMINGENJÖR TILL DRA 1900

Radio Access är en dynamisk och spännande enhet inom Public Networks. Vi ansvarar för Ericssons radio access produkter som idag består av WLL, DRA 1900 och RAS 1000, AIRLINE, CTM och Super Cordless. Vi upplever ett världsomfattande intresse och en stor efterfrågan för våra produkter och tjänster. Detta leder till nya, stimulerande och utmanande möjligheter inom det starkt växande radiobaserade access området.

● Till enheten för DRA 1900 söker vi nu Systemingenjörer. Vår produkt enhet för RLL (Radio in the Local Loop) är världsledande på radiobaserade system för fast telefoni. Första generationen av DRA 1900 systemet, vilket bygger på DECT standarden, har gjort en enorm succé på marknaden. Vi måste nu snabbt expandera och förstärka vår organisation för att kunna möta marknadens behov av nya funktioner och hålla konkurrenterna stängna. "Småstaden i storstaden" Sundbyberg utgör vår hemmabas och vårt arbetssätt präglas av korta beslutsvägar, flexibilitet och god stämning.

Du kommer att ha en teknisk roll i förstudier och realiseringsstudier. Du kommer att utföra marknadens krav och teknikens möjligheter deltaga i att utarbeta tekniska lösningar och tillsammans med produktledning ansätta dem till en release-plan. Arbetsuppgifterna omfattar specificering, kravhantering, design samt simulering på systemnivå.

Vi vänder oss till Dig som är civilingenjör eller motsvarande med minst ett par års erfarenhet av utvecklingsarbete inom området radio- eller telekommunikation. Arbetet kräver att Du är drivande och har förmåga att koordinera komplexa frågeställningar. Du måste ha lät för att samarbeta och ha goda kunskaper i engelska. Vi söker Dig som har kompetens inom följande områden:

Drift & Underhållssystem: Operatörens vil i systemet utgör en av de väsentligaste konkurrensparametrarna. Funktioner för System Management, Performance Management etc måste uppfylla högt ställda krav för att vi skall erbjuda kunderna förtroende för systemet. Kunskaper inom O&M området, datacom och UNIX utgör basen för Din kompetens.

Radio: DECT, GAP, RAP och andra parametrar inom radiosnittet är begrepp som Du behöver kunna behärska. Systemets prestanda inom detta område utgör en väsentlig del av systemets konkurrens-möjligheter.

Configuration Management: Du skall driva och administrera vårt CCB med CR och TR hantering, ha ett ansvar i produktstrukturering, release hantering samt medverka vid vidareutveckling av CM rutiner för vår enhet.

Kontakta: Patrik von Matern, patrik.von.matern@ebc.ericsson.se, Tel: 08-764 0191. Ansökan: Anna Sandström Ericsson Business Networks AB SL/EBC/PN/RAH Landsvägen 66, 172 87 SUNDBYBERG

Ericsson Business Networks AB, Kista

Radio Access är en dynamisk och spännande enhet inom Public Networks. Vi ansvarar för Ericssons radio access produkter som idag be-

står av CTM och Super Cordless samt WLL-produkterna DRA 1900 och RAS 1000, AIRLINE. Vi upplever ett världsomfattande intresse och en stor efterfrågan för våra produkter och tjänster. Detta leder till nya, stimulerande och utmanande möjligheter inom det starkt växande radiobaserade access området. Till enheten söker vi nu:

SYSTEMINGENJÖRER RADIONÄT

● Radio Networks inom Radio Access enhet har mångårig erfarenhet av utveckling och användning av datorbaserade planeringsverktyg för radionät. Verktygen innehåller bland annat elektroniska kartor. Vi arbetar i nära kontakt med våra kunder som finns över hela världen. Vi arbetar med analys av våra produkters och kunders krav på stödsystem för radionätplanering. Enheten fungerar som ett kompetenscentrum inom Ericsson på detta område. Vår verksamhet expanderar och vi söker därför nya medarbetare.

Bland våra arbetsuppgifter ingår utveckling av planeringsmetodik och funktionalitet i planeringsverktyg för våra olika produktlinjer, bevakning av strategiska radiospektrumfrågor samt medverkan i kurser. Du som söker är civilingenjör (E, F, Y) eller motsvarande med goda kunskaper i engelska. Du har kunskaper om radio, mobiltelefoni, DECT eller telekommunikation. Om du har erfarenhet av t.ex. planering av radionät är det ett plus.

Kontakta: Nikus Nordling 08-757 39 14 eller Per-Olof Thorén 08-757 02 92 Ansökan: Anna Sandström Ericsson Business Networks AB KI/EBC/PN/RANB 172 87 SUNDBYBERG

Ericsson Business Networks AB, Sundbyberg

PROGRAMVARUKONSTRUKTÖRER

Radio Access är en dynamisk och spännande enhet inom Public Networks. Vi ansvarar för Ericssons radio access produkter som idag består av WLL, DRA 1900 och RAS 1000, AIRLINE, CTM och Super Cordless. Vi upplever ett världsomfattande intresse och en stor efterfrågan för våra produkter och tjänster. Detta leder till nya, stimulerande och utmanande möjligheter inom det starkt växande radiobaserade access området.

Till enheten för DRA 1900 söker vi nu Programvarukonstruktörer.

Vår produkt enhet för RLL (Radio in the Local Loop) är världsledande på radiobaserade system för fast telefoni. Första generationen av DRA 1900 systemet, vilket bygger på DECT standarden, har gjort en enorm succé på marknaden. Vi måste nu snabbt expandera och förstärka vår organisation för att kunna möta marknadens behov av nya funktioner och hålla konkurrenterna stängna. "Småstaden i storstaden" Sundbyberg utgör vår hemmabas och vårt arbetssätt präglas av korta beslutsvägar, flexibilitet och god stämning.

Programvara blir en allt viktigare komponent i våra kommande produkter. Vi kan erbjuda Dig intressanta och utvecklande arbetsuppgifter där Du får chans att arbeta med avancerad teknologi, moderna verktyg och metoder. Arbetsuppgifterna omfattar hela utvecklingsprocessen, från systemstudier till design och test. Vi vill att Du är civilingenjör eller har liknande utbildning. Erfarenhet inom området är en fördel. Arbetet kräver att Du är flexibel, drivande och har lät för att samarbeta. Vi söker Dig som vill arbeta med:

REALTIDSPROGRAMMERING

● Du kommer att arbeta med systemering och design av komplexa inbyggda realtidssystem. Vi kommer även att utveckla system med Erlang, baserade på Open Telecom Platform.

Kontakta: Lars Karlsson lars.karlsson@ebc.ericsson.se 08-764 0307 Ansökan: Anna Sandström Ericsson Business Networks AB SL/EBC/PN/RAH Landsvägen 66, 172 87 SUNDBYBERG Ericsson Radio Access AB, Kista

SUPPORT EDA-VERKTYG TILL RBS-ENHETEN

Affärssegmentet för RBS - Radio Base Stations - utvecklar och marknadsför radiobasstationer för ett flertal cellulära mobiltelefonisystem. Vi arbetar med det senaste inom radiotekniken och marknaden för våra produkter expanderar snabbt. RBS är en egen resultat enhet inom koncernens styrka. Vår verksamhet präglas av korta beslutsvägar, flexibilitet och internationella kontakter.

● Vi söker dig som har intresse av att arbeta med användarstöd och underhåll för våra UNIX-baserade designverktyg för hårdvarukonstruktion. Arbetsuppgifterna innefattar även kontakter med våra verktygsleverantörer

samt framtagning av användardokumentation. Du behöver därför kunna använda engelska i tal och skrift.

Vi vill att du är mellan- eller civilingenjör. Erfarenhet av UNIX-miljö, datornätverk och verktyg för hårdvarukonstruktion är ett krav. Har du även arbetat med hårdvarukonstruktion är det en merit. Du är noggrann och systematisk och har förmågan att hålla många bollar i luften.

Kontakta: Hans-Olof Hagbo, tel 08-757 15 98 eller Anna-Greta Eriksson, personal, tel 08-404 53 69 Ansökan: Ericsson Radio Access AB, HPS Cicki Mattsson, Box 11, 164 93 STOCKHOLM

Ericsson Radio Systems AB, Kista

Telecom Management Solutions (TMS), Ericsson's recently formed subbusiness unit, specialises in providing mobile telecom operators with best-of-breed service solutions for network management, network operations and maintenance, management consulting and business applications for the global telecom market.

OPERATION AND MAINTENANCE SERVICES

Our team develop and implement Operation and Maintenance services. They range from consultancy to full scale outsourcing of operators' operation and maintenance functions. Our focus is on implementation of developed services. We have long experience from Network Management processes and conduct Business Process Reengineering for operators in the area of O&M. We have several openings in different fields of our department.

The successful candidate for all positions will work at our headoffice in Stockholm but also on short term assignments abroad at our customer's sites. We are looking for

NETWORK MANAGEMENT SPECIALISTS

● with thorough practical experience from operation and maintenance work within telecom, from a network operator or a supplier's customer support. The work areas include O&M processes, Network surveillance, Field Maintenance, Performance Management and O&M work flow organisation.

RADIO NETWORK OPTIMIZATION SPECIALISTS

● with thorough practical experience from radio network optimization and performance management. You must be able to act as a consultant for qualified personnel at the customer's site. Work areas include service implementation, service development, technical support to marketing, training and consultancy.

SWITCHING NETWORK OPTIMIZATION SPECIALISTS

● with thorough experience from switching networks and performance management with an operator or a supplier's customer support. Work areas comprise service implementation, service development, technical support to marketing, training and consultancy.

SERVICE PROVISIONING

● where main work areas include collecting, analysis and presentation of customer demands for new or improved services features. You will be responsible for development of services and products according to customer demands or technical improvements.

Contact: Torbjörn Sundström, phone 08-404 7818, memoid ERA.ERATSU, Magnus Rahm, phone 08-764 1007, memoid ERA.ERAMRAM or Hans Cervin, phone 08-757 2803, memoid ERA.ERAHACE. Application: Ericsson Radio Systems AB NHS Ingrid Wideberg 164 80 STOCKHOLM

Ericsson Radio Access AB, Kista

PROCESSTEKNIKER TILL PRODUKTIONSENHETEN

Ericsson Radio Access AB, har en välkänd och bred kompetens inom trådlös kommunikation. Vi är verksamma inom radioaccess system för trådlös telefoni, basstationer, antennära produkter och transmissionsystem för analoga och digitala nätverk. Huvuddelen av vår verksamhet finns i Kista och vi är idag cirka 1200 anställda.

● Som processtekniker kommer du att arbeta med utformning av arbetsplatser och hela produktionsflöden, layoutarbeten i samband med ändringar i produktion samt automatiseringsprojekt.

Din bakgrund är högskoleutbildning med inriktning mot produktionsteknik och du har erfarenhet av volymproduktion inom monteringsindustri (elektronik/mechanik). Du har god samarbetsförmåga, lätt för att kommunicera med andra och att uttrycka dig i tal och skrift samt förståelse för andra kulturer.

Kontakta: Jonas Åkesson, tel 08-764 15 85 eller Anna-Greta Eriksson, personal, tel 08-404 53 69 Ansökan: Ericsson Radio Access AB, HPS Cicki Mattsson, Box 11, 164 93 STOCKHOLM

Ericsson Radio Systems AB, Sundbyberg

Enheten för Implementation Services Radio arbetar i huvudsak med implementering av radiobasstationer inom standarden GSM, DCS, PCN, och NMT. Enheten består av för närvarande av 103 personer och vi sitter i nybyggda fräscha lokaler i Sundbyberg.

TESTARE / DRIFTSÄTTARE GSM

● Vi söker nu Dig som vill jobba med implementering av i första hand RBS i våra kundprojekt över hela världen. Detta innebär test, felsökning och färdigställande av basstationer.

Arbetet är självständigt och omväxlande och kräver hög kvalitet. Du måste därför vara självständig, kommunikativ, flexibel, och ansvarsfull.

Som bakgrund ser vi att Du gärna har högskoleutbildning eller ett par års erfarenhet av provning. Engelska i tal och skrift är ett måste då arbetet innebär resor runt om i världen. Din stationering är Stockholm

Kontakta: Börje Lindstöm, tel 08-757 3830 eller Lars Tydal, tel 08-757 3149 Ansökan: Ericsson Radio Systems AB, KI/ERA/LZ/HS Towa Raak, 164 80 STOCKHOLM.

Ericsson Radio Systems, Kista

SYSTEM MANAGEMENT CMS 30 PLATFORMS

ERAJIT has Product & System Management responsibility for the Mobile Telephone System CMS30, currently marketed in Japan. One important area is to offer excellent SW-platforms for the different node types in CMS30, both AXE10 based and more open ones.

● We now need an additional System Management person for the AXE 10 platform area. The focus here is to identify new application needs and work out appropriate solutions in close co-operation with Product Management.

Your area of responsibility will include technical investigations, analysis, architectural issues and techniques for the future. You will work in close co-operation with platform providers such as UAB (AXE Research & Development).

As the ideal candidate, you have a M.Sc. in Engineering or have related technical experience. Knowledge of AXE 10 is required. Previous experience from software- and system architecture is considered a merit as well as from design work in AXE 10 application development projects.

IN SERVICE PERFORMANCE CMS30 PROGRAM MANAGER

ERAJIT has the Product & System Management responsibility for the Mobile Telephone System CMS30, currently marketed in Japan. An important area is to operate a program around In Service Performance (ISP) improvements of the CMS30 system as well as co-ordinate ISP activities within all BR business units.

● The primary activities are to collect ISP statistics from field, analyse disturbances and suggest and drive improvements program for all parts of the system, of development processes and other processes. An important responsibility for the ISP team is to smoothly co-ordinate these activities between Business Units at BR. To facilitate this, an ISP network has been established.

We now need an additional person for the ISP program team. You will be involved with the entire process, from product definition until follow up of systems in service.

As the ideal candidate, you have a M.Sc. in Engineering or related technical experience. Knowledge of CMS30 or similar systems is required. Project management and testing experience is a merit.

SYSTEM MANAGEMENT CMS30 CHARACTERISTICS

ERAJIT has the Product & System Management responsibility for the Mobile Telephone System CMS30, currently marketed in Japan, and for the future wide band cellular system. An important area is to conduct a program for cha-

characteristics improvements in CMS 30 and to secure optimal characteristics for the WCS system.

● We now need persons to strengthen the area of systems characteristics such as processor capacity and load regulation. Activities include measuring in Kista and in Japan, analysis of the measurement results, development and maintenance of PC tools for analysis of measurements, suggesting and prestudy of improvements. Included are also to do simulations with advanced simulation tools and to give guidelines for how to tune, configure and dimension the systems in operation. Thus in general our responsibility is to secure optimal system characteristics in our products. To achieve this we work close together with CMS30 development projects.

There are a number of unique opportunities in these areas to both take a leading role, e.g. object leader for characteristics in projects, as well as more individual tasks such as simulations.

As an ideal candidate, you have experience of AXE/APT design or characteristics work and have ability to take a team leading role besides analytic capabilities. Your basic education should be M.Sc in Engineering.

Contact: Christer Johansson, phone: +46 8 404 8460, memoid: ERA.ERACJN E-mail: christer.johansson@era.ericsson.se eller Magnus Fransson, phone + 46 8 757 1485, memoid: ERA.ERAMAGF Application: Ericsson Radio Systems AB, J/HS Ann Beer, 164 80 STOCKHOLM

Ericsson Radio Systems AB, Nacka

SYSTEMVERIFIERARE – STYRSYSTEM OCH ATM

Wideband Cellular Systems är en enhet för utveckling av system och produkter som leder in Ericsson på nästa våg av mobiltelefonisystem. Denna generation baseras på bredbandsteknik med ny systemplattform och ATM-väljare. Vi sitter i moderna lokaler i Nacka Strand.

Vi arbetar nu med ett testsystem till NTT DoCoMo i Japan med första leverans i dec -97 och är nu inne i ett intensivt skede. Därför behöver vi nu stärka upp våra integrations- och verifieringsteam ytterligare.

● Vi arbetar med integrationsstyrd inkrementell utveckling vilket gör att du kommer att vara med under hela systemutvecklingsfasen. Arbetet innebär att planera, utveckla och genomföra tester av nya systemutgåvor (inkrement). Även validering av krav, utveckling av metoder och verktyg för verifieringen samt fellokalisering ingår i arbetsuppgifterna. Verifieringen utförs huvudsakligen i våra testanläggningar i Nacka Strand.

Vi ser gärna att du har erfarenhet inom verifieringsområdet, gärna även erfarenhet av telekom-system, realtidsoperativsystem eller datakommunikation (ATM). Som systemverifierare har du förmåga att kombinera detaljkunskap med en god teknisk överblick på systemnivå. Du är kreativ, flexibel, initiativrik och har lätt för att samarbeta.

SYSTEMLEDNING – STYRSYSTEM OCH ATM FÖR WCS

Wideband Cellular Systems är en enhet för utveckling av system och produkter som leder in Ericsson på nästa våg av mobiltelefonisystem. Denna generation baseras på bredbandsteknik med ny systemplattform och ATM-väljare. Vi som arbetar med systemplattformen sitter i moderna lokaler i Nacka Strand.

Vi arbetar nu med ett testsystem till NTT DoCoMo i Japan och behöver stärka upp vår systemledning inför en kommersialisering av systemet. Därför söker vi nu nya medarbetare till våra systemdesignteam och även dig som vill ta en delprojektledarroll i systemprojektet.

● Systemplattformen är ett distribuerat multiprocessorsystem med OSE-Delta och ATM i botten. Den tillhandahåller, utöver exekveringssystemen, uppstarts- och återstartsmekanismer, extern datakommunikation, dataaggring, i framtiden även databas, managementaccess och mycket mer.

Du kommer att arbeta med systemarbete för denna systemplattform, med allt från specifikation av krav till analys och övergripande design. Allt arbete bedrivs i team.

Vi söker dig som har erfarenhet av styrsystem och realtidsoperativsystem för telekom-system eller ATM.

Dessutom kan du både arbeta självständigt och leda andra i team. Du är bra på att uttrycka dig i tal och skrift och kan tänka i flera abstraktionsnivåer samtidigt. Du är civilingenjör eller motsvarande.

Kontakta: Helene Ringenson, tel 08-422 02 69 e-post helene.ringenson@era.ericsson.se eller Ola Dagberg, tel 08-422 02 53 e-post ola.dag-

berg@era.ericsson.se Ansökan: Ericsson Radio Systems AB J/HS Ann Beer, 164 80 STOCKHOLM

Ericsson Radio Systems AB, Kista

STRATEGIC PRODUCT MANAGER – TRAINING SERVICES

Are you interested in competence development issues and would like to take part in deciding what our training products should look like now and in the future?

At KJ/ERA/LY/JUX Product Management Customer Training we hold the strategic and commercial responsibility for the RMOG training portfolio. Our focus is to secure that training solutions for our customer's competence development needs are developed in time with high quality and profitability.

● We are expanding and are now looking for an enthusiastic and result-oriented product manager. We work extensively within the global organisation and as a product manager you will be working in a small team and an international environment. As a product manager you must be able to focus on both long term and short-term strategies and goals. Your responsibility as a product manager would, together with the rest of the team, be to ensure that we have a competitive and profitable product portfolio. You will consolidate market requirements, define product strategies and set the main requirements on the products.

Main requirement that you: Hold an engineering degree (minimum gymnasium or equivalent). Are interested competence development. Preferably have some experience from the training area. Have good written and spoken English. Have good communication skills

Contact: KJ/ERA/LY/JUX Charlotte Dam phone:+46 8 757 55 99 Application not later than 971015: Ericsson Radio Systems AB, KJ/ERA/LY/US Marie-Susanne Kretschmer, SE-164 80 STOCKHOLM

Ericsson Radio Systems AB, Kista

SYSTEMLEDARE

Vill du vara med om att systemera mjukvaran i morgondagens radionät?

Vi är en systemledningssektion som ansvarar för mjukvaran inom RNC- och MSC-noderna i det W-CDMA nät som håller på att utvecklas inom produktenheten WCS (Wideband Cellular Systems).

● Vi är mitt uppe i systemeringsarbete för det testsystem som skall levereras till NTT DoCoMo i Japan under 1998. Under sommaren har vi fått ytterligare en order på ett testsystem till Japan Telecom vilket gör att vi behöver förstärka vår systemledningssektion med några nya krafter.

Vi söker dig som har erfarenhet av att arbeta med systemledning, programvaruutveckling eller verifiering, helst av cellulära system. Du får gärna ha erfarenhet av hårdvaruutveckling eller hårdvarunära programmering, eftersom delar av den mjukvara vi tar fram är hårdvarunära. Troligen har du arbetat minst 2-3 år.

Vill du ha ett brett kontaktnät är detta jobbet för dig eftersom vi har utvecklingsorganisationer både i Linköping, Mölndal, Finland och Tyskland.

Kontakta: Elisabeth Johansson (chef), tel 08-404 25 24, email Elisabeth.Johansson@wcs.eraj.ericsson.se, memo ERA.ERAJEON ; Leif Kristensen, tel 08-404 43 85, email Leif.Kristensen@wcs.eraj.ericsson.se, memo ERA.ERALKR eller Jan Telling, tel 08-404 68 23, email Jan.Telling@wcs.eraj.ericsson.se, memo ERA.ERATELL Ansökan: Ericsson Radio Systems AB J/HS Ann Beer 164 80 STOCKHOLM

MJUKVARUUTVECKLARE

Kan du dagens Radionät? Hjälpt oss med morgondagens!

Vi ansvarar för utveckling, verifiering och integrering av applikationer inom RNC (BSC) noden för styrning av radionät. Vi tillhör produktenheten WCS (Wideband Cellular Systems). Produkthenheten tillhandahåller systemlösningar och produkter för tredje generationens mobilsystem åt kunder över hela världen.

● Just nu arbetar vi med ett testsystem till NTT DoCoMo i Japan för leverans i början av 1998. Under sommaren har vi fått en order på ett testsystem till Japan Telecom vilket gör att vi behöver förstärka vår organisation med nya krafter.

Vi söker dig som har erfarenhet av att arbeta med utveckling eller verifiering av cellulära system.

Vi tror att du har arbetat i 2-3 år men nu är redo att ta ett nytt steg i din egen utveckling. Vi erbjuder spännande kombinationer av tek-

nologierna W-CDMA, ISDN, paketdata, Internet och multimediatjänster i cellulära nät.

Kontakta: Leif Segerbäck, tel 08-4045820, memoid ERA.ERALFSK eller Johan Fall, tel 08-7573529, memoid ERA.ERAJOFA Ansökan: Ericsson Radio Systems AB J/HS Ann Beer 164 80 STOCKHOLM

Ericsson Radio Systems AB, Kista

PROGRAMVARUUTVECKLING

● med stora möjligheter till personlig utveckling

Vi på AR/A vänder oss till dig som söker utmaningar inom programvaruutveckling och vill arbeta inom mobiltelefoniområdet.

Vi utvecklar programvara ända från kravspecifikation till och med genomförd funktionstest. Detta ger dig stora möjligheter till personlig utveckling, genom att du får möjlighet att arbeta i olika faser av produktframtagandet.

Även på det tekniska planet är vi breda. AR/A utvecklar programvara till tre noder; AXE-växel, radiobasstationerna samt driftstödsystemet OSS.

Vi arbetar både med PDC och D-AMPS mobiltelefonisystem. Därmed har vi kunder över hela världen, faktisk i alla världsdelar! Produktutvecklingen sker i projektform där vi organiserar oss i team. Visst låter det spännande?

Du som söker skall vara utåtriktad, kvalitetsmedveten samt ha lätt för att arbeta i team. Vi söker i första hand erfarna programvaruutvecklare dvs systemerare, programmerare eller funktionstestare. Erfarenhet av konstruktion i AXE 10 eller annan realtidsmiljö, mobiltelefoni eller telekommunikation är mycket meriterande.

Vidare söker vi en Configuration Manager som kan hjälpa oss att utveckla och etablera enkla och fungerande metoder för vår produkt- och releasehantering. Självklart vill du veta mer!

Kontakta: Daniel Löving, tel 08-757 3126, e-post eradio@era-a.ericsson.se, Pierre Spiik, tel 08-757 0923 eller Harry Kaipainen, tel 08-764 1151. Ansökan: KJ/ERA/JH Åsa Andersson Ericsson Radio Systems AB 164 80 Stockholm

Ericsson Software Technology AB - Karlskrona

VILL DU RESA?

Ericsson Software Technology AB utvecklar produkter och tjänster med den senaste tekniken inom mobiltelefoni, företagskommunikation och programvaruteknik. Vi är ett ungt och expansivt företag med ca 750 anställda. Huvudkontoret finns i Karlskrona men vi har också kontor i Hålsjöholm, Ronneby och Kista

Nu söker vi mer personal till vårt regionala supportkontor för Ericssons röstbrevladesystem MXE, en UNIX-baserad telekomprodukt. Regionen vi ansvarar för är Europa, mellanöstern och Afrika.

● Vi behöver nu förstärkning med ett antal resesugna installatörer. Vi tror du är gymnasie- eller högskoleingenjör, gärna med erfarenhet av installation och drift av UNIX-baserade system. Jobbet innebär många resdagar per år, uppdragens längd varierar från några dagar till några veckor. Du kommer att arbeta med installationer och uppgraderingar, driftsättning och acceptanstest hos våra kunder. Mellan resorna jobbar du med telefonsupport och förberedelser för kommande installationsprojekt.

Arbetet är självständigt och omväxlande och innebär mycket internationella kontakter. Du måste därför vara självgående och ha lätt för att kommunicera med folk från varierande kulturer. Meriterande är erfarenhet av UNIX, kunskap om telekommunikation och mobiltelefoni. Goda kunskaper i engelska är ett krav, kan du även något annat språk är det en fördel. Utbildning ges dels vid "huvudkontoret" i New York, dels i Karlskrona. Vill du veta mera?

Kontakta: Martin Kirckberg, tel 0455-39 53 42. Ansökan märkt "MXE": Ericsson Software Technology AB Personal Box 518 371 23 KARLSKRONA E-Mail: job@epk.ericsson.se

Ericsson Radio Access AB, Kista

TRANSMISSION SYSTEM ENGINEER

Cellular Transmission System (CTS) is a business segment within Ericsson Radio Access AB. We offer complete transmission solutions for all mobile applications. The systems increases the utilisation of infrastructure and offers additional network control, flexibility and reliability. To be able to meet the rapid growth and the customers demands on fast solutions we need independent and experienced staff members. We are currently 70 people working at CTS and we now need additional staff.

● As a system engineer you will work with specification of system solutions and products. This will be made in close co-operation with business units for the different cellular standards, as well as our partners (sub suppliers). You will be responsible for pre and feasibility studies. You will also work close with our market unit and support them in system technical matters.

The ideal candidate should have the following profile: Master of Science or Bachelor with good experience within transmission and the telecom field. Good command in Swedish and English both verbally and in writing is required. Further language is a merit. It is a merit if you have worked close together with or within a cellular operator. You should be goal-oriented, flexible, independent and able to make contacts and co-operate with other people.

Contact: Joachim Walz, phone +46 8 404 2845, Anders Eriksson, phone +46 8 404 4510 eller Lars-Åke Eriksson, Human Resources, phone +46 8 404 3865 Application: Ericsson Radio Access AB, HPS Pia Bolmgren, Box 11, 164 93 STOCKHOLM

Ericsson Radio Access AB, Kista

TEKNISK DOKUMENTATION

Cellular Transmission system (CTS) är ett affärssegment inom Ericsson Radio Access AB. Vi erbjuder kompletta transmissionssystem för alla mobila tillämpningar. Systemen ökar utnyttjandegrad av infrastruktur och ger ökad kontroll, flexibilitet och tillförlitlighet.

För att kunna möta kundernas krav på snabba lösningar krävs självständiga och kunniga medarbetare. CTS består för närvarande av 60 personer och nu behöver vi utöka vår personalstyrka med ytterligare personal.

● Ditt arbete blir att sköta dokumenthantering inom projekt och mot kund. Detta arbete innefattar både upprättning och underhåll av dokumentation.

Du är gymnasieingenjör med minst 3 års arbetsfärdighet inom Ericsson. Du har kunskaper om PRIM, GASK och teknisk dokumentation samt är van datoranvändare.

Vi söker Dig som är utåtriktad, drivande och noggrann. Du behärskar engelska i tal och skrift.

Kontakta: Joachim Walz, tel 08-404 2845 eller Lars-Åke Eriksson, personal, tel 08-404 3865 Ansökan: Ericsson Radio Access AB, HPS Pia Bolmgren, Box 11, 164 93 STOCKHOLM

Ericsson Radio Systems AB, Kumla

Att stödja och skapa bra förutsättningar för Ericssons produktutvecklingsprojekt är huvudstrategin för vår verksamhet. En avgörande del i detta arbete är det tekniska samarbete som bedrivs tillsammans med olika utvecklingsenheter för att säkra nya produkters konstruktioner och deras producerbarhet. Detta arbete sker huvudsakligen genom industrialiseringsprojekt som bedrivs som en integrerad del i de totala produktutvecklingsprojekten. För att klara en ökad efterfrågan på denna typ av tjänster förstärker vi nu vår tekniskorganisation med följande tjänster:

PROJEKTLEDARE

● Du kommer att ansvara för att driva interna och externa utvecklings- och industrialiseringsprojekt. Arbetet sker i huvudsak tillsammans med produktutvecklingsenheterna inom Ericsson. Ditt ansvar blir att stödja pågående utvecklingsprojekt genom att initiera och driva egna projekt. Då kontaktnätet finns både inom och utanför Sverige medför arbetet ett antal resdagar.

Din bakgrund: Du som söker ska vara drivande, kreativ, målinriktad och ha en mycket god samarbetsförmåga. Har Du tidigare erfarenhet från liknande befattningar, är det en fördel. Du har en teknisk utbildning, gärna på högskolenivå och goda språkkunskaper i framförallt engelska.

PRODUKTTEKNIKER

● Som produkttekniker kommer Du att tillsammans med projektledaren att ansvara för ett tekniskt samarbete med utvecklingsenheter inom Ericsson. I arbetsuppgifterna ingår bl a att tekniskt säkra nya produkter med avseende på konstruktion och producerbarhet. Detta operativa ansvar för industrialisering av en produkt innebär utvärdering av såväl nya byggsätt som nya tillverkningsprocesser.

Din bakgrund: Du har en teknisk utbildning och gärna erfarenhet från liknande arbetsuppgifter. Du är kreativ och har en god samarbetsförmåga. Stor noggrannhet och flexibilitet är andra viktiga egenskaper.

Kontakta: Thomas Eriksson, tel 019-584608 eller 070-5584165 Ansökan: Ericsson Radio

Systems AB PMH Gwen Anderson, Box 902, 692 29 KUMLA

Ericsson Radio Systems AB, Kumla

FORSKNING OCH UTVECKLING – FÖRBINDNINGSTEKNIK

● Vi förstärker vår verksamhet med två tekniker för forskning och utveckling av framtida förbindningstekniker inom monsterteknikområdet.

I Dina arbetsuppgifter ingår industrialisering av processer och tekniker.

Utvecklingsavdelningarna inom koncernen har Dig som partner vid utveckling av nya produkter inom mobiltelefoni och basstationer. Du kommer att resa mycket över hela världen, för att delta i kongresser och seminarier samt för besök hos kunder och leverantörer. Naturligtvis kräver detta goda kunskaper i engelska och tyska och varför inte japanska. Arbetets art förutsätter att Du är van att arbeta mycket självständigt.

Din bakgrund: Monsterteknik består av plastkomposit och koppar, varför en högskoleutbildning med inriktning polymerteknik, eller en kemiteknisk utbildning med lång branschvana, är en bra bakgrund.

Kontakta: Kent Törnkvist, tel 019-4213 eller 070-5584213 Ansökan: Ericsson Radio Systems AB, PMH Gwen Andersson, Box 902, 692 29 KUMLA

Ericsson Radio systems AB, Kista

DATA TRANSCRIPT ENGINEER (AXE)

CELLULAR SYSTEMS – AMERICAN STANDARDS

Till enheten Implementation behöver vi förstärka med ytterligare DT – ingenjörer. Du kommer att arbeta med framtagande av Data Transcript till våra mobiltelefonsystem D-AMPS/AMPS på en starkt växande marknad. Vår verksamhet är lokaliserad i Sverige medan vårt arbetsfält är övriga delen av världen.

● Arbetsuppgifterna består dels i att producera Data Transcript till våra olika projekt, men även en del utveckling av ny arbetsmetodik och utveckling av nya verktyg inom detta arbetsfält ingår. Vi arbetar också med att introducera dessa nya metoder och verktyg till våra lokalbolag runt i världen.

Vi söker dig som är civilingenjör, gymnasieingenjör eller har motsvarande teknisk utbildning samt helst har erfarenhet av ovanstående arbetsuppgifter. Arbetet innebär också kortare och längre resor i världen vilket innebär att vi kräver goda kunskaper i engelska. Kan du även spanska eller ryska är det en merit.

Kontakta: Torgny Johansson, tel: 08 - 757 03 87, memo ERA.ERATOJA

INSTALLATION ENGINEER (AXE)

CELLULAR SYSTEMS – AMERICAN STANDARDS

● Arbetsuppgifterna består dels i att producera dokumentation för installation av växlar (AXE) till våra olika projekt, men även en del utveckling av ny arbetsmetodik och utveckling av nya verktyg inom detta arbetsfält ingår. Vi arbetar också med att introducera dessa nya metoder och verktyg till våra lokalbolag runt i världen.

Vi söker dig som är civilingenjör, gymnasieingenjör eller har motsvarande teknisk utbildning samt helst har erfarenhet av ovanstående arbetsuppgifter. Arbetet innebär också kortare och längre resor i världen vilket innebär att vi kräver goda kunskaper i engelska. Kan du även spanska eller ryska är det en merit.

Kontakta: Torgny Johansson, tel: 08 - 757 03 87, memoid: ERA.ERATOJA eller Torbjörn Lundgren, tel 08 - 404 9104, memoid: ERA.ERATORL Ansökan: Ericsson Radio Systems AB ERA/AH/H Henrik Bergqvist 164 80 STOCKHOLM

Ericsson Radio Systems AB, Kista

MJUKVARUKONSTRUKTÖR REALTID/SIGNALBEHANDLING

● Vill Du vara med och konstruera mjukvaran till en av världens bästa basstationer? Vi erbjuder ett utmanande och stimulerande arbete, där Du kommer att bidra till att vi behåller vår plats i toppen!

Vi är ett gäng som konstruerar mjukvaran till Ericssons digitala radioenheter, som följer de Amerikanska och Japanska standarderna för mobiltelefoni. Vi står inför en stor utmaning att vidareutveckla vår befintliga basstation,

samtidigt som vi satsar stort på att ta fram nästa generation. För att klara dessa åtaganden behöver vi nu förstärka vår grupp med flera mjukvarukonstruktörer.

Du kommer att arbeta med mycket avancerade realtidssystem som exekverar i flerprocessormiljö och/eller avancerad signalbehandling som möjliggör radioenheter med prestanda i världsklass. Detta måste kombineras med låg tillverkningskostnad och mycket hög kvalitet. Du kommer att delta i arbetet från specifikation till verifiering i målmiljö. Vi använder C++, C och assembler för att utveckla denna mjukvara, som implementeras i digitala signalbehandlingsprocessorer (DSP).

Vi tror att Du är civilingenjör, 120p ingenjör eller liknande, gärna med några års erfarenhet av mjukvaruutveckling. Vi tror vidare att Du uppskattar att arbeta i grupp, där Du självständigt kan utföra Din del av gruppens uppgifter.

Kontakta: ERA/AR/RKC Örjan Fall, tel: 08 - 404 65 67, e-mail: orjan.fall@era-a.ericsson.se, eller Jan-Olof Segerfeldt ERA/AH, tel: 08 - 757 57 54. Ansökan: Jan-Olof Segerfeldt AH/H Ericsson Radio Systems AB 164 80 SÖCKHOLM

Ericsson Radio Systems AB, Kista

TEST EXPERT/TROUBLE SHOOTER

● Du kommer att arbeta som test expert/trouble shooter i systemverifieringsprojekten och vara den som övriga inom enheten vänder sig till med svårösta problem. Du kommer även att delta med expertkunskap vid diverse utredningar, vid planeringen av projekten, ge support vid kundleverans etc. För att möta detta har Du troligen mångårig erfarenhet av testverksamhet inom AXE eller radio.

SYSTEMVERIFIERARE

● Du som söker den här tjänsten bör ha pionjärande då vi bryter ny mark. Du kommer att arbeta med systemverifiering på nya och uppdaterade applikationer. Du har troligen utbildning från högskola. Har Du dessutom en bakgrund inom telekommunikation eller radio är det ett plus.

Kontakta: Stefan Klingsbo tfn 08-7573006, e-mail Stefan.Klingsbo@era-a.ericsson.se Ansökan: Ericsson Radio Systems AB AH/H Åsa Andersson 164 80 Stockholm

Ericsson Radio Access AB, Kista

MIKROVÄGSKONSTRUKTÖR TILL ANP

Affärsenheten ANP - Antenna Near Products - har affärsansvar för sitt produktområde som omfattar delsystem i radiobasstationer till samtliga mobiltelefonistandarder, exempelvis GSM, D-AMPS, DCS, PCS, E-TACS, NMT, PDC. Produkterna innefattar mikrovägsteknik, analog och digital HW, mekanik samt programvara. Utvecklingen och produktifiering sker i nära samarbete med alla Ericssons affärsområden inom mobiltelefoni, då affärsenheten är kompetenscenter för mikrovägsfilter, combiners, lågbrusförstärkare, radiotestloopar o.d.

● Vi söker civilingenjörer eller motsvarande med läggning för såväl teoretiskt som praktiskt arbete. Arbetet innebär att specificera, konstruera och verifiera mikrovägsprodukter som filter och combiners. I arbetet ingår att bygga upp teoretiska modeller av filtersystemet som simuleras i våra utvecklingsverktyg. För elektrisk simulering använder vi HP programvaror för 2-D samt 3-D. Den mekaniska konstruktionen modelleras i Unigraphics cadsystem.

Du kommer att handledas av våra specialister/erfarna konstruktörer men skall vara beredd på att självstudier fordras. Du har lätt för att samarbeta samt har goda kunskaper i engelska.

Kontakta: Jan Bohult, tel 08-757 3563, eller Lars-Åke Eriksson, personal, tel 08-404 3865

SYSTEMINGENJÖR TILL ANP

● Som systemingenjör kommer du bl a att arbeta med: förstudier och utredningar, krav och funktionspecifikationer, systemstöd under designarbetet fram till färdig produkt, systemstöd mot operatörer och kunder.

Vi söker en person som kan arbeta med systemarbete för att klarar våra stora expansion inom TMA (Tower Mounted Amplifier) området.

Din bakgrund är civilingenjör (E, Y, F), gärna med specialisering på radiokommunikation. Du bör dessutom ha några års praktisk erfarenhet av systemutveckling inom mobiltelefoni eller telekommunikation. Till sättet är du noggrann och drivande samt öppen och lätt att samarbeta med.

Kontakta: Lennart Berglund, tel 08-404 4831, eller Lars-Åke Eriksson, personal, tel 08-404 3865 Ansökan: Ericsson Radio Access AB, HPS Pia Bolmgren, Box 11, 164 93 STOCKHOLM

Ansökan: Ericsson Radio Access AB, HPS Pia Bolmgren, Box 11, 164 93 STOCKHOLM

Ericsson Mobile Communications AB, Kumla

INKÖPARE

● Till elektroniksektionen och en inköpare till mekaniksektionen;

Som inköpare är du kommersiellt ansvarig för upphandling av material inom ditt produktområde. Du svarar för materialförsörjningen till fabriken. I tjänsten ingår också kontraktsskrivande, kostnadsuppföljning och leverantörsutveckling. Vår leverantör är både nationella och internationella, vilket innebär en hel del resor för din del. Vi erbjuder ett omväxlande arbete med många utmaningar och god utvecklingsmöjligheter i en stimulerande miljö.

Bakgrund: Vi söker dig som har civilingenjörs och/eller civilekonomutbildning eller motsvarande kunskaper med goda kunskaper i engelska. Du bör också ha tidigare erfarenheter av inköpsarbete. Arbetet ställer också krav på gott affärsmannaskap.

Du är uttriktad och van att hålla ett högt temp. Flexibilitet, initiativförmåga och en drivkraft att nå uppsatta mål är egenskaper vi värdesätter hos dig. Intresserad?

Kontakta: chef på mek.sekt Lars Jarmander, telefon 019-584392 och chef på el.sekt Per Johansson, telefon 019-584414.

LOGISTIKER

● Till elektroniksektionen inom inköpsavdelningen söker vi en logistiker. Inom ditt produktområde har du ansvaret för logistikutvecklingen med våra leverantörer. Du kommer att driva frågor såsom ship to line, third part logistics, EDI implementering och andra koncept för att effektivt styra in materialet till vår fabrik.

Din bakgrund: Tjänsten kräver yrkeserfarenhet och högskoleutbildning, gärna kompletterad med utbildning inom logistik/inköp. Du måste behärska engelska i tal och skrift. Du är uttriktad och van att hålla ett högt tempo. Flesibilitet, initiativförmåga och en drivkraft att nå uppsatta mål är egenskaper vi värdesätter hos dig. Intresserad?

Kontakta: chef på el.sekt Per Johansson., telefon 019-584414.

KVALITETSINGENJÖR

● Till sektionen för kvalitetssäkring inom inköpsavdelningen söker vi en kvalitetsingenjör med inriktning på processbarhet. Du kommer att ansvara för leveranssäkring avseende att köpt gods uppfyller ställda krav. Arbetet består i att arbeta med kvalitetssäkring/styrning av leverantörers produktionsprocesser innefattande såväl ISO 9000, ISO 14000 samt kapabilitetsstudier. Våra leverantörer är både nationella och internationella, vilket innebär en hel del resor för din del. Du kommer att ha ett nära samarbete med såväl utveckling som produktion.

Din bakgrund: Du är civil- eller ingenjörutbildad med kvalitetsteknisk inriktning. Du bör ha erfarenhet från tidigare kvalitetsarbete, gärna också från konstruktion och produktion. Goda kunskaper i främst engelska är ett krav. Din personprofil skall kännetecknas av upp-täckaranda, analytiskt tänkande med en kreativ läggning samt en stor drivkraft att nå uppsatta mål. Du stimuleras av att arbeta i en hög förändringstakt och i en roll som ständigt ställer dig inför nya utmaningar. Intresserad?

Kontakta: chef på Q-avd. Torbjörn Wall., telefon 019-586430

INKÖPARE AV PRODUKTIONSUTRUSTNING

● Till vår inköpsavdelning söker vi en inköpare med ansvar för upphandling och försörjning av utrustningar för tillverkning av mobiltelefoner, ssamt övrigt omkostnadsmaterial. I denna befattning arbetar du i en självständig och stimulerande miljö med att driva och tillsammans med ledningen utveckla verksamheten. Arbetet medför många kontaktytor inom Ericsson både kommersiella såväl som tekniska, samt naturligtvis externa leverantörskontakter inom många områden. Upphandlingar sker på mycket varierande områden, med krav på hög kostnadseffektivitet.

Bakgrund: Du är civilingenjör/ekonom eller har motsvarande kunskaper och är utbildad inom inköpsområdet. Du bör ha en erfarenhet av inköps eller försäljningsarbete, stor förhandlingsvana, vara flexibel och känna av när det är dags att fatta beslut i en förhandling. Du bör vara initiativrik och kunna se olika lösningar för att få ut det bästa resultat. Du bör ha erfarenhet av arbete i projektförm. Detta tillsammans med en god kunskap i engelska, god samarbetsförmåga, ett positivt sätt, samt att du är en drivande personlighet är en god grund för denna tjänst. Intresserad?

Kontakta: chef på inköp, el.sekt telefon 019-584414.

Ericsson Radio Systems AB, Kista

CMS30 PDS, SYSTEM MANAGERS

Our unit is responsible for future mobile and wireless datacom-oriented services for Japan in the PDC standard. The development of connection oriented services is concluded, and our task is now to develop commercial packet data bearer services with the right characteristics. This is a challenging matter, partly because of new and in some areas immature state-of-the-art technology, partly because Japan is one of the most demanding markets for products of this kind in the entire world.

● As a system manager your responsibility is to participate, or lead, investigations and prestudies, specify functions and characteristics. One important part is technical coordination of the design centers that jointly design the CMS30 enhancements necessary for packet data services. Market contact regarding technical support for the sales staff may also be a part of the tasks, both in the home organization and in Japan.

Since this is a new system with partly new services important challenges will be: system platforms, architecture and specification of protocols and functions.

The successful applicant will possess a BS/MS in CS/EE with several years of data- or telecommunications experience. It is an advantage if you have a background in multimedia, intra/internet or radio. Good written and verbal communication skills are required.

Contact: Magnus Fransson, phone +46 8 757 14 85 or Martin Bäckström, phone +46 8 757 14 78 Application: Ericsson Radio Systems AB J/H5 Ann Beer, 164 80 STOCKHOLM

Ericsson Radio Systems AB, Kista

SYSTEM MANAGEMENT RADIO NETWORK – RMOJ

The telecom market in Asia is booming and Japan, as a leader in Asia, is an important market for Ericsson. Our main business is in Japan, but our activities in other markets are equally important.

We work with radio network services as well as with radio network system management for RMOJ systems.

● We can offer you an interesting opportunity to forge the future of RMOJ radio networks in Japan and other countries. You will mainly work with Radio Network Optimisation and Radio Network Planning services. There will be opportunities to both perform services and to develop and improve them. The knowledge you attain when working with services you will use to influence the development of RMOJ systems.

We believe that you have at least 1-2 years of experience from working with radio network issues. Experience from radio network planning or radio network optimisation is an advantage. You have at least two years university studies in relevant area or equivalent experiences.

You should be prepared to travel abroad for shorter or longer periods and feel comfortable to work with people from other cultures.

It should be natural to communicate in English and to work in team.

Contact: Ulf Eklund, phone +46 8 404 6817 Application: Ericsson Radio Systems AB J/H5 Ann Beer, 164 80 STOCKHOLM

Ericsson Radio Systems AB, Kista

SYSTEM MANAGEMENT ROTATION PROGRAM

The product unit Digital Switching Systems and Applications (DSA) provides competitive switching, service control and application products for GSM operators through Ericsson marketing and sales channels.

The System Management of Service Control and Management (SCM) works with system aspects for nodes controlling services in the network like the HLR (Home Location Register) and the IN infrastructure, SCP (Service Control Point) and SDP (Service Data Point). We are also involved in support for IT applications and infrastructure within the GSM network.

The DSA System Management ensures that the common DSA product is the most competitive one. We work with new study items e.g UMTS and are responsible for scenario studies, co-ordinate DSA standardisation activities and handle DSA network architecture questions.

● In order to strengthen the two System Management functions at SCM and DSA, we

will give the possibility for a few experienced persons to participate in "on-the-job" training program for 6-12 months which will start during the autumn of 1997.

The program will involve participating in GSM System Development in project or systems activities at one or several of our GSM design organisations in Europe, e.g. Aachen, Madrid and Stockholm South.

After this period it is our aim that these persons will join the System Management Unit in positions in the field of technical co-ordination / pre-study management, technical investigations and standardisation for the future GSM/PCS network development. A fast moving area which is driven by new features and application like IN, data- and businesscommunication. These key positions will be situated in Kista.

We would like to get in contact with AXE/Telecom System Engineers without or with limited Mobile Telephony experience.

To apply for these positions You have to be a System Engineer, or similar and have a great interest in working with total solutions. Experience in System Development from AXE applications or platform as well as experiences in the field of Intelligent networks(IN) or other network applications are considered as merits. Previous leadership experience is also of interest for the positions.

If You have experiences from Mobile Telephony, a shorter program for the System Management positions are possible to design for You.

Contact: Anders Blomgren, phone +46 8 7571281, memoid ERAC.ERABLO or or Sven Åkesson, phone +46 8 757 1327, memoid ERAC.ERASVAK. Application: Ericsson Radio Systems AB K/ERA/LK/HS Anya Brännström 164 80 Stockholm lkh/annonser/aktuella/nu9708b

Ericsson Radio Systems AB, Kista

UTVECKLING AV C-KOMPILATOR, SIMULATOR, DEBUGGER M.M.

Generic Radio Network Products är en gemensam produktenhet inom affärsområde Mobile Systems. Vi arbetar främst med basstationsteknologier och talsignalbehandling. Vi utvecklar gemensamma radiobasprodukter, baserade på Software Radio, för olika standarder inom mobiltelefon. Vi utvecklar produkter för talkodning och ekosläckning med senaste teknik avseende algoritmer och mikroelektronik. Vi är idag ca 200 personer och placerade i Kista.

ERAIXIF är affärsområde mobilsystems centrum för mikroelektronik, där IC-design, mikroprocessorer och DSP ingår. Inom denna enhet ansvarar XIFT för avancerad digital ASIC-konstruktion.

● Vi söker en person med erfarenhet av mjukvaruutveckling i C, för utveckling av verk-

tyg och simuleringsmodeller som används vid programmering av egenutvecklade digitala signalbehandlingsprocessorer (DSP:er). De verktyg som finns idag är assembler, länkare, simulator/debugger och grafiskt användargränssnitt. Dessa skall nu kompetteras med en C-kompilator.

Du är civilingenjör eller högskoleingenjör med goda erfarenheter av mjukvaruutveckling i C. Har du kunskaper om kompilatorteknik är det mycket meriterande. Du bör vara utåtriktad och ha goda kunskaper i engelska.

Kontakta: Magnus Jacobsson, tel 08-757 06 78, memoid ERA.ERAMANGO, email: magnus.jacobsson@era.ericsson.se Ansökan: Ericsson Radio Systems AB, ERA/X/H Anne-Marie Ahrsjö, 164 80 STOCKHOLM

Ericsson Radio Systems AB, Kista

AVANCERAD ASIC-KONSTRUKTION OCH PROCESSORKONSTRUKTION

Generic Radio Network Products är en gemensam produktenhet inom affärsområde Mobile Systems. Vi arbetar främst med basstationsteknologier och talsignalbehandling. Vi utvecklar gemensamma radiobasprodukter, baserade på Software Radio, för olika standarder inom mobiltelefon. Vi utvecklar produkter för talkodning och ekosläckning med senaste teknik avseende algoritmer och mikroelektronik. Vi är idag ca 200 personer och placerade i Kista.

ERAIXIF är affärsområde mobilsystems centrum för mikroelektronik, där IC-design, mikroprocessorer och DSP ingår. Inom denna enhet ansvarar XIFT för avancerad digital ASIC-konstruktion.

● Vi söker ASIC-konstruktörer som kan vara med och utveckla morgondagens avancerade kretsar för våra mobiltelefonisystem för Europeisk, Amerikansk och Japansk standard. Vi arbetar dels med utveckling av komplexa digitala ASIC: där vi utnyttjar den senaste teknologin på mikroelektronikområdet, dels med forskning och utveckling av nya metoder för ASIC-konstruktion.

Vi arbetar med utveckling av alla typer av konstruktioner och för närvarande arbetar vi mycket med utveckling av digitala signalprocessorer (DSP:er) enligt ett nytt koncept kallat "Flexible ASIC". Konceptet innebär att ett flertal DSP:er som arbetar parallellt läggs på samma krets vilket ger mycket stor beräkningskraft till låg kostnad. Kretsarna kan sedan programmeras att utföra olika typer av signalbehandlingsalgoritmer, t.ex. talkodning eller ekosläckning. Detta är en verksamhet som vi tror kommer att expandera kraftigt framöver.

Vi arbetar med de senaste verktygen på CAD-området och använder VHDL som konstruktionsspråk.

Du är civilingenjör eller högskoleingenjör som helst har erfarenhet av ASIC-konstruktion,

men även nytexaminerade kan komma ifråga. Du bör vara utåtriktad och ha goda kunskaper i engelska.

Kontakta: Magnus Jacobsson, tel 08-757 06 78, memoid ERA.ERAMANGO, email: magnus.jacobsson@era.ericsson.se Ansökan: Ericsson Radio Systems AB, ERA/X/H Anne-Marie Ahrsjö, 164 80 STOCKHOLM

Ericsson Radio Systems AB, Kista

SYSTEMINGENJÖR MOBILTELEFONSYSTEM

Generic Radio Network Products är en gemensam produktenhet inom affärsområde Mobile Systems. Vi arbetar främst med basstationsteknologier och talsignalbehandling. Vi utvecklar gemensamma radiobasprodukter, baserade på Software Radio, för olika standarder inom mobiltelefon. Vi utvecklar produkter för talkodning och ekosläckning med senaste teknik avseende algoritmer och mikroelektronik. Vi är idag ca 200 personer.

● Multi Standard Radio (MSR) innebär en bygggläda av generiska moduler, komponenter och metoder som affärsenheterna på ERA kommer att bygga sina kommande basstationsgenerationer på. Visionen är en gemensam basstationshårdvara för alla mobiltelefonstandarder inom ERA.

Systemarkitekturen behöver definieras i samråd med representanter för de olika affärsenheterna på ERA. Samtidigt pågår ett antal teknologiprojekt vars resultat bidrar till vilken nivå vi lägger oss på i våra leverabler till affärsenheterna.

Vi söker systemingenjörer med erfarenhet av systemering av digitala radiobasstationer. Vidare ser vi att erfarenhet av Ericssons dokumentationsstandard är en merit. Du kommer aktivt att delta i framtagandet av systemarkitekturen och systemeringen för MSR. För rätt sökande kan vi erbjuda ett stimulerande jobb i en kreativ och snabbt expanderande organisation.

Kontakta: Björn Haraldson, tfn 08-764 13 23, memoid ERAC.ERABHAR Ansökan: Ericsson Radio Systems AB, X/HS Anne-Marie Ahrsjö, 164 80 STOCKHOLM

Ericsson Mobile Communications AB, Lund

UTVECKLINGENGENJÖR - BÄRARTEKNIK

● På enheten för konceptstudier i Lund söker vi förstärkning för att möta framtida produktkrav inom området byggsätt. Inom enheten för hårdvaruförstudier utvecklar och utvärderar vi nya kapslings- och bärarkoncept för våra framtida produkter. Detta innebär bl a nya bärar-

substrat med laserborrade vior, SLC, DCA, MCM samt nya kapslar såsom CSP och mBGA. Du kommer att arbeta i en kreativ miljö där våra framtida mobiltelefonprodukter skapas i samspel med framtagandet av nya byggsättsteknologier. Arbetet innebär mycket internationella kontakter främst med våra leverantörer och utvecklingsenheter i Europa, USA och Japan.

Du kommer att vara delaktig i bevakning och analys av nya bärarteknologier och avancerade substrat via konferenser och företagsbesök. Andra arbetsuppgifter blir att planera och genomföra framtagning av test och utvärderingskort för nya mönsterkort och komponenttyper samt delta i diskussioner med våra leverantörer. Du kommer dessutom att ha ett nära samarbete med våra teknikutvecklare på fabriken för introduktion av ny teknik.

Din bakgrund är gymnasie- eller högskoleingenjör med några års erfarenhet, gärna av mönsterkortsproduktion/utveckling.

Kontakta: Agneta Novak, tfn 046-19 38 97 eller Urban Hellner, tfn 046-19 35 61 Ansökan: Ericsson Mobile Communications AB, Personalenheten, 221 83 LUND

UTVECKLINGENGENJÖR - BYGGSÄTT

● På enheten för konceptstudier i Lund söker vi förstärkning för att möta framtida produktkrav inom området byggsätt. Inom enheten för hårdvaruförstudier utvecklar och utvärderar vi nya kapslings- och bärarkoncept för våra framtida produkter. Detta innebär bl a nya bärarsubstrat med laserborrade vior, SLC, DCA, MCM samt nya kapslar såsom CSP och mBGA. Du kommer att arbeta i en kreativ miljö där våra framtida mobiltelefonprodukter skapas i samspel med framtagandet av nya byggsättsteknologier. Arbetet innebär mycket internationella kontakter främst med våra leverantörer och utvecklingsenheter i Europa, USA och Japan.

Du kommer att vara delaktig i bevakning och analys av nya kapslingsteknologier och avancerade byggsätt via konferenser och företagsbesök. Andra arbetsuppgifter blir att planera och genomföra test av nya förbindningsmetoder samt delta i diskussioner med leverantörer och våra olika utvecklingsenheter. En annan viktig del i Ditt arbete blir att utvärdera och analysera testresultat.

Din bakgrund är civilingenjör, gärna med materialteknisk bakgrund. Har Du dessutom erfarenhet av elektronikproduktion är detta meriterande.

Kontakta: Agneta Novak, tfn 046-19 38 97 eller Urban Hellner, tfn 046-19 35 61 Ansökan: Ericsson Mobile Communications AB, Personalenheten, 221 83 LUND

Ericsson Radio Systems AB, Kista

För att ytterligare stärka våra framgångar inom GSM utvecklar vi nya produkter i gränslandet

"LISA we need you!"

Ericsson Utvecklings AB söker Systemadministratörer

Ericsson Utvecklings AB ansvarar för den fort-löpande utvecklingen av AXE-systemet som är världens mest installerade telefonisystem. AXE används i mer än 110 länder och utgör grunden för såväl mobil som fast telefoni. Vi förser Ericsson och dess kunder med plattformprodukter för telekommunikation, telekommunikationstjänster och utvecklingsstöd.

Enheten INFORMATION TECHNOLOGY ansvarar för datorstödet inom bolaget. För närvarande är vi ca 50 personer på enheten. Det verktyg som används för konstruktion och övrig verksamhet är i huvudsak baserad på UNIX- eller Windows-plattformar i ett omfattande TCP/IP-nät.

Arbetsuppgifter

Ditt arbetsområde blir i huvudsak systemadministration för UNIX operativsystem, men arbetsfältet omfattar även Windows NT. Du kommer att arbeta med övervakning och förebyggande underhåll av servrar, göra installationer och avancerade felsökningar. Du kommer att ha mycket kontakter med bl a användare, återförsäljare, kollegor och våra samarbetspartners. Utöver detta kommer du även att delta i utvecklingsprojekt och teknikframförhållning.

Kvalifikationer

Du har en bakgrund som systemadministratör eller liknande, samt goda kunskaper inom Solaris och Windows NT. Vi vill att

du är självständig, ansvarsfull och resultat-inriktad samt har lätt för att uttrycka dig i tal och skrift. Vi arbetar i projektform och värdesätter därför god samarbetsförmåga.

Kontakta
Stephan Edman, tel 08-727 3530
email: stephan.edman@uab.ericsson.se
Memo: UAB.UABSHE
Trygve Ekman, tel 08-727 3501
email: trygve.ekman@uab.ericsson.se
Memo: UAB.UABTEN

Ansökan skickas till
Annelie Josefsson, personal (ÄL/UAB/P)
Ericsson Utvecklings AB
Box 1505, 125 25 ÄLVISJÖ

Ericssons 90 000 anställda är verksamma i mer än 130 länder. Deras samlade kompetens inom fasta och mobila nät, mobiltelefoner och infokomsystem gör Ericsson till världsledande leverantör inom telekommunikation. Sök oss på: www.ericsson.se/SE/

ERICSSON 

GSM, IN och IT. Till vårt Design Center i Kista söker vi personer med kunskaper och intresse för denna nya teknikutveckling.

SYSTEMLEDARE

● Du kommer att ha Ditt fokus på de tidiga faserna i våra utvecklingsprojekt men det är viktigt att Du har erfarenhet och intresse av även de senare faserna. Det är också systemledningsansvar att delta i scenariostudier för framtida mobila nät, studera ny teknik och förstå hur den kan utnyttjas i våra produkter. Vi tror att Du har stor kunskapsförmåga och gillar att bredda Dig. Erfarenhet av att arbeta i större SW-projekt, Windows NT/UNIX och telekommunikationer är meriterande.

Kontakta: Staffan Pehrson, tfn 08-757 12 77, memoid ERAC.ERASNP

CONFIGURATION MANAGEMENT

● Du kommer att arbeta i vårt CM team. Teamet arbetar med CM av de produkter som våra utvecklingsprojekt tar fram. Teamet är också ansvarigt för vår på Clearcase baserade utvecklingsmiljö såväl som leverans och felrapportering. Vi söker dig som har erfarenhet av att administrera CM hanteringssystem, utvecklingsarbete under Windows NT/UNIX samt har ett utpräglat ordningssinne.

Kontakta: Anna Holte-Rost, tfn 08-404 67 97, memoid ERAC.ERAAHOT

Allmän information: Vi arbetar i självständiga projektteam i ett öppet och positivt klimat. Har Du lätt för att samarbeta i projekt och gärna tar egna initiativ så finns goda utvecklingsmöjligheter hos oss. För samtliga tjänster krävs att Du är en utåtriktad person som är positiv till aktivitet med presentationer och demonstrationer av våra produkter. Tidigare erfarenhet av kundleveransaktiviteter är meriterande. Nyutexaminerade från elektroingenjör eller systemvetenskaplig högskoleutbildning har möjligheten att få delta i internt arrangerat introduktionsprogram.

Ansökan märkt LK/NK: Ericsson Radio Systems AB LK/HS Anya Brännström 164 80 Stockholm

Ericsson Radio Systems AB, Sundbyberg

Enheten Implementation Services ansvarar för installation och driftsättning av de GSM mobiltelefonssystem vi levererar till våra kunder. Nu behöver vi ytterligare förstärkning för installationstest av OSS (Operation and Support System), vårt UNIX-baserade driftstödssystem för GSM-systemet.

UNIX - INSTALLATIONSTESTARE FÖR GSM

● Du kommer att arbeta med installation, driftsättning och acceptanstest av OSS för GSM-systemet.

I arbetet ingår integrationstester med olika noder samt demonstrationer av systemets funktionalitet för våra kunder.

Jobbet innebär många resdagar per år, huvudsakligen utomlands. Uppdragens längd varierar från ca 2 veckor till ca 2 månader. Mellan resorna jobbar du med förberedelser för kommande installationsprojekt samt förbättrar och vidareutvecklar metoder för installationer i fält.

Du är civil-, högskole- eller gymnasieingenjör med några års arbetslivserfarenhet av installation och drift av UNIX-baserade system. Meriterande är kunskap om telekommunikation, mobiltelefonssystem, Ericssons TMOS-baserade produkter och AXE installationstest.

Jobbet är självständigt och omväxlande. Du måste därför vara självgående, kommunikativ och flexibel. Goda kunskaper i engelska är ett krav.

För att snabbt komma in i jobbet kommer du att delta i ett gediget utbildningsprogram.

Kontakta: Björn Magnusson, tel. 08-757 34 97 E-mail: bjorn.magnusson@era.ericsson.se Philip Blakely, tel. 08-404 79 28 eller Agneta Hjertén, personal, tel. 08-757 29 02 Ansökan: Ericsson Radio Systems AB, LZ/HS Towa Raak, 164 80 STOCKHOLM, E-mail: towa.raak@era.ericsson.se

Ericsson Radio Systems AB, Kista

VERIFIERINGSINGENJÖR

Vi är en enhet som ansvarar för funktionell verifiering av trafikala signalbehandlingsfunktioner i GSM basstationer.

Arbetet med denna typ av verifiering har fortgått under några år med mycket goda resultat. Jobbet är krävande och ställer stora krav på att fortlöpande inhämta ny kunskap, det händer mycket nytt hela tiden. Vår miljö är mycket datorintensiv med en dominans av UNIX, inslag av PC och en lång rad med digitala

instrument. Allt sammantaget ger oss resurser att verifiera mycket komplicerade funktioner.

● Vi behöver förstärkning med nya medarbetare som är beredda att ta i extra för att snabbt komma in i verksamheten.

Att lista vilka egenskaper som vi behöver hos dig i vår verksamhet blir långdraget men för att nämna något så vill vi att Du: Kan datorer: UNIX, perl, expect, Solaris2, WinNT, DOS, Win95, C/C++, shell, simulering, VHDL, HTML, versionshantering, GUI, simulering, debugging, kommunikationsprotokoll, signalbehandlingsprocessor etc. Har labbvana, digitala applikationer: Emulatorer, logikanalysatorer, protokollanalyser etc. Har vana att dokumentera: Versionshantering, ericssonformalia, strukturering, granskning, felrapporter, ändringshantering, releasehantering, engelska, specifikationer, instruktioner, rapporter etc. Har GSM-kunskaper: Abis, Lapdm (luftsnittet), kanalkodning, GSM rekommendationen.

Kan verifiering: Systemering, kravanalys, konstruktion, analys och utvärdering, simulering av teststimuli och testresultat, metodik och processarbete etc.

Det finns inte många som med fog kan påstå att de kan detta men Du kan kanske lära Dig genom att jobba hos oss. Arbetet bedrivs alltid i projektform och ofta under hård tidspress så det krävs att man tillsammans med andra kan hantera många saker samtidigt med bevarad framförhållning, då tidplanerna är heliga.

Kontakta: Michael Thomsson, tfn 08-7573861, memoid ERAMITH eller Sabina Klint, personal, tfn 08-7575652, memoid ERASAKT Ansökan: Ericsson Radio Systems AB LR/HS la Pettersson 164 80 STOCKHOLM

Ericsson Radio Messaging AB, Hallonbergen/Sundbyberg

Ericsson Radio Messaging AB ryms inom Ericssonkoncernens affärsområde för Mobilsystem. Företaget svarar för koncernens världsomspännande verksamhet inom området personsökning och mobildata. Vi är det lilla företaget i den stora koncernen. Idag är vi drygt 200 personer och du finner oss i nya, fina och ljusa lokaler i Hallonbergen/Sundbyberg.

KOMPONENTINGENJÖR

● Du kommer att arbeta med komponentutredningar i olika utvecklingsprojekt. I arbetet ingår även att utveckla och förvalta standard-sortiment samt att administrera komponentklassificeringar.

Vi söker dig som redan idag arbetar inom något av våra teknikområden eller dig som nyligen avslutat dina högskolestudier. Vi erbjuder dig ett stimulerande jobb med framtidens teknik.

Kontakta: Tomas Lindahl, tfn 08-404 49 79, tomas.lindahl@erm.ericsson.se eller Susanna Wahllöf, personal, tfn 08-404 49 72, susanna.wahllöf@erm.ericsson.se Ansökan: ERICSSON RADIO MESSAGING AB, Doris Hagala HS 172 98 SUNDBYBERG

Ericsson Radio Systems AB, Kista

VERKTYGSSTÖD

Vi är ett gäng som utvecklar och supportar informationssystem. Vi arbetar med moderna utvecklingsverktyg, metoder, miljöer, databaser och operativsystem i en omgivning som är internationell och med koppling till andra Ericssonenheter. Vi arbetar som interna konsulter i projektform och hjälper medarbetarna inom vår affärsenhet att bli effektivare. Inom vårt gäng finns APSTools stödet (LSO) till organisationen.

● Vi söker en medarbetare som ska ge våra konstruktörer av RadioNätProdukter stöd till verktygen inom APSTools och dessutom ha rollen som LSO ansvarig.

Du bör ha erfarenhet av att arbeta med UNIX och avancerade verktyg som stöd för konstruktionsarbetet. Vi ser gärna att Du har lätt att arbeta med både teknik och människor. Du ska vara nyfiken på att arbeta med ny informationsteknologi som hjälper människan att bli effektivare

Vi ser gärna även kvinnliga sökande till våra tjänster.

Kontakta: Tiit Nurmela tfn 08 - 757 26 42 email tiit.nurmela@era.ericsson.se Inger Wiman tfn 08 - 757 21 32 email inger.wiman@era.ericsson.se Ansökan: Ericsson Radio Systems AB, AH/H Jan-Olof Segerfeldt, 164 80 STOCKHOLM email jan.olof.segerfeldt@era.ericsson.se

Ericsson Radio Systems AB, Kista

PRODUKTINFORMATIONSHANtering

Vi är ett gäng som utvecklar och supportar informationssystem. Vi arbetar med moderna ut-

vecklingsverktyg, metoder, miljöer, databaser och operativsystem i en omgivning som är internationell och med koppling till andra Ericssonenheter. Vi arbetar som interna konsulter i projektform och hjälper medarbetarna inom vår affärsenhet att bli effektivare.

Hantering av produktinformation och stödssystemen kring dessa är en viktig del av produktutvecklingen.

● Vi söker medarbetare som ska vara kravställare på metodiken och systemen för vårt affärsområde. Du ska ge avancerat användarstöd, leda användargrupper och gärna ställa upp som lärare inom området.

Du bör ha erfarenhet av att arbeta med PRIM, GASK2 och Ericsson standard. Vi ser gärna att Du har lätt att arbeta med både teknik och människor. Du ska vara nyfiken på att arbeta med ny informationsteknologi som hjälper människan att bli effektivare i sitt arbete

Vi ser gärna även kvinnliga sökande till våra tjänster.

Kontakta: Tiit Nurmela tfn 08 - 757 26 42 email tiit.nurmela@era.ericsson.se eller Inger Wiman tfn 08 - 757 21 32 email inger.wiman@era.ericsson.se Ansökan: Ericsson Radio Systems AB, AH/H Jan-Olof Segerfeldt, 164 80 STOCKHOLM email jan.olof.segerfeldt@era.ericsson.se

Ericsson Radio Systems AB, Kista

SW-KONSTRUKTÖR/SYSTEMERARE, TRANSMISSION

Transmission är ett av nyckelorden för framtiden inom mobiltelefoni. Nya transmissionslösningar (ISDN, HDSL, LTE mm) och ständiga förbättringar inom de befintliga snitten kommer att vara ett mycket aktuellt arbetsområde för GSM:s radiobasstationer. Vår enhet arbetar med basfunktionaliteten i GSM-radiobasstationer samt med transmission och datakommunikation mot det fasta nätet.

● Idag arbetar vi brett med transmission i våra designteam med stor framgång. Vi ska nu förstärka våra team inom detta område. Arbetet handlar om att systemera de befintliga eller nya transmissionsstandarder och att implementera dessa i våra GSM-radiobasstationer. Implementationsspråket är C under ett distribuerat realtidsoperativsystem.

Önskvärt är civil- eller mellaningenjörsexamen med erfarenhet inom områdena datacomm, realtidsprogrammering eller motsvarande. Erfarenhet av ISDN-implementation är särskilt meriterande. Du tycker om att arbeta i grupp och skriver och talar engelska.

Kontakta: David Saraby, tfn 08-757 5803 eller Sabina Klint, Personal, tfn 08-757 5652 Ansökan: Ericsson Radio Systems AB, LR/HS la Pettersson, 164 80 STOCKHOLM

Ericsson Radio Systems AB, Kista

SW-KONSTRUKTÖR/SYSTEMERARE, REALTIDSOPERATIVSYSTEM

● Under kommande år kommer vi att arbeta med framtagning av nya och spännande typer av radiobasstationer inom GSM. I detta arbete ingår också framtagning av operativsystem, utvecklingsmiljöer, felsökningsverktyg etc. Vår enhet arbetar med basfunktionaliteten i GSM-radiobasstationer samt med transmission och datakommunikation mot det fasta nätet.

Vi söker en C-programmerare med specialisering inom området realtidsoperativsystem. Du kommer att delta i konstruktionsarbetet av själva OS:et och verktygen kring det.

Du skall vara civilingenjör eller mellaningenjör med erfarenhet av konstruktion av realtids-OS, uthållig och inte rädd för att ge dig in på okända områden. Erfarenhet av trouble-shooting inom området är meriterande. Du tycker om att arbeta i grupp och skriver och talar engelska.

Kontakta: David Saraby, tfn 08-757 5803 eller Sabina Klint, Personal, tfn 08-757 5652 Ansökan: Ericsson Radio Systems AB, LR/HS la Pettersson, 164 80 STOCKHOLM

Ericsson Radio Systems AB, Kista

RNP LOCAL TCM AND SYSTEMS INTEGRATION (PDC and DAMPS)

This recently started unit is responsible for providing a stable test environment for verification of Radio Network Products in CMS 30 and CMS 88 systems. We deliver the correct test beds, perform integration tests of new components in the system, and take part in early system test activities.

● We participate organized as a team in the development projects and in product maintenance

activities, with close cooperation with design & verification subprojects, product responsible organizations and the central TCM of both CMS 30 and CMS 88.

We must have the overall picture of the functional upgrades in each development project, and a broad knowledge of both CMS 30 and CMS 88. We also need the competence to understand and coordinate various test activities within the projects. Our methods are all AXE based, so we need to cover telephony in general, but mobile telephony in particular.

We would like you to come and work with us, if you have experience according to the description above. You don't have to cover all the areas, but be willing to broaden your competence continuously, by rotating between the different tasks within our teams.

It is also important that you're service minded, and like to be in focus, because we're doing what everybody else depend on.

Contact: Anna Karin Wallin, phone 08-757 22 90 Application: Ericsson Radio Systems AB, AH/H Åsa Andersson, 164 80 STOCKHOLM

Ericsson Radio Systems AB, Kista

Utvecklingen av världens främsta radiobasstationer sker idag huvudsakligen på produktentheten Base Transceiver Stations.

ELEKTRONIK KONSTRUKTÖR

● Som främst skall arbeta med konstruktion, dokumentation och verifiering för uppgradering av RBS200 inom området digital hårdvara. Arbetet sker i samarbete med projektledare, system- och verifieringsansvariga. På enheten arbetar vi också med att ta fram experiment-system som skall användas vid bla förstudier inom GSM.

För arbetet krävs förutom självständighet och samarbetsförmåga att du har en kompetens som motsvarar civilingenjör. Erfarenhet från hårdvarukonstruktion med microprocessorer är meriterande.

Kontakta: Arne Gabriellsson, tel 08-7572921 eller Bo Lundell, personal, tel 08-4045169 Ansökan: Ericsson Radio Systems AB LR/HS la Pettersson 164 80 STOCKHOLM

Ericsson Telecom AB, Public Network, Switching, Älvsjö BTS "Broadband Telephony Services"

ERFARNA AXE KONSTRUKTÖRER

● Enheten BTS arbetar med att utveckla telefonitjänster för bredbandsnätet. Vi är en nybildad organisation och jobbar nära våra kunder. Teamkänsla, och en positiv inställning till nya utmaningar är nyckeln till vår framgång. Vi finner oss i en intensiv period av entreprenörskap, vilket innebär att vi arbetar mycket med simuleringar och prototyper för att experimentera fram nya lösningar.

Vi söker dig som har erfarenhet från "Access"-tillämpningar i AXE samt är intresserad att arbeta med senaste teknik inom Bredbandsområdet.

Du kommer att arbeta med förstudier och systemering av våra applikationer.

Kontakta: Bengt Jansson, tel: 08-719 41 30 MEMO : ETX.ETXBJ

Ericsson Telecom AB, Public Network, Switching, Älvsjö BTS "Broadband Telephony Services"

PROVARE

● Enheten BTS arbetar med att utveckla telefonitjänster för bredbandsnätet. Vi är en nybildad organisation och jobbar nära våra kunder. Teamkänsla, och en positiv inställning till nya utmaningar är nyckeln till vår framgång. Vi finner oss i en intensiv period av entreprenörskap, vilket innebär att vi arbetar mycket med simuleringar och prototyper för att experimentera fram nya lösningar.

Vi söker Dig som vill bidra med provningserfarenhet i vår organisation.

På vår enhet blir Ditt ansvar att: delta i näntingering av våra applikationer, genomföra Demo- och prototypaktiviteter, bygga upp och underhålla vårt Lab.

Kontakta: Bengt Jansson, tel: 08-719 41 30 MEMO : ETX.ETXBJ

Ericsson Infotech AB, Karlstad

SYSTEMDESIGNER

Inom området Network Management arbetar vi med mobila datakommunikationsnät (CDPD). Vi deltar även i det europeiska forskningsprogrammet ACTS där vi studerar och prototyper framtida nätövervakningsprinciper.

● Som Systemdesigner hos oss blir din uppgift att ställa krav på lösningar, prototyparbete samt implementera och systemera.

Utvecklingen sker inom områdena nätövervakning, konfigurering av nät och nätkomponenter, prestandaanalys samt felsökning. Kännetecknande för arbetet är även att ta ett aktivt ansvar i våra utvecklingsprojekt, dels att deltaga från förstudie till leverans.

Det är viktigt att du har kompetens inom några av ovanstående områden. Meriterande är även kunskap om TMN, SNMP, objektorientering, Corba och databaser. Som person är du drivande, initiativrik och ser teamarbete som en naturlig arbetsform.

Kontakta: Jan Gustafsson, telefon: 054-29 42 41, e-mail: jan.gustafsson@ein.ericsson.se
Ansökan: Ericsson Infotech AB Claes Lindström Box 1038 651 15 KARLSTAD E-mail: claes.lundstrom@ein.ericsson.se

Ericsson Telecom AB, Kungens Kurva

PATENT RESPONSIBLE

Multi-Service Access is looking for a patent responsible for the Ericsson Multimedia Access System ANx. The ANx system has just been launched and deliveries to first customers are about to start. We are in a true state-of-the-art area where our challenge is to never stop coming up with new product ideas. We also need to keep excellent track of what is happening around us to reuse inventions and to form alliances with third parties.

We want to ensure that we get the maximum benefit out of our research efforts. Your job would involve identifying potential patent areas and boosting our patent activities through coaching and active support to our designers. Another responsibility is avoiding patent violations as well as leading third party patent discussions. The product area interfaces towards a multitude of different third party companies both in partnering and sub contractor relations. You will be a key person in these contacts. You will also be our interface towards other patent units at Ericsson.

You are an experienced patent engineer with a good network in the patent area, who wants to broaden your competence towards business and product development. You are skilled in transfer of knowledge and you have a selling personality. Business opportunities are a major drive for you. You are used to work independently and have your own driving force. Your next position after this could be in areas as product or business strategies.

Is this the perfect job for you?

Contact: Henrik Scharp, ANx DSL Product Management Manager, phone +46 8 719 9032, memo ETX.ETXSCHA, mail Henrik.Scharp.etx.ericsson.se
Catarina Larson Åstrand, Human Resources, +46 8 719 0836, memo ETX.ETXLCAT, mail Catarina.Larson-Astrand.etx.ericsson.se

Ericsson Telecom, Public Networks - Product Unit Access, Telefonplan

SYSTEMINGENJÖRER ACCESS

Accesser till telekomnätet är ett expansivt produktområde inom Public Network med stora internationella satsningar. Här finns möjligheter för dig att hitta ett spännande och roligt arbete där du kan ta egna initiativ och delvis utforma arbetet själv.

Vi ska nu ta fram Accesnoder, som kommer att vara små fristående system. De kommer att kunna anslutas till såväl konkurrenternas teststationer som våra egna AXE-stationer. Vi arbetar med ny arkitektur, nya processorsystem, nya språk, nya styrprinciper och nya transmissionsprodukter. Vi ska integrera bredband och smalband. Internet och video on demand är några av våra drivkrafter. ISDN kommer att expandera.

Vi är 12 kreativa personer som tillsammans bildar en systemsektion för ACCESS, men vi behöver bli fler för att kunna anta alla de utmaningar som vi står inför. Vi vill att du har civilingenjörsexamen eller motsvarande.

Vi arbetar nära produktledningen för att ta fram produktplaner. Vi arbetar också tillsammans med ERICSSONs enheter i Umeå, England, Irland, Tyskland och Grekland för att täcka in vårt omfattande produktområde. Vi följer utvecklingen inom telekommunikation för att förstå de kundkrav och möjligheter som uppstår genom avreglering, privatisering och teknikutveckling. Vi talar både kundernas och konstruktörernas språk.

Kontakta: Lennart Jäder, tel: 08-719 9498, memo ETXT.ETXLEJR eller Björn Johansen, tel: 08-719 6662, memo ETXT.ETXBSJO.

SYSTEMINGENJÖR ACCESS - SYSTEMEGENSKAPER

Accesser till telekomnätet är ett expansivt produktområde inom Public Network med stora

internationella satsningar. Här finns möjligheter för dig att hitta ett spännande och roligt arbete där du kan ta egna initiativ och delvis utforma arbetet själv.

Vi är 12 kreativa personer som tillsammans bildar en systemsektion för ACCESS. Vi ansvarar för dagens och framtidens accesser för AXE 10 samt för kommande fristående Accessnoder. Dessa produkters systemegenskaper är avgörande för vår framgång och konkurrenskraft. Exempel på de viktigaste systemegenskaperna är processor-kapacitet, trafik-kapacitet, tillförlitlighet och för HW specifikt miljöegenskaper och fysiska egenskaper.

Vi söker nu 1-2 personer för att förstärka vår kompetens inom detta område. Vi vill att du har civilingenjörsexamen eller motsvarande.

Vi arbetar nära produktledningen för att ta fram produktplaner. Vi arbetar tillsammans med ERICSSONs enheter i Umeå, England, Irland, Tyskland, Italien och Grekland för att täcka in vårt omfattande produktområde. Vi följer utvecklingen inom telekommunikation för att förstå de nya kundkrav och möjligheter som uppstår genom avreglering, privatisering och teknikutveckling. Vi talar både kundernas och konstruktörernas språk.

Kontakta: Lennart Jäder, tel: 08-7199498, memo ETXT.ETXLEJR eller Björn Johansen, tel: 08-719 6662, memo ETXT.ETXBSJO.

SW - KONSTRUKTÖRER FÖR SYSTEMARBETE

Accesser till telekomnätet är ett expansivt produktområde inom Public Network med stora internationella satsningar. Här finns möjligheter för dig att hitta ett spännande och roligt arbete där du kan ta egna initiativ och delvis utforma arbetet själv.

Vi vidareutvecklar AXE-systemets accesser som till stora delar består av programvara. Vi arbetar med accesser för telefoni, ISDN, internet och bredband.

Vi söker nu erfarna SW-konstruktörer som vill gå vidare till ett systemtänkande inom telekommunikation. Vi kommer att utbildad dig till systemingenjör.

Vi är 12 kreativa personer som tillsammans bildar en systemsektion för ACCESS. Vi arbetar tillsammans med ERICSSONs enheter i Umeå, England, Irland, Tyskland, Italien och Grekland för att täcka in vårt omfattande produktområde.

Vi arbetar nära produktledningen för att ta fram produktplaner. Vi följer utvecklingen inom telekommunikation för att förstå de nya kundkrav och möjligheter som uppstår genom avreglering, privatisering och teknikutveckling. Vi talar både kundernas och konstruktörernas språk.

Kontakta: Lennart Jäder, tel: 08-719 9498, memo ETXT.ETXLEJR eller Björn Johansen, tel: 08-719 6662, memo ETXT.ETXBSJO. Ansökan: Ericsson Telecom AB Monica Värpling PN/XC 126 25 Stockholm

Ericsson Telecom, Public Networks - Product Unit Access, Telefonplan

TEKNISK PRODUKTLEDNING, SYSTEMKRAV SW

Accesser till telekomnätet är ett expansivt produktområde inom Public Network med stora internationella satsningar. Här finns möjligheter för dig att hitta ett spännande och roligt arbete där du kan ta egna initiativ och delvis utforma arbetet själv.

Arbetet inom den Tekniska Produktledningen omfattar bl a analys av kundkrav, specificering av systemkrav samt olika typer av utredningar avseende nya funktioner och egenskaper. I arbetet ingår också att göra utvärderingar av ny teknologi och nya systemlösningar.

Arbetet sker i en kreativ och omväxlande miljö med dagliga kontakter med produktledningen och konstruktionsinstanser och med frekventa kontakter med våra internationella Ericssonbolag.

Vi söker: En system- eller programvarukonstruktör med flerårig erfarenhet inom APT eller telekommunikationsområdet. Tidigare utvecklingsarbete inom större PSTN- och/eller ISDN-projekt är en lämplig bakgrund. Har du också arbetat med kravhantering är det en merit.

Kontakta: Björn Norevik, tel: 08-7193762, memo ETXT.ETXNOR eller Lennart Jäder, tel: 08-7199498, memo ETXT.ETXLEJR.

TEKNISK PRODUKTLEDNING, REGIONALA STYRSYSTEM

Accesser till telekomnätet är ett expansivt produktområde inom Public Network med stora internationella satsningar. Här finns möjligheter

för dig att hitta ett spännande och roligt arbete där du kan ta egna initiativ och delvis utforma arbetet själv.

Arbetet inom den Tekniska Produktledningen omfattar bl a analys av kundkrav, specificering av systemkrav samt olika typer av utredningar avseende nya funktioner och egenskaper. I arbetet ingår också att göra utvärderingar av ny teknologi och nya systemlösningar.

Arbetet sker i en kreativ och omväxlande miljö med dagliga kontakter med produktledningen och konstruktionsinstanser och med frekventa kontakter med våra internationella Ericssonbolag.

Vi söker: En systemingenjör för arbete med egenskaper och krav på de styrsystem/operativsystem vi använder i våra applikationer.

Du har erfarenhet av styrsystem- och/eller SW-utveckling och du kommer att jobba i gränssnittet mot vår styrsystemutveckling på utvecklingsbolaget UAB för att säkra våra applikationers egenskaper och konkurrenskraft.

Kontakta: Björn Norevik, tel: 08-7193762, memo ETXT.ETXNOR eller Erik Emanuelsson, tel: 08-7191039, memo ETXT.ETXEMS.

SYSTEMLÖSNINGAR FÖR INTERNET

Accesser till telekomnätet är ett expansivt produktområde inom Public Network med stora internationella satsningar. Här finns möjligheter för dig att hitta ett spännande och roligt arbete där du kan ta egna initiativ och delvis utforma arbetet själv.

Internet är ett expansivt område och vi behöver ytterligare en person som vill jobba inom detta område. Du kommer att arbeta med systemlösningar vilket innebär bl.a. egenskaper, interface, olika protokoll samt kravfrågor. Arbetet innebär att Du är med och tar fram helhetslösningar på våra kunders problem.

Meriterande kunskaper är OSI, TCP/IP och kännedom om andra typer av protokoll (SLIP/PPP/POP m.fl.) samt IP-stacker och management via SNMP. Det är också bra om Du har kännedom om realtidssystem och objektorientering.

Du har högskoleutbildning inom data- eller telekommunikation (eller motsvarande kompetens). Arbetet innebär internationella kontakter och en del resor kan därför förekomma.

Kontakta: Erik Emanuelsson, tel: 08-7191039, memo ETXT.ETXEMS eller Ingemar Olsson, tel: 08-7195508, memo ETXT.ETXIOLS. Ansökan: Ericsson Telecom AB Monica Värpling PN/XC 126 25 Stockholm

Ericsson Radio Systems AB, Kista

På vår enhet arbetar vi med integration och utvärdering av digital hård- och mjukvara för den digitala plattformen i GSM radiobasstationen. Den stora expansionen inom GSM innebär att vi behöver fler kunniga medarbetare som tillsammans med oss vill arbeta med den senaste tekniken och på olika sätt utvecklas individuellt.

Vi har tjänster att erbjuda inom följande områden:

UTVECKLING AV TEST OCH VERIFIERINGSHJÄLPMEDEL

Vi behöver hjälp av Dig som har erfarenhet av utveckling av "inbyggda system" och som är duktig på att utarbeta och specificera testhjälpmedel. Vi utvecklar testhjälpmedel med hjälp av UNIX och PC för både egna och andras behov inom projekten. I arbetet ingår bl a: - Kravhantering/kravnedbrytning - Val av testmetoder - Utveckling av testhjälpmedel, främst genom programmering i C - Specificering av testfall - Genomförande av konstruktionsverifiering och delsystemprov

Du är högskoleingenjör eller erfaren gymnasieingenjör och behärskar engelska i tal och skrift. Du har erfarenhet av hård- och/eller mjukvarukonstruktion, gärna hårdvarunära programmering. Du tycker det är roligt att arbeta både självständigt och tillsammans med hård- och mjukvarukonstruktörer.

DELSYSTEMTEST-MJUKVARA

Vi söker Dig som har erfarenhet av mjukvaruutveckling och som vill ta ett större ansvar för helheten i systemet gärna med intresse för metodik. Utöver detta är det viktigt att du har förståelse för hårdvara. Vår utvecklingsmiljö är UNIX.

Arbetsuppgifterna kommer bl a att bestå av: Specificering av testfall utifrån systemarkitektur. Utveckling av testprogramvara i C. Kravhantering/kravnedbrytning. Val av testhjälpmedel. Genomförande av delsystemprov.

Du kommer att arbeta tillsammans med andra mjukvaru- och systemkonstruktörer men tjänsten kräver även god förmåga att arbeta

självständigt. Vi söker Dig som har en högskoleutbildning eller längre erfarenhet och som kan uttrycka Dig skriftligt på engelska.

Kontakta: Leif Jansson, tel: 08-7571835, memo ID ERAJLL eller Sabina Klint, personal, tel: 08-7575652, memo ID ERASAKT Ansökan: Ericsson Radio Systems AB LR/HS la Pettersson

Ericsson Infotech AB, Karlstad

PDC TRANSCIEVER DESIGNERS

Affärssegmentet Radio Systems Development arbetar med utveckling av produkter för radio-nätet inom mobiltelefon. Vi arbetar med digitala amerikastandarden D-AMPS och japansstandarderna PDC samt de analoga standarderna AMPS, TACS och NMT.

Verksamheten omfattar ny- och vidareutveckling av hårdvara, hårdvarunära programmering och högnivåprogrammering.

Vi arbetar i små innovativa team där varje individ påverkar såväl arbetsresultatet som sin egen kompetensutveckling. Vi söker nu ett antal programvarudesigners för PDC Transceiver. Avdelning R skall ta över ansvaret för samtliga Transceivers på den japanska marknaden. Detta innebär nya spännande utmaningar och vi kommer att ha ett stort behov av personer som har intresse för signalbehandling inom radioområdet.

Då verksamheten är i uppbyggnadsfasen kommer Du att bli en av pionjärerna på EIN inom ett kärnområde för mobiltelefon. Arbetet innebär realisering av signalbehandlingsprogramvara i DSP:er med mycket tuffa realtidsskrav. Det är dessutom viktigt att Du har god produktkännedom vilket Du kommer att få genom en grundläggande utbildning på CMS30 systemet. Eftersom EIN kommer att få ett fullständigt produktansvar kommer Dina vidareutvecklingsmöjligheter att vara mycket goda inom såväl system, design och verifiering. Om Du känner för en stor teknisk utmaning inom ett framtidsområde så tveka inte att söka.

Kontakta: Hans Eriksson R/B (Hans.Eriksson@ein.ericsson.se) Telefon: 054- 29 44 33. Ansökan: KS/EIN/H Anne-Charlotte Runqvist

utbildning

Ericsson Radio Systems AB, Kista

STRATEGIC PRODUCT MANAGER - TRAINING SERVICES

Are you interested in competence development issues and would like to take part in deciding what our training products should look like now and in the future?

At KJIERA/LY/JUX Product Management Customer Training we hold the strategic and commercial responsibility for the RMOG training portfolio. Our focus is to secure that training solutions for our customer's competence development needs are developed in time with high quality and profitability.

We are expanding and are now looking for an enthusiastic and result-oriented product manager. We work extensively within the global organisation and as a product manager you will be working in a small team and an international environment. As a product manager you must be able to focus on both long term and short-term strategies and goals. Your responsibility as a product manager would, together with the rest of the team, be to ensure that we have a competitive and profitable product portfolio. You will consolidate market requirements, define product strategies and set the main requirements on the products.

We believe that you: Hold an engineering degree (minimum gymnasium or equivalent). Are interested competence development. Preferably have some experience from the training area. Have good written and spoken English. Have good communication skills.

Contact: KI/ERA/LY/JUX Charlotte Dam phone: +46 8 757 55 99 Application: Ericsson Radio Systems AB, KI/ERA/LY/US Marie-Susanne Kretschmer, SE-164 80 STOCKHOLM

Ericsson Components AB, Energy Systems Division Kungens Kurva

SUPPORT ENGINEER ESM

Energy Systems utvecklar, producerar och marknadsför strömförsörjningsutrustning, klimatsystem samt styr- och övervakningssystem för telekommunikation.

Enheten Customer Service söker en Support ingenjör för produktområdet EEM & Dokumentation. Du kommer att arbeta med

"customer support" i form av implementation-sprojekt, utbildning, kundstöd och underhåll samt "product support" mot produktansvarig enhet i form av produktdokumentation och utveckling/framtagnig av kundspecifika produktlösningar.

Önskvärda kvalifikationer är gymnasie- eller högskoleingenjör med erfarenhet av el/tele-installation, analog/digital omvandlarsystem samt PLC system/programering. Vidare är det meriterande om du även har erfarenhet av teleströmförsörjningsystem, telexsystem och dieselgenerator system.

Som person är du drivande i projekt, trivs i varierande internationella miljöer och med en förmåga att förklara tekniskt komplexa system på ett lättförståeligt sätt. Engelska behärskar du flytande i tal och skrift.

Kontakta: Mats Wiberg, telefon 08 - 721 6794, memo EKA.EKAMAWI eller la-Pia Emanuelsson (personal), telefon 08 - 721 7461, memo EKA.EKAIPEM. Ansökan senast 970930: Ericsson Components AB Energy Systems Division KKEKA/KP Gudrun Söderberg 164 81 KISTA - STOCKHOLM

Ericsson Business Networks, Sundbyberg

Radio Access is a fast growing and dynamic unit within Public Networks. We are responsible for Ericsson radio access products including but not limited to CTM, SuperCordless and the WLL products DRA 1900, RAS 1000 and AIRLINE. The market demand for our products and services is experiencing tremendous growth throughout the world. This of course provides for new, exciting and challenging opportunities in the emerging wireless arena. At the DRA 1900 Support Services unit we are striving to provide world class services to our customers. Our first goal is to build up a strong organization for this together with Ericsson local companies all around the world.

TRAINING DEVELOPERS / TRAINERS

● To our unit we need engineers to develop and perform training courses in Sweden and abroad. The courses involve several technologies in theory and practice. The work will require travelling.

To apply you should probably be an experienced trainer with a suitable technical background or an engineer with teaching capacity and experience from preferably one or more of the areas radio technology, data/telecommunication, installation techniques and Unix workstations. Social skills and fluency in English. Ability in other languages is an advantage.

Kontakta: Anders Bergstedt 08-764 32 20 EBC.EBCABST Ansökan: Anna Sandström Ericsson Business Networks AB SL/EBC/PN/RAH 172 87 Sundbyberg

diverse

Ericsson Radio Systems AB, Kista, Ericsson-Kista Företagshälsovård

FÖRETAGSSKÖTERSKA - HELTID, SJUKSKÖTERSKA - 3/4-TID, LÄKARSEKRETERARE - HELTID

Företagshälsovården tillhör Ericsson Radio Systems AB's serviceorganisation, General Services och vi har Ericsson-företagen i norra Stockholm som våra kunder. Vi är idag drygt 20 medarbetare som tillsammans arbetar i en kundorienterad verksamhet för drygt 9000 anställda.

● Företagssköterskan är kontaktperson mot våra kunder och handlägger frågor och tjänster mot både kund och intern verksamhet. Utöver kunduppdrag ingår även ansvar för hälsokontrollverksamhet. Företagssköterskeutbildning är ett krav.

Sjuksköterskan ska tillsammans med kollega svara för akutsjukvård och telefonrådgivning. Erfarenhet av öppenvård är meriterande.

Läkarsekreterarens huvudsakliga arbetsuppgifter är receptionstjänst och tidbokningsuppdrag. Därutöver ingår journalskrivning, journalhantering och gängse sekreteraruppgifter. Läkarsekreterarutbildning eller motsvarande är en förutsättning liksom god PC-vana (MS-Office) Vi använder oss av TeamFHV-programmet, som är ett plus om Du kan hantera.

Samtliga tjänster förutsätter att man har hög känsla för service, är flexibel, har lätt att samarbeta och kan uttrycka sig på engelska.

Kontakta: Ulla Tandberg, tfn 08-404 69 40 eller Anne Peterberg, tfn 08-757 01 20 Ansökan: Ericsson Radio Systems AB, F/H5 Cecilia Tiefensee, 164 80 STOCKHOLM

Internationellt

Ericsson Telecommunications Romania S.R.L. Romania

SENIOR TECHNICAL MANAGER TO ROMANIA

● Do you wish to become a member of a successful team to pursue our GSM break-through in Romania?

Romania of today is an exciting country, now turning towards the West. This is certainly the case when it comes to GSM, which was introduced during this spring/summer by two consortia, managed by international operators. They both had a flying start, which surpassed all expectations and we now need to strengthen our local organisation.

In February we signed the contract with our customer, MobiFon, dominated by Airtouch and TIW. In March a temporary system was launched, followed by commercial operations in April and the "cut-over" to the permanent system in June. The tempo is high, the customer is in a tough competitive situation, but by offering the right support at the right time, we want to contribute to keeping MobiFon as the leading mobile operator in Romania.

We are now entering a second phase, and we are establishing a Market Operations unit locally. In this connection we are looking for a senior Technical Manager. Your responsibility will be to advise and support the customer when it comes to its continued expansion plans. You will also ensure that our offers are the best solutions for the customer. In addition you are supposed to build up the technical function in the Market Operations unit we are now establishing, i.e. introducing routines and processes, recruiting local personnel and training them in order to take over in the long run. A Technical Manager, a Project Manager and an Area Manager are the three members of a Core Three team, all of them reporting to the same manager. Jointly the Core Three Team has the main responsibility for the customer relation and support.

We are looking for somebody with a solid technical education and with experience from mobile telephony. You should have a solid experience of your field of expertise. You can work independently, you take initiatives and you communicate well with others. You are used to working at a high speed and you make your decisions quickly. You must have a commercial understanding and you must be a good representative of the company. Good knowledge of spoken and written English is mandatory.

Contact: Per Karlborn: +46 8 757 2238 alt. +46 8 70 557 2384 Application: SG/ERA/LP/H Anita Malmström

Ericsson Telecommunications Romania S.R.L. Romania

SENIOR PROJECT MANAGER TO ROMANIA

● Do you wish to become a member of a successful team to pursue our GSM break-through in Romania?

Romania of today is an exciting country, now turning towards the West. This is certainly the case when it comes to GSM, which was introduced during this spring/summer by two consortia, managed by international operators. It was a flying start, which surpassed all expectations and we now need to strengthen our local organisation.

In February we signed the contract with our customer, MobiFon, dominated by Airtouch and TIW. In March a temporary system was launched, followed by commercial operations in April and the "cut-over" to the permanent system in June. The tempo is high, the customer is in a tough competitive situation, but by offering the right support at the right time, we want to contribute to keeping MobiFon as the leading mobile operator in Romania.

We are now entering a second phase, and we are establishing a Market Operations unit locally. In this connection we are looking for a senior Project Manager. Your responsibility will be to lead the continuous implementation projects. Furthermore, you will build up the project management function within the Market Operations unit: i.e. introducing routines and processes, recruiting local personnel and training them in order to take over the responsibility in the long run. A Technical Manager, a Project Manager and an Area Manager are the three members of a Core Three team. The three team members report to the same manager. Jointly the Core Three Team has the main responsibility for the customer relation and support.

We are looking for a person with a solid technical education with experience from mobile telephony. You should have thorough ex-

perience of your field of expertise. You can work independently, you take initiatives and you communicate well with others. You are used to working at a high speed and make your decisions quickly. You must have a commercial understanding and you must be a good representative of the company. Good knowledge of spoken and written English is mandatory.

Contact: Per Karlborn: +46 8 757 2238 alt. +46 8 70 557 2384 Application: SG/ERA/LP/H Anita Malmström

Ericsson A/S, Norway

The Software Support Centre, SSC, in Norway has been given the Regional responsibility of software verification and support of fixed networks within the Nordic region. This implies activities such as AS-Design, AS-verification, AS-replacement and AS-Maintenance for our customers, the local Ericsson companies, within that region.

We are situated in Arendal, a small town along the South-coast of Norway, 250 km South-West of Oslo. Since we are expanding rapidly we need to fill some of our vacancies with:

EXPERIENCED

TROUBLE SHOOTERS AND TESTERS ON LONG TERM CONTRACTS TO SSC, NORWAY

● You: The ideal candidate will be an open minded, highly motivated individual with focus on sharing competence to others and AXE test experience for at least 3 years. This expertise would preferably be from a fixed network (AXE Local 3 and Local 4) background.

Job description: As a tester you will be included in the team responsible for the Test-process. This includes activities such as test design and test execution. The trouble shooters will support the test- and maintenance team and solve problems connected to those activities.

Contact section managers: Anna Karin Thorell (memoid: ETO.ETOAKTH, email: etoakth@eto.ericsson.se), Ann Elisabeth Ludvigsen (memoid: ETO.ETOAEL, email: etoael@eto.ericsson.se) or Finn Helgesen (memoid: ETO.ETOFH, email: etofh@eto.ericsson.se) telephone: +47 37051000

Compania Anónima Ericsson, Venezuela (CEV)

SUPERVISOR DATA TRANSCRIPT

LONG TERM CONTRACT IN VENEZUELA

Cellular Systems - American Standards has established a Regional Implementation Center (RIC) in Venezuela. RIC shall support the Latin American Region with technical knowledge and resources. RIC will be used during peak periods by the Local Companies in the region, or when new functions are introduced. The organization can also be used in global methods development projects.

● We are now looking for a person to lead the Data Transcript team for this organization. The tasks for the supervisor beside some production is to plan and secure the teams competence development according to the development of D-AMPS/AMPS systems. To plan and allocate resources to projects for customers within the region.

The successful candidate shall have several years experience of Data Transcript, or equivalent. Proven leadership is preferred. English is essential and if you don't know Spanish, you must be prepared to learn.

Contact: Peter Lindfors, phone +46 8 404 2972, +46 70 586 0627, MEMOID: ERA.ERAPETL Application: Ericsson Radio systems AB AH/H Marianne Molin 164 80 STOCKHOLM

Ericsson Telecomunicazioni S.p.A.

PROJECT MANAGER AT LDC TEI

● In connection with the budget process TEI LDC is planning to get on board few more Project Managers

One position is available since now in the Broadband area The project is related to Multiservice Access Network where TEI is cooperating with ETX and SEA (Ericsson Austria)

The candidates will have Hardware and Software experience as well as project management. The Knowledge of Corporate Product Information Systems is a prerequisite.

Other opportunities exist in areas more related to AXE development and Basic Systems The Projects activities will benefit of the processes review that recently has allowed TEI to be assessed Level 3 of the Capability Maturity Model.

Contact: Marcello Rossi / Project Office Manager / EITA.TEIRO5, Manuela Renzulli /

Human Resources / EITA.TEIGRMR + 39 6 7258 2861 or Stefano Coiro / Resource Project 97 / EITA.TEICOIS. + 39 6 7258 3386 Application: TEI LDC Ericsson Italy V. Anagnina 203 00040 Roma Manuela Renzulli FAX: +39 6 7258 3940.

Ericsson A/S, Norway

MARKETING & SALES - ASIA PACIFIC REGION

The market for digital cellular systems in the region is growing rapidly and so is the market penetration for RQIS' products. In order to meet the market demands, we will increase the staff at our regional office in Kuala Lumpur with that of a marketing & sales engineer.

● We are looking for a person that have good knowledge of GSM; TEMS and CeNA. You, as a candidate, should be able to communicate our messages to the customers; whether the customer is defined as operators or local Ericsson companies. You will have daily contact with our customers, doing technical presentations and giving technical and commercial solutions based on RQIS' product portfolio.

You should be used to work in teams as well as on your own and to meet goals that has been agreed upon. It is therefore important that you are an outgoing, independent and self-motivated person with good communication skills.

You should preferably have a university degree or similar with a minimum of two years experience in the digital, cellular telecommunication field.

The contract period will be for minimum 12 months. You will report to the regional manager. We would like you to be in place in Malaysia by medio/ultimo October 1997.

Kontakta: Olav Thorsen, ETO.ETOOT, Phone +60.3.247.4621, GSM: +60.12.200.1194 Application not later than 970930: RQIS/M

LM Ericsson, Copenhagen, Denmark

CATALYSTS IN SOFTWARE DESIGN, FUNCTION- AND SYSTEM TEST

During the autumn '97 Ericsson in Denmark (LMD) is getting the total product responsibility for the sub systems Traffic Control (TCS) and Service Switching Function (SSF / Intelligent Network). This means new challenges and possibilities for our AXE employees. We will be responsible for Provisioning, Product Management, Business Management Support and Total Project Management.

● We are looking for Senior Designers, both with design and test background, either on permanent or long term contractual basis.

We need you to be one of the catalysts in our design projects and product maintenance area. Your role could range from Project Technical Co-ordinator, Team Technical Co-ordinator and Trouble Shooter in Function- and System-Test. It is important that you at all time focus on our goals for products and customers and is a natural and supporting part of our team work, which is practised in all tasks.

Contact: Competence and Resource Manager Lars Kongsgaard (+45 33 88 37 92), Competence and Resource Manager Lars Torp Steffensen (+45 33 88 34 36) or Competence and Resource Manager Kim Hansen (+45 33 88 36 41). Application: L.M.Ericsson, Personnel Department, Sluseholmen 8, 1790 Copenhagen V., Denmark.

Ericsson Eurolab Deutschland GmbH, Business Unit Hildesheim

The EEDIEP department takes over the worldwide product responsibility for the Ericsson optical Access System LOC2i including its management system IRIDES.

We will cover the whole product life-cycle from Technical Product Management, HW and SW Development, Test, Verification, Maintenance and Customer Services. To support our activities for Customer Services, we are looking for

CUSTOMER SERVICE ENGINEERS, "PRODUCT AREA ACCESS"

● You will help to build up a team which will install the systems and perform customer trainings - locally and worldwide. You will also work in the second line function as help desk, to support the first-line customer support function at the local offices in the different markets. That includes analyzing of troubles at reference systems, defining work-arounds if possible and proposing emergency corrections, repair- or design-corrections to the Development team.

Applicants should have a degree in Computer Science/Electrical Engineering/Telecommunication or equivalent. You should

have been working for Ericsson for 2-3 years in the area of Customer Services or HW/SW-Development with good competence in trouble shooting.

In this position you will need initiative and good cooperation and communication skills. You should have a clear focus on customer satisfaction, the willingness to travel worldwide and to work on call for second line support. Furthermore you will have to be flexible and have the ability to work under time pressure.

TECHNICAL PRODUCT MANAGEMENT, "PRODUCT AREA ACCESS"

● You will help to build up a team which will manage the product lines of LOC2i and IRIDES. This task includes release planning, marketing support, ordering of provisioning from the Engineering organisation and the provisioning of customer documentation.

As a suitable candidate you should have a degree in Economics/Computer Science/Electrical Engineering/Telecommunication or equivalent and you should have been working for Ericsson some years with good competence in the area of Product Management.

In this position you will need initiative and good cooperation, communication and organizing skills. You should have a clear focus on customer satisfaction and the willingness to travel worldwide. Furthermore you should have an open minded and flexible attitude and show the ability to work in an international team environment.

Contact not later than 971015: Human Resources SW Design Team EED/E/K EED/E/P/N Astrid Mayer Dial: 05121 / 707 - 400 Memo: EED.EEDASMA or Sven Nisse Dial: 05121 / 707 - 466 Memo: EED.EEDSVNI

Ericsson Radio Spain S.A. Madrid, Spain

MOBILE IN POSITIONS IN SPAIN

Our Local Company REE Ericsson Radio Spain is a constant and rapid growing GSM market! A Mobile IN group is in a build up phase as an important part of REE strategy for support of today's two global customers and a third one that is on the way. The next positions are open and a two year expatriate contract will be offered.

SERVICE DESIGN EXPERT

● We are looking for experts with proven technical experience working with Ericsson GSM/PCS systems and more than 2 years working experience in IN Design. Good knowledge and understanding of Ericsson's CS-1 protocol. You will part of our IN Design Group and also be involved during the implementation and delivery of new Mobile IN services.

SMAS EXPERT

● We are looking for experts with proven technical experience working with Ericsson GSM/PCS systems and more than 2 years working experience with SMAS. Experience from trouble shooting of SMAS is required. The candidate will work in a Testing and Technical Support Group. You will also be involved

during the implementation and delivery of new Mobile IN services.

These positions request professionals, self-motivated that can work both in a team as well independent. Besides being fluent in English, knowledge of Spanish is a plus. For more information,

Contact: Magnus Begstrand ETXT:ETXMSBD Tel: +46 8 719-58-32 Fax: +46 8 719-94-10 or Jesus Ramirez Mercado REE.REEJRME Tel: +34-1-339-33-21 Fax: +34-1-528-00-02 Application: Isabel Simonet REE/AH, Ericsson Radio Spain SA, Retama 1. Torre Suecia. 28045 Madrid, Spain

Ericsson Inc. USA

AMPS/D-AMPS (CMS8800)

TECHNICAL SUPPORT ENGINEER/TECHNICAL CONSULTANT FOR THE CARIBBEAN

Ericsson Puerto Rico is operating almost two years now in the Caribbean. We are expanding our activities, which also includes providing more and better technical support towards our customers.

● We are looking for technical support engineers or consultants with long experience and excellent knowledge of Ericsson products such as AXE 10, HLR and IOG 11, MXE, SMS, WIN and RBS 882 and 884.

Very helpful would be some knowledge about OSS (Unix based systems). Knowledge of Spanish would be nice, but is not a requirement. We will offer short or long term contracts to be started ASAP. The base of operations is Puerto Rico, but frequent traveling is required.

Main tasks would be to provide support (remote and on-site), probably 24 hours emergency support (FSC type work) and to participate on working groups with marketing department and other units.

If you consider yourself to be the right candidate, please contact one of the below listed persons and/or send you CV by memo ASAP.

Contact: Customer Support Manager - Mr. Enrique de la Cruz, EUS.ERAEDLC or Human Resources Manager - Ms. Carmen L. Nadal. EUS.ERACLNR PHONE: 787-758-1770 or 787-758-1038

Ericsson Ltd, UK

2 PRINCIPAL TECHNICAL SUPPORT ENGINEERS

● Programme responsibility: Take responsibility for providing a very high level of technical expertise on AXE support, conduct detailed and exhaustive investigations of highly technical or sensitive issues and document them in comprehensive reports for management, actively contribute to business development by providing leading edge technical solutions to problems, foster good relationships with internal and external customers, work closely with field/customer support centres and nodes, work with customer supply to contribute to the evaluation of prospective projects and identification

of potential risks/issues, make significant contribution to the technical aspects of tenders for businesses, monitor and maintain quality standards in problem resolution, prepare and make formal presentations to external and internal review meetings regarding existing and future systems functions and undertake the role of team/project leader as required for problems in any AXE related area.

Competency Technical: HNC or equivalent in relevant subject.

Business/Human: Understands the "broader picture". adapts to new challenges. Understands issues the customer faces. Ability to influence others. Good motivating and empowerment skills

Ideal background/experience: Essential HNC or equivalent in telecoms/computers/electronics. At least 6 years experience in AXE support. Willing to work outside normal hours on occasions. Desirable: qualified to degree or equivalent level. Member of IEE.

Contact: Michael Chance

Ericsson Radio Systems AB, Kista

FIELD SUPPORT CENTER MANAGER IN PANAMA CITY

Due to a successful sales of D-AMPS (with RBS 884) in Panama we need to recruit a Field Support Center Manager who can help us to build up the FSC organization and support the customers Network.

● The FSC manager should have the following profile: AXE knowledge, minimum 5 years (i.e. from Installation & Test). Field Support experience from i.e. D-AMPS/AMPS, TACS, GSM. Process oriented/structured (TR Handling, Modification Handling). Customer oriented, good communicator. Able to run an office by her/himself. Management experience. Good communication skills in English is required. Spanish knowledge is an advantage but not a requirement.

The position is to be filled as soon as possible and duration of the assignment is at least 12 months. Please apply with a short resume of your background and experience.

Contact: Rolf Johannesson, phone + 46 8 404 38 20, memoid: ERA.ERARRRR or Helene Ujueta, phone + 507 265 51 40, email: hujue-ta@pty.com Application: AH/H Henrik Bergqvist 164 80 STOCKHOLM Fax +46 8 404 7733

Ericsson S.A., Spain

SYSTEM ENGINEERS

In EME Systems Management of SCM within DSA we work with mobile applications for mobile telephony systems (GSM900, GSM1800, GSM 1900 GSM1900ID-AMPS, etc.) in the Service Control & Management area. We are looking for new professionals in a number of interesting areas. The areas are datacom applications, service management, AXE platform, and Adjunct Processor.

● The activities are related to system solutions and investigations, system management, Operative Product Management, network/no-

de characteristics and dimensioning, earlier project participation (scenario studies, pre-studies and prestudies), and others aiming to lead and ensure the evolution and competitiveness of the Ericsson GSM systems (GSM900, GSM1800, GSM1900). Other activities include SPM and market support.

You will be working with other high competent people with different backgrounds and long experience. Our premises are located in Madrid.

Applicants should have an engineering degree, and 4-5 year experience in telecommunication, preferably in the area of interest. Experience in system-level technical development or testing is preferred. Coordinating or leading skills will be highly valued.

The general abilities include working independently and taking initiative, constructive attitude, communicative, travel disposition, working in team (cooperative), and willing to pass knowledge.

Contact/Application: Gregorio Nunez (+34-1-339 2924, emegnfe@madrid.ericsson.se, EME.EMEGNFE),

Ericsson Eurolab Deutschland GmbH, Herzogenrath near Aachen, Germany

AXE Mobile Core System Management is responsible for the system development of the core products used commonly by all Ericsson's digital mobile systems i.e. CME20 (GSM), CMS30 (PDC), CMS40 (PCS) and CMS88 (D-AMPS).

Within AMC we need to strengthen our efforts related to System Characteristics. The focus is on In Service Performance and Load Reduction. Therefore, we are looking for:

AXE 10 SYSTEM ENGINEER (CHARACTERISTICS),

● Your job would be to participate in Characteristics projects and to perform investigations/estimations within characteristics area. You will cooperate with colleagues within the Mobile Applications, BN and UAB.

We are looking for a system or software engineer with at least 2 years of Ericsson experience, preferable within AXE10.

Furthermore, AMC System activities are steadily growing, mainly due to fixed mobile convergence. To meet this challenge we need to expand. Therefore, we are looking for

AXE 10 SYSTEM DESIGNER

● We are participating in early project phases and are performing pre- and feasibility studies. We are also evaluating new technologies and performs tasks which require high competence and professionalism.

To strengthen our capabilities for this type of system work, we are looking for an experienced system designer with more than 3 years of Ericsson experience in AXE10 design.

We are particularly interested in people who can provide significant competence in one or more of the following areas: AM System development, Signalling, Data Communication, O&M, Resource Module Platform, IN Development, Hardware Modernization, PDC

"Systemingenjörer till framtidens radionät"

Ericsson Radio System AB söker nya medarbetare.

Vi utvecklar programvara för styrning av radionät och tillhör produktenheten WCS (Wideband Cellular Systems). Produktenheten tillhandabåller systemlösningar och produkter för tredje generations mobilsystem åt kunder över hela världen.

Vi arbetar just nu med ett testsystem till NTT DoCoMo i Japan för leverans i början av 1998.

Under sommaren har vi även fått en order på ett testsystem till Japan Telecom vilket gör att vi behöver förstärka vår orga-

nisation med nya krafter.

Vi söker dig som har erfarenhet av att arbeta med utveckling av cellulära system. Vi tror att du har arbetat i 2-3 år men är nu redo att ta ett nytt steg i din egen utveckling. Vi erbjuder spännade kombinationer av teknologierna W-CDMA, ISDN, paketdata och multimediatjänster i cellulära nät.

Vi behöver förstärkning inom områdena systemledning och utveckling av programvara.

Kontaktpersoner:

Elisabeth Johansson, systemledning, 08-404 25 24, eraejon@wcs.eraj.ericsson.se, ERA.ERAJON

Leif Segerbäck, programvaruutveckling, 08-404 58 20, eralfsk@wcs.eraj.ericsson.se, ERA.ERALFSK

Ansökan skickas till:
Ericsson Radio Systems AB
J/HS Ann Beer
164 80 STOCKHOLM

Ericssons 90 000 anställda är verksamma i mer än 130 länder. Deras samlade kompetens inom fasta och mobila nät, mobiltelefoner och infokomssystem gör Ericsson till världsledande leverantör inom telekommunikation. Sök oss på: www.ericsson.se/SE/

ERICSSON 

system, D-AMPS system. Due to the art of work performed, some travelling may be necessary.

Within AMC we need to strengthen our competence related to Intelligent Network and especially in the area of Service Control Functions (SCF) on a system level. Therefore, we are looking for:

AXE 10 SYSTEM ENGINEER (IN, INTELLIGENT NETWORK)

● Your task would be to perform investigations and issue technical reports related to IN. You would also give IN system expert support towards the four digital mobile systems and towards various committees such as PC-APT, PC-AXE and TC-AMC. Another important role would be to control and monitor ongoing IN activities within BR and BN.

We are looking for a system engineer with at least 3 years of Ericsson experience, preferable with SCF or SSF background.

Contact not later than 970930: project 12697, 12797 or 12997; EED Human Resources Doerte Kaulard +49 2407 575 163 Memo: eed.eeddka or Group leader EED/JO Mikael Boman +49 2407 575 241 Memo: eed.eedmr

Still for the AXE Mobile Core System House, we are looking for a

GROUP LEADER AMC SYSTEM

● The main authorities and tasks are: AMC: take over a significant part of the AMC System activities, supervise the operations of a new systems management group.

Leadership: Competence development of the staff according to AMC and EED rules and regulations. Ensure the efficiency and competitiveness of the group, perform appraisals, participate in recruitment process and introduce new personnel.

General: Preparation of buffer plan. Budget proposal.

This position reports directly to the department manager.

As a suitable candidate, you are an Ericsson employee with at least 4 years of working experience and should have AXE10 experience.

Any managerial experience (e.g. group manager, team leader or project manager) or experience in the system area of a mobile or fixed Application is a clear advantage. The position requires initiative and good communication skills.

Contact not later than 970930: Department Manager EED/JO Ulf Gustafsson-Hennel Dial: +49 2407 575 26 Memo: eed.eedugh or Human Resources Doerte Kaulard Dial: +49 2407 575 163 Memo: eed.eeddka

Ericsson Eurolab Deutschland GmbH, our young Research & Development Centre in Herzogenrath near Aachen offers a new and challenging position within our System House AXE: We are looking for a

MAINTENANCE ENGINEER

● The Traffic Control Subsystem (TCS) Department at EED is looking for a maintenance engineer to work with TCS maintenance tasks for all AMC markets. The AMC consists of the core subsystems that are common to the mobile applications CME20, CMS30, CMS40 and CMS88.

The general responsibility of the maintenance engineer is to investigate and propose solutions on problems reported from our customers. This is done in close co-operation with support centers all over the world.

The main authorities and tasks are: Analyses and investigate trouble reports on released TCS products. Write and verify corrections in target and simulated environment. Propose solutions. Design and verify TCS subsystem products according to the RPC (Rapid Product Change) process.

As a suitable candidate, you are an Ericsson employee and should have experience in design maintenance activities. Any test experience in target and simulated environment as well as experience in the traffic control area is a clear advantage.

Resourceful, flexible, initiative, good communication, cooperation skills and a good ability to work under pressure are important personal qualities. Furthermore you should also be customer oriented. Fluency in written and spoken English is a prerequisite.

Contact/Application not later than 970930: Human Resources: Doerte Kaulard +49 2407 575 163 Memo: eed.eeddka or AMC Mobile Network Lars Andersson +49 2407 575 662 Memo: eed.eedlara

Furthermore, EED's PAX System House is looking for a

TCM TESTER/SENIOR TCM TESTER,

The EED/XISO section within our PAX system house is responsible for Product Line Configuration Management for CME20 Switching Systems. We provide test configuration management for CME20 design projects from feasibility through GA. Additionally, the section is responsible for support of testing in the simulated environment for CME20 test and design maintenance activities.

The Test Bed Integration group is responsible for the assembly, documentation and delivery of target machine and emulator testbeds for Product Area Switching (PAX) and AXE Mobile Core (AMC) development projects between start of function test execution (MS7) and General Availability (GA) of the CME20 Switching System Product Line. TCM test is integral to these projects to ensure reference and working dumps are available for projects under test with the correct software configuration.

● The tasks will center on assembling reference dumps and function change of working dumps for CME20 test projects. Loading and documentation of CM's during INDUS and type acceptance phases is required, and CME20 operations and maintenance tasks are included in the duties related to support of the local test plant at EED. Trouble shooting of faults detected during dump assembly or function change is often necessary.

We are looking for someone with AXE testing experience. You should have the ability to work well on a highly motivated team and to work well under strict time pressure.

Contact/Application not later than 970930: Human Resources Doerte Kaulard +49 2407 575 163 Memo: eed.eeddka or Group Manager Stefan Poesch +49 2407 575 347 Memo: eed.eedstp

The system group within XIP PAX design department at Ericsson Eurolab Deutschland GmbH has the product responsibility for the mobile application 1IAPT 210 25 and the sub-system MSS within the CME20 / CMS40 switching system. We also run the product committees for these products, PC-1IAPT and MSS, and perform system studies. For further support of our system group we are looking for a

SYSTEM DESIGNER

● As a System Designer your main tasks include: Participation in pre-study, feasibility- and quickstudies. System level 1 design. Standardization, change request analysis, statement of compliant tasks. Market support. Writing of technical reports.

As a suitable candidate you are an Ericsson employee with at least three years of design experience preferably in the area of switching systems. Furthermore you should be familiar with 1IAPT mobile applications. Good knowledge of mobile telephone systems and in Data communications is a clear advantage.

Being initiative, self-driven and showing good analytic abilities as well as good communication and cooperation skills are important personal qualities. In addition you should also be able to cope with a high work pressure.

Contact/Application not later than 970930: Human Resources Doerte Kaulard +49 2407 575 163 Memo: eed.eeddka or Systems Group EED/X/PEC Frank Plettenberg +49 2407 575 253 Memo: eed.eedfrp

Ericsson System Expertise Ltd, Ireland

SECTION MANAGER POSITIONS

As part of the Cellular Systems Design Divisions (EEI/R) continuing organisational development and progression, we invite applications for the positions of Section Manager in our RMOG, RMOA and RMOJ Development departments. These positions will be of critical importance in aiding EEI/R to implement its strategies and meeting the challenging goals and objectives set out for the division.

● Key responsibilities for the position of Section Manager are: Management of the competence and career development of staff. Resource planning, allocation and task assignment. Provide coaching and guidance to staff.

Active participation in the management of the assigned Departments in respect of: Strategy and goal realisation. Manpower planning and recruitment. Continuous improvement programmes. Budget and cost control. Change management.

Successful candidates will be expected to contribute in a technical capacity with regard to identifying long term competence needs; the development of the departments and providing active quality assurance and coaching of staff.

Candidates will be qualified at degree level and/or will have acquired sufficient technical and business expertise to be able to function independently at a professional level on all activities. Candidates must also demonstrate a genuine interest in people. Be considered, both now and in the future, please forward your

Application: Anne Marie O'Sullivan

Ericsson Inc., Reston, VA (USA), EUS

REGIONAL CUSTOMER SUPPORT MANAGER - CMS40

● Will be responsible for managing the regional operations of 1 to 3 customer support organizations (ESO). Duties include hiring, developing, and managing a subordinate staff, providing technical support and problem management to customers, controlling budgetary matters, providing trouble analysis, prioritizing assignments for the region, formulation of routines, and monitoring the region's CMS40 system performance. Develop, direct, and coordinate all activities of the Ericsson Technical Assistance Center (TAC) which addresses the need for providing expedient restoration of cellular switching equipment. Making recommendations to manage the maintenance and cost-effective operations of all AXE switches and all related support equipment of Ericsson customers in the region.

Bachelor's Degree in Electrical Engineering or equivalent and at least 8 years experience in the telecommunications industry including: supervisory exp. in a technical support organization, exp. in the installation, testing, and maintenance of digital telephone switching systems.

Contact: Robert Goransson, CSO Director, EUS.EUSROBG, +1(703) 397-9005, or Tammi Terry, Human Resources - Reston, EUS.EUSTERR, +1(703) 397-9011 or Fax +1(703)437-7959.

Ericsson Inc., USA, EUS/R, Eastern Region

ACCOUNT MANAGER - GSM SPECIALIST (WEST POINT, GA) USA

Individual will support a PCS operator's management team with business development and strategic marketing. Identify, evaluate and capture new market segment opportunities in residential and business markets. Increase operator's subscribers and market share in existing market segment through deployment of new Value Added PCS Services. Support operator's regional sales teams in capturing these new opportunities through unique value propositions.

Bachelor's Degree in technical field or equivalent required, MBA preferred. 3-5 years of GSM strategic marketing experience preferably from a competitive European market. Experience in marketing of value added subscriber services such as: data, private networks, wireless local loop, short message services, paging, pre paid SIM applications, etc. Individual should also have 5 years OEM direct selling experience. Knowledge of the OEM industrial or telecom market. Required skills: demonstrated selling, written and verbal communication and interpersonal skills. Must be organized, able to balance many different tasks, able to prioritize, self motivated, goal oriented, and a team player.

Contact: Anders Olin, Sales Manager, EUS.EUSAOL, or Tammi Terry, Human Resources - Reston, VA) EUS.EUSTERR or call +1(703) 397-9011, FAX: +1(703) 437-7959.

Ericsson Telecomunicazioni S.p.A.

SYSTEM TESTERS, PRODUCT UNIT RESIDENTIAL SERVICES

TEI has been assigned the responsibility for creating the Product Unit Residential Services within the New Switching Program in BU Public Networks. The new organisation will include a System Verification Unit, covering the area of PSTN and ISDN Services.

● We are looking for System Testers that can provide significant competence to the new System Verification Unit of the Product Unit Residential Services.

The role of System Tester will include activities such as: System Test Preparation. System Integration Test. Early System Test. System Test. Successful candidates will have the following characteristics: 1-3 years of System Test / Trouble Shooting experience on AXE 105 or AXE 106 system, good knowledge in preparing / using BAT files, good knowledge of System Verification tools (e.g. traffic generators, operator command generators, etc.), good knowledge of the Level Test methodology, testing experience in the area of ISDN or PSTN Services will be appreciated, good written and spoken English.

The candidates must be ready to work in a young and dynamic team environment.

Location: TEI Rome, Italy

TROUBLE SHOOTERS PRODUCT UNIT RESIDENTIAL SERVICES

TEI has been assigned the responsibility for creating the Product Unit Residential Services within the New Switching Program in BU Public Networks. The new organisation will include a System Verification Unit, covering the area of PSTN and ISDN Services.

● We are looking for System Testers that can provide significant competence to the new System Verification Unit of the Product Unit Residential Services.

The role of Trouble Shooter is to give support to System Testers during the whole System Verification process.

Successful candidates will have the following characteristics: 1-3 years of Trouble Shooting experience on AXE 105 and/or 106 system, testing experience in the area of ISDN or PSTN Services will be appreciated, good written and spoken English.

The candidates must be ready to work in a young and dynamic team environment.

Location: TEI Rome, Italy

Contact: Maurizio Palaia, Memoid: EITA.TE-IMZP or Donatella Nicoletto, Memoid: EITA.TE-IDONI

Ericsson Communications Ltd, New Zealand

The Local Network Systems Business Unit of Ericsson Communications Limited New Zealand is based in the sunny port city of Napier, on the east coast of the North Island. The Business Unit is widely respected for its dedication to research and development, design innovation and excellence.

The following opportunities have arisen in our R&D facility. As part of a dynamic project team, these positions offer applicants the chance to contribute to innovative new products and leading edge technologies in a challenging, rapid growth industry.

DATA ENGINEER

● As a core design team member in access network technology, innovation and skill development are key strengths for this position.

The successful applicant will be familiar with: UNIX Systems. SNMP & Network Management Protocols. Software C/C++. Security and authentication protocols (RADIUS/TACACS). Data protocols such as V34, X21, V110, TCP/IP. Telecom infrastructure and ISP practices.

DATA TECHNICIAN

● This role requires a team player to provide technical support to design, test and installation/commissioning teams. A willingness to learn and increase skill levels is essential. Training in leading edge technologies and network access methods will be provided.

The successful applicant will be familiar with: TCP/IP, IPX/SPX, G.703, V.34, X21, V.35 protocols. Product development. Product installation & testing. Technical writing. Customer support & service issues.

Some local and international travel may be required.

COMPONENT ENGINEER

● This position involves testing and approving components for new and existing manufactured products.

The successful applicant will be familiar with: In-circuit component test. PCB design & production processes. Analysis for application. Component specifications, applications and tolerances. Component databooks.

Application: James McAllister, Development Manager, memoid: ENZ.ENZJMCA, phone: +64 6 831 0200, fax: +64 6 8310225, Ericsson Communications Ltd, PO Box 1046, Napier, NEW ZEALAND.

Ericsson GmbH, Dusseldorf, Germany (EED)

GSM SENIOR SUPPORT ENGINEER / SUPPORT SPECIALIST

● We are looking for three support engineers with a minimum of 3 years AXE/GSM experience, specialised in either the BSS or the SS area. The successful candidates will be working with a young team in the unit 'Customer Service Center - MMO'.

The unit is responsible for the support activities to our customer, Mannesmann. This involves TR analysis, help desk handling, first and second line emergency support, advanced trouble shooting and emergency correction development. The unit is also responsible for the acceptance test with the customer, FOA implementations and the roll-out of new releases.

Mannesmann is a demanding customer with one of the biggest GSM network in the world. They have been the world FOA for many new releases and for this reason, we have a very close contact to the development projects within Ericsson. This will give the successful candidate a great opportunity for personal and technical development and work with the latest GSM technique.

You should have a good knowledge of support activities. You will play an active role in providing support and advice to the local engineers and build up the local competence.

The position can be either expatriate or local employment.

Contact: Mikael Strandberg for the job in the SS area, phone +49 211 5342359, memo id EDD.EDDMIST and Jens Albers for the B55 vacancy, phone +49 211 5342363, memo id EDD.EDDJALB.

LMI Ericsson International AB (TKV), Vietnam

BSC SUPPORT ENGINEER

● We are looking for a BSC Support Engineer for a long term contract(1 year) in Vietnam. You have a good knowledge of support activities, providing emergency and day to day support to the customers, by answering their queries, providing solutions and visiting sites.

You will play an active role in providing support and advice to the local engineers.

You have 3-5 years of AXE experience, good knowledge of GSM system and trouble shooting skills.

Contact: Ray Quinn, Phone +84 8 8325601, memoid TKV.TKVRAY or Sören Lindström, Phone +46 8 757 5519, memoid ERAC.ERASLM Application: KI/ERA/LY/RA Ritu Malik, Phone +46 8 4046786, memoid erac.erarima

Ericsson Telecom AB Public Network Customer Services Telecom Consulting

Customer Services is a Global Unit within Public Networks that is experiencing a rapid growth throughout the world.

To contribute to the challenging expansion, Telecom Consulting is looking for one, highly motivated and entrepreneurial

OPERATION & MAINTENANCE CONSULTANT

● O&M consulting works with professional services contracted for and provided to organizations by specially trained and qualified persons who assist the client organization to identify management and operational problems, recommend solutions and support the implementation of improvement plans.

You have at least 5 years of experience in the Operation & Maintenance and Network Management areas, and good over-all telecom knowledge. Good knowledge of measurement technology, as well as network synchronization experience, is a merit. You have probably a university degree. Good communication skills, good written and spoken English is a requirement. Other languages are a merit.

You will work in a global organization in team with other consultants and we want you to be customer oriented, open minded, goal oriented and self-motivated. Frequent travels and short term international assignments are also part of the job.

Contact: TB/ETX/PN/CSC Kicki Thornér, tfn 08/719 7238, ETXT.KICKI or TB/ETX/PN/CSC Gian Pietro Zampieri, tfn 08/719 0135, ETXT.ETXGISE

Ericsson Ltd, UK Dept. Finance and Professional Services, Marketing and Consono Solutions.

ACCOUNT DEVELOPMENT MANAGER

● The Account Development Manager reports to the Sales Manager in Finance and Professional Services and Marketing and Consono Solutions and is responsible for meeting the sales targets identified at the beginning of each budget year. The position holds significant responsibility in that the individual is dealing with major accounts both enabling new business sales and/or ensuring that existing major customer needs are fully satisfied.

Customer interface: Management of customer accounts assigned by Sales Manager.

Key Responsibilities: Establish contact with allocated customers and demonstrate Business Networks capability to offer a solution, develop working relationship with key senior contacts at Board level. Work closely with other business sectors within ETL/Z to provide total solutions. Develop and manage longer term sales campaigns and partnerships with allocated major accounts. Take responsibility for the Bid management ensuring that the customer requirements are fully met within the timescales agreed. Sell Business Networks solutions, set

price, negotiate with customer to ensure that profit margins are maintained within the perspective of winning long term business. Chair customer meetings, ensuring any technical support is present and briefed regarding the specific customer issues. Carry out corporate/ product presentations to allocated customers. Demonstrate understanding of the dynamics of the vertical markets as allocated. This would include market trends, industry issues and key political forces. Provide monthly business reports indicating forecast information and prospect updates to sales management. Identify and report threats/opportunities via appropriate channels. Hold budget responsibility as agreed with management for turnover and associated profit streams. Actively contribute to the continuous improvement process and the ongoing development of a quality culture by identifying and implementing improvements to processes and activities and encouraging others to do the same.

Qualifications/Skills/Experience: Essential: Successful sales track record in IT/Telecommunications. Experience of presenting to customers verbally and in writing. Minimum of three years sales experience in a major switch environment.

Desirable: Degree standard. Sector/Industry experience. IT literacy and experience in using business software. Experience in selling into blue chip organisations or major Public Sector bodies.

Contact: Mary-Anne Morgan-DeGray, Phone 01444 256261, e-mail etl.etlmemn@memo.ericsson.se.

Ericsson Radio System AB, Kista

MANAGER OF CMS 8800 INTEGRATION CENTRE

The centre is being established to enable successful integration of products to our systems due to the increasing complexity of the Networks which use CMS8800.

● We are therefore, currently seeking a manager for our new CMS 8800 Integration Centre which will be based in North America.

The position will be responsible for between 10 to 20 persons and as part of the Management team be responsible for: budget, resources plan and staffing, salary, competencies, quality and processes. This position will report to a management team in ERA/AM/O.

From the business side interaction towards internal and external customers as well: Sales, Marketing, forecasting, product portfolio preparation and market analyse. There will be some international travel. The successful candidate should have: Documented Management experience in either Product Development, Design or Support Business areas. It should be

for at least 5 years and 3 in a senior management position.

The individual should have proven record of initiating change and improvements. A willingness to contribute, to the design of the integration centre and the implementation of innovative organizational solutions in this new business environment.

Requirements for the position: At least ten years working experience in the Telecom industry. At least half of the time should be in the Cellular area. Excellent management / leadership skills. Communications skills both written and oral. Professional in English speaking and writing. Good negotiation skills. A university degree or equivalent work experience.

Contact: James R Kirst +46 8 4048325 Memoid ERA.ERAJAKI Application: Ericsson Radio Systems AB, AH/H Marianne Molin, 164 80 Stockholm

Compañia Ericson S.A.C.I., Argentina, CEA, Buenos Aires

MANAGER CUSTOMER SERVICES - Mobile Networks

Ericsson has been in Argentina for 75 years. Our Local company has experienced a rapid growth during recent years and have now 350 employees. We are active in the areas of Mobile Networks, Public Networks and Private Networks.

● As a Manager for Customer Services - Mobile Network you are responsible for: Field Support Center for MSC, Radio and Unix. Systems engineering (cell- & RF planning). Training.

You will be reporting to the Vice President Mobile Networks and also part of the management team.

The organization is very young and is growing rapidly, this year there is a need to duplicate to 35 persons. This means your main task will be to lead and develop qualified young engineers. Therefore you need to have a keen and honest interest in guiding and developing competence in young people. Proven record of good ability to lead teams and good social skill are essential.

You need a stable technical platform by several years experience from technical work, development and/or support. Good systems knowledge and ability to create confidence in our customers is also of great importance. You have good ability to adapt to different cultures and work environments.

Contact: Hugo Löjdquist, phone +54 1 319-5664, email: hugo.lojdquist@cea.ericsson.se, memoid: cea.ceahugo Application: Ericsson Radio Systems AB, AH/H Britt Bosrup, 164 80 STOCKHOLM

Ericsson Sp.zo.o Poland

HEAD OFFICE TRANSMISSION MANAGER

● We are looking for a Transmission Manager at Ericsson Head Office for the GSM project in Poland.

This opportunity provides for the right candidate the freedom to develop their role and responsibilities, to enjoy the satisfaction of establishing work practices and Transmission strategies for Ericsson in a demanding project.

The role requires the Manager to continue developing a close working relationship with the customer and staff at the Warsaw and Gdansk regional offices.

The successful candidate will have at least 3 - 5 years experience in Microwave transmission planning in a GSM project, with experience in managing a large engineering department.

The applicant will be self motivated, have a flexible approach to work, have excellent communication skills, proven time management skills, and able to demonstrate an ability to work under pressure from a demanding project.

Preference will be given to applicants with a post graduate qualification in Management, and familiar with Ericsson transmission products Minilink, RAPS and DXX.

Contact: Hans Jonsson, Operations Director, +48-22 608 97 08 or Cliff Everingham, Head Office Transmission Manager, +48-22-608 97 21. Application: Ericsson Sp. Zo.o, EPO/PH Helena Sollenberg, ul. 17 Stycznia 32, 02-148 WARSAW. Memoid EPO.EPOHESO or fax +48-22-608 97 99.

Ericsson Sp.zo.o Poland

HEAD OFFICE CELL PLANNING MANAGER

● We are looking for a Cell planning Manager at Ericsson Head Office for the GSM project in Poland.

This opportunity provides for the right candidate the freedom to develop their role and responsibilities, to enjoy the satisfaction of establishing work practices and Cell planning strategies for Ericsson in a demanding project.

You will be responsible for the regional offices in Warsaw and Gdansk Region.

Your responsibilities involve support to the staff, co-ordination of resources and responsibility for personnel and all strategic planning. You will also continue to develop a close working relationship with the customer.

To be successful you should have at least 3 - 5 years experience from cell planning and also experience from management of an engineer-

marknadsplatsen

köp • sälj • hyr • byt • ge bort gratis för anställda i Ericsson

Sänd in din annons på memo till LME.LMEJOB. Senast två veckor före önskat införande! Marknadsplatsen publiceras, om det finns tillräckligt med annonser, i varje nummer av Kontakten. Annonsering är öppen för Dig som är anställd i Ericsson och kostar ingenting.

BOSTADSMARKNADEN:

TILL SALU

Charmig vindslägenhet i Bromsten (=nära till Kista och Sundbyberg) i stabil bostadsrättsförening. 32 kvm, månadsavgift 1.209 kr, prisidé 190.000 kr. Tel 08-27 30 68 dagtid.

UTHYRES:

Lägenhet i Årsta: 2 rum och kök, 51 kvm. Nyrenoverad, hög standard, balkong. Uthyses 3-12 månader. Hyra 4.852 kr/mån. Kontakta: Mats Pettersson: 719 5392, memo ETX.ETXMPN.

2:a-3:a Centrala Huddinge uthyses 21/120 -97 till 13/4 -98. Smakfullt inredd, välutrustad. Ljus, inglasad balkong. Tillgång till bastu och pool. Tel 08-774 2338. Memo: ETX.ETXJOHG.

BYTES:

Finnes: Dublett 39 kvm (hr), Bromma. Stor, ljus lägenhet med em-kvällsol på balkongen. Mycket nära till tunnelbana och till både

Kaananbadet och Ängbybadet.

Önskas: 1-3 r ok inom tullarna, gärna balkong, helst ej nybyggnation. Kontakta Jonas på memo EBC.EBCJLID, tel 08/404 8772 el. 070-796 4313.

Finnes: Hyresrätt 2 rok, Midsommarkransen, Kransbindarv. vid parken Enbacken. Nyrenoverad, ljus hörnlägenhet, högst upp i smälhus med hiss. helkaklat badrum med badkar, modernt kök med kyl och frys, i källaren fin tvättstuga och stort förråd samt separat matkällare. Hyra 4.350 kr/mån.

Önskas: 1-3:a inom tullarna, helst Södermalm! Byte kan ske omgående! Kontakta Lisa, tel 08-685 2676.

Finnes: Hr 1:a 30 kvm i Vasastan/Birkastan, hyra 2.040 kr/mån. 3 tr mot halvöppen innergård, lugnt läge, modern, nyrenoverad. Mycket välplanerad 1:a med mycket goda förvaringsutrymmen. Byggår 1927, 2,7 m i takhöjd, badrum, parkett i vardagsrum och i liten hall, furugolv i köket, kolfilterfläkt, gasspis, stort vindsutrymme, modern tvättstuga.

Ca 350 m t Tunnelbana och pendeltåg.

Tillträde tidigast 15 sept 1997.

Önskas: Bo-rätt/hyresrätt 1-2:a i Skåne. Kontakta: Sven-Olof Silverudd, arb 070-518

3837, 046-19 4037, hem 046-14 8090.

Memo: ECS.ECSSVSI.

ÖNSKAS HYRA:

1:a-2:a önskas inom tullarna eller i Solna för längre tid. Helt omöblerat. Max hyra 5.000 kr/mån. Rökfri och skötsam. Anställd som objektledare sedan 960102.

Kontakta: Stefan Hedberg memoid ERAC.ERAHEDB, tel arb 404 7435, bost 659 68 70.

Omgående sökes 1:a - 2:a Stockholm eller närförort. Helt omöblerat och med balkong. Rök-, djur- och barnfri. Kontakta Mathias Gillblad, EBC.EBCGILL, arb 08-422 1049, hem 08-749 0786.

Liten barnfamilj önskar hyra 2-3:a i Stockholm eller närförort för längre tid. Helt omöblerat och med balkong. Kontakta: Mats Sommarström, ETXT.ETXSOMM, tel arb 08-719 9714, hem 070-586 5308.

3:a eller 2:a nära Ericsson Mölndal Tel 070-660 99 01.

1-2:a i Stockholm eller närförort gärna omöblerat. Önskas hyra omgående. Kontakta Emma, memoid: ERAC.ERAEMLO.

ing department. The applicant should have excellent communication and time management skills and ability to work under pressure.

Contact: Hans Jonsson, Operations Director, +48-22 608 97 08 or Ivan Djacovic, Head Office Cell planning Manager, +48-22-608 97 36. Application: Ericsson Sp. Zo.o, EPO/PH Helena Sollenberg, ul. 17 Stycznia 32, 02-148 WARSAW. Memoid EPO.EPOHESO or fax +48-22-608 97 99.

Ericsson Eurolab Deutschland GmbH, Herzogenrath, near Aachen, Germany

The EEDIXIP department is part of the PAX system house and a typical design centre within the GSM development area of the Ericsson family. The GSM development is targeted towards the European and American systems with close coordination to a number of design centres worldwide. Our design groups are responsible for developing our products according to RMOG's methodology, enhancing them by locally developed processes. The PAX design department in EED is looking for a

FUNCTION TEST LEADER CME 20 SS R8 MSS

● You will be responsible for FT for the CME20 SS R8 subproject for MSS starting beginning of 1998. The general responsibility of the FT leader is to plan, control and report FT activities of the FT subproject.

FT on target machine as well as FT in simulated environment (SFT) has to be supported whereas the main focus will be on FT in simulated environment (SFT).

The main authorities and tasks are: Take part in the establishment of the function test team. Plan, control and report FT activities of the subproject. Initiation of reviews and technical approval of the FT TSs and TIs. Selection of test environment (simulated or target). Performance of entry and exit criteria checks. Be contact person for technical questions within the FT area.

As a suitable candidate, you are an Ericsson employee and should have a strong knowledge in function test, preferably in simulated environment (SFT) in the area of MSS. Experience in working in projects is a prerequisite.

Any managerial experience (e.g. as test leader, team leader or project manager) or design experience in the MSS area is a clear advantage. Initiative, good communication and cooperation skills as well as working under pressure are important personal qualities. Furthermore, you should have an open minded and flexible attitude and show the ability to work in an international team environment.

Contact: Human Resources Dorte Kaulard, Memo: EED.EEDDKA, Dial +49 2407 575 163 or PAX Design Sabine Blhmer, Memo: EED.EED-SAS, Dial: +49 2407 575 234

The EEDIXISO section within our PAX system house is responsible for Product Line Configuration Management for CME20 Switching Systems. We provide test configuration management for CME20 design projects from feasibility through GA. Additionally, the section is responsible for support of testing in the simulated environment for CME20 test and design maintenance activities. To support our activities we are looking for a Project Manager

CME20 SS R8 TEST CONFIGURATION MANAGEMENT (TCM) - FUNCTION TEST

● We are presently seeking a qualified candidate to assume the project management role for CME20 SS R8 TCM (FT). You will work within the Product Line Configuration Management Section - a motivated and experienced section comprised of 30 people responsible for all activities required to execute TCM projects.

The TCM organization is responsible for integration of products designed within three related design projects executed by the AMC, PAX and PA-SC organizations. The main tasks are the planning, execution and control of TCM activities in accordance with existing EED and AMC/CME20 SS project directives from a very early stage (pre-TG2) until MS8.

As a suitable candidate you are an Ericsson employee with AXE competence in the area of AXE design, testing or TCM. Previous experience in project or line management and experience in one or more activities within TCM is desirable. These areas include program production, AS specification, parameter administration, library specification, data transcript, dump assembly and MHO administration.

In this position you will need strong organization, planning, coordination and communication skills. You will have to be flexible and have the ability to work under time pressure.

Contact: Human Resources Dirte Kaulard, Memo: EED.EEDDKA, Dial +49 2407 575 163 or Section Manager EED/X/SOC Charles D. Grinstead, EED.EEDCGR, Dial: +49 2407 575 341

The EEDIXISL section within our PAX system house is responsible for worldwide Maintenance and Customer Support of released CME20 Switching Systems. We provide support for the CME20 Switching Systems after "General Availability" has been set. The section also has the responsibility to assemble, and test packages that complement the main Product Line Releases (e.g. Correction, GIWU, and H/W Packages). To strengthen our further activities we are looking for

EXPERIENCED FIREFIGHTERS, Troubleshooters, Support Engineers & Testers

● We are key players in the new CME20 support structure. Join our international teams, come and work in a demanding environment with the latest functions on the fastest growing AXE application. We have a number of vacancies in various areas of our responsibility. We are looking for experienced personnel (3-10 years) who can participate in:

FOA Firefighting. Application System Replacement development. Hot TR Troubleshooting. Package production. Emergency correction production. Correction testing. Technical consultancy. AC-A testing. Global support co-ordination. CN-A testing. Function testing. Deskchecking.

Come and develop your skills further here with us. We are regarded as the primary competence centre for CME20 HLR/MSC support. We work closely with all worldwide CME20 support organizations, with the most demanding operators at network/system/function level.

We tackle the high impact problems that affect the worldwide Switching System. We work closely with Design organizations to fix faults and test and implement new functions.

Opportunities for personal and technical development are outstanding, also are the opportunities for worldwide contact networking. Watch yourself make a global impact with your efforts. Get more info on us from our homepage: <http://www.eed.ericsson.se/services/eed-x-sl/>

Applicants should be educated to degree level or equivalent and should demonstrate a solid AXE background and a determination to tackle problems and meet new challenges. An open minded and flexible attitude and the ability to work well in a team environment are important personal qualities. As a support engineer you should also show good written and verbal communications skills.

Contact: Human Resources Dirte Kaulard, Memo: EED.EEDDKA, Dial +49 2407 575 163 or Section Manager EED/X/SLC Peter Lopez Memo: EED.EEDPELO, Dial +49 2407 575 201

The Axe Mobile Core (AMC) organization develops the platform for all Ericsson digital mobile systems. We are responsible for management, control and coordination of products and projects that concerns development and maintenance of the AXE Mobile Core. It is our mission to provide our customers with competitive and profitable multi applications AXE Mobile Core system able to support a number of current and future telecommunication applications. We are looking for a

PROCESS ENGINEER

● The main responsibility is the improvement of the work processes in EED/U and AMC according to the TQM plan at EED/U. The position reports to EED/U/QC.

The main tasks are: Support the AMC Process Manager. Coordination of process management (PM) activities, such as maintenance and improvements of processes. Supporting and being the driving force on process management methods. Support the organization with specific knowledge within the current work area.

As a suitable candidate, you have a very good knowledge in how to maintain and improve processes. You should be familiar with the Ericsson-way-of-working and the existing processes in your current work area. Knowledge of different methodologies used in software engineering is a definite plus. Since you work as a moderator and consultant we require a structured way of thinking, good communication skills, perseverance and the ability to be the driving force behind PM. Overall you should see this job as a challenge in improving our existing way of working.

Contact: Human Resources Dirte Kaulard, Memo: EED.EEDDKA, Dial +49 2407 575 163 or Methods and Quality Management AMC Andreas Bleeke Memo: EED.EEDANB, Dial +49 2407 575 394

CUSTOMER SERVICES OPERATIONAL SERVICES

NYA ERBJUDANDE PÅ NETWORK OPERATIONS CENTER (NOC) I STOCKHOLM

Inom Customer Services kommer en nät driftcentral att startas upp i Stockholm, för drift av AXE/BMX/DIAX telenät. Vi söker motiverade personer som har känsla för service och kundtjänst och som vill vara med vid uppbyggnaden av vår nya verksamhet.

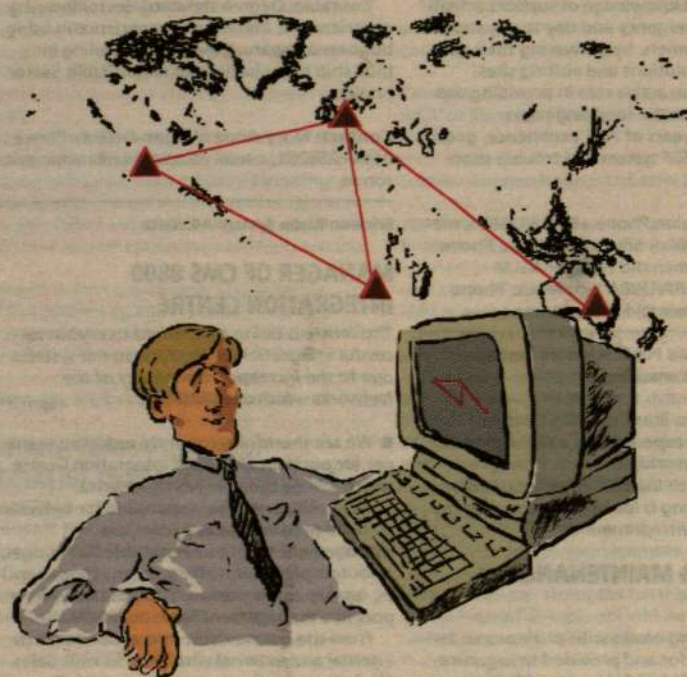

System Administratör

Är en av de viktigaste tjänsterna i NOC'en. System Administratören är ansvarig för LAN/WAN som används i NOC'en, samtidigt som han/hon konfigurerar det till optimalt utnyttjande. System Administratören har god kunskap om nätverksarkitektur och network maintenance and operations.

Drifts och Underhålls Tekniker/Ingenjörer

Det finns ett behov av drift och underhålls ingenjörer för nät-drift, dagtid, samt drift och underhållstekniker för nätövervakning 24 timmar, skiftarbete. För nät drift dagtid är kunskap om AXE, SDH, DIAX, TMOS eller MD110 ett krav och för nätövervakning meriterande.

För ytterligare information är du välkommen att kontakta:

Mikael Jansson,
TB/ETX/PN/CSO
ETXT.ETXJAMI
+46 8 719 8178

Kjell Hedström,
TB/ETX/PN/CSO
ETXT.ETXKMH
+ 46 8 719 9360

Ansökan skickas till:

Ericsson Telecom
Gabriella Gerdin
TB/ETX/C
126 25 Stockholm
Memo: ETXT.ETXGAB