

Kontakten

NUMMER 12 · 3 SEPTEMBER 1998



Cykelvägar, järnvägar och telekommunikationer. Allt ligger under vatten. Ericsson skänker tre mobiltelesystem till de värst drabbade provinserna.

Foto: Pressens Bild

Tre GSM-system till katastrofens Kina

Kina är hårt drabbat av översvämningar, som bland annat slagit ut telekommunikationerna i de drabbade områdena. Det försvårar arbetet med att hjälpa de miljoner som tvingats fly undan flodvågorna. Nu skänker Ericsson tre GSM-system till landet. **3**

Libanon bygger upp telenätet

Ericssons bolag i Libanon har liksom landet haft en svår period. Bland annat har Ericssonpersonalen minskats till hälften. Nu är Ericsson med och bygger upp infrastrukturen i det sargade Libanon. På grund av den kuperade geografien installeras många fasta linjer med radioaccess. Läs om marknaden och hur Ericsson agerar i landet. **15-17**

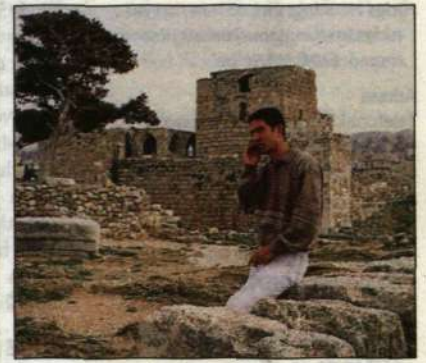

Partnerskap special

I förra numret av Kontakten inleddes en serie om partnerskap och hur Ericsson bäst ska utvecklas med hjälp av andra.

Nu kan du läsa om samarbeten med bland annat Texas Instruments om komponentutveckling – ett av Ericssons äldsta partnerskap. Samt med reklambyrå Young & Rubicam - ett ungt samarbete med en reklambyrå med lång tradition. **23-27**

NYHETER

Nytt kontor i London

En kontorsfastighet för 350 arbetsplatser har köpts i centrala London. Adressen är 1, St James's Square. Kontoret ska bland annat användas för att komma närmare viktiga kunder och andra intressenter. **3**

Cisco – en förebild

Kontakten presenterar det omtalade amerikanska nätverksföretaget Cisco på omvärldssidorna. Företaget som leds på ett annorlunda sätt med en färgstark chef är mycket framgångsrikt. **10-11**

Anställda allt fetare

Anställda vid Ericsson lever osunt och blir fetare. Få motionerar och det är bara två procent av medarbetarna som lever hälsosamt. Det visar en undersökning vid Ericsson Telecom. **13**

Helpdesk dygnet runt

Frågorna är många till datahjälp, Helpdesk. Alla som ringer är inte trevliga. Men de flesta får snabb hjälp oavsett om det gäller hur e-postprogrammet fungerar eller om datorn kraschar. **20-21**



185,00

Ericssons B-aktie, Stockholm 28/8

FRÅN FÖRR

Ericssons Centralograph från 40-talet tickar på hos Sandvik. **29**

kontakten

Ansvarig utgivare

Lars A. Ståhlberg, 08-719 31 62

Koncernredaktör

Lars-Göran Hedin, 08-719 98 68,
lars-goran.hedin@lme.ericsson.se
memo: LME.LMELGH

Redaktionssekreterare

Lotta Muth, 08-719 51 71
lotta.muth@lme.ericsson.se
memo: LME.LMEMUTH

Redaktörer

Patrik Lindén, 08-719 18 01
patrik.linden@lme.ericsson.se
memo: LME.LMEPALI
Mia Widell Örnung, 08-719 41 09
mia.widell@lme.ericsson.se
memo: LME.LMEWIDE

Affärsområdesredaktörer

Thord Andersson, 08-422 03 16
thord.andersson@ebc.ericsson.se
memo: EBC.EBCKAN

Anneli Krantz, 08-764 15 96
anneli.krantz@ecs.ericsson.se
memo: ECS.ECSANKR

Gunilla Tamm, 08-757 20 38
gunilla.tamm@era.ericsson.se
memo: ERA.ERAGT

Nils Sundström, 08-757 05 21
nils.sundstrom@era.ericsson.se
memo: era.eranism

Lena Widegren, 08-719 69 43
lena.widegren@etx.ericsson.se
memo: ETX.ETXLAWN

Niclas Henningson, 031-747 01 40
niclas.henningson@emw.ericsson.se
memo: EMW.EMWnihe

Adress

Telefonaktiebolaget LM Ericsson,
HF/LME/I, 126 25 Stockholm
fax 08 - 681 27 10

Distribution

Solveig Sjölund, 08-719 41 11
solveig.sjolund@lme.ericsson.se
memo: LME.LMEKOCO

Layout

Paues Media i Stockholm AB,
08-665 80 72
kontakten@pauesmedia.se

Tryck

Nerikes Allehanda Tryck, Örebro 1998

Annonser

Display AB, 090-17 79 50

Dina lokala Kontakten-kontakter
Borås: Marica Thorsell, 033-17 96 34

Falun: Per Ellström, 023-685 01

Gävle: Barbro Albrektsson,
08-404 67 82

Hudiksvall: Lena Zacco-Broberg,
0650-363 32

Karlskrona: Angelica Edwardsson,
0455-549 40

Karlstad: Sven Carlsson,
070-544 62 32

Katrineholm: Eva Hetting,
0150-580 00

Kumla: Ivar Magnusson,
019-58 42 59

Linköping: Marianne Stockman,
013-28 72 15

Norrköping: Annakarin Olsson,
011-24 73 39

Nynäshamn: Bert Björklind,
08-520 639 58

Söderhamn: Jeanette Svensson,
08-721 65 86

Umeå/Skellefteå/Luleå:
Peter Markgren, 090-15 30 19

Visby: Bertil Olsson,
0498-26 03 21

Östersund: Gun Lennmalm,
063-16 90 00

Het produktionshöst

Tiden när alla fabriker stängde några veckor varje sommar är förbi och i år är det endast en vecka som Mobilsystems produktion gått ned något lite. Nu väntar en "het" höst med volymökningar och många nya produkter.

Trycket på Nynäshamnsfabriken och de ANP (Antennära Produkter) som tillverkas där har varit stort. Anledningen är att många kunder, framför allt i Kina, köpt varianter av combineras, som man inte förutsett och dessa varianter har inte varit industrialiserade för höga volymer. Samtidigt har ytterligare kundorder kommit in och situationen kommer att vara ansträngd hela hösten.

I Gävlefabriken är en av de viktigaste uppgifterna i höst att dra upp den totala volymen på GSM-basstationerna.

Även i Visby gäller det att öka GSM-volymer och att avlasta Gävlefabriken. Fabriken i Borås, som tillverkar MINI-LINK, har ett hårt tryck på sig och bland annat hjälper Visbyfabriken till att göra vissa delar för att avlasta Borås.

AXE i Katrineholm

Fabriken i Katrineholm står inför en stor utmaning. Under september ska man börja med AXE-tillverkning och det gäller HWM 1.3, som den nya AXE-produkten kallas. En nyhet när det gäller AXE-produktion är att färdigast av noderna sker i fabriken. Anläggning för dessa tester finns nu i fabriken i Östersund, Longueuesse i Frankrike och Katrineholm.

Sedan första juni ligger ansvaret för Ericsson Utvecklings AB:s tillverkning i Östersund, Katrineholm och i Frankrike på Mobilsystem. (Se sidan 4.)

Basstationen 884 för D-AMPS, som tidigare har tillverkats i Gävle har nu tagits över av Ericsson Radio Access produktion i Kista, där fabriken nu är "master" för denna produkt. I februari i år började samma basstation tillverkas vid Ericssons fabrik i São José dos Campos i Brasilien.

– Lokalt tillverkning är ett krav i de kontrakt vi har i Brasilien och



Björn Boström är produktionsdirektör på Mobilsystem.



Siv Lennartsson och Catharina Hirsch arbetar i Gävlefabriken, där basstationen för WCDMA är en ny produkt.

Foto: Leif Jäderberg

samtidigt ger de brasilianska importlagarna skattelättnader och tullbefrielser på bland annat elektronik som tillverkas i landet vilket ger oss lägre kostnader för utrustningen, förklarar Björn Boström.

"Panther-lina" i Lynchburg

"Panther" är namnet på den nya produktionslina för RBS 884-transceivern, som invigdes i mars i Lynchburg.

"Panther" är Ericssons första helautomatiska lina för tillverkning av basstationer och med dess hjälp blir det möjligt att minska produktionsledtiden från tre dagar till tre timmar.

Den tillverkning av basstationer som Mobilsystem har i Au-

stralien är nu mycket nära att avslutas. Detsamma gäller för den produktion som affärsområdet har i Mexiko.

I Bilbao i norra Spanien sker tillverkning av kretskort för Gävlefabriken del men denna kommer succesivt att fasas ut under nästa år. Likaså avslutas produktionen av bland annat de DECT-produkter som tidigare skett vid fabriken i Emmen i Holland. Där sker nu utveckling och viss prototyp-tillverkning.

Den kablager-tillverkning som funnits i Ericssons fabrik i Malaysia är flyttad till Guangdong i södra Kina.

När det gäller produktion av basstationer och produkter för basstationer för den kinesiska

marknaden sker just nu ingen tillverkning i landet. Däremot arbetar man i bland annat Beijing med att bestycka stativ.

Förbättringsprogram

På alla fabriker drivs förbättringsprogram och trots ökad beläggning har dessa program gett bra resultat. Kapitalomsättnings-hastigheten har ökat väsentligt.

– Dessutom har både produkt-kvaliteten och leveransprecisionen blivit bättre. Det betyder att vi har en bra bas att jobba från när vi nu går in i en "het" höst med stora volymer att producera, avslutar Björn Boström.

Gunilla Tamm

gunilla.tamm@era.ericsson.se

Kontakten – med ett gott öga till webben

► Många tror att elektronisk information och tryckta tidningar är något som står i motsatsförhållande till varandra.

Det är ett lika stort misstag som när folk för tio år sedan pratade om det papperslösa kontoret bara för att ordbehandlarna var på

frammarsch! Vi på Kontakten är inte oroliga för utvecklingen på IT-sidan.

Vi ser vår tidning som den stora Kulturbäraren inom Ericsson och försöker alltmer utnyttja webben för att sprida snabba nyheter – och där är elektroniska media

överlägsna den tryckta produkten!

Men ibland är det på webben det finns mer information att hämta.

För att underlätta för läsaren i sådana situationer kommer vi att så ofta vi kan ge vägledning om

var sådan information finns att hämta, genom att under "ögat-symbolen" här intill tala om var på webben man kan få veta mer!

Lars-Göran Hedin,
Koncernredaktör

Översvämningsdrabbat Kina får utrustning av Ericsson

Ericsson skänker tre GSM-system till de provinser som drabbats värst av översvämningsarna. Systemen är särskilt anpassade för att snabbt kunna tas i bruk till exempel i samband med en katastrof.

– Telekommunikationerna i vissa områden är så gott som helt utslagna och det gör räddningsarbetet mycket tungrovt. All infrastruktur i de här områdena som inte ligger på andra våningen i ett hus eller däröver ligger helt under vatten, säger Jim Gill, chef för Ericssons regionkontor i Shanghai.

Värst drabbade provinserna

Tre provinser får varsitt GSM-system. Det är Hubeiprovinserna, som är värst drabbat. Jiangxi-provinserna, där inte minst jordbruket drabbats. Och Heilongjiang i norr, där oljefälten är hotade av översvämnings, något som skulle innebära stora ekonomiska förluster. Systemen är kompletta och så kompakta att de ryms i en container. Det gör det lätt att frakta dem dit de behövs som bäst.

Beslutet fattades snabbt. Ericsson meddelade i ett insamlingsprogram i TV i mitten av augusti att man tänkte bidra med teleutrustning. Knappt två veckor senare stod den



Kina är hårt drabbat av översvämnings. Mycket av kommunikationerna – vägar, järnvägar och telefoni – ligger helt under vatten. Det försvårar arbetet med att få fram mat och andra förnödenheter. Foto: EPA

första GSM-utrustningen på plats i sju miljonerstaden Wuhan i Hubei.

– Jag träffade de representanter för myndigheterna i Wuhan och de var väldigt glada. Nu får de bättre täckning i de drabbade områdena och får tid att reparera de skadorna som uppstått, säger Jim Gill.

Vattennivån fortsätter att stiga och farhågorna om att skyddsval-

larna inte kommer att klara ytterligare flodvågor ökar. 240 miljoner människor är berörda.

Miljontals hemlösa

Enligt officiella siffror från kinesiska myndigheter har 13,8 miljoner blivit hemlösa och ett par tusen personer har omkommit.

– När jag flög in till Wuhan såg

jag enorma områden runtomkring staden som ligger under vatten. Men ännu fungerar staden och folk går till jobbet. Fast det är klart att människor är oroliga. Det är bara 30 centimeter kvar tills vattnet når över skyddsvallarna, säger Jim Gill.

Mia Widell Örnung

mia.widell@lme.ericsson.se

Nyanställda får köpa konvertibler

Nu kan de som anställda på Ericsson efter erbjudandet om personalkonvertibler få chans att vara med.

Vid emissionen av personalkonvertibler i hösta köpte Ericssonbolaget AB Aulis konvertibler till ett värde av 1 125 000 000 kronor för vidareförsäljning till nyanställda.

Villkoret för att få köpa konvertibler från AB Aulis är att man efter den 10 oktober 1997 erhållit en tillsvidareanställning inom Ericsson, Ericsson Project Finance AB, Aktiebolaget LM Ericsson Finans eller inom något av dessa företags dotterbolag.

Det är endast anställda efter den 10 oktober 1997 som har rätt att köpa konvertibler från AB Aulis.

Man får köpa konvertibler till ett värde av lägst cirka 10 000 kronor och högst cirka 75 000 kronor. Det finns möjlighet att finansiera köpet via lån från Handels- eller SE-banken.

Lagstiftningen skiljer sig åt i olika länder. Därför måste anställda utanför Sverige kontrollera om du har möjlighet att köpa konvertibler.

Den sista augusti började konvertiblerna att noteras på Stockholms fondbörs. Där kan man följa värdet. Noteringar kommer att finnas i flera morgontidningar.

Se mer på webben eller fråga din personalavdelning.

http://inside.ericsson.se/converti

Husköp i London färdigt

Ericsson har köpt en kontorsfastighet i London. Det blev klart nyligen.

Fastigheten är mycket centralt placerad vid St James's Square och har en sammanlagd yta på 9700 kvadratmeter. Det betyder att det finns plats för cirka 350 arbetsplatser.

Huset är klart för inflyttning under andra kvartalet nästa år.

Ett ökat behov

Bakgrunden till fastighetsköpet är att Ericsson ser ett ökat behov av att vara representerat i London.

Det beror bland annat på närheten till betydande kunder, samarbetspartners, finansiella centra och marknader.

Ericsson har redan i dag en betydande organisation i Storbritannien med forskning, utveckling och tillverkning.

Delar av Ericssons brittiska bolag kommer att flytta in i det nya kontoret på 1, St James's Square.

Eventuell mer verksamhet

Omfattningen av eventuellt övriga verksamheter som kan vara aktuella kommer att avgöras av den pågående organisationsöversynen.

Vad den kommer fram till

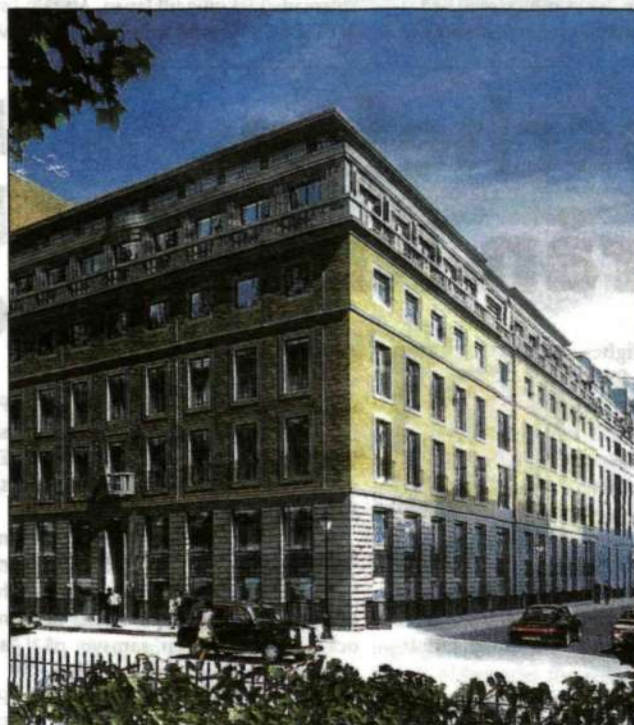

Så här ska Ericssons Londonkontor se ut när det är klart för inflyttning nästa vår. Här ska då finnas plats för 350 arbetsplatser. Exakt vilka funktioner som ska finnas här kommer att presenteras i oktober. Men, helt klart är att delar av Ericssons brittiska bolag ska flytta in i fastigheten på 1, St James's Square.

meddelas i början av oktober. Så kallade "Heads of Terms", eller huvuddragen i köpeavtalet har skrivits på med NatWest Group Property. Ingenting talar för att

inte köpet också formellt ska gå igenom.

Patrik Lindén

patrik.linden@lme.ericsson.se

I KORTHET

Förhandlingar om hälsovården

► Ledningen vill slå samman Ericssons företagshälsovård i Stockholm till en gemensam organisation. Ett av skälen är för höga kostnader.

I dag bedrivs verksamhet både i Kista och i området Stockholm Sydväst. Sedan några månader pågår förhandlingar om bemanning, eventuella geografiska förändringar samt vilken typ av inriktning verksamheten ska ha. I avvaktan på förhandlingsresultatet har enheterna i Kista och Stockholm Sydväst fått en gemensam chef i Yvonne Andersson.

Paketlösning från Ericsson Cables

► Ericsson Cables lanserar paketlösningar för distributionsfält, det vill säga den utrustning som knyter ihop kabelnätet med växel och transmissionsutrustning. Det handlar om systemlösningar, som består av både kabel och nätprodukter, anpassade efter kundens behov. De nya lösningarna är lätta att dimensionera och beställa.

Installationstiden krymper väsentligt, i vissa fall upp till 90 procent. Dessutom är lösningarna testade i fabrik och leveranstiden är kort. Det leder till att kundens totalkostnad minskar, vilket är målet, förklarar Lena Moberg.

– Det här är ett resultat av att Ericsson Cables gått in i en ny fas där vi lyfter oss från komponentleveransnivå till koncept och helhetslösningar för kabelnät, berättar Kurt Hamrin, marknadschef för Network Products inom Ericsson Cables.

Uppgradering av växlar på distans

► När televäxelstationer ska uppdateras med ny programvara kan det nu göras på distans. Det är Ericsson i Norge som utvecklat metoden i samarbete med den norska operatören Telenor.

– Metoden ger snabbt abonnenterna tillgång till nya tjänster i telenätet. Tidigare tog det många månader att lägga in ny programvara i det norska GSM-nätet. Nu kan det göras på några veckor, säger Ericssons norska marknadschef Steinar Svalesen.

Uppgraderingen kan göras via telenätet på tio växelstationer samtidigt. Det sker från ett kontrollrum på Ericsson.

Fastnätskontrakt i Brasilien

► Avancerad Accessutrustning för det fasta nätet har Ericsson nyligen sålt till två operatörer i Brasilien.

Kunderna är Telesp. och Companhia Telefonica da Borda do Campo. Bägge har nyligen blivit övertagna av den spanska operatören Telefonica som ett led i den pågående avregleringen av den brasilienska telemarknaden.

Kontrakten innebär leverans av utrustning för 80 000 linjer i São Pauloområdet. Ericssons digitala "Pair gain"-teknik ska användas.

Det andra kontraktet omfattar accessutrustning för en lösning med optisk teknik som bland annat innefattar SDH-teknik. Det rör Santo Andre-området och kommer att betyda en utökning med 60 000 nya teelinjer.

Mobilsystem tar över tillverkning av AXE

Sedan juni har affärsområde Mobilsystem ansvaret för tillverkningen av den nya AXE-växeln. Den tillverkas i Östersund av Ericsson Utvecklings AB och vid Ericssons fabrik i Frankrike.

– De leveransföresningar, som drabbat det nya AXE-programmet håller vi nu på att komma till rätta med. Juni blev en bra månad och under juli var tillverkningen högre än någonsin. Även augusti ser ut

att bli bra, förklarar Björn Boström, produktionsdirektör på Mobilsystem.

Svårt att möta efterfrågan

Den nya hårdvarukonstruktionen för kärnan i AXE-växeln är gemensam för såväl mobiltelesystem som fasta telenät. De problem som varit beror på att växeln mött stort intresse på marknaden och att det varit svårt att tillverka tillräckligt stora volymer.

I början av sommaren tillsattes

en styrgrupp med uppgift att se över tillverkningen. Ordförande för denna grupp är Björn Boström, som berättar att det främst är fyra områden som de för närvarande koncentrerar arbetet på. Ett av områdena gäller prognoser, order och leveranser medan övriga tre är leverantörer, logistik samt stöd-system.

Den nya växeln tillverkas i fabriken i Östersund samt vid Ericsson i Frankrike. Sedan början av sommaren tillverkas vissa delar till väx-

eln även i Ericsson Radio Systems fabrik i Katrineholm.

När det gäller tillverkning av radiobasstationer sluttas dessa i fabriken innan de levereras. Så ska nu också ske när det gäller den nya AXE-växeln. Både i Östersund, Katrineholm och i Ericssons franska fabrik Longuenesse bygger man upp nodtestanläggningar.

Modellfabrik

Inom Mobilsystem arbetar man efter ett koncept kallat "Modellfabri-

ken". Det är en virtuell fabrik med en sammanställning av de ledningsfilosofier, system och processer som stöder Mobilsystems produktionsstrategi.

Idag arbetar samtliga fabriker inom Mobilsystem enligt "Modellfabriken". Detta koncept kommer nu att börja införas även i fabriken i Östersund och i Frankrike.

Gunilla Tamm

gunilla.tamm@era.ericsson.se

Japan moget för MINI-LINK

Världens största mobilteleoperatör, japanska NTT DoCoMo, ska bygga ett nät med radiolänkar.

Ericssons MINI-LINK är ett av de koncept som utvärderas för en framtida affär.

– Det vore en stor framgång om vi lyckades få NTT DoCoMo som kund, säger Dennis Andersson, marknadsansvarig för japanprojektet.

I dag hyr DoCoMo transmissionslinjer för kommunikationen med det fasta telenätet och mellan basstationerna i det egna mobilsystemets celler.

Hyran för linjerna är hög och för att pressa kostnaderna planerar

nu den japanska operatören att bygga ett eget nät med hjälp av radiolänkar för trådlös kommunikation.

Ett av flera koncept

I höstas bjöd NTT DoCoMo in ett antal tillverkare till en diskussion om ett framtida radiolänknät. Bland de koncept som den japanska operatören ville utvärdera återfanns Ericssons MINI-LINK.

– Vi är med största sannolikhet den enda utländska tillverkaren som bjudits in till förhandlingarna, berättar Dennis Andersson, marknadsansvarig för Japanprojektet.

Efter rader av möten med den japanska operatören fick Radiolänk-

divisionen en beställning på ett antal testsystem som började levereras till Japan i mars tidigare i år.

Sen dess har NTT DoCoMo:s produktionskommitté godkänt MINI-LINK-konceptet och för närvarande diskuterar Ericsson med den japanska operatören om de tekniska specifikationerna på en MINI-LINK-radio anpassad till japanska förhållanden.

En stor framgång

– Det är en stor framgång att ha kommit så här långt, berättar Dennis Andersson. Trots vår starka ställning på världsmarknaden har vi inte sålt MINI-LINK i någon större utsträckning till Japan. Att få NTT DoCoMo som kund vore ett

stort genombrott och med tanke på operatörens storlek med över 20 miljoner abonnenter ser vi en enorm potential i en eventuell affär.

Diskussionerna med NTT DoCoMo har ställt stora krav på Radiolänkdivisionen. Japanska operatörer i allmänhet och NTT DoCoMo i synnerhet räknas som mycket krävande med höga krav på sina leve-



Dennis Andersson, marknadsansvarig för Japanprojektet.

rantörer. I kontakterna med den japanska operatören har Radiolänkdivisionen haft stor hjälp av Ericssons japanska dotterbolag, och Ericsson Microwaves division för basstationer som enbart jobbar med NTT DoCoMo och känner den japanska kunden väl.

Kort produktionstid

Om Ericsson Microwave och NTT DoCoMo kommer överens om de tekniska specifikationerna för det japanska MINI-LINK-systemet har Radiolänkdivisionen tio månader på sig att ta fram en kommersiell produkt.

Niclas Henningsson

niclas.henningsson@emw.ericsson.se

Nya presschefen värvad från Nokia

Nina Eldh har nyligen tillträtt som presschef för affärsområdet Mobiltelefoner och Terminaler

Hon har tidigare varit informationschef i Nokiakoncernen.

– Det viktigaste kommer att bli att fortsätta bygga relationer med marknaden och press. Och att också öka kunskapen internt om pressens roll i samhället, och vilken nyckelroll pressen spelar när det gäller att få ut namnet Ericsson, säger Nina Eldh om sina kommande uppgifter.

Vill öka samordning

– Pressarbetet ska ses som en del av marknadsföringen. Vissa företag har en tendens att tro att annonserna är det viktigaste. Men många gånger är det istället det som står mellan annonserna, den redaktionella texten, som ökar

trovärdigheten för företaget. Det är viktigt att samordna kommunikationen med media, reklam och mäsor, så att det tillsammans blir effektivt och trovärdigt, fortsätter hon.

Hur syns Mobiltelefoner och Terminaler i media idag?

– Det är inte affärsområdet som ska synas, det är produkterna. Mannen på gatan ser bara Ericsson. Det ska därför bara finnas en avsändare, nämligen Ericsson.

När det gäller att synas på marknaden tycker hon att det finns ganska stora likheter mellan hennes gamla arbetsgivare Nokia och Ericsson.

– I ett internationellt perspektiv



Nina Eldh.

åtnjuter båda företagen stor respekt. Nordiska företag har ofta stor respekt i världen och jag tror också det är så synen är på oss. Eftersom jag ska arbeta internationellt vill jag lägga den aspekten på Ericssons mediabild.

Samsyn om många frågor

– Visst är vi konkurrenter men bilden av Ericsson och Nokia är också att vi har en samsyn på många övergripande frågor. Tredje generationens telefoni är ett exempel.

Vad kommer du att ta itu med först?

– Just nu håller jag på att sätta mig in i företaget för att så snart som möjligt komma fram till var vi ska börja och hur vi ska lägga upp arbetet. Jag pratar med mina kollegor de första veckorna.

Gisela Zeime

Många läsare hade frågor om jobbutbyte

För ett par nummer sedan skrev vi i Kontakten om ett Ericssoninternt jobbutbyte i spanska Bilbao.

Vi på redaktionen har fått många frågor kring detta. Inte minst därför att vi tryckte en felaktig webbadress. Plats för några klarlägganden med andra ord.

Programmet är ett initiativ av Ericsson i Bilbao. I första hand är det öppet för Ericssonerna i Linköping, Carlton och Basingstoke i Storbritannien och Nürnberg i Tyskland. Inom kort väntas också Ericsson i Kumla, Kista, Lynchburg och Raleigh i USA att ansluta sig till programmet. På dessa orter finns en lokal kontaktperson. Namnen på dessa hittar du på webben.

– Med tiden vill vi få med så

många delar av Ericsson som möjligt men nu har vi svårt att hantera fler, säger Sergio Ezama som driver projektet i Bilbao.

På webben kan du se vilka personer som är villiga att göra ett tillfälligt byte av både arbetsplats och arbetsuppgifter. Bland annat finns det platser som inköpare, administratörer och ekonomer. Flertalet platser rör dock tekniska jobb så som maskinvaruingenjörer, nätverksadministratörer och processingenjörer.

Patrik Lindén

patrik.linden@lme.ericsson.se

☎ <http://sparrow.ericsson.se/hhrr/Exchanges/>

(Detta ska vara den rätta webbadressen för mer information kring utbytet)

Chans till Venedigresa

Nu har du en chans att påverka Ericssons produktutbud i framtiden.

Switchingenheten inom Infokomsystem utlyser en tävling där en ny produktidé kan ge dig en resa till Venedig.

Tävlingen kallas Innovation Challenge och är öppen under hela september

– Det här är ett ypperligt tillfälle att förverkliga din idé, säger Magnus Braxell, chef för Innovation Management på Publika Nät.

Idén skall vara en ny produkt eller en ny affärsmöjlighet, gärna

utanför dagens kärnverksamhet och riktad mot nya marknader och nya kunder. Du behöver inte ha en hel affärsplan, men det ska tydligt framgå hur kunderna ska nås.

Tävlingen är öppen för alla. Använd formuläret på Innovation Managements hemsida (se nedan).

Utöver möjligheten att förverkliga idén belönas förstapristagaren med en weekendresa för två till Venedig.

Varför Ericsson

En fråga som kan dyka upp är varför man ska utveckla sin idé inom

Ericsson, istället för att starta en egen verksamhet.

Bra med Ericsson i ryggen

– Frågan är befogad, men vi är övertygade om att en idé som passar in i Ericssons produktportfölj har större förutsättningar att bli

en succé om den har Ericssons resurser i ryggen, till exempel vår kundbas och stora utvecklingsresurser, säger Magnus Braxell.

Anne Lehes Löwenberg

http://pn.ericsson.se/x_s/img

REGLER

Tävlingen pågår från den 1 september till och med den 1 oktober.

- Idén ska skickas in i det format som presenteras på webbsidan.
- Idébeskrivningen skall inte överstiga fem sidor.
- Idén skall vara inom Infokoms

verksamhetsområde och rikta sig till nya marknader eller nya kunder.

- Idéerna registreras med upphovsmannen/männens namn.
- Resultaten publiceras i slutet av oktober.



Mats Köhlmark

Mats Köhlmark är chef för affärsområdet Mobilsystems nya projektet IMT- 2000, med totalansvar för tredje generationens mobiltelesystem till dess att de första systemen är i drift.

► Varför har det bildats en särskild projektet?

– Det finns två viktiga anledningar. För det första, att sätta arbetet med tredje generationens system i fokus. Det andra är att vi nu genom att skapa produktenheter inom projektet får starkare synergier mellan våra olika affärsenheter för mobiltelesystem vad gäller teknikutveckling.

På affärsenheten GSM, NMT och TACS finns väl fungerande produktenheter med tydligt produktansvar och det är erfarenheter som vi nu tar till oss. Projektet IMT- 2000, som startade första juli, rapporterar direkt till Mobilsystems chef, Kurt Hellström.

► Hur många jobbar i IMT- 2000-projektet?

– I Sverige är vi drygt 700 personer och de flesta har sin arbetsplats i Kista. Många dotterbolag är också engagerade i utvecklingen och i arbetet med experimentssystem. Ericsson har redan levererat sådana till Japan och har fler på gång i andra länder. Samarbetet med Ericsson Mobile Communications för att ta fram terminaler för tredje generationens mobilsystem är förstås mycket viktigt. När totalprojektet är färdiguppbyggt kommer även andra enheter utanför Mobilsystem att vara engagerade.

► Det här är ditt tredje stora projekt för Mobilsystem?

– Ja, det stämmer, det första gällde GSM i Tyskland 1991 och det andra PDC i Japan -94. IMT- 2000-projektet är både större och tuffare än de två tidigare. Tredje generationens system bygger ju på GSM och det gör den potentiella marknaden mycket större än när GSM startade. I somras passerades 100 miljonersstrecket när det gäller antalet abonnenter anslutna till GSM-nät.

► Hur blir hösten?

– Spännande och jobbig. Visserligen har Etsi förordat Ericssons WCDMA-lösning för tredje generationens system men det finns ytterligare standardiseringsorgan som ska säga sitt. Därför måste vi arbeta koordinerat i alla standardiseringsfrågor. Vi har levererat testsystem och det är ett viktigt steg på vägen, men nu är det nödvändigt att också få fram kommersiella produkter.

Gunilla Tamm

gunilla.tamm@era.ericsson.se

Utökningsorder till Curaçao

Nyligen fick Ericsson en beställning för att öka mobilnätets kapacitet och täckning i Curaçao.

För nio år sedan fick Ericsson den första mobilnätorder för Curaçao. Då gällde det ett analogt mobiltelesystem för AMPS-standard. För två år sedan fick Ericsson i uppgift att uppgradera nätet till D-AMPS. Nu kommer

alltså en utökningsorder av samma nät.

Kunden är Setel, Servicio de Telecomunicacion som i dag har 15 000 abonnenter i sitt nät. Det innebär tio procent av Curaçaos befolkning.

Ständigt ökade behov

– Ökningen av antalet abonnenter har gjort att det finns behov av bättre både täckning och kapacitet,

säger Mats Skoglund, som är kundansvarig för Mobilsystems verksamhet på Curaçao. Under våren gjorde Ericsson och Setel tillsammans en analys av mobilnätet och trafiken i det. Detta har sedan lett till att Setel gör sin hittills största investering. I juni undertecknades en utökningsbeställning, som bland annat omfattar basstationer, ökad växelkapacitet, system för drift och över-

vakning, nätplanering samt utbildning.

60 års närvaro

Ön Curaçao, som tillhör Nederländerna, ligger norr om Venezuela. Operatören Setel har monopolställning men telekommarknaden väntas bli fri år 2000. Ericsson har funnits på ön i 60 år.

Gunilla Tamm

Fullt digitalt i brittiskt nät

Efter sex år och till en kostnad av 27 miljarder pund avslutade den brittiske operatören British Telecom nyligen moderniseringen av sitt lokala telekomnätverk.

Moderniseringsprogrammet, som gått under namnet Local Exchange Modernisation Programme (LEMP) genomfördes med hjälp av Ericssons brittiska bolag.

Detta innebär att British Telecoms lokala nät nu i stort sett är helt

digitaliserat. Ericsson kan gratulera sig till att ha tio miljoner abonnentlinjer installerade i British Telecoms nät. Det motsvarar en tredjedel av det totala nätet.

Händelsen firades i samband med att en av de sista AXE-stationerna digitaliserades i den lilla staden Leigh-On-Sea på Storbritanniens sydostkust. Representer från både British Telecom och Ericsson Ltd närvarade. Samarbetet mellan dem har pågått sedan 1971.

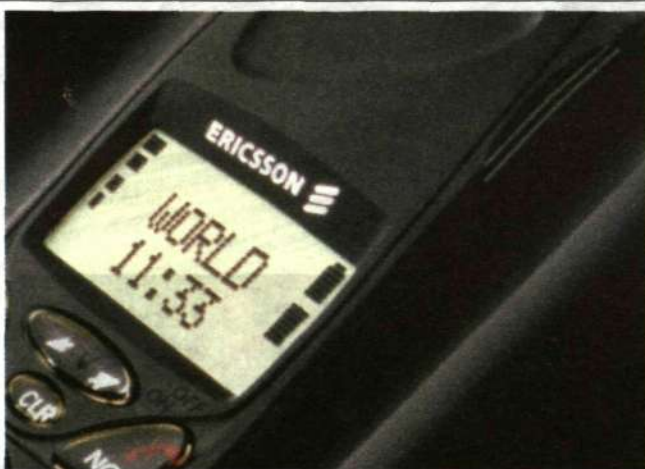

Trippelåttan ska göra Internet mobilt

Under temat "SH 888 makes the Internet mobile" marknadsförs just nu Ericssons hittills mest tekniskt avancerade mobiltelefon.

I TV, tidningar, butiker och på Ericssons webbsida ska den nya SH 888 positioneras som den mest avancerade högteknologiska mobiltelefonen för framtiden.

De som framför allt ska tilltala av denna telefon är "achievers", det vill säga hårt arbetande, teknikintresserade individualister där jobbet ofta är en del av privatlivet. En annan grupp som den här mobiltelefonen riktar sig till är så kallade "pioneers", vilka gillar status, design och starka varumärken.

SH 888 är Ericssons första GSM dual band-telefon. Den fungerar

på båda frekvenserna 900 och 1800 megahertz. Användaren märker detta genom lättare framkomlighet när många ringer samtidigt i nätet. Detta är också till nytta för operatörerna som nu får mer kapacitet i näten.

Inbyggt PC-kort och infraröd ingång gör också SH 888 till ett effektivt hjälpmedel för affärsmän på resande fot. Det behövs därför inga sladdar för att koppla samman den bärbara datorn med SH 888. Var man än är kan man koppla upp sig på Internet, skicka och ta emot e-mail och fax.

Kampanjen pågår just nu i Europa, Mellanöstern och Afrika.

Gisela Zeime

www.mobile.ericsson.com/sh888

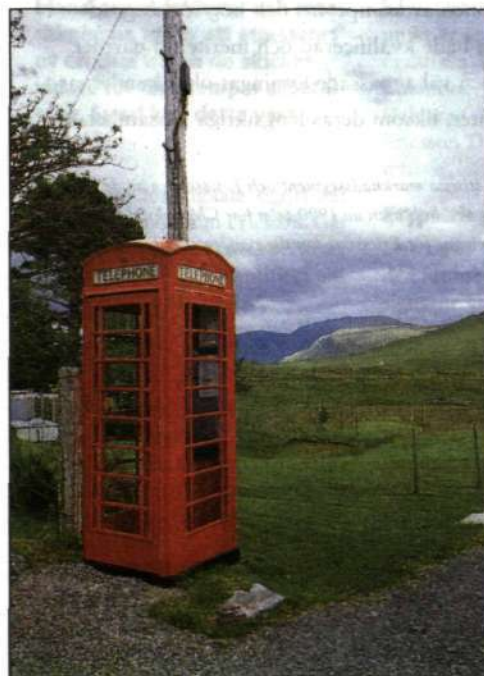

Operatören British Telecom firade nyligen avslutningen av sitt moderniseringsprogram av telenätet. Nu är så gott som hela nätet digitaliserat. Ericsson har levererat en stor del av utrustningen.
Foto: Great Shots

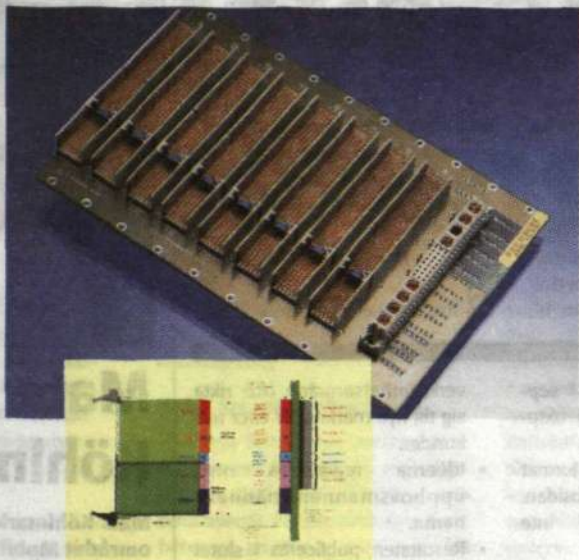

We Helped Develop The CompactPCI Bus. Now Let That Experience Work For You.

AMP provided the modeling and simulation used in developing CompactPCI as a high-performance, industrial-strength system. We can bring the same level of expertise to your design needs.

If you need to get to market fast and can't afford to take chances, talk to AMP. Our design services include system architecture, partitioning and bridging, I/O interfacing, signal integrity analysis and modeling, power distribution, backplane and PWB layout, thermal management, enclosure design and EMI control. In fact, when we design and manufacture your product, we guarantee the first article performs to specification.

But let's end where we began. If CompactPCI is your line of business, we can meet your needs for components, loaded backplanes and higher-level assemblies. We also offer evaluation hardware in generic configurations to get you started, and complete global manufacturing capabilities to keep your production on target. We can work with you to define your requirements and then produce your products to meet your delivery and volume needs.

AMP Svenska AB, Box 512, SE-175 26 Järfälla • Phone +46 8 580 833 00 • Fax +46 8 580 194 70

<http://www.amp.com>

AMP and Connecting at a Higher level are trademarks.

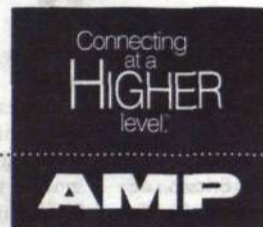

Idel öra



Vi lyssnar. Inte för att vara artiga, utan för att lära. Ju mer kunskap vi har om telekombranschens tuffa verklighet, desto bättre blir de lösningar vi kan erbjuda – och desto lättare blir det för våra kunder att utnyttja sina IT-investeringar på ett mer effektivt sätt.

CMA arbetar med *bela* IT-miljön: arbetsplatser för både UNIX och NT; serverlösningar för specifika applikationer, som till exempel datalagring; samt flexibel finansiering – köpa eller hyra.

Kombinationen av kompetens och hög servicegrad gör CMA till en både kvalificerad och meriterad partner. Nyckelfärdiga och väl anpassade lösningar ökar kundernas dagliga effektivitet, liksom deras långsiktiga lönsamhet.

Telekom är CMA:s största marknadssegment och Ericsson en av de viktigaste kunderna. Sedan början av 1990-talet har CMA skräddarsytt integrerade datalösningar för Ericssons samtliga affärsområden.

CMA SYSTEMS AB
F O Petersons Gata 24, 421 31 Västra Frölunda
Tel: 031-89 66 00. Fax: 031-49 39 88
Box 6463, 113 82 Stockholm
Tel: 08-566 308 00. Fax: 08-34 19 64
www.cma.se

Blanketter ersätts med effektivt IT-system

Ett koncerngemensamt IT-system för inköp via webben blir verklighet inom kort. Att fylla i beställningar för hand och skicka fakturor på attestrondor är både dyrt och ineffektivt.

En projektgrupp har fått i uppdrag att hitta ett system som passar hela organisationen. "Click to Buy", som tagits fram inom Ericsson Telecom, har fått mycket uppmärksamhet.

Ericssons blankettmeny är diger. Inköpsorder, kontorsorder, anskaffningsförslag är några smakprov. Hanteringen av dem tar både tid och kostar pengar. För att få bukt med problemen införs snart ett koncerngemensamt IT-system för elektroniska inköp på intranätet. En projektgrupp försöker nu hitta ett system som passar Ericsson bäst utifrån de kravspecifikationer som finns. En hake är det måste fungera med flera olika ekonomisystem.

650 kronor för en beställning

Bland kandidaterna finns Click to Buy, ett IT-system utvecklat inom Ericsson Telecom. Bakgrunden är behovet av att effektivisera beställningsflödet samt attest och betalning av faktura. Medarbetarna tar ansvar för sina egna inköp och kan bidra till att få ned kostnaderna. En beställning kostar 650 kronor att administrera i dag. Den kostnaden kan minska med 90 procent med hjälp av Click to Buy.

– Click to Buy minskar också ledtiderna för inköp, säger Madeleine Sjöberg som deltagit i utvecklingen av systemet. Attester av beställningar och fakturor görs direkt på webben och har aldrig chans att bli liggande.

Bättre kontroll över inköp

Click to Buy testas sedan några månader för Ericsson Telecom-anställda i Sverige. Alla inköp som inte är kopplade till produktion eller kundorderflödet ska göras i systemet. Konsulttjänster, kontorsmaterial, blommor, mätinstrument, resor och datorer är några exempel.

Syftet är att få bättre kontroll över bland annat småinköp som görs i stora volymer. Den 1 oktober övergår Ericsson Telecom i Sverige helt och hållet till att handla via Click to Buy.

Behovet av att få fram ett bra verktyg för intern elektronisk handel för hela Ericsson är stort. Utfallet av Click to Buy är av intresse för hela koncernen.

– Om systemet fungerar bra kan det införas väldigt snabbt, säger Georg Hodosi som leder den projektgrupp som fått uppdraget att inventera marknadens utbud och rekommendera ett system för hela koncernen.

Lena Widegren

lena.widegren@etx.ericsson.se

☎ <http://bnsourcing.ericsson.se/ClicktoBuy/index.htm>

Bättre säkerhet med digital signal

I dag skrivs många dokument, bland annat fakturor och reseräkningar, ut för att attesteras av en chef innan de skickas vidare för till exempel utbetalning. Snart kan detta vara historia.

Ett system för digitala signaturer ska snart testas inom Ericsson. Går allt i lås kommer 40 000 personer kunna signera, och identifiera sig, elektroniskt redan nästa år.

För att det ska fungera måste dagens ID-kort bytas ut mot ett så kallat smart card och arbetsstationerna utrustas med kortläsare och en del programvara. Det måste också finnas en betrodd instans för utfärdandet av ID-korten, ett certifieringsorgan (CA – Certification Authority).

– Tekniken kring detta är inget nytt. Den bygger på en matematisk upptäckt från 70-talet men till för ett par år sedan har det inte

funnits något större marknadsbehov. Det som gör vårt projekt unikt är att vi siktar in oss på det praktiska användandet och upprättandet av certifieringsorgan, förklarar Magnus Petersson på Ericsson Data som driver projektet.

Kryptering och identifiering

Det finns tre användningsområden för metoden. Dels som digital signatur vid till exempel attestering. Med hjälp av den digitala signaturen kan såväl det signerade dokumentets äkthet som utställarens identitet verifieras. Metoden kan också användas för verifiering av individers och systems identitet.

Tekniken kan även användas för kryptering; det kommer att vara möjligt att göra dokument läsbara endast för utvalda personer.

På andra håll där liknande pro-

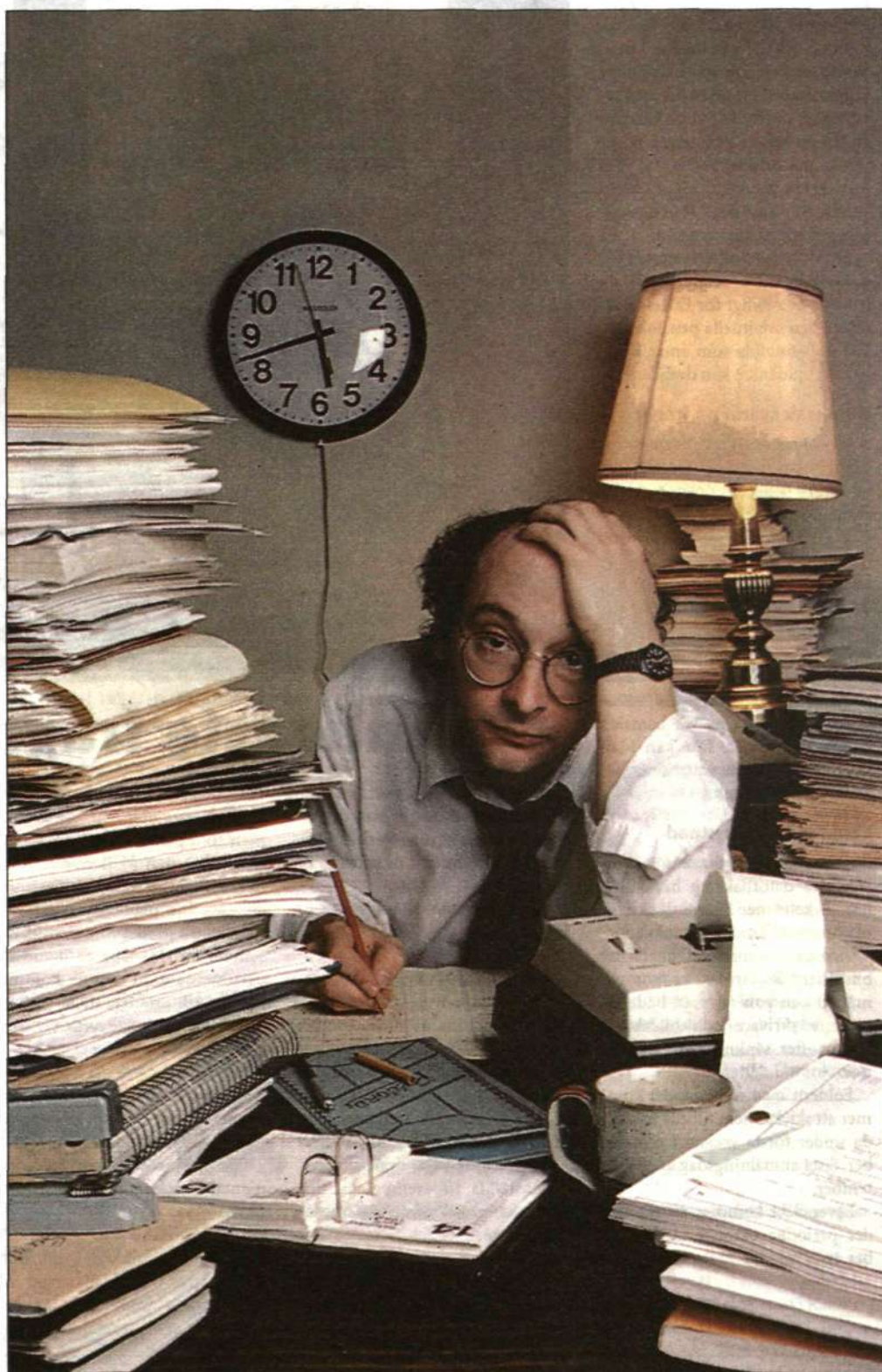

Nu pågår flera olika projekt inom Ericssonkoncernen för att minska på onödigt pappersarbete. Ett elektroniskt inköpssystem för koncernen har tagits fram av Ericsson Telecom. Ericsson Data kommer också inom kort att prova ett system med digitala signaturer. Det ökar säkerheten och minskar onödigt pappersarbete.

Foto: Sjöberg Bildbyrå

jekt testats är det ofta själva överföringen som skyddats eller krypterats, som till exempel vid banktransaktioner över Internet. Med Ericsson Datas system är det själva dokumentet som är krypterat eller bär en personlig signatur.

Exportlicens krävs

– Det är fullt möjligt att införa tekniken på ett nationellt, europeiskt eller rent av ett globalt plan, men det kräver en hel del juridiskt arbete. Det är betydligt lättare för ett företag som Ericsson

att prova detta, säger Magnus Petersson.

Eftersom systemet rör kryptering är det dock inte helt lätt att införa det i många länder, ens inom en och samma koncern. Produkten omfattas av lagen för strategiska produkter och kräver export- och importlicenser. Det gör att det kan ta lite tid att få i gång systemet över hela Ericsson.

– Vi har gjort det enkelt för användaren genom att använda ett gränssnitt anpassat till operativ-

systemen Windows 95 och Windows NT. På så sätt blir det lätt för användaren att lära sig de nya funktionerna eftersom de kommer att finnas i en välkänd miljö, säger Magnus Petersson.

Projektet kallas PKI, Public Key Infrastructure, och drivs av Ericsson Data i Norrköping.

Patrik Lindén

patrik.linden@lme.ericsson.se

☎ <http://npeng0201.ericsson.se/pki/>

Sänkt pris på hemdatorn

Månadskostnaden för hemdatorpaketet, som Kontakten skrev om i förra numret, blir lägre än väntat. Grundpaketet kostar 380 kronor, istället för 400 kronor.

– Vi hade för avsikt att försöka minska den eventuella pensionsförlusten den anställda skulle kunna drabbas av, men det gick tyvärr inte. Därför har vi nu bestämt att istället lägga de pengarna på att sänka månadskostnaden för datorpaketen generellt, säger Göran Whitlock, ansvarig för anställningsfrågor på koncernnivå.

Problemet är kollektivavtalen för tjänstemän och arbetare. De gör att det inte är möjligt för Ericsson att lindra den eventuella pensionsförlust för anställda som antar hemdatorerbjudandet kan drabbas av.

Helpdesk svarar på frågor

Som Kontakten skrev i förra numret påverkas sjuklöner, föräldraförsäkringar och pensioner av erbjudandet. Särskilt för personer som är 57 år eller äldre kan datorpaketet ha en betydelse för pensionen. Även personer som går i förtidspension under låneperioden drabbas.

– Om man känner sig osäker och vill veta vad som gäller just den egna pensionen kan man ringa vår helpdesk, telefon 0470-771603 eller titta på vår hemsida hempc.ericsson.se. Där kan man få exempel på olika situationer, säger Göran Whitlock.

Sänkt månadskostnad

Även bruttolöneavdraget för de alternativa datorpaketen har minskats. Paketet med alternativ skrivare kostar 430 kronor per månad.

Paketet med alternativ bildskärm kostar 480 kronor per månad och paketet med både alternativ skrivare och bildskärm kostar efter sänkningen 530 kronor.

Foldern med erbjudandet kommer att skickas hem till alla anställda under första veckan i september. Sista anmälningsdag är 30 september.

Leveranser kommer att ske under perioden oktober till december.

Mia Widell Örnung
mia.widell@lme.ericsson.se

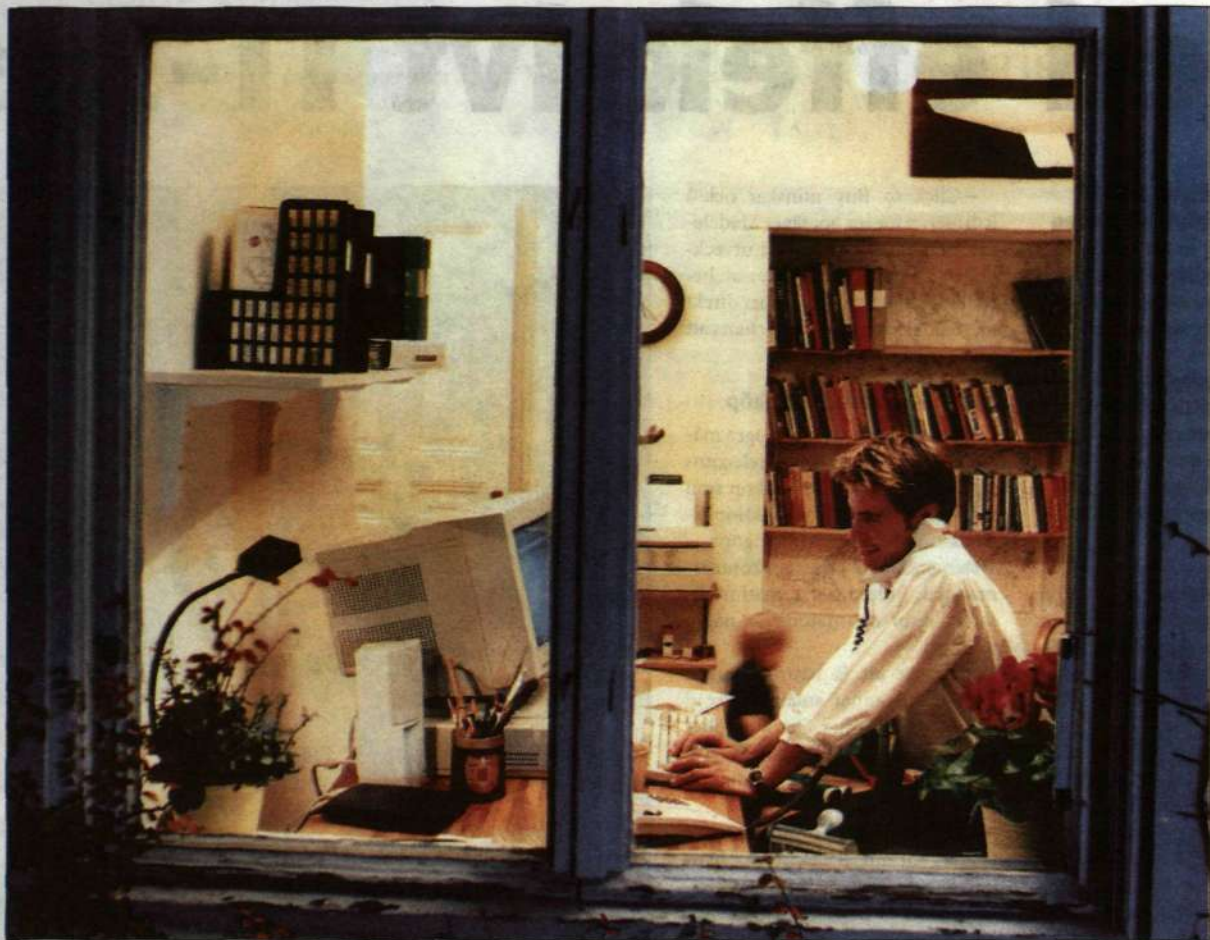

HemPC-paketet blir billigare än väntat. Månadskostnaden blir 380 kronor.

De vanligaste frågorna om erbjudandet

Kontaktenredaktionen har överösts med frågor sedan artikeln om hemdator-erbjudandet publicerades i det förra numret.

Här är svaren på några av frågorna.

Vilka omfattas av erbjudandet?

Alla tillsvidareanställda, såväl heltids- som deltidanställda, som är i aktiv tjänst den 30 september vid ett Ericssonbolag i Sverige och som veterligen inte kommer att vara utan lön under tre månader eller mer under låneperioden, omfattas av erbjudandet. Däremot får visstidsanställda, till exempel vikarier, prov- och projektanställda, inte låna en dator.

Vad händer om jag exempelvis är tjänstledig, sjuk eller i utlandstjänst?

Tillsvidareanställda som är frånvarande per den 30 september, men som planerar att vara i aktiv tjänst före den 31 december omfattas av erbjudandet. Däremot, de som inte planerar att komma tillbaka till jobbet före den 31 december får inte låna en dator. De personerna kan, när de kommer tillbaka till arbetet, ställa sig i en intern kö för att överta en återlämnad dator.

När jag har fått en lånedator, vad händer då om jag blir sjukskriven, tjänst- eller föräldraledig?

För frånvarotider kortare än tre månader ackumuleras bruttolöneavdraget och dras som en klumpsumma från lönen när den anställda är tillbaka i tjänsten. Om frånvaron är planerad till längre än tre månader är huvudregeln att låneavtalet sägs upp

och lånedatorn lämnas tillbaka till företaget.

Men i vissa fall, till exempel vid föräldraledighet, kan den anställda få behålla hemdatorn, trots att han eller hon planerar att vara borta i mer än tre månader. Den anställda ska då betala lånekostnaden de månader han eller hon är borta i förväg. Det sker som vanligt genom bruttolöneavdrag. Som högst får den anställda vara borta i 12 månader utan att lånedatorn måste lämnas tillbaka.

Vad händer med min hemdator om jag slutar på Ericsson?

I de fall anställningen upphör sägs alltid låneavtalet upp och lånedatorn ska alltid lämnas tillbaka.

Vem står för förlusten om PC:n går sönder eller blir stulen under låneperioden?

Alla som vill anta erbjudandet måste se till att ha en egen hemförsäkring.

Kommer datorn med skrivare och skärmar att visas någonstans innan anmälningsstämman går ut?

Hemdatorgruppen planerar att ställa ut och presentera datorpaketet på några olika platser i Sverige. Information om var och när kommer att läggas ut på nätet.

Fotnot: MS Office -97 standardversion ingår i paketet, vilket inte framgick i förra numret av Kontakten.

För mer information ring leve-rantören WM-datas kundtjänst 0470-771603 eller titta på webben.

© hempc.ericsson.se

Lekande lätt att komma ut på nätet

Den ska fungera ungefär som Postens Torget eller som Pas-sagen. Den ska vara en webbplats dit man kan gå för att handla, spela spel, delta i frågesporter, chatta, hämta information och delta i kurser. Det handlar om Zopps, webbplatsen för Ericssonanställda och deras familjer.

– Zopps ska vara roligt och lätt att använda. Den kommer att likna webbplatser som till exempel Torget eller Excite. Det blir ett sätt att lära sig den nya teknologin, att lära sig

kommunikation, säger William Agostini, ansvarig för Zopps.

– I den nya telekomvärlden måste var och en av oss bli duktiga på att använda Internet. Vi behöver tänka på ett nytt sätt. Internet blir en del av vår vardag, en del av vår hemmiljö. Genom bland annat Zopps visar vi att Ericsson inte

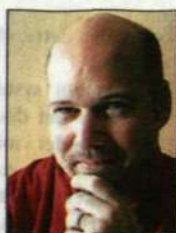

William Agostini.

bara kan tillverka lådor, utan att vi också har idéer och tankar i tillämpningar.

Den globala Zopps på engelska kommer att lanseras under Internet World-mässan, 5–9 oktober, i USA. Med hjälp av ett password ska Ericssonanställda och deras familjer sedan kunna komma in på webbplatsen.

Det kommer också att finnas lokala Zopps på de lokala språken. Innehållet kommer ständigt att bytas ut och uppdateras.

– De anställda får säga vad de vill ha eller inte ha. Det ska vara en le-

vande webbplats, ständigt ifrågasatt och förnyad.

Ericssonanställdas webbplats handlar också om att skapa en global mötesplats.

– Problemet med Ericsson är att vi har arbetat i små grupper och för smått. Men nu är vi ett stort Ericsson, ett varumärke. Zopps är ett sätt att bygga broar mellan kulturskillnader, yrkesgrupper, affärsområden och åldersgrupper.

Dessutom kan Zopps bli ett utställnings- och testrum för nya produkter som Ericsson har tagit fram.

– Vi har mycket kontakt med In-

ternetgruppen inom affärsområde Infokomsystem och man skulle kunna tänka sig att Ericssonanställda och deras familjer till exempel får testa produkter inom röstöverföring på Internet och sedan komma med synpunkter på förbättringar innan produkten är ute på marknaden.

– Det skulle kanske ge en snabb feedback, samtidigt som Ericssonanställda blir de Internetanvändare som hänger med i det absolut senaste, säger William Agostini.

© www.zopps.com

Ett av Ericssons bästa köp

Bolaget Ericsson Radio Access fyller i år 20 år. Under tio av dem har bolaget varit en del av Ericssonkoncernen.

– Det är exempel på ett av Ericssons mest lyckade företagsköp, säger Bernt Högberg, VD för bolaget.

I dag är Ericsson Radio Access ett självständigt bolag inom affärsområdet

Mobilsystem.

I 300 anställda omsätter nästan fyra miljarder kronor.

Det hela började för tjugo år sedan med

5 000 kronor i aktiekapital och fyra anställda vid den lilla firman Radiosystem i Bromma. Tio år senare såldes bolaget för 465 miljoner till Ericsson.

– Ett högt pris, ansåg man då, men genom att Ericsson lyckades utveckla verksamheten tog det bara två till tre år innan köpet var betalt, säger Bernt Högberg.

Ericsson gav bolaget en struktur som lade grunden till den kraftiga tillväxten under 90-talet. Radiosystem var det lilla företaget som gick upp i den stora koncernen och kunde bibehålla sin lekfullhet och kreativitet, men samtidigt dra nytta av Ericssons resurser och kontaktnät.

Det har gått förut

– Entreprenörandsan finns kvar och återföds i nya projekt, säger Bernt Högberg. Folk vet att det har gått förut och att det antagligen kommer att hända igen. Det ligger i kulturen att egna initiativ är välkomna.

Ett exempel på entreprenörskap är det nya affärssegmentet transmission (Cellular Transmissions Systems), som bildades 1994 och

som tre år senare omsatte över 600 miljoner på 64 anställda.

När affärsområdeschefen Kurt Hellström skulle välja en bra värd för ett helt nytt projekt som transmission, föll valet på Ericsson Radio Systems.

– Här finns både spjutspetsforskning och kunskaper om hur produkter ska mångfaldigas på bästa sätt i fabriken, konstaterar Bernt Högberg, som närmast kommer från Toronto där han var VD för Ericssons lokalbolag i Kanada i sex år. Han började på Ericsson 1987 med att göra stridsledningssystem för försvaret. Hösten 1989 träffade han Kurt Hellström som då dubblerade som VD på Radiosystem och marknadschef på en division inom Ericsson Radio Systems.

– Det var så jag kom in på mobiltelefoni i januari 1990, berättar han.

Klassisk fysik

Ska man enkelt sammanfatta Ericsson Radio Access så kan man säga NMT och antennära produkter. Båda begreppen har rötter tillbaka i de första pionjärerna.

Det var genom att konkurrera ut Mitsubishi på de antennära produkterna som Radiosystem tog sin första viktiga NMT-order i slutet av 70-talet.

ANP har expanderat från fem personer i utveckling och tjugo i produktion 1990 till dagens ca 200 utvecklingsingenjörer och över tusen i produktion, inklusive fabriker i Visby och Nynäshamn.

– Vi arbetar med den fysiska hanteringen av radiovågor, i alla system. Antennära produkter behövs oavsett om det handlar om dagens teknik eller framtidens förstärkare.

Basstationerna blir mer och mer av datorkraft och mjukvara. Hur överlever de klassiska antenn-



Vid årsskiftet 1992/1993 bytte Radiosystem namn till Ericsson Radio Access. Namnet Radiosystem behölls från 1988 då bolaget köptes av Ericsson.

nära produkterna i det perspektivet? Paradoxalt nog blir de allt viktigare med antennära produkter ju mer programvara och datorkraft det blir i basstationerna.

– Antennära produkter bygger på klassiska fysikaliska lagar. De kräver en viss mekanik och kan inte rationaliseras lika hårt som data-systemen. I relation till datorkraften blir de en allt större andel av basstationens värde.

Traditionella produkter klarar sig bra även inom andra delar.

– Eftersom så många har avfärdat NMT är det roligt att konstatera att NMT-faktureringen hade sin högsta notering genom tiderna på Ericsson 1997, säger Bernt Högberg. I volym är ökningen ännu större, med tanke på den starka prispressen.

Marknaderna växer i Ryssland, Öst- och Centraleuropa och Asien. Dessutom pågår en rad utvecklingsprojekt inom NMT:s ram. Motsatsförhållandet mellan analogt och digitalt blir alltmer konstlat.

Det viktigaste är inte hur stor andel av basstationen som är digital, utan vilken affär det är att sälja den.

Och än så länge tycks det vara en god affär.

– Jag tycker att det finns en allt tydligare insikt inom Ericsson-världen att NMT fortfarande har mycket kvar att ge och att systemet erbjuder en rad nya intressanta applikationer, säger Bernt Högberg.

Marika Ehrenkrona

Hedfors stannar i USA – hos Motorola

Han klarade guldlockan med några dagar. Bo Hedfors lämnar Ericsson efter drygt 30 år.

Men det är inte av bitterhet. Beslutet är personligt och har inget att göra med Ericssons affärsutveckling eller någon schism mellan honom och koncernledningen, säger han till Kontakten.

– Jag trivs i USA och jag vill avsluta mitt yrkeskarriär här. Jag har också trivts bra på Ericsson och nu ser jag fram emot ett spännande jobb på Motorola, säger Bo Hedfors som fram till nyligen var chef för Ericssons USA-bolag.

Han blir chef för en ny sektor för nätlösningar (Network Solutions) på Motorola. En ungefär dubbelt så stor verksamhet som Ericsson i USA.

Skriverier i pressen

Sedan han lämnade Ericsson i början av augusti har han och familjen haft fullt upp med att sälja villan i



Bo Hedfors har jobbat drygt 30 år på Ericsson. Denna bild kommer från 1994 när USA-bolaget fick statusen av ett Major Local Company inom Ericsson. Hejarklacksledaren fanns med vid "Ericsson Texas Olympics" som Bo Hedfors ordnade som ett avsparksmöte. Foto: Lars-Göran Hedin

Dallas och huset i Stockholm för att söka ny bostad i Chicago där han ska jobba för Motorola.

– Det har varit en del skriverier i pressen om att jag slutar. Jag

tycker att det är tråkigt att det framställs som om jag och Ericssons ledning inte kom överens. Jag har talat mycket med både Lars Ramqvist och med Sven-Christer

Nilsson och vi är fortfarande vänner.

– Att jobba på kontrakt för Ericsson innebär att man flyttar runt. Jag insåg att jag inte skulle bli kvar så länge till på den här positionen med tanke på hur länge jag varit här. Att flytta någon annanstans är inget som lockar mig eftersom min fru och jag tog ett beslut tidigare i år att vi skulle stanna i USA. Därför kom erbjudandet från Motorola lägligt. Ett erbjudande jag inte kunde säga nej till.

Stor del av Ericssons historia

Bo Hedfors började på Ericsson 1968 och bland de första han gjorde var att arbeta tre år i Holland med världens första datorstyrda internationella transitstationer.

– Den sattes i gång den 21 december 1971 i Rotterdam, säger Bo Hedfors som har ett gott minne för detaljer.

Efter Holland var han installa-

tionschef för ett stort AKE-projekt i Danmark.

Han har också hunnit med att vara VD för dåvarande samriskbolaget Honeywell-Ericsson i Kalifornien mellan 1983 och 1987. Innan han 1994 tog över VD-stolen på Ericsson i USA var han koncernens tekniske direktör.

– Trettio år på Ericsson är en lång tid. Det är faktiskt en fjärdedel av hela koncernens historia, konstaterar Bo Hedfors.

– Det är ett stort steg och det känns verkligen att lämna Ericsson efter så här lång tid. Efter annonseringen att jag skulle sluta har jag fått många memon och e-post från bekanta som dels gratulerar och dels beklagar att jag ska sluta. Jag är mycket tacksam över dessa välgångsönskningar och önskar alla på Ericsson fortsatta framgångar. Telekomvärlden är inte större än att vi också möts i framtiden.

Patrik Lindén

patrik.linden@lme.ericsson.se

Cisco är ett av de nya amerikanska IT-företag som många pratar om. Denna artikel kommer från tidningen Business Week. Den ger en god bild över hur annorlunda unga framgångsföretag fungerar jämfört med traditionella producerande företag.

Cisco – intressant förebild

Den tidigare otänkbara nedgången för många av världens största företag har på senare år blivit allt vanligare. Strategiska misar och företagsledning som förbisett utvecklingen har fått stora och mäktiga bolag som AT&T, Eastman Kodak och General Motors på knä.

Det finns också en mindre synlig men ännu större fara. Oförmågan att anpassa sig till snabbheten som den nya tekniken medför. Organisationsförändringarna har inte följt med i samma takt som investeringarna i ny teknik. Först nu börjar företagen kunna utnyttja tekniken som ett strategiskt vapen för framtiden.

Få företag har bättre än amerikanska Cisco förstått vikten av att hantera den nya tekniken inom företaget. Cisco har blivit världsledande leverantör av nätverksutrustning för Internet. Bolaget har intäkter på drygt åtta miljarder dollar årligen och har blivit en av börsens gunstlingar.

Cisco kan mycket väl fungera som en god förebild för hur ett modernt företag ska skötas, delvis därför att det utvecklade verktyg och metoder som sammanför affärerna med företagets leverantörer och kunder. Cisco har legat i framkant när det gäller att själva använda den nya tekniken som ställer nya krav på hur ett företag leds.

Nästan religiöst

Cisco förtjänar inte bara beröm för hur de utnyttjar tekniken. Det är också företagets vilja, insikt och företagskultur. Dess förmåga att hitta rätt partners och företag för uppköp. Men också hur väl de hanterar kunskap i sitt nästan religiösa fokus på kunden och sin framsynta personalpolitik.

Denna tonåring bland företag grundades 1984 av en grupp datavetenskapsmän från Stanforduniversitetet. Cisco leds av John T. Chambers som lärt sig från både IBM och Wang hur dålig anpassning snabbt påverkar företag negativt.

Erfarenheter från dessa företag har färgat

hans uppfattning om hur en hälsosam organisation bör se ut.

– Det lärde mig hur företag borde organiseras och hur man ska göra saker drastiskt annorlunda nästa gång, säger John T. Chambers, 48, som kom till Cisco 1991 och blev VD 1995. Att behöva säga upp folk är det jobbigaste jag gjort. Jag kommer att försöka allt för att slippa göra det igen.

John T. Chambers menar att hans anställda och Cisco ligger precis rätt. Där teknik och framtid förenas, inte bara för att förändra hur affärer görs utan för att förändra hela livet.

Äkta visioner, inte skryt

– Vi kan ändra sättet på vilket folk lever, arbetar, lär och roar sig.

John T. Chambers uttrycker denna fras ofta och utan att låta skrytsam. Det är också inspiration till var och en av de drygt 1 300 medarbetarna.

Han vill vara detta årtusendes Jack Welch. Liksom General Electrics ordförande Jack Welch har Chambers bestämt sig för att bli nummer ett eller två på varje enskild marknad. Det har redan uppnåtts på 14 av de 15 marknader där Cisco finns. Förutom detta mål tror Chambers att dagens konkurrens kräver en organisation som baseras på förändring snarare än stabilitet. En organisation som byggs kring nätverket istället för hierarkier; ett ömsesidigt beroende av partners istället för att vara självförsörjande.

I den organisation som Chambers bygger upp är nätverket centralt i det mesta som sker.

Nätverket håller samman Cisco med sina kunder, blivande kunder, partners, leverantörer och anställda. I år kommer Cisco att sälja för mer än fem miljarder US-dollar. Halften av det kommer att säljas över Internet. Det gör Cisco tre gånger så stort när det gäller försäljning över nätet som Dell – pionjären på detta område. Cisco har varit så



Cisco är ett av de mest framgångsrika företagen just nu. Cisco tillverkar utrustning för datornät. Få företag kan uppvisa samma fantastiska utveckling.

framgångsrikt med att sälja dyra produkter över Internet att företaget ensamt står för en tredjedel av all elektronisk handel.

Tekniskt stöd över nätet

Sju av tio kunder som ber om tekniskt stöd gör det över nätet. Genom att använda nätet för tekniskt stöd frigör Cisco fler resurser än vad dess närmaste konkurrent lägger ner på forskning och utveckling.

– Det har sparat in 1 000 ingenjörer, säger John T. Chambers. Jag tar dessa 1 000 ingenjörer och låter dem konstruera nya produkter istället för att syssla med tekniskt stöd.

Det ger ett gigantiskt övertag gentemot konkurrenterna.

Nätverksarbetet hjälper också till att hålla ihop företaget internt. Det får Ciscos nät leverantörer att framstå som ett företag för omvärlden. Externa leverantörer kan direkt via Ciscos intranät se när beställningar kommer in. De kan sedan skicka iväg utrustning samma dag direkt till kunden utan att Cisco ens varit i närheten av utrustningen. Genom att outsource 70 procent av produktionen har Cisco fyrdubblat produktionen utan att bygga en enda fabrik. Det har kortat tiden innan produkten når marknaden med två tredjedelar, till bara sex månader.

med en annorlunda VD

Nätverksarbetet är Ciscos främsta sätt att rekrytera medarbetare. Halften av alla ansökningar kommer elektroniskt. När en anställd söker information om företaget är intranätet rätt ställe att söka på. Drygt 1,7 miljoner webbsidor med information är tillgängligt på Ciscos intranät.

– Vi är det bästa exemplet på hur Internet kommer att förändra allt, säger Chambers.

Tekniken stöder denna affärsmodell men människan har fortfarande en plats. Nätet fungerar bättre om du redan har en personlig och mänsklig kontakt hävdar John T. Chambers. Det är därför han till exempel har kvalitetsmöten med samtliga i personalen.

Chambers tror på partnerskap med andra branscher. Många andra företag bildar partnerskap men Cisco har bäst rykte om sig att få dessa att lyckas.

Ciscos partnerskap med Microsoft är ett bra exempel. Det resulterade i en ny teknik som gjort nätverk intelligenta. Programvaran låter nätet veta vem användaren är och kan då anpassa hur det reagerar. Samarbetet gör att båda företagen kan växa snabbare på denna marknad.

Ett annat tema som ofta talas om men mer sällan visas av företagsledare är vikten av kundfokus. Inget ger John T. Chambers fler somnlösa nätter än frågan om hur Cisco bättre ska hjälpa kunderna.

Kunden är strategin

I den nya världen formas inte företagsstrategier av en isolerad grupp chefer utan av företagets största kunder. Kunden är strategin. – Det finns inget mer arrogant än att berättiga för kunden att det är det här du behöver veta, säger John T. Chambers. Oftast blir det inte rätt.

Ciscos kunder ses som partners när det gäller att forma strategin. Ett exempel är när Ford och Boeing berättade för Chambers att deras framtida behov svårigen skulle kunna täckas in av Cisco. Då köpte Chambers ett företag för att lösa problemet. Genom köpet av

Crescendo Communications 1993 gav sig Cisco in på en sektor som idag omsätter 2,8 miljarder dollar.

Vid köp av hi-tech-företag är det inte marknadsandelar man köper utan möjligheter i framtiden, menar Chambers.

I det talanghungeriga Silicon Valley mäts framgången av varje uppköp först och främst genom hur många anställda som stannar, därefter produktutveckling, och sedan ekonomiskt utfall på investeringen. Cisco har lyckats väl med att behålla det humankapital som ingått i uppköpta företag. Personalomsättningen i uppköpta bolag är bara sex procent.

Hårda krav vid uppköp

Varje uppköp måste passa Ciscos hårda krav. Chambers har under flera år studerat hur IBM och andra jättar köper upp företag och sedan kväver dem. Han insåg att företag som köps upp måste ha en företagskultur liknande den egna.

Chambers menar också att alla uppköp måste visa både kortsiktiga och långsiktiga vinster för aktieägare och anställda. Utan goda resultat efter sex månader börjar folk att ifrågasätta köpet. Med kortsiktiga fördelar blir det en positiv spiraleffekt.

Löner är mindre viktiga än ägarskap på Cisco. Cirka 40 procent av aktieoptionerna på företaget ägs av medarbetare som i snitt har optioner för 150 000 dollar. Jämlikhet är en viktig del av framgångsrikt samarbete och god arbetsmoral, menar Chambers som själv flyger ekonomiklass och inte har en egen parkeringsruta vid kontoret.

Det finns naturligtvis fler företagsledare som vill förändra hur företag fungerar. Men Chambers har en särställning när det gäller framtidens sätt att leda företag.

John A. Byrne

Business Week No 35-98

Översatt och redigerad av Patrik Lindén

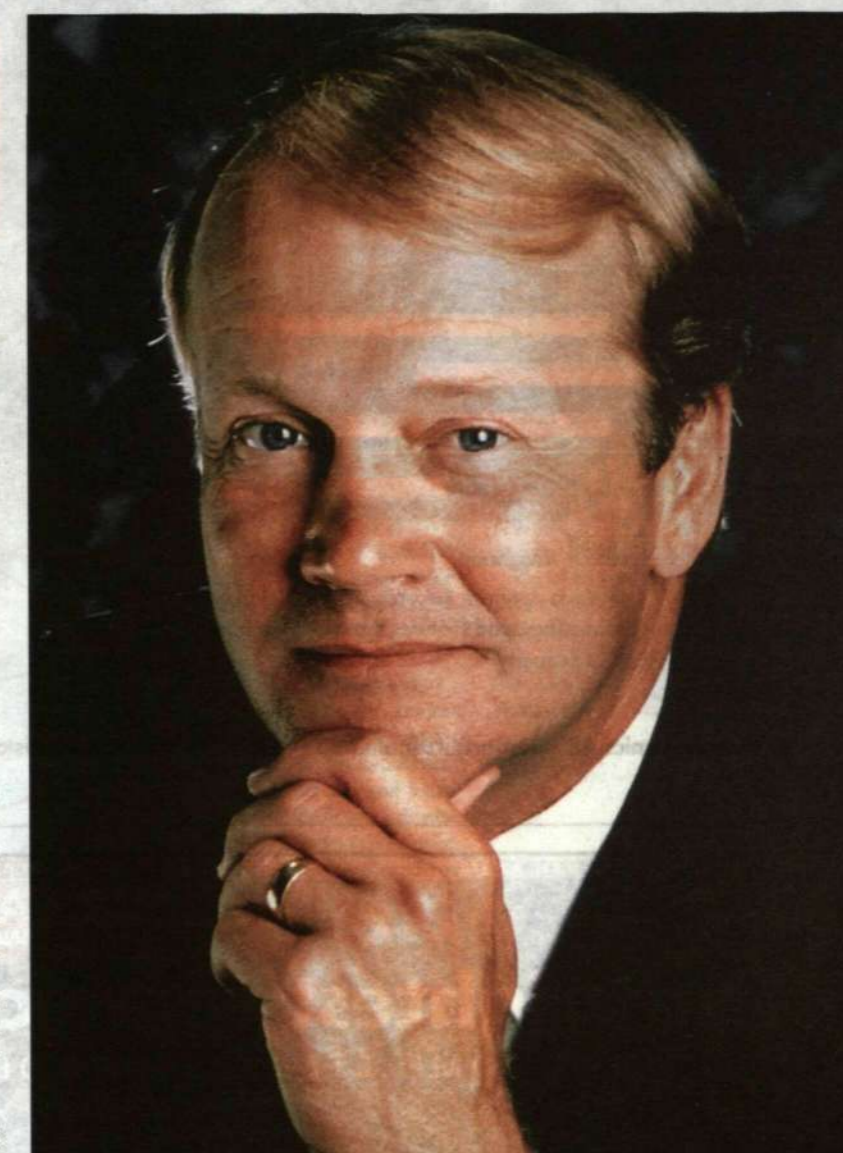

John T. Chambers, VD på Cisco Systems leder sitt företag på ett nytt sätt. Nät, både elektroniska och personliga, spelar en stor roll.

BRANSCHNYTT

Iridium marknadsförs i Sverige och Finland

Den svenska operatören Telia kommer att marknadsföra satellittelebolaget Iridiums globala mobila tjänster i Sverige och Finland. Satellittjänsterna ska vara tillgängliga från september i år. Telia kommer att sälja Iridiumtelefoner och tillhörande SIM-kort. Det ger kunderna tillgång till samtrafik med GSM.

Den 19 augusti sköt Iridium upp ytterligare två satelliter för sitt kommunikationssystem som ska täcka in hela världen. I slutet av september öppnas systemet för kommersiell drift.

Iridium är ett samriskbolag med 19 intressenter varav 17 själva är i kommunikationsbranschen. Bland andra tillverkaren Motorola och operatörerna Sprint och o.tel.o.

http://www.iridium.com

I september öppnar Iridium sitt globala satellitnät för mobil kommunikation.



Passagen svensk surfarfavorit

Telias webbplats Passagen toppar listan över besökare på webben för svenska webbplatser under juli månad. Tätt följd av Tele2, Teledordia, Telia och Altavista Sverige. Det visar undersökningsföretaget Sifos mätning.

Rapporten slår fast att det är IT- och medierelaterade webbplatser som ökar antalet besökare medan försäljningsinriktade webbplatser tappar något.

Undersökningen bygger på 1 000 intervjuer per vecka.

Passagens webbplats hade 955 000 unika besökare under juli. Ericssons externa webbplats har i genomsnitt 500 000 träffar per dag från hela världen. Vilket betyder att det tittas på så många sidor per dag. Antalet besökare är alltså färre.

http://www.passagen.se

Vad hände med Baywatch?

Till för det drygt år sedan hette Bay Networks användartidning i Norden Baywatch. Varför den tidningen försvann eller bytte namn kan man bara gissa.

Bay Networks är leverantör av nätverksprodukter särskilt inom datakommunikation. Liksom livräddarna i TV-serien Baywatch har företaget huvudkontor på den amerikanska västkusten.

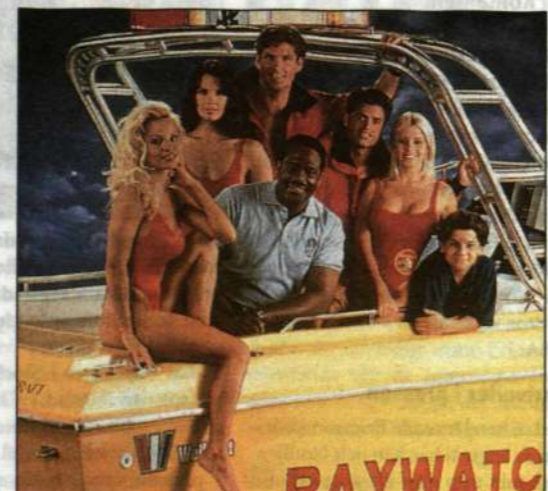

Omvärldsinformation lockar 600 varje dag

Ericssons omvärldsinformation och konkurrentbevakning på intranätet, Business Information Center (BIC), lockar 618 besökare varje dag. Tillsammans ser de över 8 000 olika webbsidor. Den genomsnittliga webbplatsbesökaren tar 14 minuter på sig per session. Det visar en undersökning som nyligen publicerades på just denna webbplats. Ett utomstående undersökningsföretag har också bedömt hur väl webbplatsen fungerar. Den får ett gott betyg för att vara lättanvänd. Samma sak gäller för bedömningen av innehållet som anses vara väl anpassat till sitt syfte. Sökfunktionen bedömdes fungera väl men kunna göras mer avancerad.

Av de användare som svarat på frågor om webbtjänsten menar 87 procent att de har direkt nytta av denna information i sitt jobb. Förra året svarade 76 procent likadant.

Gör en egen bedömning och se vilken information om omvärlden och konkurrenterna som erbjuds på intranätet.

http://bic.ericsson.se

Lite "kringutrustning" till mobiltelefonen

Köper du en Jaguar kan du få den extrautrustad med en exklusiv mobiltelefon. Telefonens knappats blir då en integrerad del av bilens instrumentpanel och bilens normala högtalare fungerar med telefonen. Dessutom får du en diskret mikrofon för handsfree. I grundutförande är det en Motorola-telefon som ingår i paketet; en Motorola 8700 dual band. Men mot en extrakostnad går det att få andra telefonmärken, till exempel en Ericsson-telefon.

Om du lägger in kortnummer på telefonen går det att ringa upp med några knapptryckningar på rattnavet. När du avslutar ett tele-

fonsamtal över handsfree-systemet går det vanliga ljudsystemet igång igen.

Telefonpaketet kostar 11 000 kronor extra. Men, det är kanske inte ett problem för den som köper en Jaguar.

Källa: Tidningen Mobil



Non-Volatile Memories

STMicroelectronics is committed to long term support and investment for Non-Volatile Memories, including EPROM, EEPROM and ASM, Flash Memories and Non-Volatile RAMs.

EEPROMs

- Densities up to 1 Mbit
- 1M cycle endurance/40 year data retention
- Application Specific Memories

Interface	256b	1Kb	2Kb	4Kb	8Kb	16Kb	32Kb	64Kb	128Kb	256Kb	512Kb	1Mb
Serial Bus												
PC (M24)												
MICROWIRE (M93)												
SPI (ST95/M95)												
Parallel Bus (M28)												

 Road map

ASM products optimise the architecture and interface for an application. They add features that enhance or protect intellectual property.

Flash Memories

- **Standard Range:** a range of industry standard Flash memories with better designer support, including 'C' language drivers.
- **User Architecture:** Flash memories with advanced features that improve cost/performance in applications.
- **Mass Storage:** investments that will make 1 Gbit Flash memories using 0.13µ process technology for future applications.

Standard Range

	256Kb	512Kb	1Mb	2Mb	4Mb	8Mb	16Mb	64Mb
5V, 3V								
x8, x8/x16								
Uniform & Boot Block								
5/12V, 3/12V								

User Architecture

Typical features include: RWW short latency - for EEPROM emulation - burst/synchronous interfaces and array architectures. Products will include 16 Mbit and 64 Mbit for cellular phones, STB, Network computing. Multiple-memories combine Flash+EEPROM up to 8Mb+256Kb, Flash+SRAM up to 16Mb+1Mb and PSD with Flash+SRAM+EEPROM+3000 gate logic on a single chip.



The ST logo is a registered trademark of STMicroelectronics

STMicroelectronics AB - Borgarfjordsgatan 13 - Box 1094 - SE-164 25 Kista Tel: +46 8 587 74400 Fax: +46 8 587 74411 <http://www.st.com>

WIRELESS PC CARD HOUSINGS

The brightest connectors in the universe

THE COMPLETE PC CARD SOLUTION FOR MOBILE DATA

If you know ITT Cannon, you know that we have the PC Card design capability to take new products from design concept to volume production.

We've been innovators in PC Cards from the beginning in 1990 when we produced the first PCMCIA I/O Card with pluggable cable. Today PC Cards have evolved into RF wireless applications and we are leaders in the inclusion of RF shielding inside cards while still maintaining maximum PCB area for your components.

While we develop many special products to individual customer specifications, we also offer four standard PC Card product ranges with the recent addition of Compact Flash Cards. These feature cover closing by 'snap-together' with optional spot welding, or ultra-sonic plastic welding.

We offer these special capabilities:

- Latest CAD technology - maximum design flexibility and expertise
- Skilled designers - you can explain your needs directly to someone who will understand them
- Fast prototyping - we understand the constant need for speed in new product development
- Full project management experience - you can be confident in our ability to handle your project to your full satisfaction.

If you're having a problem finding the perfect wireless solution in a PC card, try talking to us at ITT Cannon. We can give you the complete mobile data solution you need.



ITT Cannon, Jays Close, Viabes Estate, Basingstoke, Hampshire RG22 4BW, United Kingdom. Tel: +44(0)1256 311 512 Fax: +44(0)1256 336 562 For further information contact Tom Learmonth at the above address.

MOBILE PHONE CONNECTORS
ITT Cannon

ITT Cannon, Norr Mälarstrand 64, 11235 Stockholm, Sweden. Tel: 46 8 650 0071 Fax: 46 8 650 0072 For further information contact Stefan Oberg at the above address.

Vi blir bara fetare och fetare

Ericsson blir tyngre och tyngre. Inte bara på börsen utan även i kroppskilon mätt. En studie som gjorts på Friskvården inom Ericsson Telecom visar att anställda blir överviktiga efter ett antal år i företaget. Främsta orsaken är för lite motion.



Illustration: SYSTER DIESEL

Friskvårdskonsulent Britta Berggrens undersökning ligger till grund för en magisterexamen i folkhälsovetenskap. Uppgiften var att ta reda på hur en grupp anställda förändrar sina levnadsvanor under en tid. Undersökningen bygger på intervjuer med 979 tjänstemän inom Ericsson Telecom som hälsotestats under en sjuårig period, 1979 till 1996. Könsfördelningen var 73 procent män och 27 procent kvinnor.



Britta Berggren.

Britta Berggren fann att jobbet påverkade medarbetarnas val av livsstil. Särskilt uppseendeväckande var att tidigare motionsivriga personer slutade motionera regelbundet efter en tid på Ericsson. Konsekvensen är att många har ökat i vikt, trots att de förbättrat sina kostvanor. Hon fann också att de som är fysiskt aktiva generellt sett lever mer hälsosamt än de som inte motionerar alls. Till exempel visade det sig att individer som började motionera under observationsperioden även förbättrade sina kostvanor.

Två procent lever sunt

Under perioden som den undersökta gruppen observerades var det bara 19 av de 979 som konsekvent levde sunt och var vid god hälsa. Med andra ord: de åt bra och motionerade regelbundet (vilket innebär en halvtimmes promenad per dag eller gymnastik en till tre gånger per vecka), drack måttliga mängder alkohol samt var rök- och snusfria.

– Det var anmärkningsvärt få, säger Britta Berggren. Det tyder på att det är vanligt att vi under en livstid förändrar våra levnadsvanor avsevärt.

Britta Berggrens hoppas att undersökningen bidrar till en större medvetenhet

inom företaget om de risker som hänger ihop med fysisk inaktivitet och övervikt. Det är allmänt känt att överviktiga personer löper större risk att drabbas av hjärt- och kärlsjukdomar och andra välvärdssjukdomar, som högt blodtryck, höga blodfetter och diabetes. Och en förutsättning för att folk överhuvudtaget ska orka jobba med de höga krav på produktivitet och kompetens som ställs i organisationen är att de är vid god fysisk kondition.

– Förr var människor tvungna att vila efter jobbet. I dag behöver vi istället röra på oss för att orka med arbete och fritid.

Uppmuntrar till god hälsa

Företagshälsovården bedriver kontinuerligt olika friskvårdsprojekt i syfte att hjälpa medarbetarna att hålla sig vid god hälsa. Men i arbetet med att stödja sundare levnadsvanor har företags chefer också ett stort ansvar.

– Att uppmuntra till mer motion i det dagliga livet bidrar till en förbättring av folkhälsan och därmed också för företagets anställda. Det behöver inte vara mer än att hela gruppen går och spelar innebandy en eftermiddag i veckan.

En fråga som väcks av undersökningen är huruvida det finns ett samband mellan förändrade levnadsvanor och ett stressigt arbete.

– Det kommer att redovisas i en senare studie, säger Britta Berggren.

Lena Widegren

lena.widegren@etb.ericsson.se

SA HAR HALLER DU VIKTEN

Det är inget elitidrottande som krävs för att må bättre och på köpet bli av med de extra kilona. Friskvården rekommenderar:

- Att ta en halvtimmes promenad om dagen året runt.
- Starta gemensamma sociala och fysiska aktiviteter på avdelningen.
- Att inte hoppa över någon måltid.
- Att dricka mycket vatten, det är bra för prestationsförmågan.

Han lär ut hur man fattar rätt beslut

De bildar en anonym grupp. Men tillsammans ansvarar de för en stor del av Ericssons affärsverksamhet. Nu startar den första utbildningen för projektsponsorer – en vägledning till snabbare beslut om hur resurserna ska användas.

– Cirka åttio procent av Ericssons verksamhet bedrivs i projekt. Det är därför oerhört viktigt att de som beslutar om pengar till projekten gör rätt val, satsar på rätt projekt och kan analysera de ekonomiska konsekvenserna av besluten både på kort och lång sikt, säger Nigel Birch på Ericsson Project Management Institute.

Han leder den roadshow för projektsponsorer på hög nivå som nu genomförs på drygt trettio platser runt om i världen. Sammanlagt beräknas det finnas närmare 10 000 projektsponsorer på olika nivåer inom koncernen. Utbildningen som består av två dagars seminarium är den första riktade ledarskapsutbildningen till Ericssons projektsponsorer.

– Ericsson måste bli mer affärsfokuserat. Samtidigt som utbildningen hjälper projektsponsorer i deras individuella karriär stärker det företagets förmåga att göra affärer, betonar Nigel Birch.

Vilken roll har då projektsponsorerna?

– De har det yttersta ekonomiska ansvaret

för ett projekt under hela dess livscykel, alltså inte bara under själva utvecklingsfasen av till exempel en produkt utan så länge den finns ute på marknaden, förklarar Nigel Birch. De är ambassadörer för projektet och måste hela tiden tänka på lönsamhet, nöjda kunder och ett effektivt utnyttjande av resurser.

Diskuterar konsekvenserna

– Tanken med det seminarium vi nu erbjuder är att göra projektsponsorernas roll tydligare och underlätta deras arbete genom att simulera beslutssituationer i olika typer av projekt. Därefter redovisar vi och diskuterar vilka ekonomiska konsekvenser deras beslut skulle ha inneburit, säger Nigel Birch.

Bakgrunden till utbildningen är bland annat den ökande konkurrensen på telekommarknaden som kräver snabbare och effektivare beslut om olika projekts vara eller icke vara. I våras kom också nya direktiv till Ericssons projektmodell Props som bygger på olika utvecklingsnivåer, så kallade tollgates.

Den nya flexibla tollgatemodellen betonar projektens lönsamhet och affärsfokusering.

– Det är upp till organisationerna hur de vill använda modellen i sitt arbete, men vi kan ge vägledning och stöd. Viktigt är att testa lönsamheten i nya affärsidéer på ett tidigt stadium. Samtidigt måste projektsponsorerna kunna hantera de mänskliga faktorerna när projekt läggs ned, framhåller Nigel Birch.

Allmänbildande för alla

Ett pilotseminarium för projektsponsorer hölls i mitten av augusti i Stockholm.

– Jag ser det här som ett bra allmänbildande seminarium för alla som fattar affärsbeslut, oavsett om det sker i projektform eller inte. Seminariet handlar både om hur man samlar in information, bearbetar den och vågar fatta ett beslut, säger deltagaren Gabrielle Wessel på GSM-enhetens affärsledning för södra Asien.

Under hösten ska tre öppna seminarier hållas för projektsponsorer. Det första blir i Stockholm i oktober. De övriga planeras i Malaysia och Australien.

Nils Sundström

nils.sundstrom@era.ericsson.se

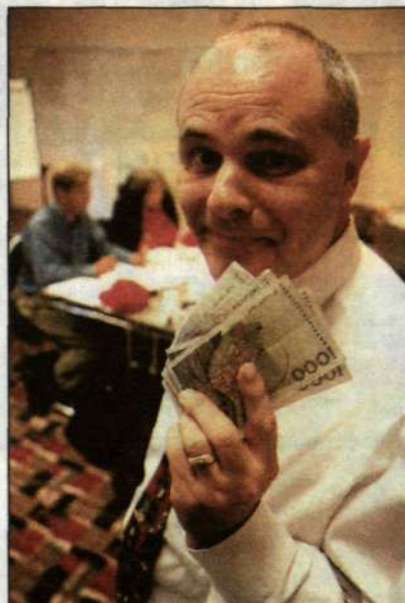

Träning i rätt affärsbeslut. Nigel Birch leder den första ledarskapsutbildningen för Ericssons projektsponsorer. Större delen av koncernens aktiviteter sker i projektform.

Foto: Nils Sundström

VÄRLDENS ENDA SHUNTREGULATOR OCH TILLSLAGSRESESET I 3-BENS SOT-KAPSEL!

Förenkla strömförsörjningen i miniatyrelektronik och hushållsmaskiner

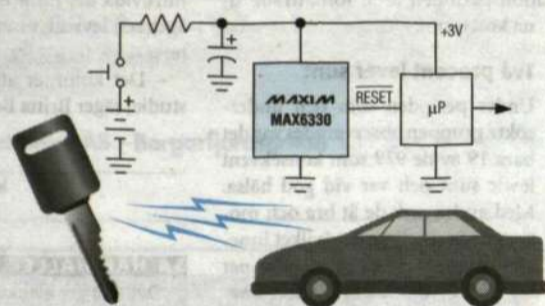
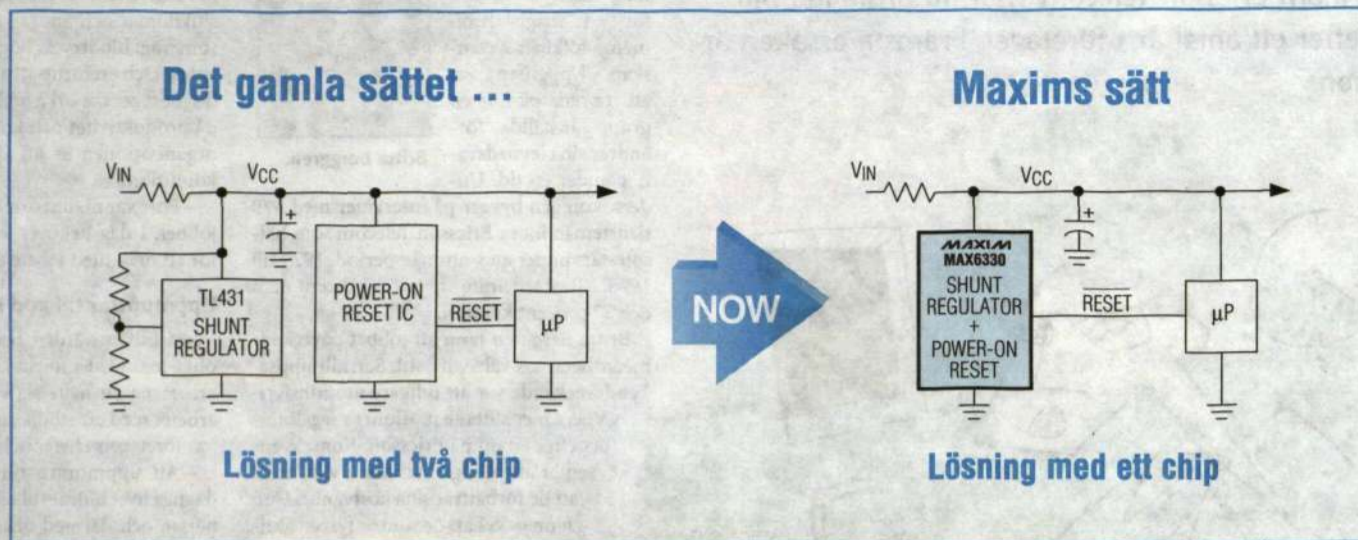

MAX6330/MAX6331 är idealiska för mycket små processorsystem, t ex centrallås i bilar.

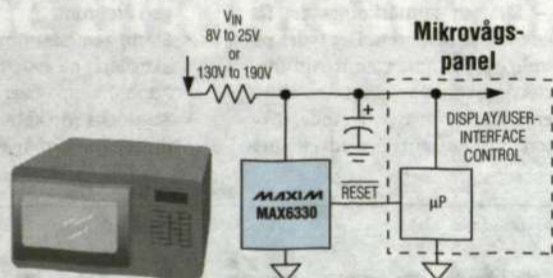

Med MAX6330/MAX6331 är det enkelt att ordna strömförsörjningen i hushållsmaskiner.

- ◆ Push/Pull resetutgång:
MAX6330 = $\overline{\text{RESET}}$
MAX6331 = RESET
- ◆ Lågt pris
- ◆ $\pm 1,5\%$ tolerans vid $+25^\circ\text{C}$
- ◆ Brett strömområde från $100\mu\text{A}$ till 50mA

KRETS	RESET-SPÄNNING (V)	REGLERAD SHUNTSPÄNNING (V)
MAX6330/6331LUR-T	4,63	+5
MAX6330/6331TUR-T	3,05	+3,3
MAX6330/6331SUR-T	2,78	+3

GRATIS! Design Guide för processorövervakning – inom 24 timmar!
Innehåller datablad och kort för gratisprover



<http://www.maxim-ic.com>

MAXIM

Tel. 08-444 54 30 Fax. 08-444 54 39

1998 ÅRS UTGAVA!
GRATIS PRODUKTKATALOG
PÅ CD-ROM



E EGEVO
Elektronik AB

BOX 8100, 163 08 SPÅNGA Tel. 08-795 96 50, Fax 08-795 78 83

www.egevo.se



Foto: Nils Backman

Libanon

- ett land under uppbyggnad



Ett land sargat av inbördeskrig bygger nu upp sin infrastruktur. Ericsson är med och levererar utrustning till Libanons telenät. På Ericssons lokalbolag har det

varit en del förändringar med bland annat personalnedskaeringar. Nu finns medarbetarna samlade i ett nybyggt hus och bolaget har fått en självständig roll.

Nytt namn på bolaget, flytt till nya lokaler och ny organisation. Det hände mycket på Ericsson i Libanon under 1997. Samtidigt som fjolåret kommersiellt var det bästa året hittills.

För medarbetarna på divisionen för mobiltelesystem har förändringarna varit ännu större i och med att GSM-kontraktet med kunden FTML flyttats från Ericsson Radio Systems i Sverige till Ericsson i Libanon.

Efter kriget vaknar marknaden

Nu är hela bolaget samlat i ett hus, tidigare fanns vi på tre olika platser här i Beirut, berättar Jan Embro, VD på libanesiska Ericsson sedan mars förra året. Han visar runt i det nybyggda huset, där Ericsson har tre våningsplan och egen parkering i samma hus. Det är unikt i Beirut.

I början av 1997 hade bolaget ungefär 300 anställda, i dag är de 150 personer. Av dessa är endast sex personer anställda på utlandskontrakt, så kallade "expats". Tidigare var de 40 stycken.

– Visst har det varit en tuff uppgift att skära ned antalet medarbetare så mycket men det har gått bra och vad jag vet har alla som slutat här fått nytt jobb. Personer med Ericssonserfarenhet är efterfrågade, säger Lars Ahlbom, som är ansvarig för finans och administration.

Bra resultat

En stor del av de som lämnat Ericsson arbetade tidigare på Ericssons regionkontor ute i landet och på det projektkontor för fast telefoni, som fanns. Under den tid som personalminskningen ägde rum genomfördes en Compassmätning, som, trots de stora förändringarna, visade bra resultat jämfört med Ericsson totalt.

– Vi har många unga medarbetare, medelåldern här är cirka



Ericsson i Libanon har cirka 150 anställda. Christine Fares, (till vänster) och Maya Azouri är två av dem. Christine arbetar på divisionen för Infokomsystem och Maya på Mobilsystemdivisionen. Foto: Gunilla Tamm

30 år och det gör att vi satsar rejält på kompetensutveckling. En angelägen uppgift är också att föra in Ericssons värderingar, säger Jan Embro.

Han tillägger att det är viktigt att alla medarbetare känner till bolagets mål och därför har de brutit ned 2005 och "Wanted position" inte bara till företagsnivå utan ända till individnivå. För att följa upp arbetet mäter de varje månad hur bolaget ligger till och jämför med hur det borde ligga till. Nu under året kommer bolaget också att bli ISO-certifierat.

Ericsson i Libanon är organiserat i tre kundorienterade affärsdivisioner samt en enhet för finans och administration. De tre divisionerna är Infokomsystem, Mobiltelesystem och Mobiltelefoner.

Mikael Eklund är ansvarig för Mobiltelesystemdivisionen, som har cirka 50 medarbetare.

Kunden ska komma i fokus

Han berättar om den avknopningsprocess som skett på divisionen. Bakgrunden är den nya organisation som infördes på affärsenheten GSM, NMT och TACS i januari. Grunden för den nya organisationen är ett nytt arbetssätt med kunden i fokus vilket innebär en anpassning ute på Ericssons lokalbolag.

– Här på Mobiltelesystemdivisionen genomförde vi, som det första Ericssonbolaget utanför Europa, denna så kallade avknopning. Ett viktigt steg togs den första april då kontraktet med vår kund, GSM-operatören FTML, skrevs över från Ericsson Radio Systems till Ericsson i Libanon. I och med det blev vi ett "qualified local company", förklarar Mikael Eklund.

Han är så kallad KAM, Key Account Manager. Han har det operativa och det konsoliderade lönsamhetsansvaret för kontraktet med France Telecom de Liban, FTML.

Antoine Nehmé är chef för divisionen Infokomsystem som har ungefär 80 medarbetare. Hon berättar att när det gäller fast telefoni finns en huvudkund, MPT, Ministry of Post and Telecommunications.

Under inbördeskriget i Libanon blev landets infrastruktur mycket förstörd och arbetet med att återuppbygga det fasta telenätet pågår fortfarande.

– 1993 undertecknade vi ett kontrakt på 284 000 AXE-linjer



Jan Embro.



I Libanon bor det 3,5 miljoner människor. Många av dem har inte haft råd med mobiltelefoner. Men i slutet av förra året infördes telefonkort med förbetald samtalstid och detta ökade försäljningen på mobiltelefoner kraftigt. Foto: Nils Backman

med MPT för utökning och återuppbyggnad av telenätet. Förutom Ericsson valdes Siemens och Alcatel och varje leverantör fick en region var i Libanon. 1994 undertecknade vi ytterligare ett kontrakt med turn key-åtagande med byggnader, torn, transmission samt stom- och abonnentnät.

Ett svårt land att bygga i

Så mycket som 65 procent av det område som tilldelades Ericsson var ockuperat, vilket naturligtvis försvårat arbetet.

Att dra kabel i ett så bergigt land som Libanon är besvärligt och därför har de valt att använda radioaccess på vissa platser på landsbygden.

– I april förra året kom vi överens med MPT om att använda Ericssons teknik DRA 1900 för 40 000 linjer, säger Antoine Nehmé.

Förutom för Infokomdivisionen är Antoine Nehmé även ansvarig för Mobiltelefondivisionen, där Paul Hadaya än så länge är den enda medarbetaren.

– Ericsson har tre distributörer här i Libanon och cirka 35 procent av marknaden. Nokia har lika stor andel, förklarar han. Andra konkurrenter förutom Motorola, är Siemens och Philips.

En halv miljon använder mobiltelefon

Cellis och Libancell är namnet på de två GSM-nät som finns i Libanon. Bägge togs i kommersiell drift under 1995. Cellis ägs av France Telecom Mobile International, som är majoritetsägare, samt ett privat libanesiskt företag. Ericsson är leverantör till Cellis system.

Bakom Libancell står två libanesiska företag samt Sonera (före detta Telecom Finland). Motorola och Siemens har levererat GSM-utrustningen.

– Näten har ungefär 250 000 abonnenter vardera. Bägge fick en mycket stark tillväxt när telefonkort med förbetald samtalstid infördes, berättar Mikael Eklund, chef för Mobiltelesystemdivisionen på Ericsson i Libanon.



Mikael Eklund.

En ny sjätte växel

Cellis system har i dag 234 basstationer, en sjätte växel har nyligen invigts och ytterligare ett antal basstationer är planerade. Ett testsystem för GSM 1800 har just installerats.

På grund av den långa samtalstiden per abonnent, cirka 800 minuter per månad, kunde Libanon tidigare jämföras med det GSM-nät som France Telecom har i Frankrike.

Samtidigt har centrala Beirut mycket tät samtalstrafik, en av de mest intensiva per ytenhet i världen.

Ett allt viktigare samarbete

– Vi har ett mycket bra samarbete med Ericsson och detta samarbete tror jag blir allt viktigare för framtiden, säger Patrick Soulard, teknisk chef på GSM-operatören FTML. Tillsammans måste vi utbilda slutanvändarna och föreslå olika lösningar. Ett exempel kan vara att få stora företagskunder att förstå möjligheterna med mobil datakommunikation.

När Patrick Soulard kommenterar samarbetet med Ericsson betonar han den goda kvaliteten på Ericssons produkter. Att FTML verkligen är nöjd med sin leverantör visar också en kundmätning. På en femgradig skala fick Ericsson Libanon 4,6 och det var under den tid som den stora omorganisationen av bolaget genomfördes.

Gunilla Tamm



LIBANON

Libanon är ett litet land, nästan lika stort som Östergötland eller som en tredjedel av Belgien.

Landet gränsar till Syrien och Israel.

I landet bor 3,5 miljoner människor och av dessa bor ungefär hälften i huvudstaden Beirut.

En stor andel av befolkningen, bor i utlandet. Ungefär 13 miljoner.

Inbördeskriget som pågick från 1975 till 1990 har skadat landet mycket och ännu finns många sönderbombade hus i framför allt Beirut. I södra delen av landet är det fortfarande oroligt.

Ericsson har funnits i Libanon sedan 1950, då ett tekniskt kontor inrättades. Innan dess hade verksamheten skötts av en agent.

1970 bildades bolaget Société Libanaise des Téléphone Ericsson S.A.R.L och förra året bytte företaget namn till Ericsson Libanon S.A.R.L. Bolaget har i dag 150 anställda.

Gunilla Tamm

gunilla.tamm@era.ericsson.se



**”Ju mer
avancerad
informations-
tekniken blir
desto mindre
behöver du
bekymra dig.”**

Upnet

*Upnet ingår i
Merkantidata-
koncernen,
en ledande
leverantör av
informations-
teknologi i
Skandinavien.
Merkantidata
finns med drygt
2000 anställda
i Sverige, Norge
och Danmark.*

www.merkantidata.se

Merkantidata
Kommunikation

**Increase your competence in
Wireless Messaging by attending
our training course**

**Tuesday 22 September
09.00 - 16.00
Ericsson Radio Messaging AB
Rissneleden 6, Sundbyberg**

Would you like to have:
E-mail on your pager? News, weather reports, stock exchange
information? Or important messages from your company?

Today there are many different paging services:

- * Internet + Paging
- * Broadcasting
- * Information (news, stock exchange information,
weather or traffic reports)
- * Web-casting

This course gives you all necessary
information about how wireless
messaging can be used, different
standards and system solutions.

Price: SEK 3700.-/person
Ericsson employee:
SEK 3100.-/person

Interested?
Please contact ERM training department.
E-mail: training@erm.ericsson.se
Tel. +46 8 757 59 00
<http://inside-erm.ericsson.se>

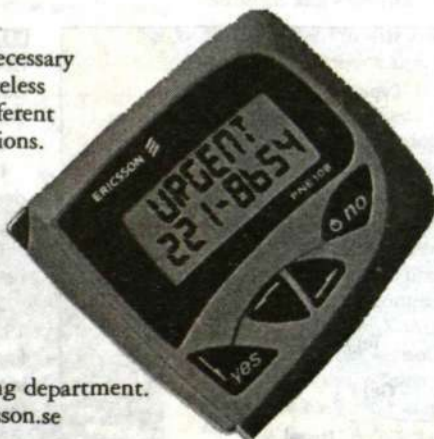

ERICSSON

– Årets State of the Art-konferens 7-8 och 28-29 oktober 1998, Electrum, Kista

New Business Processes '98

Kom och lär av
varandra och
lyssna till tala-
re med gedigen
erfarenhet från
företag som är
framgångsrika i
sitt förän-
dringsarbete,
såsom

Ericsson
Handelsbanken
Skandia
Telia
Volvo
Posten

Anmäl er nu!

<http://eqmi.ericsson.se>

Tel. 08-660 85 95

Ericsson Quality Management
Institute och Ericsson Data
Management Consultants

ERICSSON

Femna från slutet. Det blev det föga imponerande resultatet för Ericsson i Bolivia i kundundersökningen inom AMPS/D-AMPS-teknikerna 1997. Ett inte oväntat resultat, kanske, för ett alldeles nystartat bolag. Men ändå en varningssignal att ta på allvar och agera utifrån. Och det gjorde man.



Lisa Teljeby och Elisabeth Kvarnsjö fick chansen att göra en undersökning om kundtillfredsställelse för Ericsson i Bolivia.

Ericsson tänker om i Bolivia

– V var ett nytt bolag och vår kund agerade också i en för dem helt ny situation. Så det brast mycket i erfarenheter och rutiner från båda hållen, vilket till stor del förklarar våra dåliga resultat, säger Magnus Gall, kundansvarig för Entel Móvil på Ericsson i Bolivia.

– Men vi kunde ju inte slå oss till ro med detta. Vi var tvungna att göra något åt det. Resultatet var en klar varningssignal.

Så när det kom ett fax från två ekonomistuderenter, som gärna ville göra ett examensarbete, nappade Ericsson i Bolivia direkt.

– Vi såg möjligheten att få några personer utifrån att granska vår verksamhet. Och med en akademisk inriktning dessutom.

Samtidigt satt Lisa Teljeby och Elisabeth Kvarnsjö, två internationella ekonomistuderenter vid Linköpings universitet, och sökte en möjlighet till praktik och examensarbete vid ett utlandsföretag.

Fick svar från La Paz

– Vi faxade helt enkelt till de största svenska företagen i olika länder: Astra, Atlas Copco, Scania, Electrolux och Ericsson. De hade redan fått positiva besked från Scania i Madrid och i Johannesburg, när svaret kom från Ericsson i La Paz.

– Det lät mer spännande, så vi bestämde oss för att tacka ja.

I Bolivia hade resultatet av Ericssons enkät om kundtillfredsställelse just blivit känt. Inom områdena allmän service, service, information och leveranser var markeringarna långt under det acceptabla, medan få klagomål fanns på själva produkten. Ett resultat som tyder på organisatoriska problem snarare än tekniska.

Ericssons överlägset största kund i Bolivia är Entel, det nationella telefonbolaget, på vars uppdrag Ericsson bygger upp ett mobiltelefonnät i landet. Sedan snart två år drivs Entel av det italienska företaget Telecom Italia, som också äger halva Entel.

– Det var visserligen bara fem personer på Entel som hade svarat på Ericssons enkät, och man kan ju misstänka att de var de mest kritiska. Men vi tror ändå att resultatet var ganska representativt, säger Lisa Teljeby och Elisabeth Kvarnsjö.

Bra intern organisation viktig

Med tio dagars varsel reste de till Bolivia. Där ägnade de sex veckor åt att intervjua ett 15-tal personer på Entel och närmare hälften av de anställda på Ericsson, 30 personer.

– Vi tror att det är bra att någon utomstående gör en sådan här undersökning, säger de. Att det inte är någon som man redan har en relation till.

– Vi har blivit mycket bra bemötta, vi tycker att folk har varit öppna mot oss, dels kanske för att vi är unga tjejer, dels för att vi pratar bra spanska. Men det viktigaste är nog att vi kommer utifrån, att vi är oberoende av Ericsson.

Och resultatet då?
– Mycket av det vi kommer fram till är folket på Ericsson redan medvetna om, fast de inte har haft tid att göra något åt det.

– Generellt kan man säga att Ericsson här

har alla resurser, men de använder sig inte av dem. Det har gått så fort att öppna och bygga upp kontoret så de har inte haft tid att organisera sig på bästa sätt.

Tjejnernas recept är enkelt – och komplicerat:

– En bra intern organisation måste finnas innan man kan tillfredsställa kunden.

– Det fattas koordination och kommunikation mellan avdelningar och olika ansvarsområden. Ansvarsfördelningen har inte alltid varit tydlig.

Problemet ligger även hos kunden

De slutsatser och handlingsförslag som de kommit fram till har också redan börjat genomföras på Ericsson. Ett nytt organisationschema fungerar nu, där ansvarsfördelningen mellan avdelningarna är tydligare, samtidigt som kommunikationen och koordinationen dem emellen styrs upp bättre. Tydligare arbetsbeskrivningar tas också fram för var och en av de anställda.

En stark ambition hos Ericsson är att lära upp de lokalanställda så att de gradvis kan ta över mer och mer av verksamheten. Men detta är också något som kräver tid, påpekar tjejnerna.

De understryker slutligen att problemen inte bara har sin rot inom Ericsson, utan även hos kunden. Entel är ett stort före detta statligt företag med starka byråkratiska traditioner, långa beslutsvägar och svårigheter med att sprida information intern. Även om det numera administreras av italienska Telecom Italia, tar det tid att ändra på gamla administrativa rutiner.

Inget förvånande resultat

I slutet av maj lade de två Linköpingsstudenterna fram sitt undersökningsresultat och förslaget till handlingsplan.

– Jag är inte alls förvånad över resultatet. Mycket av det de kommit fram till har vi misstänkt själva, säger Magnus Gall. Nu har vi fått belegg för det, svart på vitt. Då blir det lättare att agera.

– Med en sådan här undersökning, där vi tar in två oberoende konsulter, visar vi också vår kund att vi tar deras synpunkter på allvar och att vi vill förbättra oss, säger Magnus Gall.

– Det här var vår första kundundersökning vid Ericsson i Bolivia, men vi vill gärna göra fler inom andra produktområden också, säger Magnus Anseklev, försäljnings- och marknadsföringschef. Han nämner som exempel mobiltelefoner, där användarna också är de slutliga kunderna, samt AXE-växlar.

– Vår strategi är att jobba närmare kunden och att lära oss kundens affärsmöjligheter, fortsätter Magnus Anseklev, som givetvis hoppas på ett betydligt bättre resultat i 1998 års mätning av kundtillfredsställelse.



Magnus Gall.

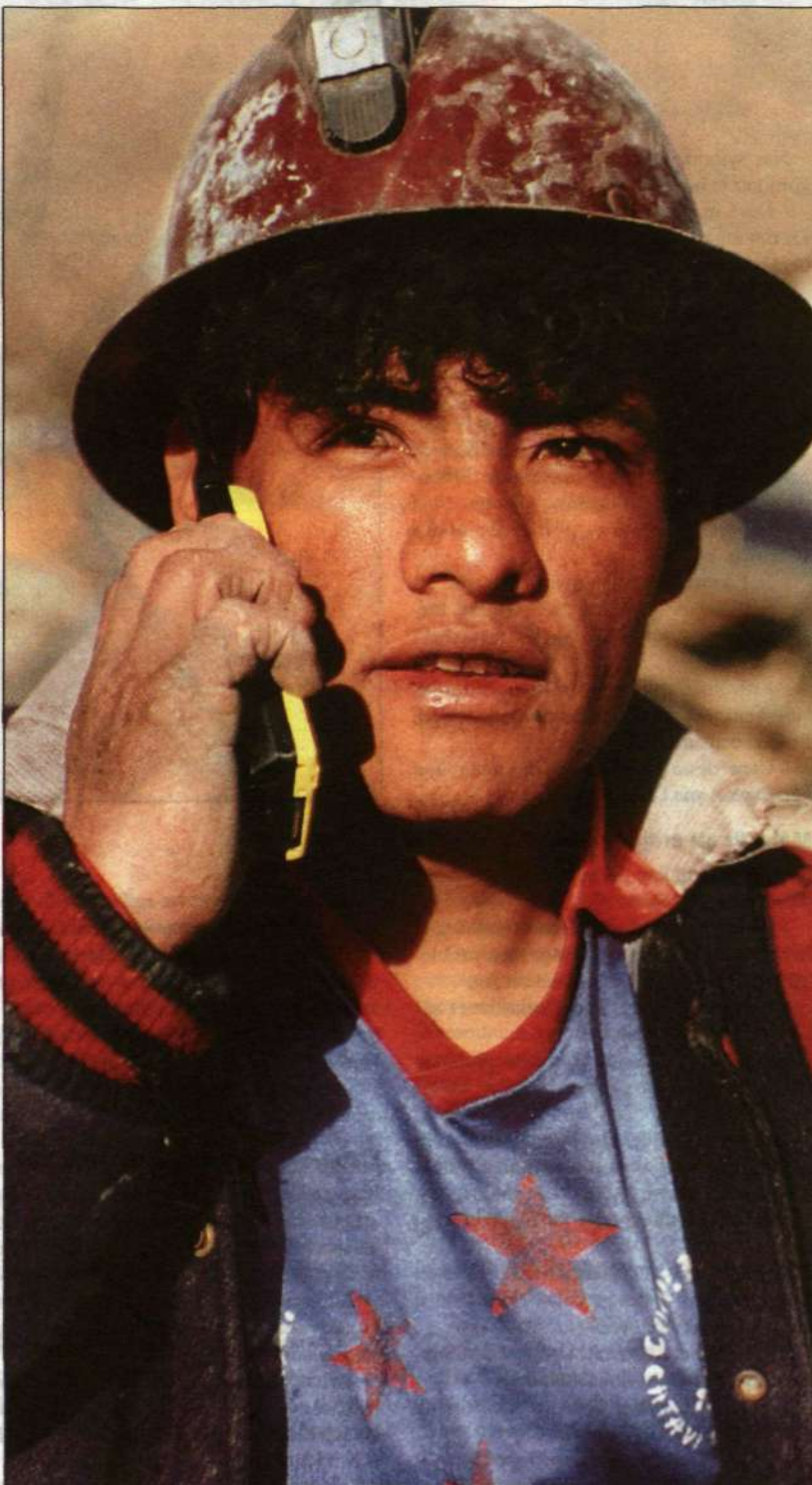

I Bolivia har mobiltelefonen blivit allmans egendom, eftersom ett fast telefonabonnemang är så dyrt att skaffa sig. Foto: Kristina Robberts

- LAN-center. Åsa.

Åsa Söderberg svarar på ett nytt samtal till Ericsson Datas lokala helpdesk i Västberga i Stockholm. Hon är en av 30 vänliga röster som hjälper till rätta, fixar, reder ut och kopplar vidare när någon har problem med dator, programvara eller uppkopplingar.

Här finns alltid någon som lyssnar

När hon tar emot ett nytt samtal har hon ingen aning om vad som ska hända. Kontorslandskapet surrar av mumlande röster, folk kommer och går. Vid arbetsplatser med blå skärmar, dubbla datoruppsättningar och dämpad belysning arbetar helpdesks 30 anställda i Västberga. Lika många finns i Kista.

Målet är att 75 procent av dem som ringer hit ska få svar inom två minuter, 80 procent av ärendena ska lösas direkt. Många samtal präglas av HELP – som i helpdesk.

"Jag har inte fått någon pinkod till min racomuppkoppling."
"Jag kan inte öppna ett mail. Det är för stort."

"Min laptop har varit på reparation och väskan och sladden är inte med tillbaka. Hur får jag tag i dem?"

Åsa ser vem som ringer på sin dator: avdelning, ort, memointitet och e-postadress till den som ringer. Hon ser vilken tekniker som varit inkopplad. Svaret till personen som saknar väska och sladd blir:
– Jag skickar ett mail så ser han till att du får dina saker.

Information förebygger problem

Hon skickar ärendet för kännedom till reparatörens grupp så att inget hänger upp sig om reparatören inte kan nås just då.

– När system eller applikationer för Ericsson Standard Office Environment, ESOE, uppdaterats via nätet är det många som ringer. Det kan vara deras egna inställningar som stör uppdateringen, tror Åsa.

Då installerar hon om hela paketet via nätet.

När system, servrar eller nät ligger nere kommer många frågor.

– Det kan inte vi lösa, vi kan bara informera om att arbetet pågår och hur lång tid det beräknas ta.

Därför har information blivit viktig för att förebygga problem. De som berörs får i förväg veta om planerade stopp.

Åsa växlar mellan två funktioner på helpdesk. Frontline – då svarar hon på frågor från alla som ringer. Back Office – då är hon expert på system och applikationer inom Ericsson Business Networks inom affärsområdet Infocom Systems. Alla har sina specialområden som e-post eller andra system.

– Det krävs speciella egenskaper för att fungera i helpdesk – utöver det tekniska, förklarar Anna Lundstedt som är helpdeskschef i Västberga.

Positiv människosyn, stresstålig, förändringsbenägen, service- och kundorienterad, flexibel och analytisk.

– Utan dessa egenskaper trivs man inte här, säger Anna Lundstedt.

Målet är att erbjuda världsklass

Även med dem kan det vara tröst – om kunderna är arga.

– Ibland blir man verkligen utskäld. Det har hänt att tårarna är på väg. Men problemet är faktiskt inte mitt fel, det vet jag.

En och annan svordom förekommer säkert efter vissa samtal...

Lokal helpdesk klarar inte alla problem. Ibland måste någon person ut på plats för att lösa problemet.

Vid andra tillfällen kopplas experterna in på sådant som som mail och viktiga system och program – som SAP R/3 – inom Ericsson eller infrastrukturexpertiser för nätverk, servrar och drift.

När helpdesk i Västberga stänger klockan 20 tar Ericsson Datas globala helpdesk med 24-timmarsservice över.

Men ansvaret ligger alltid kvar på den första kontaktpunkten – lokal helpdesk.

Målet för Ericsson Data är att erbjuda kunden helpdesk i världsklass.

Lennart Edberg arbetar med strategi och arkitektur för detta, inom ramen för Ericsson Global Infrastructure Programme:

– Det ska räcka med ett telefonsamtal för



Åsa Söderberg jobbar på en av Ericssons helpdeskar. Det är till henne och hennes kollegor du ringer när din dator inte uppför sig som du vill. De flesta som ringer är vänliga, dock inte alla. Många ärenden kan lösas direkt på telefon. Foto: Peter Nordahl

Ericsson Data erbjuder helpdesk i världsklass

Dotterbolaget Ericsson Data har ett antal lokala helpdeskar. Dessa backas upp av tre globala helpdeskar som täcker in alla tidszoner.

Lokal helpdesk

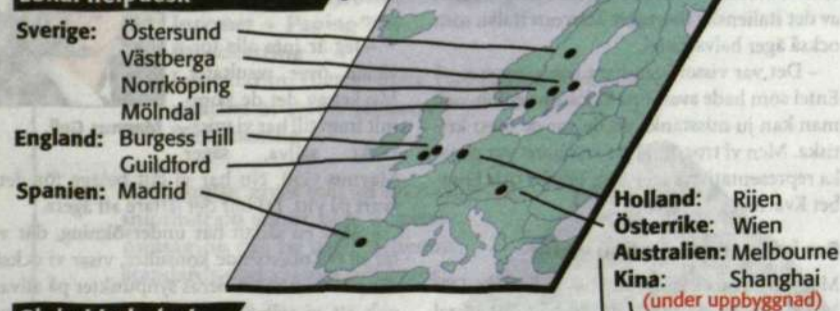

Global helpdesk



Grafik: Mikael Parment

att få hjälp, ingången är vårt ärendehanteringssystem som kan skicka problemet vidare till den expertis som behövs – om inte den som svarar först kan lösa problemet.

I dag finns ett hundratal helpdesk inom koncernen.

– Nu bygger vi upp en enhetlig service baserad på ett globalt samarbete.

Enklare uppdatering och underhåll

Basen blir tre viktiga punkter: ett enhetligt arbetssätt, avtal om nivån på bastjänster och basservice samt en gemensam verktygslåda för lösningar.

Till verktygslådan hör också den globala kunskapsdatabas med godkända lösningar som är under uppbyggnad.

– Färre driftställen genom tre drift-, kompetens- och supportcentra i Stockholm, Dallas och Kuala Lumpur skapar effektivare drift och enklare uppdatering och underhåll.

Lokal helpdesk ska utvecklas till regionala stöd- eller problemlösningsscenter som kundens första kontakt. Där ska stöd för Ericsson

sons huvudsakliga system och program och för globala infrastrukturjänster finns. Bakom dessa regionala centra finns en global stödorganisation i tjänst 24 timmar per dygn.

Aaron Haynes är nytillträdd supportchef i Stockholm. Han kommer från Dallas med erfarenheter av detta framtida sätt att arbeta.

– Det spelar verkligen ingen roll var stötteamet sitter.

– Vi måste använda våra system och vårt nätverk för att leva upp till våra åtaganden om globalt stöd dygnet runt. Det är avgörande för kunden, understryker han.

Denna uppbyggnaden samordnas med Ericsson Datas globala stöd inom affärsområdet Global Service Provider.

Spjutspets med lokala verktyg

Där ansvarar Global Helpdesk för stöd när det gäller infrastruktur; nät drift, datakörningar, servrar, domäner och plattformar. Helpdesk Competence Center skapar tekniska lösningar och verktyg för helpdesk runt om i världen.

– Vi förvaltar och utvecklar integrerad

helpdesk och IT-support globalt för Ericsson, säger ansvarige Ove Sahlén.

Det innefattar också ett globalt ärendehanteringssystem för att knyta olika helpdesk till varandra och ett koncept för uppbyggnad av lokal helpdesk vid nyetableringar med användarvänliga verktyg. Utvecklingen sker med ett globalt och virtuellt perspektiv.

– Självklart. Vi är en spjutspets med globala verktyg och globala processer, säger Ove Sahlén.

Åsa Söderberg på Helpdesk i Västberga har också ett globalt perspektiv. Hon möter gärna kunden någon annanstans i världen.

– Varför inte Kuala Lumpur, det vore häftigt, säger hon och plockar upp ett nytt samtal: "LAN-center Åsa..."

Nya kunder behöver hjälp.



Åsa Söderberg.

Eva Andersson

GODA RÅD FRÅN ÅSA

Behovet av hjälp och stöd ökar kontinuerligt.

Globalt ökar antalet samtal med 50 procent per år. Även om standardisering ger färre störningar och problem är det ett faktum att en nöjd kund kommer gärna tillbaka. Det är mer effektivt att kontakta helpdesk än att störa en kollega som ändå kanske inte kan hjälpa till och som dessutom förmodligen har något viktigare att syssla med.

Många frågor återkommer. För att enkelt kunna utsluta vissa fel och skynda på en lösning på problemet kommer här några goda råd från Åsa i Västberga:

- Prova att starta om datorn. Glöm inte att spara först.
- Kontrollera kablar i dator och vägguttag.
- Försök hitta lösningen i Helpmenyn.

Om detta inte hjälper, kontakta helpdesk. Ha memo-id och användarnamn till hands, liksom namn på den printer, server, arbetsstation eller dator som felet gäller.

Arbetsstationens namn finns vid prompten i något av terminalfönstren.

Gäller det ESOE: högerklicka på problemet kommer här några goda råd från Åsa i Västberga:

Galler det ESOE: högerklicka på problemet kommer här några goda råd från Åsa i Västberga:



Masters of our art



Ericsson Components offers you a world-class range of components, sub-assemblies and services on your doorstep. And all with Ericsson quality, reliability and technical know-how. Energy Systems, as part of Ericsson Components, offers total energy solutions. These range from miniaturized power modules that fit directly onto circuit boards, up to complete energy solutions for large exchange installations. Microelectronics, as part of Ericsson Components, delivers the enabling technologies for solutions in wired, fiber and wireless applications. This division makes highly competitive, high performance SLICs, RF power transistors, RF ICs and modules, digital and mixed system ICs, and opto-electronic devices. As part of Ericsson Components, Ericsson Electronic Distribution holds a very wide range of electronic parts, all of which can be delivered anywhere in Europe within 24 hours. Full technical support and a host of other value-added services, designed to work with customers' own logistics, ensure the lowest cost of ownership and an efficient supply chain. So you see, for dedicated telecom components, your first call should be to Ericsson Components.



Ericsson Components

- ENERGY SYSTEMS
- MICROELECTRONICS
- ELECTRONIC DISTRIBUTION

Ericsson Components
Internet: <http://www.ericsson.se/components>
Intranet: <http://www.eka.ericsson.se>



Här fortsätter Kontaktens serie om partnerskap och samarbeten. Ericsson behöver starka relationer med världsledande leverantörer inom flera områden för att kunna växa och utvecklas. I detta nummer kan du läsa om samarbeten inom marknadsföring, försvarsprodukter, programvaruutveckling och halvledarkretsar. En del samarbeten är alldeles nya medan partnerskapet med Texas Instruments pågått i mer än tio år.

Förtroende grundstenen i bra partnerskap



För ett partnerskap ska fungera och utvecklas krävs förtroende från båda parter, att man litar på varandra.
Foto: Pressens Bild

För att ett partnerskap ska fungera och utvecklas krävs förtroende från båda parter, att man litar på varandra och i samförstånd utbyter idéer. Det är också grunden till den modell som Ericsson och Texas Instruments, TI, etablerat och arbetat med att förbättra ända sedan den 23 maj 1987 då partnerskapet mellan de båda företagen undertecknades.

Det avtal, Principal Cooperation Agreement, PCA, som skrevs i maj 1987 skulle gälla i tio år och man förhandlar nu om ett nytt avtal som bättre ska spegla dagens utveckling. Samtidigt har behovet av nya leverantörssamarbeten ökat genom Ericssons kraftiga expansion.

En gammal strategifråga

En av initiativtagarna till partnerskapet med TI, var Ericssons förre koncernchef Lars Ramqvist, som då var ansvarig för strategifrågor inom koncernen. Redan för mer än tio år sedan var alltså en av de strategiska frågorna vad Ericsson ska göra själv och vad som ska köpas in.

– Diskussionerna mellan Ericsson och TI började i mitten av 80-talet och det tog oss ett år att förhandla fram avtalet om partnerskap. Ett avtal som på den tiden var rätt unikt, säger Björn Clevestig, VD på TI i Sverige, som själv var med i förhandlingsarbetet.

Bakom partnerskapet fanns Ericssons behov av att stärka sin ställning teknologiskt

och TI:s önskan om att förstärka sin leverantörställning. Främst var Ericsson intresserade av TI:s kunskaper och erfarenhet av halvledarkretsar, så kallade ASIC.

En möjlighet att ta sig in

– För oss blev partnerskapet en möjlighet att komma in på telekombranschen från dataindustrin som tidigare varit den dominerande marknaden för TI, förklarar Björn Clevestig.

Under de första åren var det Ericsson Telecom och Ericsson Components, som då hette Rifa, som var TI:s viktigaste partners.

Claes Flodmark, ansvarig för Strategiska inköp på Ericsson Radio Systems, har varit med ända sedan partnerskapet inleddes och arbetade då på Ericsson Telecom.

– Det innebar nya roller och nytt ansvar, alltså ett helt annat sätt att arbeta med en leverantör, förklarar han. Samarbetet har under de år som gått utvecklats och i dag är det helt naturligt att TI deltar i många utvecklingsprojekt.

Partnerskapet har under åren också förskjutits från att först enbart gälla Ericsson Telecom och Ericsson Components till hela koncernen, men nu främst mobiltelefoniområdet, där både system- och terminalsidan är

mycket viktiga. TI:s viktigaste bidrag är digitala signalprocessor som är en viktig komponent GSM-system och mobiltelefoner.

För TI innebar partnerskapet en ändrad organisation och ett delvis nytt arbetssätt.

– Vi har skapat en spegelbild av Ericssons organisation, där våra "account managers" har ett mycket nära samarbete och en ständig dialog med de så kallade program managers på Ericsson, säger Björn Clevestig.

Partnerskapet har förutom de rent tekniska kunskaperna också hjälpt Ericsson att få ned kostnaderna för flödet av komponenter.

– Det handlar bland annat om beställningsrutiner och optimerad lagerhållning, områden som måste anpassas mellan leverantör och Ericsson, förklarar Claes Flodmark.

Kunskap – känslig fråga

ibland kan det bli problem med att föra över kunskap från en leverantör till en annan och det kan bli aktuellt att köpa loss kunskande. Därför är immateriella tillgångar, det vill säga IP, intellectual property, en både viktig och känslig fråga i ett partnerskap och måste hanteras varsamt.

– Det handlar om att skydda Ericssonunika lösningar och utforma vår partners medverkan så att resultatet ska bli optimalt för Ericsson, säger Claes Flodmark.

– Grunden för ett bra partnerskap måste vara ett ömsesidigt förtroende och det tycker

TEXAS INSTRUMENTS

Grundat år: 1930 i Texas av John Clarence "Doc" Karcher och Eugene McDermott. Den första produkten var seismologisk utrustning för att hitta olja.

Omsättning: USD 9,750 (1997).

Antal anställda: 44 000 anställda varav hälften i USA. Resten jobbar i mer än 25 olika länder.

Huvudkontor: Dallas, Texas, USA.

Varför aktuella för Ericsson: TI utvecklar och tillverkar halvledare och är ledande när det gäller digitala signalprocessorer. En av de mest etablerade i sin bransch.

jag att vi har med Ericsson, även om vi som leverantör har ett visst underläge, säger Björn Clevestig. Han tror på ett fortsatt givande samarbete samtidigt som han hoppas på mer kommunikation med Ericssons marknadsförare.

– I dag tar vi gemensamt fram lösningar och det betyder att era slutkunder är också våra slutkunder. Om marknadsfolket på ett tidigt skede förmedlar kundernas önskemål till oss kan vi lättare hjälpa Ericsson att behålla sin framskjutna position på marknaden, avslutar han.

Gunilla Tamm

gunilla.tamm@era.ericsson.se

Byrå som kan konsumenterna

GF788, GH688, AF768, "Bond-kampanjen", "Make yourself heard"...

Reklambyrå Young & Rubicam ligger bakom en lång räkka av Ericssons kampanjer. Samarbetet mellan Ericsson och Y & R bygger på långsiktighet och förtroende. En förutsättning för att bygga ett varumärke.

Young & Rubicam har lång erfarenhet av konsumentmarknaden. Med märken som Colgate, Ford och Citibank finns det en stor kunskapsbank att ösa ur när det gäller att bygga varumärken. Men det finns få kunder i Y & R:s 75-åriga historia som Ericsson när det gäller snabb expansion.

– Det gäller att delge våra kunskaper som är ackumulerade sedan en lång tid på en väldigt kort tid. Utvecklingen går ju så oerhört snabbt, säger Jan Hedquist, ansvarig för Ericssonkontot på Y & R.

Ett fast partnerskap

Ericssons samarbete med Y & R har pågått i två år och är ett mycket fast partnerskap på affärsområdesnivå som man kallar "strategisk allians". Det innebär att de två parterna har ett, vad man kan kalla, virtuellt företag tillsammans.

– Vi driver det som ett normalt bolag



med styrelse, affärsplan och gemensamt uppsatta mål. Enda skillnaden är att det inte finns några reella tillgångar i bolaget i sig, säger Martin Blomkvist, ansvarig för affärsstyrning av marknadsföringen inom Mobiltelefoner och Terminaler.

Efter tidigare års samarbeten med ett antal olika reklambyråer världen över insåg man att det behövdes en byrå med ett globalt nätverk. Efter utvärdering valdes Y & R.

– Det blev inte bara lättare att koordinera våra kampanjer. Vi kunde också nå synergieffekter genom att välja en världsomspännande byrå, säger Martin Blomkvist.

Ett samarbete med en reklambyrå ska enligt Jan Hedquist ge strategiska kunskaper i hur konsumenterna uppför sig. Att ge kunden en objektiv insikt i hur människor reagerar på varumärken och produkter.

– Vi har både en strategisk och en tak-

YOUNG & RUBICAM (Y & R)

Grundat: På 1920-talet av Raymond Rubicam och James O. Young. Deras motto är "Knowing more about brands and branding than any other company in the world."

Omsättning: 12 MDR USD

Antal anställda: 12 000 anställda.

Huvudkontor: i New York, USA.

Uppdrag de haft för Ericsson: bland andra GF788, GH688, AF768, Bond och "Make Yourself heard".

Varför aktuella för Ericsson: för att de är en byrå med ett globalt nätverk.

tisk roll. Dels ska vi hjälpa till att bygga upp ett varumärke som ska hålla en lång tid framöver. Samtidigt ska vi se till att det går att sälja produkterna redan i dag, säger Jan Hedquist.

Men ödmjukheten måste finnas med. Ericssons själ får inte komma bort i kommunikationen med konsumenten.

Viktigt med dialogen

– Det måste alltid finnas en dialog i partnerskapsprocessen. Det är ju vårt varumärke det handlar om, säger Mats Georgson, som är ansvarig för byrårelationer på affärsområdet Mobiltelefoner och Terminaler.

Imagekampanjen "Make yourself heard" är enligt Jan Hedquist ett bra exempel på att man lyckats ringa in Ericssons själ i ord och attityder.

– Att kommunicera är ju precis det som Ericsson låtit människor göra i över hundra år. "Make yourself heard" speglar också den demokratiska syn som Ericsson har på världen samt respekten för individen.

Vill planera framtiden tillsammans

Vad ställer då Ericsson för krav på Y & R som samarbetspartner?

– Det ska finnas en möjlighet att gemensamt formulera strategiska mål och visioner. Vi ska kunna planera för en överskådlig framtid tillsammans. Det ska också finnas en vilja att dela affärsrisker med oss, säger Martin Blomkvist.

Mats Georgson poängterar också vikten av att ha ett långsiktigt partnerskap.

– Att utveckla varumärket är en långsiktig process. Det gäller att göra rätt i dag men att samtidigt lära sig göra det ännu bättre imorgon.

Gisela Zeime



Mats Georgson.



För att kunna koncentrera sig på sina kun-

der och deras behov är det viktigt med en trygg samarbetspartner som är specialist på sitt eget område.

Foto: Pål-Nils Nilsson/Tiofoto

Med en

När det gäller programvaruutveckling samarbetar Ericsson nära med Rational. Det betyder att Ericsson vet att Rational har de bästa utvecklingsverktyg och stödmiljöer som går att få och Ericsson kan koncentrera sig på att skapa tillämpningar för kunderna.

Nu slipper Ericsson skapa egna verktyg.

I Ericssons barndom fanns det ett snickeri inom företaget för att bygga stora växelbord. I dag framstår det som en historisk anekdot. För inte alls länge sedan gjorde Ericsson sina egna verktyg för programvaruutveckling. Snart kommer även det att framstå som en pikant detalj från historien.

Ett partneravtal

Sedan i december förra året finns det ett partneravtal med det amerikanska programvaruföretaget Rational om samarbete för att ta fram standardverktyg och utvecklingsmiljöer för programvaruutveckling.

– Ericsson insåg att det krävdes radikala förbättringar i arbetssättet för programvaruutveckling. Då började vi se oss om efter

trygg partner ökar fokuseringen

en extern partner som var konkurrensutsatt på världsmarknaden, säger Jaak Urmi ansvarig på Ericsson för kontakterna med Rational.

– Vi vill dra nytta av någon som har detta som sitt kärnområde så att vi kan koncentrera oss på vårt.

Det finns cirka 10 000 programvaruutvecklare inom Ericsson som nu ska dra nytta av Rationalns kunskap. Först ut i stor skala är enheten för amerikastandard inom Mobilsystem. I Montreal sitter ett 30-tal personer från Rational och jobbar heltid med Ericssons utvecklingsbolag där för att underlätta arbetet.

– Vi kan inte, och ska inte, programmera sådant som ATM-växel. Istället ska vi se till att Ericsson har bästa tänkbara hjälpmedel för att själva kunna göra det. Så kan själva kärnan i vårt avtal beskrivas. Vi säljer inte bara våra produkter rakt av från hyllan till Ericsson. Istället handlar det om ett intimare



Jaak Urmi.

samarbete där vi anpassar våra produkter till Ericssons behov och även bidrar med utbildning och support, säger Peter Ehn från Rational i Stockholm.

Han arbetar i Rationalns affärsenhet för Ericsson som satts upp som ett resultat av samarbetet.

Svårt att ta på

Verktyg för programvaruutveckling är kanske en aning abstrakt. Det är inte riktigt lika påtagligt som till exempel en snickares verktyg. Dessutom blir slutprodukten, tillämpningen eller programmet, också något abstrakt som inte går att ta på.

Peter Ehn gör en liknelse med ett kalkylprogram.

– Ska du göra en årsredovisning för Ericsson börjar du inte med att uppfinna ett kalkylprogram. Kanske använder du programmet Excel och anpassar det lite till dina behov. Ungefär så jobbar vi med Ericsson. Vi ser till att Ericssons programvaruutvecklare har de grundverktyg de behöver för att göra sina programvaruprodukter.

Med en partner för stödmiljöer kan Eric-

sson koncentrera sig på kärnverksamheten. Hur kommer det sig då att Ericsson inte skaffat sig en partner på detta område tidigare?

En ny möjlighet för Ericsson

– Möjligheten har inte funnits så länge, säger Jaak Urmi. När Ericsson började utveckla programmeringsverktyg fanns det ingen världsmarknad för detta. Då var det rätt att utveckla själva. Nu finns det företag som Rational som har som affärsidé att göra just detta. Då finns det inte längre någon anledning för Ericsson att göra det på egen hand.

RATIONAL SOFTWARE CORPORATION

Grundat år: 1970.
Omsättning: Över 300 miljoner USD.
Antal anställda: 1 800 i världen varav 140 i Sverige där Ericsson är en av de största kunderna.
Huvudkontor: Cupertino, Kalifornien, USA.
Geografiska marknader: Globalt står Ericsson för fem till sju procent av Rationalns omsättning. I Skandinavien är det upp till en tredjedel. Det är en exceptionellt stor andel för en enstaka kund.

Att ha en stor extern leverantör säkrar också kvaliteten.

Ju fler som använder ett programverktyg desto snabbare hittas eventuella buggar och fel. Fler användare säkrar på så sätt kvaliteten.

Patrik Lindén

patrik.linden@lme.ericsson.se

☞ <http://www.rational.com>

☞ <http://garbowww.ericsson.se/jdi>

Rational har ett mycket brett produktortiment och ingen direkt konkurrent med samma bredd. Däremot finns det gott om konkurrenter på varje enskilt segment.

Rational har många stora kunder i skilda branscher. Till exempel i finanssektorn och inom flyg- och försvarsteknik. Dessutom är Rational leverantör till en del av Ericssons konkurrenter och kunder, så som Siemens Nokia och AT&T.



Ericssons samarbete med Y & R har pågått i två år och är ett mycket fast partnerskap. Foto: Lars Åström/Tiofoto

KRAFTFULLA DATORER CERTIFIERADE ENLIGT ESOE



Intel® Pentium® II processor 400MHz
DELL OPTIPLX GX1 MT

- 512kB L2-cache
- Intel® 440BX AGPset
- 64MB ECC SDRAM (100MHz)
- 4,3GB hårddisk, ATA-33
- 8MB ATI Rage Pro Turbo AGP
- 14/32x CD-ROM
- Windows NT 4.0
- Integrerat 10/100Mbit Wake-up-On-LAN nätverkskort
- Integrerat 16-bit SoundBlaster-kompatibelt ljudkort
- 3,5" 1,44MB diskettstation
- Minitowerchassi
- Mus och tangentbord
- 3 års på-platsen-service

13.950:- inkl frakt, exkl moms

Dell P17" Trinitronskärm **4.410:-**
Dell P21" Trinitronskärm **8.940:-**



pentium® II

Dell är nu Sveriges största PC-leverantör (IT Research aug-98) tack vare vår unika direktmodell som ger dig som kund bättre priser och kundservice. För dig som behöver en kraftig nätverksdator kan vi erbjuda Dell OptiPlex GX1 som är certifierad enligt Ericssons egen standard – ESOE. Systemet är utrustat med 400MHz Pentium® II processor från Intel®, 64MB minne och 4,3GB hårddisk. För dig som behöver en mer flexibel lösning är Dell Latitude CPi ett utmärkt val! Nu har vi dessutom sänkt priset. Välkommen!

Dell reserverar sig för bildmässiga eller typografiska fel. The Intel Inside Logo and Pentium are registered trademarks and MMX is a trademark of Intel Corp.



Intel® Pentium® II processor 266MHz
DELL LATITUDE CPi D266 XT

- 512kB extern cache
- 64MB EDO RAM
- 4,0GB hårddisk Ultra DMA
- Skärm 13,3" TFT XGA (1024x768)
- Video 128 bitars PCI, 2MB minne
- 20x CD-ROM (modulär)
- Två typ-2 eller en typ-3 PC-card platser
- Infraröd överföring (IrDA 1.1)
- 16 bitars SB Pro kompatibelt 3D ljud
- Miljökosamt Smart Litiujon batteri
- 3,5" 1,44MB diskettstation
- Windows 95/Windows NT 4.0
- Touchpad
- AC Adapter 70W
- CD med power management
- USB-port
- Väska
- Vikt 2,8 kg
- 7 dagars fri retur rätt
- 3 års på-platsen-service

Dell Latitude är den enda bärbara datorn som klarat PC Computings hårdhänta "tortyrtest" i 4 år! Nu är det dags igen. Efter att ha hettats upp, kylts ned, utsatts för slag och fall, för att inte tala om kaffespill, har vinnaren av 1998 års tortyrtest korats – Dell Latitude.

22.500:- inkl frakt, exkl moms

DELL®

RING 08-590 051 00
www.dell.se

C&S CARLBERG & SON

Rosenberger - ny samarbetspartner!

Carlberg & Son AB som nästa år fyller 75 år, är ett traditionellt agentur- och handelsföretag. De flesta av våra agenturer har vi haft i mer än tio år, den äldsta är kvar sedan starten 1924. Sedan dess har vi utvecklats till en grupp expansiva företag inom elektronikbranschen. Förutom på fem orter i Sverige finns vi representerade i Polen och Ungern. Vi erbjuder i huvudsak produkter inom mikrovågs- och telekommunikationsområdet.

Carlberg & Son AB och Rosenberger Hochfrequenz-technik GmbH & Co har bildat gemensamma bolag!

Den 17 juli inledde vi ett samarbete med den tyska koncernen Rosenberger. Tillsammans med Rosenberger äger vi två bolag i Sverige. Det ena är ett rent försäljningsbolag, och det andra handlar kablage-tillverkning.

Rosenberger är liksom Carlberg & Son, ett familjeföretag. Sedan 1957 har Rosenberger tillverkat metallkomponenter. I slutet av 60-talet startade de produktion av koaxialdon. Det medförde att företagets tillväxt ökade enormt.

Idag är Rosenberger ett välkänt företag över hela världen. De är kända för sin mycket höga produktkvalitet, produktdesign och avancerade tillverkningsprocess. Dessutom har de ett mycket fulländat och väl sorterat sortiment.

Tillsammans med Rosenberger är vi övertygade om att vi blir en stark samarbetspartner på den svenska elektronik- och telekommarknaden.

I Rosenbergers nya produktkataloger kan Du läsa mer om deras breda sortiment av koaxialkontakter, koaxialinsatser, fiberkablage till lasermedicin, kalibreringskit mm.

Nytt i vårt sortiment är även **Micro-Coax/Uniform Tubes-programmet** som omfattar alla typer av semirigida och flexibla mätkablar.

Telefon **08-636 26 00** E-mail info@carlberg.se Internet www.carlberg.se

IT-konferenser TelekomDagarna Reprisen

Scandinavian CTI & Call Center Conference & Expo

3 seminarier från Telekomdagarna på Berns i repris
www.stf.se/repris98

- 1. Radiobaserad telekom, onsd. 16 sept**
- 2. Nätet som trafikmaskin, onsdag 16 sept**
- 3. Morgondagens accessnät, torsd 17 sep**

Plats: StockholmGlobe Hotel. **Pris:** 3.650 kr exkl moms/seminarium
Information: Siw Hallme, tel 08-613 82 28, e-post: sh@stf.se

Scandinavian CTI & Call Center Conference
www.stf.se/sccc98

**Skandinaviens största konferens och mäs-
sa om CTI, Unified Messaging och Call Center.**

**3-5 November 1998,
Nacka Strand, Stockholm**

Information: Lena Gerlich tel 08-613 82 90, e-post: ge@stf.se



STF Ingenjörutbildning AB
Box 1419, 111 84 Stockholm
Tel: 08-613 82 00, Fax: 08-21 29 82
e-post: it.info@stf.se, www.stf.se

Den europeiska marknaden för försvarsmateriel krymper. Priserna pressas av stora amerikanska försvarskonsortier och för att överleva drivs Europas försvarsindustrier in i partnerskap. Ericsson Microwave är inget undantag. Nyligen tecknades avtal med franska Thomson om gemensam försäljning och utveckling av spaningsradarn Erieye och under året väntas partnerskap för utvecklingen av nästa generation nosradar till Gripen.



Partnerskapen på försvarsmarknaden är en förutsättning för företagen att orka bära de dyra utvecklingskostnaderna. Men den ökade graden av samarbete är inte helt fri från komplikationer. Foto: Martin Naucler/Tiofoto

Krympande försvarsmarknad ökar vikten av samarbete

Det kalla krigets slut har i grunden förändrat den säkerhetspolitiska situationen i Europa. De gamla motsättningarna mellan öst och väst har ersatts av avspänning och nya politiska allianser.

Avspänningen skapar nya förutsättningar för försvarsindustrin. Utan tydlig hotbild skär länderna ned på sina anslag och marknaden för försvarsmateriel krymper.

I USA möter försvarsindustrin stagnationen genom att samordna sina utvecklingsresurser i stora konsortier. Priserna pressas och konkurrensen på den krympande marknaden skärps ytterligare.

En viktig strategi

Partnerskap blir en viktig strategi för att orka driva kostsamma utvecklingsprojekt.

När den europeiska marknaden krymper finns inte längre utrymme för alla aktörer, berättar Svante Bergh, chef för affärsenheten Försvarselektronik på Ericsson Microwave. Därmed blir strategiska partnerskap och sammanslag-



Svante Bergh.

ningar allt vanligare. Ericsson Microwave driver ett antal utvecklings- och försäljnings-samarbeten tillsammans med utländska partners.

Nyligen tecknade företaget avtal med franska försvarsjätten Thomson om gemensam försäljning och vidareutveckling av spaningsradarn Erieye som bland annat sålts till Brasilien och Sivamprojektet för övervakning av Amazonas luftrum.

I ett första steg innebär samarbetet marknadsföring av en befintlig version av Erieye, kompletterad med produkter från Thomson. Längre fram ska de båda företagen tillsammans utveckla nästa generation av radarn.

Samarbetet med Thomson ger oss flera fördelar, menar Svante Bergh. Med en fransk partner ökar Erieyes chanser på Natomarknaden. Dessutom slipper vi nu ensamma bära de tunga ekonomiska åtaganden som en försäljning av ett avancerat övervakningssystem innebär.

Ska inleda nytt samarbete

Nästa viktiga partnerskap för Ericsson Microwave gäller utvecklingen av andra generationen radar till Gripen.

Tre tänkbare partners har redan identifierats

– ett samarbetsprojekt mellan tre europeiska försvarselektronikföretag samt två av de ovan nämnda amerikanska konsortierna. Någon gång under 1998 ska samarbetet inledas.

I partnerskapet om Gripenradarn är drivkrafterna i stor utsträckning politiska, berättar Svante Bergh. Nästa generation radar ska vara klar år 2010 men Sverige anser sig inte ha råd att ensamt finansiera den kostsamma utvecklingen. Därför har politikerna tagit beslut om att vi ska hitta en partner att dela kostnaderna med.

Inte helt komplikationsfritt

Partnerskapen på försvarsmarknaden är en förutsättning för företagen att orka bära de dyra utvecklingskostnaderna. Men den ökade graden av samarbete är inte helt fri från komplikationer. Att ingå partnerskap kan medföra en del problem, menar Svante Bergh.

Delat ägarskap kan innebära svårigheter att driva verksamheten rationellt. De gemensamma utvecklingsprojekten riskerar att bli mindre dynamiska. Dessutom innebär ett partnerskap att vi avsäger oss kunskap inom de teknikområden som vår partner tar hand om.

Niclas Henningsson

niclas.henningsson@emw.ericsson.se

THOMSON CSF

Grundat år: 1893 av fransmannen Elihu Thomson som gav företaget dess nuvarande namn efter att först ha varit ett amerikanskt företag.

Omsättning: 38,5 miljarder franska franc (1997).

Antal anställda: 46 500 (1997) 31 360 i Frankrike.

Huvudkontor: Paris, Frankrike.

Geografiska marknader: Thomson CSF finns i ett 50-tal länder världen över.

Typ av verksamhet: Thomson CSF utvecklar avancerad elektronisk utrustning för försvars-, informations- och kommunikationstillämpningar. Koncernens fem affärsområden är rymdteknik, flygelektronik, kommunikation och kommando, missil-system och informationsteknik.

Varför aktuella för Ericsson: Thomson CSF har nyligen tecknat avtal med Ericsson Microwave Systems om gemensam försäljning och vidareutveckling av spaningsradarn Erieye.

Masters of Energy

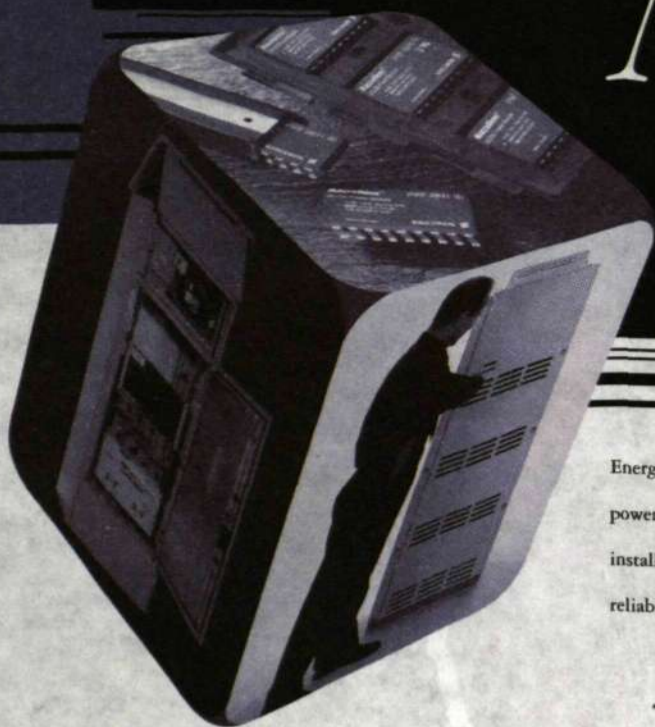

Energy Systems, as part of Ericsson Components, offers total energy solutions. These range from miniaturized power modules that fit directly onto circuit boards, up to complete energy solutions for large exchange installations. Companies throughout the world rely on Ericsson's energy solutions to power their systems reliably, shouldn't you do the same?

Ericsson Components

• ENERGY SYSTEMS • MICROELECTRONICS •
• ELECTRONIC DISTRIBUTION •

Energy Systems
Tel: +46-(0)8-721 60 00
E-mail: general@kkekka.ericsson.se
Internet: <http://energy.ericsson.se>

ERICSSON 

Customer solutions



Ericsson Cables provides overall solutions of products and services for cable networks.

PROPACK - customer solutions from Ericsson Cables

Time is money for you and your customers, especially in today's fast-moving telecom market where Time to Revenue is crucial for operators, both established and new. The faster you install a network, the quicker it can be put into service.

Using packaged solutions of pre-connected distribution frames is the key. Your installation crew has everything ready-to-install. Gone are the days of endless boxes of components and parts. So is the risk of ordering wrong parts, confusion, installation mistakes and wrong connections.

PROPACK is a complete range of network products from Ericsson Cables that are simpler and more convenient to design and order, faster to deliver and install on site, and easier to deploy in your networks.

PROPACK takes you into a new era in network product solutions; one designed with your needs in mind for faster and more cost-effective product packages that are easier to design and order, faster to deliver, more convenient to handle and quicker to install.

Ericsson Cables
www.ericsson.se/cables
marketing@eca.ericsson.se

Network Products
Stockholm, Sweden. Tel: +46 8 764 09 00 Fax: +46 8 98 55 03

Contracting
Stockholm, Sweden. Tel: +46 8 764 09 00 Fax: +46 8 764 08 13

Power Cables
Falun, Sweden. Tel: +46 23 684 00 Fax: +46 23 685 90

Telecom Cables
Hudiksvall, Sweden. Tel: +46 650 360 00 Fax: +46 650 362 00

ERICSSON 

Fátima efterlyser utveckling för kvinnorna på Ericsson

Från São Paulo i Brasilien via Kista till Lissabon i Portugal och från fast telefoni till mobiltelesystem – så ser Fátima Raimondis väg på Ericsson ut. Nyligen utsågs hon till KAM, Key Account Manager, för Ericssons portugisiska kund Telecel.

Att Fátima började arbeta för ett svenskt företag var ingen tillfällighet, ända sedan hon växte upp i Brasilien har hon varit intresserad av Sverige.

Fátima pluggade till civilingenjör i São Paulo och för att få ut examen krävdes praktik.

– Det var naturligt för mig att söka den på ett svenskt företag i Brasilien eftersom jag alltid varit fascinerad av Sverige och allt som är svenskt, förklarar hon.

1982 praktiserade hon på Ericsson, fick sin examen och blev anställd på Ericsson. Första jobbet var för fast telefoni och kunden var långdistansoperatören Embratel. Förutom civilingenjörsexamen har Fátima även en managementutbildning.

Första resan till Sverige

1985 gjorde hon den första tjänsteresan till Sverige och hon arbetade då som projektledare för ett uppdrag som gällde Venezuela. Fyra år senare lämnade hon den fasta telefonin och gick över till mobiltelefonin.

– 1990 gick jag en utbildning på sex månader i mobiltelefonin och året efter flyttade jag till Sverige och Kista, där jag jobbade ett år, berättar Fátima. Det var roligt och intressant att lära känna svenskarna och Sverige. Då lärde jag mig att svenskarna inte alls är som ryktet säger stela, kalla och tystlåtna.

Under året i Sverige tog hon lektioner i svenska men hon vill inte bli intervjuad på svenska.

– Alla i Sverige talar engelska så jag fick inte så mycket träning, skrattar hon lite ursäktande.

Under 1991 pågick offertarbetet med GSM-utrustning till den portugisiska operatören Telecel och eftersom Fátimas modersmål är portugisiska fick hon hålla sin hand över en stor del av översättningarna.



Fátima Raimondis kommer från Brasilien och har jobbat inom Ericsson sedan 1982. Både i Brasilien, Portugal och i Kista. Hon tycker inte att svenskarna är så stela, kalla och tråkiga som många påstår.

Foto: Gunilla Tamm

Det ledde så småningom till att hon fick en förfrågan om jobb i Portugal.

Men innan dess blev det två år hemma i Brasilien igen. Där pågick ett flertal stora offertarbeten inför de kommande auktionerna för nya mobiltelelicenser på det så kallade B-bandet.

– De var mycket omfattande offerter men processen med nya licenser blev framflyttad och det hände ingenting, så när jag fick en förfrågan om att börja arbeta på Ericsson i Portugal tyckte jag att det lät intressant, säger Fátima.

Kundansvarig i Portugal

Sedan 1994 arbetar hon nu på Ericsson Telecomunicacoes, Lda i Lissabon. På visitkortet står "Account Manager" vilket innebär att hon är ansvarig för en grupp på tolv medarbetare som arbetar mot GSM-operatören Telecel.

De två GSM-operatörerna som finns i Portugal, Telecel och TMN har stora framgångar och antalet abonnenter växer snabbt i båda näten. En tredje operatör Optimus håller nu på att installera sitt system. Alla tre operatörerna har köpt utrustning från Ericsson.

– Jag har ett roligt arbete och jag lär mig hela tiden olika saker av mina medarbetare samtidigt som jag delar med mig av den kunskap jag har, förklarar Fátima.

Eftersom hon arbetat på ett flertal platser har hon vänner på många olika Ericssonbolag och förstår de olika värderingar som finns i olika länder.

– Ibland är det nästan så att jag inte riktigt vet var jag hör hemma, tycker hon.

Hemma just nu är Cascais, en liten före detta fiskeby strax utanför Lissabon. Där finns en härlig fiskmarknad, där hon ofta köper fisk som hon lagar till. Matlagning tycker

Fátima är en roligt avkoppling. När hon jobbade i Kista åt hon gärna lax på Kistahof utom på torsdagarna – då skulle det vara årtsoppa, en av hennes svenska favoriträtter.

Under de sexton år Fátima arbetat på Ericsson har hon lärt sig mycket och vuxit med sina olika arbetsuppgifter.

Efterlyser bättre utveckling

När hon som tonåring blev intresserad av Sverige var det bland annat jämställdheten mellan män och kvinnor hon uppskattade.

– Jag tror att det finns många kvinnor med hög kompetens som ännu inte uppmärksammas inom Ericsson, säger hon och efterlyser bättre utveckling för kvinnor inom koncernen.

Gunilla Tamm

gunilla.tamm@era.ericsson.se

FRÅN FÖRR



Så här marknadsfördes Ericssons Centralograph i Ericssons kundtidning Impulsen 1943.

Den bara går och går...

– Det finns inget som är så smart som Centralographen. Dess enkelhet är oslagbar. Den är lätt att avläsa, behöver inte loggas på och är otroligt driftsäker, säger Key Johansson, telekom- och elchef vid Sandvik AB.

Denna legendariska Ericsson-produkt som funnits sedan 1930-talet är en mekaniskt styrd utrustning för bevakning av industriprocesser. På sin tid levererades den över hela världen.

Än i dag finns en Centralograph-utrustning i full drift vid Sandviks grovvalsverk. Den levererades 1965 från LM Ericsson Telemateriel AB och har sedan dess bara gått och gått. Visst är den 33 år gamla anläggningen lite sliten, men service går fortfarande att få.

– Svårast är att få tag i färgband, säger Key Johansson, som själv jobbade vid Ericsson innan han 1976 kom till Sandvik. Vi letar efter en ersättningsutrustning men ännu har vi inte hittat något datoriserat som är bättre.

Sandvik AB ligger inom Sveriges näst

största sammanhängande industriområde med en yta på nära tio kvadratkilometer. Här finns tolv olika bolag och 6 500 anställda. Då krävs det kommunikation av alla de slag. Sandvik, med sina fler än 600 stålsorter, är fullsmockat med utrustningar från Ericsson. Bland dessa märks fem ASA snabbtelefonväxlar med runt 500 högtalande Ericom-telefoner.

– De är strategiskt utplacerade i besvärliga produktionsavsnitt där vi har behov av att nå åtta till tolv personer samtidigt genom allanrop, berättar Key Johansson och påpekar att funktionen inte finns i dagens växlar.

I övrigt håller sig Key Johansson till det

mest moderna man kan hitta på marknaden, bland annat en MD110 företagsväxel med 3 500 anknötningar och ett mobiltelefon-system för både intern och extern kommunikation. Det är till 85 procent baserat på GSM och resten NMT.

Redan 1989 byggde Key Johansson om några ASA-växlar till radiofunktionalitet och integrerade dessa med dåvarande CT 2-system, en föregångare till dagens moderna trådlösa DECT-system. Mycket experimenterande med olika lösningar har lett fram till det nuvarande flexibla mobila systemet.

Att blanda gammalt och nytt är för Key Johansson en fråga om att använda det bästa som finns att få. Därför får snabbtelefonerna och Brandlarm 80 från Ericsson vara kvar och därför finns det bortemot 300 tidstämpel från Ericsson för säker tidredovisning.

– Egentligen är de nya datoriserade tidssystemen inte särskilt smarta, menar Key Johansson. Ericssons gamla manual för hur urtavlor ska se ut är grunden för alla nyanskaffningar, påpekar han.

Thord Andersson

thord.andersson@ebc.ericsson.se

NOTERAT

Maskoten Eric 1

Eric kallas mobiltelefonmaskoten som hjälper Ericsson i Australien att nå de allra yngsta.

Barn brukar krama och leka med honom. Många brukar också slå sitt eget telefonnummer på magen. Eric har tidigare bland annat visat upp sig på den prestigefyllda golfävlingen Ericsson Australian Masters och i framtiden



hoppas man att maskoten kommer att besöka andra sportevenemang och välörenhetsjippon.

– Eric skapar en mycket god publicitet för företaget, säger Simone Larmer, PR-ansvarig på Reflex Challenge. Maskoten är en stor succé och ger samtidigt Ericssons mobiltelefoner ett nytt ansikte i samhället.



Maskoten Eric 2

Variety Club kallas den välgörenhetsorganisation som Ericsson sponsrar på Nya Zeeland.

Organisationen åker runt landet på en turné i bilar från före 1966 som sponsras av olika storföretag. Pengarna går till behövande barn. Maskoten på taket kallas Eric.

28 studenter belönas med resa

Priset "Ericsson Awards of Excellence in Telecommunications" har instiftats av Ericsson i Grekland.

Det är avsett för studenter vid grekiska universitet som specialiserar sig inom telekom. Totalt finns sju olika universitet med den inriktningen i landet.

Prissumman är 100 000 drachmer (ungefär 3 000 kronor). I år belönades totalt 28 studenter. Nio av dessa fick också en studieresa till Ericsson i Sverige.

Stjärnglans vid 788:ans lansering

Supermodellen Claudia Schiffer var särskilt inbjuden att sprida glans över lanseringen av Ericssons telefon 788:a i Dubai nyligen.



– Telefonen är elegant, sofistikerad och stilfull, så Claudia Schiffer var den ideala gästen, säger Hans Söderberg, Ericssons marknadschef för Gulfområdet.

Att Claudia Schiffer nu mer ringer med en Ericssontelefon behöver väl knappast sägas.

Test av ny telefonmodell blev plötsligt största allvar

Kontakten har fått en insändare från Japan som beskriver hur ett test av en ny telefonmodell plötsligt blev största allvar.

Sören Andersson berättar hur han fick frågå formaliteterna för att rädda någon från att drunkna.

När man börjar testa mobiltelefoner i fält måste man alltid följa mobilteleoperatörens bestämmelser.

Det gällde naturligtvis även när vi skulle testa den japanska modell som går under arbetsnamnet Miyako-Emilia. Det muntliga tillstånd som operatören KDP hade gett oss tidigare gällde inte längre. För att få testa våra telefoner måste vi skriftligen tala om när och hur länge vi skulle använda telefonerna.

Vid ett tillfälle promenerade vi från Osaka Business Park till Ericssons kontor i Osaka och vägen går längs en flod. När vi gick där såg vi några ungdomar som lekte med sina skateboards på andra sidan floden.

Hördes skrik från floden

De skrek och hojtade som ungdomar gör när de leker. Efter fem minuters promenad kunde vi fortfarande höra skrik trots att vi passerat de lekande ungdomarna.

Det lät som om skriket kom från någonstans i floden. Vi gick då över floden på en bro och jag tittade ned på det strömmande vattnet. Då hördes skriket igen men svagare än tidigare. När jag kunde lokalisera varifrån skriken kom såg jag en man i floden. Han försökte hålla huvudet över vattenytan genom att klamra sig fast vid några stenar vid kajkanten.



Illustration: Magnus Bard

Då ringde vi till polisen trots att vi egentligen inte fick använda vår Miyako-Emilia-telefon. Jag rusade sedan ut till kajkanten, hittade ett rep och kastade ut det till mannen i vattnet. Han låg ungefär två och en halv meter från kajkanten.

Lyckades dra honom ombord

Han tog tag i repet och föll sig desperat fast i det. Efter några minuter kom en båt. Vi vinkade åt den och den körde fram till mannen i vattnet.

De tre männen i båten lyckades dra honom ombord. Först verkade han livlös men han andades.

Några minuter senare kom polisen, brandkåren och en ambulans.

En helikopter cirklade också över våra huvuden.

Mannen var räddad och när vi hade uppgett våra namn för polisen kunde vi fortsätta mot kontoret, skriva vår testplan och påbörja testen av Miyako-Emilia.

Men, vi tre i räddningsteamet, Hayashisan, Itoh-san och jag själv, vi visste ju redan att Miyako-Emilia fungerade i operatören KDPs mobilnät.

Sören Andersson



Kjell Johansson från Ericsson träffar världsrekordhållaren i tresteg i samband med friidrottstävlingarna The Golden League.

Ericsson sponsrar friidrott

Under sommaren har ett guldregn fallit över några av världens främsta friidrottare.

Det är den internationella friidrottsförbundets nya friidrottsturneringen "Golden League" som haft deltävlingar i sex europeiska städer.

Officiell partner är Ericsson som bland annat hjälper friidrottsförbundet med finansiering och infrastruktur under tävlingarna.

Bland priserna, som uppgår till ett värde av sju miljoner dollar, finns "Ericsson Golden League Jackpot".

Priset ska delas mellan vinnarna i deltävlingarna samt den stora finalen i Moskva den 5 september.

Dessa stjärnor kommer dessutom att få varsin Ericsson mobiltelefon i äkta guld.

– Det är spännande att stödja en idrott som genomgår en positiv utveckling och vi tror att det finns en naturlig synergi mellan Ericsson och idrottarna, säger Ericssons marknadsdirektör Jan Ahrenbring.

– I båda fallen handlar det om en kombination av enkelhet, innovationsförmåga och prestanda, säger han.



Två tusen entusiaster tog en cykeltur genom Stockholms Ekopark söndagen den 23 augusti när Ericsson var med och sponsrade Stockholm Recykling. Foto: Lars Hallengren

Två tusen cyklade i Stockholms Ekopark

Årets Stockholm Recykling, det femte i ordningen, ägde rum söndagen den 23 augusti med start och mål på Gärdet. Stockholms Cykelförbund arrangerade och Ericsson var en av huvudsponsorerna. Behållningen av startavgiften gick till Stockholms Naturskyddsförening.

Vasa Gospel och trubaduren Peter Ekberg-Pelz uppträdde vid startplatsen och Ericssons egen Leif Bölke var konferencier och programledare. Miljöminister Anna Lind invigde tillställningen, och tog själv en liten cykeltur genom det vackra området på Norra Djurgården

– Vad kan vara en bättre söndag än att per cykel titta på nationalstatsparken, sa hon.

Hon uppmanade alla att i större utsträckning ta cykeln till jobbet.

– Då gör vi en stor insats för miljön och mot miljöproblemen, sa hon.

Ingen tävling utan en cykeltur

Danmarks miljöminister Svend Auken, som också fanns på plats, sa att det var härligt att se så många miljöentusiaster nedanför ett vindkraftverk. Stockholm börjar nu likna Köpenhamn, där hälften av alla fordon en sommardag är cyklar, sa han.

Så tryckte Anna Lind på startknappen och fältet for iväg.

– Det här är ingen tävling, utan en cykeltur, sa Leif Bölke, men det brydde sig inte storfräsarna om. Innan motionärerna hunnit sätta sig på cykeln var tätklungan halvvägs till Norrtull.

Efter ganska precis en timme sprängde den första åkaren mållinjen. Det var Michele Lanza.

– Det är egentligen lite fusk, för jag har varit tävlingscyklist en gång i tiden, sa han och skrattade.

Bara några sekunder senare körde Roger

Lillqvist från Ericsson Access över mållinjen. Han snuvades dock på segern av sina kompisar Staffan och Per.

Tätare led efter någon timme

Roger arbetar på Ericsson i Kista och har startat en egen cykelklubb där med det fyndiga namnet Cykelogerna.

– Alla i styrelsen är från Ericsson, men även cyklisterna från andra företag är välkomna till oss, sa han.

Efter någon timme tätnade leden och en ström av cyklister gled in i målfällan. Siv Petersson, Ericsson Fritid, bjöd på korv och förfriskningar i Ericssons tält och trubaduren och Bellmantolkaren Peter Ekberg-Pelz sjöng från scenen. Ännu strävade många cyklister fram de fyra milen genom de områden i Ekoparken där Bellman själv en gång vandrat.

Katrumstull, nuvarande Norrtull hade de flesta nu passerat. Haga och Brunnsviken likaså. Men vid Ulriksdal flockades ännu cyklisterna två timmar efter start. Det var ett populärt rastställe.

Därefter gick färden vidare över Stora Skuggan, där någon påstått sig sett självaste Ulla Winblad. Men det var nog av ren trötthet.

Vid mål träffade vi Sture Larsson, som arbetar på Ericsson Infokom vid Telefonplan. Han hade dottern Anna med sig och hennes kompis Erik. De såg mycket stolta ut när de visade upp sina blå medaljer.

Lars-Erik Wretblad

Ericssons pensionärsförening

Ericssons pensionärsförenings kalender för september:

Torsdag, 10/9:

Promenad runt Albysjön till Flottsbro. Samling vid T-bana Firtja klockan 11:00. Medtag matsäck och sittunderlägg. Vid regn ställs promenaden in.

Buss 741 går från Flottsbro varje timme.

Torsdag, 17/9:

Bergianska trädgården Freskati. Samling klockan 10:45 i T-banehallen Universitetet. Pris: 55 kronor. Anmälan senast 10/9.

Tisdag, 22/9:

Moderna Museet Skeppsholmen. Guidad visning klockan 11:30. Pris 75 kronor. Buss 65 från Centralen. Anmälan senast 15/9.

Onsdag, 30/9:

Guidat besök i Högalidskyrkan klockan 10:25. T-bana till Hornstull uppgång Högalidskyrkan. Pris 20 kronor. Anmälan senast 22/9.

Om du vill få ytterligare information finns det i programbladet. Telefon: 719 18 77

Guldmedaljfesten 4 december

Ericsson Events arrangerar Guldmedaljfest i Stockholms Stadshus fredagen den 4 december 1998.

Du som är guldmedaljör 1998 och ännu ej blivit kontaktad, var god hör av Dig till Ditt bolags kontaktperson;

ETX, EBC: Ulrich Vilmar
EKA, EKE, ECA: Lena Svensson
EIN: Ann Lindblom
ERM: Doris Hagala
ECS: Jennie Palm
EPK: Christina Samuelsson
EHS: Inger Agdahl
UAB: Birgitta Friis
REM: Ingegerd Grundström
EPL: Inger Johansson

LME, EFS, TSS Jessica Tenggren
EMW: Sigyn Lind
ERA, ERV: Lucia Norgren
RSA: Siv Bergman
PRS: Agneta Nordberg
EGS: Laila Hallonqvist
EPL: Inger Johansson
EDT: Christine Hahnberg
ESB: Kerstin Fröderberg
EZS, FCS: Eva Svedman

Telefonaktiebolaget LM Ericsson
Lynne Howell-Wiklander, Ericsson Events

Do you want Contact, the English-language edition of Kontakten, sent to your home address? If you are on a limited assignment in Sweden that service is provided. Send us your name, home address, and the date you will leave your assignment to LME.LMEKOCO. If you move, please send a memo with your new (and old) address, to LME.LMEKOCO.



Ericsson Stadium ger en hel del gratisreklam via TV-sporten. Men inte bara i Nya Zeeland. Många rugby matcher TV-sänds även i Australien. Till arenan har Ericsson också möjlighet att ta med gäster, kunder eller anställda. Ericsson har till och med hållit vissa internmöten i sin företagsloge med god utsikt över planen. Foto: Patrik Lindén

Ericssons egen arena

1994 öppnade Ericsson Stadium i Auckland på norra Nya Zeeland. Det har varit till god hjälp för att göra Ericsson känt bland nyzeeländare.

Förutom att göra Ericssons varumärke känt är stadion också ett steg mot att uppfattas som en ansvarskännande medborgare i samhället, eller en god corporate citizen som det kallas på engelska. Det är en del av Ericssons "Wanted Position 2000".

Att sponsra en arena hjälper till att behålla Ericsson i folks medvetande även mellan de stora kampanjerna, förklarar Steven Inglis som är ansvarig för Ericssons marknadskommunikation i landet.

Arenan används mest för rugby, som är en mycket stor sport på Nya Zeeland, men även för konserter. Bland andra Michael Jackson och Tina Turner har uppträtt på The Ericsson Stadium.

BT Warriors har Ericssonarenan som hemmaplan. Det är Nya Zeelands enda professionella rugbylag. Det betyder många matcher mot australiensiska lag vilket ger Ericsson mycket TV-publicitet även i Australien. Ericsson är en av flera sponsorer för BT Warriors.

Arenan har verkligen hjälpt till att hål-

la varumärket levande. 88 procent av nyzeeländarna känner till Ericsson. De flesta på grund av mobiltelefonerna men som anledning nummer två nämner människor arenan. På tredje plats kommer telekom i allmänhet.

I Charlotte i North Carolina, USA, finns det också ett Ericsson Stadium. I Auckland är man dock noga med att påpeka att Auckland var först.

Patrik Lindén

patrik.linden@lme.ericsson.se

PA GANG

Lördagen 5/9: Ericsson sponsrar Stockholmsloppet.

Söndagen 6/9: Ericssonanställda roar sig på Ericssons dag på Gröna Lund i Stockholm.

15-17/9: Intelcom-98. Telekommässa i London.

15-18/9: Taiocel telecom. Telekommässa i Taiwan.

23-25/9: Comdex Asia. Telekommässa i Singapore.

SEDAN SIST

21/8: Ericsson meddelar om husköp i centrala London.

27/8: LM-loppet för Ericssonanställda sprangs på Stockholm stadium.

29-30/8: Ericssons Triathlon i Norrköping.

PA NYA JOBB

Walo von Greyers har utsetts till ny chef för support-enheten Trademarks & Designs på moderbolaget.

Michael Kühner har utsetts till chef för Ericssons bolag i Panama. Michael kommer närmast från Ericsson i Colombia. Han efterträder Lars Birging som kommer tillbaka till Ericsson i Sverige.

Nina Eldh är ny presschef för affärsområdet Mobiltelefoner och Terminaler. Hon kommer närmast från Nokia.



Nina Eldh

AKTIEN

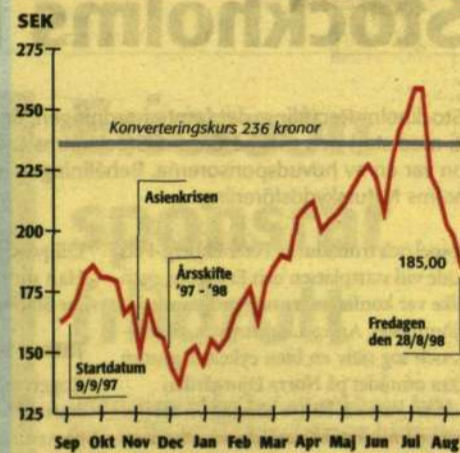

Vid en extra bolagsstämma den nionde september 1997 godkändes ett förslag om ett konvertibelprogram. Konvertibelperioden sträcker sig fram till den 30 juni 2003. Undrar du något om konvertiblen kan du titta på <http://inside.ericsson.se/converti.htm>

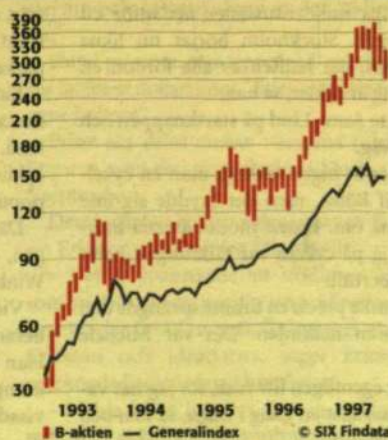

jobbnytt

■ Här finner du aktuella lediga tjänster inom Ericsson. Tjänsterna utannonseras också i Nytt, där listan uppdateras varje vecka. För införande av annonser, skicka manuset till Memo-brevlådan LME.LMEJOB.
■ Nästa JobbNytt kommer: 18 september

Sektion 2

PLATSANNONSER I KONTAKTEN NR 12 1998

UPPDATERAD 24 AUGUSTI

**Jaså,
du funderar på
att byta jobb?**

**Se till att först
skaffa en dator
som du kan ta
med dig.**

www.toshiba.se

TOSHIBA
MISSION
MOBILE



LM Ericsson Data AB

Document Management within Business Support is looking for a

SYSTEM DEVELOPER

Our unit in ERICSSON DATA, Division Business Support works as a solutions provider within document management for office documents. We have a high knowledge about Ericsson document management rules, standards and templates. We also support, develop and implement the web based document management concept HIT based on the latest Microsoft technology including in-house developed features.

● We are now looking for a SYSTEM DEVELOPER who can help us to take HIT into its next generation (knowledge and information management).

Do you have competence or experience of at least some of the following: Servers. Microsoft Internet Information Server, Microsoft Index Server, Microsoft SQL Server, Microsoft Transaction Server.

Programming: HTML, ASP, JAVA-Script, SQL, COM/DCOM.

Knowledge about data base modeling, systems design and analysis is an advantage but not a necessity.

You may have some years experience or come directly from school.

Your personal qualities are an energetic and curious approach to life, an open mind and you like working in a high tempo among creative people. A will to prepare and set goals and to reach them. Is this your next challenge?

Contact: Pia Almgren, +46 8 585 30220 E-mail: pia.almgren@edt.ericsson.se or Johan Swedmark, +46 8 404 9307 E-mail: johan.swedmark@edt.ericsson.se

LM Ericsson Data AB

Document Management within Business Support is looking for a

PROJECT MANAGER

Our unit in ERICSSON DATA, Division Business Support works as a solutions provider within document management for office documents. We have a high knowledge about Ericsson document management rules, standards and templates. We also support, develop and implement the web based document management concept HIT based on the latest Microsoft technology including in-house developed features.

● We are now looking for a PROJECT MANAGER who likes working close to the customer in a high tempo, using the latest technology and likes responsibility, new challenges and setting and reaching goals.

Knowledge or experiences of document management, knowledge management or information management is an advantage.

Some technical experience from the following areas is an advantage, but not a necessity: NT servers and Web environment such as: Microsoft Internet Information Server, Index Server, SQL Server, HTML, ASP, JAVA-Script etc. Knowledge about data base modeling, systems design and analysis.

You also have: ideas and visions about document management, an energetic and curious approach to life, an open mind and you like working in a high tempo among creative people, a will to work in close relation to our customers. Is this your next challenge?

Contact: Pia Almgren, +46 8 585 30220 E-mail: pia.almgren@edt.ericsson.se or Sven-Uno Blomberg, +46 8 404 9306 E-mail: sven-uno.blomberg@edt.ericsson.se

LM Ericsson Data AB

Document Management within Business Support is looking for a

PRODUCT MANAGER

Our unit in ERICSSON DATA, Division Business Support works as a solutions provider within document management for office documents. We have a high knowledge about Ericsson document management rules, standards and templates. We also support, develop and implement the web based document management concept HIT based on the latest Microsoft technology including in-house developed features.

● We are now looking for a PRODUCT MANAGER with some years experience who can be the driving force to take HIT into its next generation (knowledge and information management).

The position will cover all aspects concerning document management within Ericsson.

We are looking for a person with: ideas and visions about document management, an energetic and curious approach to life, an open mind and who likes working in a high tempo among creative people, the ability to set goals and to reach them, a will to learn about all aspects of HIT and its relation to the customer.

Some technical experience of the following areas is an advantage, but not a necessity: NT servers and Web environment such as: Microsoft Internet Information Server, Index Server, SQL Server, HTML, ASP, JAVA-Script etc. Knowledge or experiences of data base modeling, systems design and analysis. Is this your next challenge?

Contact: Pia Almgren, +46 8 585 30220 E-mail: pia.almgren@edt.ericsson.se or Sven-Uno Blomberg, +46 8 404 9306 E-mail: sven-uno.blomberg@edt.ericsson.se

LM Ericsson Data AB

"Ett mycket inspirerande jobb!"

CLEARCASE/CMTOOL KONSULT

Vi på sektion B/DK driver ett kompetenscenter för Configuration Management (CM) och är nästan 50 personer i dag. Våra arbetsområden är bl a CM-verktyg för mjukvara, verksamhetsutveckling, projektledning och utbildning hos kunder inom och utanför koncernen. Vi har även uppdrag hos koncernens dotterbolag i utlandet.

● Vi behöver dig som vill jobba som konsult med CM-verktygen ClearCase/CMtool. Hos oss får du arbeta i ett självständigt team, med mycket driv och bra kamratkänsla. Vi arbetar ofta självständigt i olika kunduppdrag och försöker ständigt öka vår förmåga att samarbeta och möta kunden på ett bättre sätt.

Vi kan erbjuda dig tekniska utmaningar, givande samarbeten, full fart och nära kontakt med kunder, partners, utvecklare och en hel sektion full av kunskap och inspiration inom CM-området.

Vi värderar egenskaper som samarbetsförmåga, lyhördhet, flexibilitet, att du är självständig och att du tycker om att arbeta med människor. För oss är det självklart att vi ska ha det trevligt och att var och en utvecklar sig både tekniskt och som konsult dagligen.

Du bör ha god datorvana, gärna utvecklat eller administrerat i UNIX och/eller Windows NT miljö, och det gör inget om du har arbetat med införanden av verktyg, t ex ClearCase.

Kontakta: Niklas Svedberg, tfn 08-721 72 49, e-mail: Niklas.Svedberg@edt.ericsson.se Peter Ewers, tfn 08-726 23 60, e-mail: Peter.Ewers@edt.ericsson.se Ansökan: eva.almung@edt.ericsson.se

Ericsson Microwave Systems AB Mölndal

LOKALA SYSTEMADMINISTRATÖRER

Vår IS/IT-enhet ansvarar för utveckling, drift och förvaltning av de gemensamma miljöerna i PC, UNIX och VMS.

● Vill du ha ett jobb i en dynamisk miljö med högt tempo och snabba växlingar? Är du intresserad av systemadministration i UNIX och NT nätverk? Vill du arbeta med mycket kontakter mot användarna? Då passar du in hos oss!

Vi vidareutvecklar nu en verksamhet vars främsta uppgift är att stödja våra kvalificerade användare i deras dagliga arbete.

Arbetet innebär bl a: Utveckling av vår användarmiljö och svara på operativsystemfrågor som idag innefattar Solaris2 eller Windows 3.11 och NT3.51, NT4.0. Vidare innebär det installation av maskin- och programvara, samordning och koordinering av olika användargrupper samt dagligt användarstöd.

Du kommer organisatoriskt att vara placerad på enheten men fysiskt kommer du att sitta den mesta tiden ute i den organisation du skall stödja. Du har någon form av högskoleutbildning och erfarenhet av UNIX och PC i nätverk.

Du måste vara service minded och tycka om att hålla många bollar i luften. Initiativförmåga och egen drivkraft är en annan viktig egenskap.

Kontakta: Claes-Göran Niklasson, tel 031-747 1616, claes-goran.niklasson@emw.ericsson.se. Ansökan märkt ref nr 98-208: Ericsson Microwave Systems AB, Personal och Organisation, 431 84 Mölndal.

Ericsson Radio Systems AB, Linköping

Telecom Simulation Systems på Ericsson Radio Systems, Linköping söker dig -

SYSTEMUTVECKLARE

På TSS arbetar vi med utveckling av simulatorer och testverktyg för telekommunikation. Våra produkter används för test och verifiering av alla de stora mobiltelefonisystemen

GSM900/1800/1900, D-AMPS och PDC. Våra kunder finns därmed spridda över i stort sett hela världen. För närvarande utvecklar vi system för GPRS och W-CDMA. I dessa system ställs höga krav på systemarkitektur och realtidsprestanda.

● Vill du: arbeta med simuleringsprodukter som säljs över hela världen, arbeta nära våra kunder, arbeta i team/projekt som medlem eller ledare.

Är du: noggrann, initiativrik, pådrivande och entusiastisk, mellan- eller civilingenjör (eller motsvarande).

Har du: erfarenhet av programvaruutveckling, arbetat med utveckling av realtidssystem, erfarenhet av tele- och datakommunikation, förmåga att leda och engagera, förmåga att arbeta både i grupp och självständigt, goda kunskaper i engelska.

Om du svarar ja på de flesta av dessa frågor så är du rätt person för oss och vi kan erbjuda Dig följande tjänst: Systemutvecklare - System Services På sektionen arbetar vi med det som är motorn i våra produkter, nämligen simuleringskärnan. Du skall ha några års erfarenhet av realtidssystemering i C, och av realtidoperativsystemet VxWorks. Erfarenhet av kompilatortveckling är också meriterande.

Kontakta: Bo Vallqvist, tfn 013-28 41 40, email: bo.vallqvist@era.ericsson.se Ansökan: Z/MH Anna Fasth, Ericsson Radio Systems AB Box 1248 581 12 LINKÖPING Märk Din ansökan med ref nr 98-61 C!

Ericsson Telecom AB, Kungens Kurva

TEKNISK WEBMASTER TILL MULTI-SERVICE ACCESS

Den 29 maj i år lanserade vi en ny extern web-tjänst, Ericsson Access samt ett intranät för Multi-Service Access. Inför drift och vidareutveckling av dessa tjänster söker vi en teknisk webmaster till Ericsson Multi-Service Access. Webmastern kommer att stödja våra lokala editörer i arbetet med att uppdatera tjänsten, samt sköta uppdateringar som måste göras i HTML/ASP. Vidare ingår det i webmasterns roll att koordinera tekniska frågor och säkerhetsaspekter med EDT som ansvarar för driften av webserverna.

● Som webmaster har du en central och viktig roll i att bemöta alla våra användare samt i arbetet med att vidareutveckla tjänsterna. Vi sätter därför stort värde på din förmåga att snabbt och säkert kunna kommunicera och uppfatta användarnas eventuella problem och synpunkter på tjänsterna. Du bör även vara tekniskt kvalificerad och ha ett brinnande intresse för internet. Kunskap och erfarenhet från följande plattformar och programvaror är nödvändig: Client: Windows NT 4, Server: MS Windows NT Server 4.0, Webserver: MS Internet Information Server

Vill du veta mer om Ericsson Multi-Service Access? Gå till vår hemsida: <http://www.ericsson.se/access>

Är du vår tekniska webmaster?

Kontakta: Göran Franzén, IT Manager, 08-719 22 85 eller Anna Ghaoui, Marcom & Information, 08-719 63 38, eller e-mail: goran.franzen@etx.ericsson.se eller anna.ghaoui@etx.ericsson.se

Ericsson Microwave Systems AB, Skövde

PROGRAMVARUUTVECKLARE

● Vi söker dig som vill arbeta med programvaruutveckling vid vår nya utvecklingsenhet i Skövde.

På uppdrag av olika enheter inom företaget kommer vi att utveckla programvara för radar och kommunikation. Produkterna är avancerade med höga krav på underhållbarhet. Utvecklingen sker i nära samarbete med huvudkontoret i Mölndal, vilket kan innebära en hel del resor.

Vi kommer att använda Ada och C/C++ med operativsystemet Unix eller VxWorks. Utvecklingen sker på Sun/Unix, delvis med objektorienterade metoder. Processerna är ofta integrationsdrivna och inkrementella.

För att kunna bilda ett bra team behöver vi kreativa, självständiga och resultatorienterade personer. God samarbetsförmåga och teknisk förståelse är andra värdefulla egenskaper.

Lämplig bakgrund är högskoleutbildning med programvaruinriktning. Du får gärna vara nyutexaminerad, men vi kommer också att behöva personer med några års erfarenhet.

Kontakta: Lars Persson, tfn 031-747 2105, lars.persson@emw.ericsson.se eller Peter Wiberg, Personal, tfn 031-747 1855. Ansökan märkt ref nr 98-201: Ericsson Microwave Systems AB, Personal och Organisation, 431 84 Mölndal.

LM Ericsson Data AB

VERKSAMHETSUTVECKLARE/PROJEKTLEDARE

Vår enhet inom Ericsson Data arbetar med stöd-system för produktutveckling och hantering av produktinformation.

Sektionen Strategic Business Development (B/DV) arbetar med tillämpad verksamhetsutveckling, dvs arbetar med att utifrån Ericssons verksamhetsbehov identifiera och driva förbättringsprojekt med användning av IS/IT teknik.

● Vi söker dig som vill jobba med utveckling/införande av IS/IT system i syfte att effektivisera verksamheten.

Du har gedigen Ericssonkunskap och/eller erfarenhet av utveckling/införande av IS/IT system. Du är van att arbeta självständigt under ansvar. Du behärskar engelska i tal och skrift.

Vid behov får du kompletterande IS/IT utbildning hos oss.

Kontakta: Ove Åstrand, tel 08 404 27 38 eller mail ove.astrand@edt.ericsson.se Ansökan: B/DV: Eva Almgren, e-mail eva.almung@edt.ericsson.se

Ericsson Microwave Systems AB, Mölndal, Enheten för Konstruktion, Datastöd & Metodutveckling söker:

IT - SUPPORT

● Vill du vara med och skapa ett effektivt arbetsätt för framtidens försvarsproduktion? Vi söker dig som vill utvidga och förnya användningen av informationsteknik och datorhjälpmedel i vår försvarsproduktion och de angränsande konstruktionsenheterna.

Arbetet innefattar förbättring av dataöverföring mellan CAD/CAM-system (speciellt PCB- och mekaniksystem), anpassningar till produktionsutrustningar och dator-baserade dokumenthanterings-system. Du skall vara framåtriktad och delta i strategisk planering. En viktig del är att initiera och driva projekt. I arbetet ingår också dagligt användarstöd.

Vad kräver vi av dig? Jo, att du är civil- eller högskoleingenjör och duktig på komplexa datorsystem med IP-nätverk. Du har programmeringsvana och kunskaper kring standarder såsom IGES, SGML, XML och STEP. Du skall vara visionär och insatt i de grundläggande mekanismerna i system för groupware, CAD och hypermedia.

Kontakta: Pi Sernbo tel 031-747 2688, e-mail: pi.sernbo@emw.ericsson.se Claes Claesson tel 031-747 2221, e-mail: claes.claesson@emw.ericsson.se Ansökan märkt med ref nr 98-179 sändes till: Ericsson Microwave Systems AB, Personal och Organisation, 431 84 Mölndal.

Ericsson Radio Systems AB, Kista

IS/IT-CHEF, PRODUKTENHETEN FÖR BASSTATIONSSYSTEM

● Som IS/IT-chef får Du en central roll i var nya enhet för IS/IT och Sakerhet. Inom IS/IT-området har vi till uppgift att tillhandahålla det stöd verksamheten behöver för att klara de kommande utmaningar som den expansiva marknaden kräver. Dina viktigaste uppgifter är att utveckla medarbetarna samt att effektivisera utnyttjandet av IS/IT framsett avseende informationshantering mellan de Ericsson-enheter, som arbetar inom var produktenhet.

LK och LV LAN, som också ingår i enhetens ansvarsområde, består av en blandad PC- och UNIX-miljö med 600 respektive 200 klienter. Vi har en LAN site manager som ansvarar för LAN:et och dess utveckling.

Till arbetsuppgifterna hör också utveckling av övriga verksamhetsområden, såsom IT- och fysisk sakerhet samt strategisk arbetsplatsförsörjning. Dessutom krävs aktiv medverkan i olika projekt, uppföljning av verksamhetens resultat och benchmarking.

Vi tror att Du har motsvarande befattning inom koncernen eller mycket god erfarenhet av att leda en IS/IT-enhet samt administrativa projekt. För att passa in i arbetet bör Du vara resultatinriktad och ha mycket goda ledaregenskaper samt god kommunikationsförmåga i såväl engelska som svenska. Flexibilitet och förmåga att se möjligheter är andra värdefulla aspekter.

Kontakta: Torbjörn Lindahl, tel +46 8 404 6527 Mail: torbjorn.lindahl@era.ericsson.se Ansökan: Ericsson Radio Systems AB Kerstin Almblad LV/HS 164 80 Stockholm

Ericsson Mobile Communications AB, Kista

Ericsson Mobile Communications AB develop, market and sell mobile phones and data products all over the world. We are now in a very expansive phase and we are looking for candidates for the following position for our Competence Centre for new mobile data products in Kista (our products include PDC, Pagers, Personal Communicators, Satellite Terminals and Servers):

WEB CO-ORDINATOR

● You will be responsible for co-ordinating the updating of all the various web sites with information about the new data products being product managed at Kista. This will involve learning about

the various type of site and advising and guiding product managers in entering the material about their products onto both public and private web sites.

You will also be responsible for setting up and maintaining the business group's own web site.

Qualifications: 1-2 years of relevant experience. You must be proactive and service minded, have a strong interest in Web and Internet technique and be interested in Mobile Data Products. An excellent ability to communicate, especially in written English is required. Flair in setting out material so that it is clear and attractively presented would be a real advantage.

Contact: Stephen Hinton 08 - 585 314 94
Application latest 980814: Ericsson Mobile Communications AB HKS Mia Hjertén 164 80 KISTA

Ericsson Radio Systems AB

Ericssonfabriken i Visby, med ca 920 anställda tillhör Ericsson Radio Systems AB och ingår i affärsområdet Mobilsystem. Vi tillverkar radiobasstationer för mobiltelefonisystem.

SYSTEMUTVECKLARE

● Du kommer att tillsammans med vår applikationsgrupp sköta driften av våra interna datorsystem. Arbetet kräver ett nära samarbete med våra kunder såväl som med övriga inom datorstödsenheten, som idag består av 18 personer. Då vi har ett utökad ansvar för vissa applikationer kan en del resande till koncernens andra fabriker i världen förekomma.

Vi söker Dig med erfarenhet av drift av datorsystem eller databaser. Kunskap i Oracle databaser är meriterande. Lämplig utbildning är högskoleutbildning med IT-inriktning.

Goda kunskaper i engelska är ett krav.

Kontakta: Kjell Holmqvist, tfn 0498-260 408 eller Susanne Linell, Personal, tfn 0498-260 284.
Ansökan: Ericsson Radio Systems AB, Susanne Linell, Box 1053, 621 21 Visby

administration

Ericsson Radio Systems AB, Sundbyberg

BUSINESS MANAGEMENT AND OPERATIONS DIRECT MARKETS

Vi fortsätter våra framgångar med GSM och NMT och söker nu flersekreterare till våra marknadsavdelningar samt till vår Operationsenhet. Vi arbetar direkt mot Ericssons kunder och lokalbolag i regionerna Afrika, Mellanöstern samt Central- och Östeuropa.

ENHETSSEKRETERARE

● I din roll som enhetssekreterare fungerar du som koordinatör och sammanhållande länk för hela avdelningen samt att du är enhetschefens högra hand. Dina arbetsuppgifter omfattar dessutom traditionella arbetsuppgifter såsom korrespondens, telefonpassning och administration av bl.a. dokument, resor, reseräkningar och tid rapporter.

MARKNADSSEKRETERARE

● Vi söker också en marknadssekreterare inom Sales Operations LP/AM. Du är en sammanhållande länk för sektionen och hjälper till med offertarbete, kundbesök, marknadsaktiviteter, presentationsmaterial samt administration av bl.a. dokument, resor, reseräkningar och tidrapportering.

För att lyckas i dessa befattningar krävs att du är en "månysslare" med stor förmåga att arbeta snabbt, självständigt och tycker om att ge service och vara engagerad i många sakersamtidigt. Du är drivande, har ordningssinne, är flexibel och positiv. Du har erfarenhet som sekreterare, kunskap om Ericsson och är van användare av MS-Office paketet. Eftersom vi arbetar i en internationell miljö är goda kunskaper i engelska ett krav och gärna något annat språk som är relevant för våra marknader.

Hör av dig om du vill utvecklas i ett ambitiöst team i en stimulerande miljö där det händer mycket!

Kontakta: Lars-Olof Lindgren, LP/NC Eastern Europe & Central Asia, Tel 08-404 13 44, Henrik Moberg, LP/FC Africa, M East & S. EastAsia, Tel

08-757 29 19, Sven Jungmar, LP/OC Operations, Tel 08-75732 81, Per Wistrand, LP/AMC Sales Operations, Tel 08-404 87 74, Helena Sollenberg, Human Resources, Tel 08-585 314 79
Ansökan: Ericsson Radio Systems AB SG/ERA/LP/HA Siv-Britt Johansson 164 80 STOCKHOLM Siv-Britt.Johansson@era.ericsson.se

Ellemtel Utvecklings AB

SEKRETERARE/ASSISTENT TILL VD/VVD

Ellemtel Utvecklings AB bildades den 1 Januari 1998 och ägs tillika stora delar av Tella och LM Ericsson. Verksamheten är inriktad huvudsakligen mot utveckling av avancerade tele- och datakom-tjänster för slutanvändare.

Ellemtel sysselsätter innovatörer, ca 40 stycken, med djup teknisk och affärsutvecklande erfarenhet inom tele- och datakommunikation.

● Arbetsuppgifterna för tjänsten finns, förutom i sekreterarbete till VD/VVD, inom områden som ekonomi, Intendenturfunktion, projektadministration och övrig utriktad service.

Vi på Ellemtel får och tar ofta utmaningar och det är bra om också Du tycker om utmaningar.

Kontakta: Lars-Erik Eriksson, tfn: 08-681 1094, e-mail: lars-erik.eriksson@ellemtel.se, fax: 08-681 1060, eller Ingrid Beiron, tfn: 08-681 2232, e-mail: ingrid.beiron@ellemtel.se.

Ericsson Telecom AB, Telefonplan

PATENTASSISTENT

● Patentavdelningen inom Ericsson Infocore Systems behöver förstärkning med 1-2 patentassistenter. Vi söker dig med vana från hantering av såväl nationella som internationella patentansökningar med tillämpning av PCT och EPC systemen. Du kommer att få ansvar för hanteringen genom helbehandlingsprocessen, från beslut om patentering till nedläggning av beviljat patent. Detta ger upphov till ett stort antal arbetsmoment och skapar ett självständigt och omväxlande arbete.

Då det i arbetet ingår omfattande nationella och internationella kontakter är en lämplig bakgrund gymnasiekompetens med goda kunskaper i svenska och engelska samt mycket god PC-vana.

Kontakta: Mats Renntoft, tel 08-7194249, memo ETX.ETXTOFT Olle Wideberg, tel 08-7193819, memo ETX.ETXOW Ansökan senast 980910: Ericsson Telecom AB HF/ETX/H Mats Karemymr 125 26 Stockholm

Telefonaktiebolaget LM Ericsson Contract Guarantees & L/C:s

ADMINISTRATÖR MED EKONOMISK INRIKTNING

Supportenhet LME/C är en koncernövergripande funktion som ansvarar för koncernens portfölj av kommersiella garantier och ärräddande inom rembursoområdet. LME/C ansvarar även för garanti- och rembursoavtal med internationella banker och försäkringsbolag. Enheten består idag av 4 ekonomer och söker vi nu en administratör med ekonomisk bakgrund till avdelningen.

● Du är en positiv, glad, ansvarstagande och initiativrik gymnasieekonom eller liknande. Du talar och skriver engelska utan besvär och har kanske dessutom kunskaper i spanska. Du tycker om att arbeta i "team" och är inte rädd för att hantera allt från enkla sysslor till att kommunicera världen över.

Kontakta: Ulla Fredricsson, tel: 08-719 3679, memo: LME.LMEULLA Ansökan: Telefonaktiebolaget LM Ericsson HF/LME/P 126 25 STOCKHOLM memo LME.LMEKEAG

Ericsson Radio Systema AB, Kista

ENHETSSEKRETERARE-

Business and Technology Development

Business and Technology, ERA/AT, är en relativt nybildad enhet inom Cellular Systems - American Standards, RMOA. Vår uppgift är att arbeta med de tidiga faserna inom produktutvecklingen och därmed medverka till att RMOA har rätt strategi vad det gäller såväl produkter som teknologi. Det innebär att vi jobbar mycket nära BR-ledningen samt övriga Business Units och Corporate Functions inom Ericsson.

● Som enhetssekreterare ska du i första hand assistera enhetschefen och dennes stab. Arbetsuppgifterna är varierande men består av att-

Vidareutvecklas som funktionstestare/troubleshooter

På 1800-talet kom en märklig uppfinning som gjorde att människor kunde prata med varandra på långa avstånd. Den kallades telefon och fascinerade en ung man, Lars Magnus Ericsson från Värmland.

Han drömde om att starta en egen verkstad, eftersom han tyckte att de telefoner som fanns kunde göras lite bättre. År 1876 blev drömmen verklighet i 13 kvadratmeter på Drottninggatan i Stockholm.

Idag är Ericsson världsledande på telekommunikation. Ca 100.000 personer arbetar för Ericsson i 137 länder, och ändå behöver vi nu bli några fler.

Ericsson Radio Systems AB, Kista

Med sin starka entreprenörsanda har affärsenheten Cellular Systems - American Standards (RMOA) etablerat sig som en av de ledande inom Ericssonkoncernen vad gäller att möta dagens och framtidens behov av mobil kommunikation.

Vi utvecklar radionätprodukter för Ericssons världskända mobiltelefonssystem enligt amerikansk (D-AMPS/AMPS) och japansk (PDC) standard. Över 30 miljoner abonnenter världen över betjänas idag av våra system.

Vi utvecklar mobila system och arbetar både med AXE och basstationer, med utveckling och verifiering samt initial driftsättning hos kund. Detta ger oss som arbetar här möjlighet att följa med och utvecklas i vår professionella kompetens i alla de faser våra produkter utvecklas i. På så vis får vi "se hela filmen" och inte bara trailern. Att utvecklas, oavsett var man befinner sig i sin karriär, är A och O för oss. Vi vill bli bäst på det vi gör och vi vill att DU är delaktig i detta!

Nu söker vi Dig som har erfarenhet av verifiering av programvara och som vill fortsätta att utvecklas inom det området.

Som Testare / Trouble Shooter förväntar vi oss att Du;

- vill arbeta med verifiering så tidigt i utvecklingsprocessen som möjligt och bidra med din erfarenhet
- vill lära dig testningens grunder med att exekvera testfall men också utveckla din verifieringskunskap ytterligare
- vill arbeta tillsammans med konstruktörerna för att gemensamt, i team, utveckla nya produkter
- vill delta i FOA (First Office Application) eller liknande kundnära aktiviteter samt återkoppla Dina erfarenheter till Dina kollegor
- är intresserad av att utveckla morgondagens verifieringsteknik för morgondagens system
- är noggrann och strukturerad i Ditt arbetssätt
- är förändringsbenägen p g a den snabba tekniska utvecklingen
- är civilingenjör eller har flerårig erfarenhet av programvaruverifiering
- vill ha möjlighet att arbeta med integrering av programvara i basstationerna i modern labbmiljö

Vårt system står inför ett stort teknologiskifte. Vi arbetar idag bl a med AXE-10 programvara (PLEX), C, SDL, Use Case Modellering och UML. I vår nya systemgeneration kommer vi att arbeta med tekniker som: UML, REME, TCP/IP, Internet, JAVA, Objektorientering, distribuerade system, realtid och C.

Vi söker Dig som har erfarenhet av verifiering av programvara och system utvecklade med någon av dessa tekniker och som önskar fördjupa Din kompetens. Vi har nya utmanande arbetsuppgifter för Dig. Tillsammans lägger vi upp Din utvecklingsplan och det finns stora möjligheter att rotera inom avdelningen. Du kommer att arbeta i en internationell miljö nära kunder och samarbetspartners varför goda kunskaper i språk, framförallt engelska, och förmåga att kommunicera är en nödvändighet.

Vill Du veta mer om Dina spännande utvecklingsmöjligheter, kontakta gärna;

Peter Csaba (avd.chef), tel 08-585 315 15,
mobil 070-323 08 51
e-mail: peter.csaba@era-a.ericsson.se

Per Andersson (sektionschef), tel 08-757 13 35
e-mail: per.andersson@era-a.ericsson.se

Pierre Spiik (sektionschef), tel 08-757 09 23
e-mail: pierre.spiik@era-a.ericsson.se

Catarina Vesterlund (sektionschef), tel 08-764 10 67
e-mail: catarina.vesterlund@era-a.ericsson.se

Roger Holmberg (sektionschef), tel 08-404 45 51
email: roger.holmberg@era-a.ericsson.se

Får du inte tag i oss? Ring våra trevliga sekreterare Linnea Jonasson (tel 08 764 16 66) och Anna-Karin Löwhagen (tel 08-404 22 26). De hjälper Dig gärna.

Skicka Din ansökan senast 980801 till:

Ericsson Radio Systems AB
AH/H Elisabet Grahl
164 80 Stockholm



Make yourself heard.

ERICSSON 

ta hand om enhetschefens post, agenda, möteplanering och allt som hör till möten, resebokningar m.m.

Du är också sammanhållande för enhets sekreterare. I tjänsteningår även administration, ekonomisk uppföljning samt att driva projekter.

Arbetet är mycket självständigt och kräver en drivande, utåtriktad och flexibel person med förmåga att fatta egna beslut.

För tjänsten krävs goda kunskaper i svenska och engelska samt att man behärskar MS-Officepaketet och Internet/Intranet. Du har naturligtvis god Ericssonkännedom som är en merit.

Kontakt: ATC Håkan Eriksson, memoid ERA.ERA-HEN Ansökan: Ericsson Radio Systems AB KI/ERA/AH/H Elisabeth Ljungberg 164 80 STOCKHOLM

Ericsson Radio Systems AB, Kista

PERSONALSEKRETERARE

LK är en ombildad produkt enhet inom RMOG som ansvarar för paketdata. Packet Switching Systems (PSS). Enheten består idag av ett 50-tal anställda men beräknas ha en stark tillväxt. PSS har ansvaret för utveckling av bärartjänster för paketdata för GSM och UMTS.

● Till vår enhet för "Human Resources and Operational Development" söker vi en kvalificerad sekreterare.

Du kommer bli att sköta administrationen kring anställningsärenden, sammanställa och utföra samt bokningsannonser. Hantering av korttidskontrakt, utskrift av betyg/intyg, ta fram statistik och rapporter ingår också i arbetsuppgifterna.

Du kommer även att vara LKs länk med lönekontoret, informera enheten i personalfrågor samt ingå i LKs sekreterargrupp.

Vi förutsätter att Du behärskar MS Office-paketet, är bekant med WWW och har goda kunskaper i engelska. Tidigare erfarenhet från personalavdelning är meriterande. Tillträde: omgående.

Kontakt: Bo Danielsen, Human Resources and Operational Development, tel 08-4048167. E-mail: bo.danielsen@ericsson.com Välkommen med din ansökan via e-mail.

Ericsson Business Networks AB, Nacka Strand Datacom Networks & IP Services

SECRETARY MARKETING AND SALES

We are the marketing and sales unit at the Datacom Networks & IP Services business unit. We work in a flexible, open office in the beautiful Nacka Strand.

Our unit is the main interface to the local companies world-wide. We are responsible for the world wide sales and marketing. This means that we make offers, negotiate with customers, arrange customer visits and travel frequently. It is a dynamic and challenging environment.

● You will be the focal point of our unit, therefore we want you who are positive, flexible, service-minded, able to work independently and take own initiatives. You should be familiar with the MS Office package and very good at English and Swedish (any other language is a plus). Furthermore, we appreciate if you have some years' experience as a secretary and Ericsson knowledge.

You will assist our manager with correspondence, appointments, arrange travels, etc. You will also support the other unit managers and their staff when they need help and, generally, you will be the focal point for most administrative tasks in the unit.

Contact: Anders Nyquist, tel: 422 0156 or Christina van Dijk, tel: 422 0155 Send your application to: Ericsson Business Networks AB NA/EBC/DN/H Lotta Josefsson 131 89 Stockholm E-mail: lotta.josefsson@ebc.ericsson.se

Ericsson Business Networks AB, Nacka Strand

Affärsenheten DATAKOM NETWORKS & IP SERVICES är en av Ericssons stora satsningar för att möta informationssamhällets kommunikationsbehov. Vår ambition är att bli en dominerande spelare inom utvalda segment på den mycket snabbväxande marknaden för internet.

Till våra enheter BUSINESS CONTROL och MARKETING & SALES söker vi en

SEKRETERARE

● Din arbetsuppgifter kommer att bestå av sedvanliga sekreteraruppgifter, såsom utskrift, telefonpassning, reseadministration m.m. Du kommer också att jobba självständigt med att lösa och driva olika ärenden, ta fram finansiell information och presentations material samt aktivt förbättra de administrativa rutinerna.

Arbetet ställer krav på ordningssinne och stresstålighet samt att du behärskar MS-office paketet. Du ska dessutom ha goda kunskaper i

engelska (tal och skrift), gärna erfarenhet från ekonomiområdet samt Ericsson-vana.

Kontakt: Curt Möller, tel: 422 0889, Memo: EXT.ETXCURT eller Anders Nyquist, tel: 422 0156 Memo: EBC.EBCAKN Ansökan: Ericsson Business Networks AB, NA/EBC/DN/H Lotta Josefsson 131 89 Stockholm, Memo: EBC.EBCLOJO,

Ericsson Radio Systems AB, Kista

INITIATIVRIK ADMINISTRATÖR

Travel Management inom Affärsområde Mobilsystem söker en initiativrik administratör som arbetar självständigt.

Vi är idag fem personer som jobbar internt och externt med reserelaterade ärenden. Du kommer att vara den sammanhållande länken på enheten och svara för administrativa rutiner, distributioner, informationsspridning av allmän karaktär samt uppföljning av olika pågående aktiviteter.

● Ditt kontaktnät kommer att vara management, resenärs, resebeställare, resebyråer och reseleverantörer såsom flygbolag, hyrbilsföretag, rederi, taxi mm.

Eftersom Du har en central roll i gruppen och ett brett kontaktnät utanför den är det viktigt att Du har förmåga att skapa goda relationer. Du bör vara stresstålig, flexibel och van vid periodvis högt arbetstempo.

Du har ett strukturerat arbetssätt, är serviceinriktad och har ett gott ordningssinne. Givetvis är kvalitet viktigt för Dig och för oss och präglar vårt dagliga arbete.

Arbetet innebär internationella kontakter, vilket kräver att Du har goda kunskaper i engelska. Du är van vid att arbeta i PC-miljö med framförallt MS-Officepaketet. Du bör även ha en bred Ericssonkunskap. Vi erbjuder Dig ett intressant och omväxlande arbete med dagliga utmaningar inom tjänsteresesektorn.

Kontakt: Birgitta Danielson, tel 08-7572216 memo ERA.ERABDA Ansökan: Ericsson Radio Systems AB KI/ERA/F/H Mari Skoglöf 164 80 STOCKHOLM

Telefonaktiebolaget LM Ericsson söker

TVÅ KONTORISTER TILL INTERNATIONAL ASSIGNMENTS

Supportenheten HF/LME/U - International Assignments ansvarar för kontraktsvillkor och förberedelsestrategier för personal på långtidskontrakt inom Ericssonkoncernen, för närvarande cirka 3000 personer i drygt 80 länder. Vi är ca 20 personer på avdelningen, uppdelade i tre team.

● Vi behöver ytterligare två kontorister till våra team. Som kontorist skall Du hjälpa våra sekreterare med utskick av information och meddelanden till kontraktanställda, sköta kopiering och arkivering, upprätta akter för nya kontraktanställda samt ge telefonservice.

Du som söker denna tjänst har 3-årigt gymnasium eller motsvarande, behärskar engelska, har erfarenhet av kontorsarbete samt är initiativrik och mycket serviceinriktad.

Kontakt: Ulf Grufman tfn 08-719 3143, LME.LMEULFG Ansökan till: Telefonaktiebolaget LM Ericsson HF/LME/P Anna Berggren 126 25 Stockholm eller sänd den per memo till LME.LMEGREN

Ericsson Telecom AB

SEKRETERARE

● Du ska vara en utåtriktad person med servicekänsla.

Vi är ett glatt gäng med produktutveckling som fokus och behöver stöd med rulljansen för:
 Tidrapportering, reseräkningar, fakturor, lokaler, administration vid nyanställningar, boka resor och konferanser mm.

Beroende på dina önskemål finns det mycket att göra för vår webinformation och/eller att göra viss ekonomipöjning.

Vi räknar med att du behärskar engelska och blir en i teamet för att nå våra mål. Vi finns i Ålvsjö, Varuvägen.

Kontakt: Tove Madsen, tel 719 6956, ETX-MADS@kk.etx.ericsson.se

chefsjobb

Ericsson Business Systems AB är ett svenskt lokalbolag ansvarig för försäljning av affärsenheten Enterprise Networks kompletta produktportfölj på den svenska marknaden och dels ansvarig för tillbehör till Ericsson DECT-system world wide. Vi är nu inne i en mycket expansiv fas med kraftigt ökande omsättning. Vi är 75 st anställda och har

fyra kontor, dessa finns i Malmö, Göteborg, Umeå och Stockholm där också huvudkontoret ligger. I Malmö är vi 30 st anställda inom service och supportverksamhet

SUPPORTCHEF

● Vår supportverksamhet är under uppbyggnad och håller på att expandera, för att klara av de nya utmaningarna så söker vi nu en supportchef.

Supportteamet arbetar på den Nordiska marknaden inom Ericssons större och medelstora växelssystem, samt med alla CTI applikationer som är kopplade till MD110 och Ericssons affärstelefon DECT.

Tjänsten omfattar personalansvar för ett team om 10 personer. Dina arbetsuppgifter kommer att bestå av att utveckla supportverksamheten. Du kommer att ha frekventa kundkontakter, budget- och resultatansvar.

Vi tror att du har en teknisk utbildning, helst från högskola. Erfarenhet av arbetsledning, förmåga att arbeta självständigt och utefter givna ekonomiska och tekniska mål kunna driva din verksamhet.

Kontakt: Ilio Virgill 040-31 18 51 eller 070-575 02 35 e-mail: ilio.virgill@prs.ericsson.se Ansökan: Ericsson Business Systems AB Agneta Nordberg Årstaängsvägen 13 117 60 Stockholm

Ericsson Radio Systems AB, Kista

MANAGER, MARKET SUPPORT

Our unit is responsible for Product Marketing and Sales Support of the BSS (Base Station Systems) and OSS (Operation and Support System) part of Ericsson's GSM system. The tasks include defining argumentation for our products, performing presentations to customers and local companies and assisting the local companies in their tender work. We have a worldwide responsibility although the European market normally requires the major part of our support, and we experiencing a growing need for our services related to the increased competition on the market. To meet these requirements we are restructuring our organization. We therefore need to reinforce our team with a manager for one of our 2 sections. Qualifications and experience needed are a M.Sc. degree or similar, good GSM knowledge, a market orientation, experience as manager and fluency in English.

Contact: Per Arvidsson, phone +46 8 404 8115 Kristina Johansson, Human Resources, phone +46 8 757 1449 Application: Ericsson Radio Systems AB KI/ERA/LV/HS Kerstin Almbiad 164 80 Stockholm

Ericsson Infotech AB, Karlstad

OPERATIONAL DEVELOPMENT MANAGER (OD)

Datacom Systems and Simulators är en expansiv utvecklingsenhet med inriktning mot kommunikationslösningar - datakommunikation, transmission och Network Management samt simulerade plattformar för stora telekommunikationsnät, både för mobila och fasta, som installeras över hela världen.

● Som OD på avdelningen kommer Du att aktivt arbeta med förbättringsarbete och kvalitetsfrågor för att säkerställa att avdelningens visioner och mål- och förbättringsprogram uppfylls. Du blir ordförande i Projektstödgruppen som ansvarar för avdelningens övergripande kvalitetsprocesser och deltar i avdelningens strategiska planering samt ingår i avdelningens ledningsgrupp. Du rapporterar direkt till avdelningens chef samt skriver månadsvisa kvalitetsrapporter till företagets kvalitetschef. Du är högskole- eller civilingenjör, gärna med erfarenhet av kvalitetsarbete inom tjänsteföretag. Som person är Du noggrann, initiativrik och drivkraftig samt har förmåga att stimulera och entusiasmera andra.

Kontakt: Staffan Barrefors (Staffan.Barrefors@ks.ericsson.se) Telefonnr: 054-29 43 62 Ansökan: Ericsson Infotech AB EIN/H-Human Resources Att: Claes Lundström Box 1038 651 15 Karlstad

Ericsson Radio Systems AB, Kista

MJUKVARUCHEF

- DRIFT OCH UNDERHÅLLSFUNKTIONER INOM WCDMA RADIONÄT

Inom Produkt enhet Wideband Radio Networks (PU-WRN) utvecklar vi produkter för 3:e generationens bredbandiga radionät. Vi på RNC Software Development (ERA/RB) ansvarar för att utveckla programvaran till den nod inom WCDMA radionät som kallas Radio Network Controller och motsvaras närmast av BSC-noden inom GSM.

● Vi söker nu en chef för den designsektion som ska ansvara för design av nodövergripande O&M

funktioner. Arbetet kommer att innebära att du dels ansvarar och leder designarbetet inom sektionen, men innebär också ett tätt samarbete med övriga designorganisationer inom PU-WRN. Viktiga komponenter kommer att vara http, Corba och Java.

Vi söker dig som har god kunskap om design av realtidssystem och förståelse för hur drift- och underhåll borde fungera i ett radionät. Troligen arbetar du redan idag i någon ledarroll. Som person bör du vara iderik och drivande, ha förmåga till överblick samt vara en prestigelös och bra coach med intresse för människor.

Kontakt: Ulla Lilja Berg, tel:08-404 54 50 e-post: ulla.lilja.berg@era.ericsson.se eller Charlotte Brasch (personal), tel:08-757 19 37 e-post: charlotte.brasch@era.ericsson.se Ansökan senast 980930: Ericsson Radio Systems AB Inger Holmgren R/HS 164 80 STOCKHOLM

Ericsson Radio Systems AB, Kista

The Business Operations Support team (BOS), within the sub-business unit Telecom Management Solutions (RTMS), addresses telecom operator processes such as Marketing, Sales, Customer services and Billing aimed at enhancing operator competitive edge and profitability. We are responsible for developing and implementing a portfolio of Customer Management Solutions, based on services and systems in the areas of Customer Administration & Billing, Prepaid, Fraud, and Customer Care. We are now seeking a:

MANAGER, IMPLEMENTATION PROJECTS

● The position implies to be responsible for a unit with a number of experienced Project Managers who will perform Implementation Projects all over the world. The unit is under build up and will have 5-7 Project Managers at year-end. The person we are looking for shall assure that all Implementation Projects will be delivered on time, within budget and with high quality, resulting in a satisfied customer. It will be normal to visit on-going projects and the Project Manager in purpose to assist and help the Project Manager to achieve and secure our business goals.

The Manager is responsible for: All Implementation Projects within BOS, a successful result and a good customer satisfaction. Allocate resources, Project Managers and project members for all Implementation Projects. The process, Solution Deployment, within BOS (process owner)

The successful candidate has a track record of several years of experience from multi-functional Project Management in an international environment, previous experience of managing/coaching personal and experience and understanding how to work according to processes and methods. We require individuals with strong motivation, proven individual skills with good ability to manage a Project Manager team (Project Office) and with exceptionally good communications ability.

Contact: Mats Hendeberg, Tel. +46 8 404 6838 Stefan Johansson, Tel. +46 8 404 3619 Application: Ericsson Radio Systems AB NHS Towa Raak, 164 80 STOCKHOLM

Ericsson Mobile Communications AB, Kista

CHEF RADIOSYSTEM

Ericsson är i färd med att utveckla det starkaste varumärket inom den globala marknaden för mobiltelefoner. Ericsson Mobile Communications AB utvecklar, marknadsför och säljer mobiltelefoner över hela världen. Vi arbetar i ett snabbt och fartfylld företag där användarna står i fokus. Vi arbetar i små team med syftet att alla får överblick och förståelse för den färdiga produkten. Nu söker vi nya medarbetare till vår enhet Data Phones som utvecklar avancerade telefoner för tal- och datakommunikation i GSM och Internet.

● Du behövs för att utveckla världens bästa mobiltelefoner

Vi förstärker vårt utvecklingscentra för GSM mobiltelefoner i Kista. Hos oss får du använda all din kreativitet och fantasi till att utveckla ett antal nya kategorier av nya telefoner som förenar mobiltelefoner och Internet i nya och spännande produkter. Produkter som ingen överhuvudtaget har tänkt på idag.

Ditt nya jobb
Vi söker en drivande chef som ansvarar för HW-verifiering, certifiering av GSM, EMC FCC och instrumentkalibrering. Som chef ser du till att leda och styra gruppen så att åtaganden utförs och att gruppen utvecklas. Gruppen verifierar HW i våra GSM-telefoner och ger återmatning till projekten på mätresultat. Gruppen ansvarar också för att genomföra certifiering av enhetens produkter. En viktig del i arbetet är utlandskontakter med andra utvecklingsenheter inom Ericsson samt kontakter med myndigheter. Du kommer att vara med och bygga upp ett fungerande labb för våra egna mätningar.

Vad kräver vi av dig?

För att trivas hos oss måste du vara målinriktad, drivande och duktig på att samarbeta. Du gillar att arbeta i ett högt tempo och du är intresserad av att utvecklas i en snabb och dynamisk värld. Vi arbetar i en internationell miljö med många externa kontakter var för vi förutsätter att du kommunicerar på engelska i tal och skrift. Vi söker dig som är erfaren eller nyutexaminerad civilingenjör inom data-, elektro-, tele- eller teknisk fysik eller har motsvarande bakgrund. Då flera uppdrag går parallellt är det önskvärt att du har erfarenhet av att driva och leda människor mot mål. Du har arbetat i ledande befattning och du har erfarenhet från godkännande av telekom- eller radioprojekt.

Kontakta: Sören Karlsson, tel 08-757 20 71 E-mail: soeren.karlsson@ecs.ericsson.se Ansökan: E-mail: mia.hjerten@ecs.ericsson.se eller till Ericsson Mobile Communications AB ECS/HKS Mia Hjerten 164 80 Stockholm

Ericsson Radio Systems AB, Kista

BUSINESS DEVELOPMENT MANAGER

Produktenheten Circuit Switching System (CSS) har ansvar för att leverera konkurrenskraftiga och lönsamma produkter till GSM och det japanska mobiltelefonisystemet (PDC) genom Ericsson marknads- och säljorganisationer. Konstruktionsarbetet bedrivs huvudsakligen vid olika designcenters inom Ericssonkoncernen. Enheten är också involverad i utvecklingen av nästa generations CSS produkter, baserade på UMTS, med internationella kontakter inom och utom Ericsson samt standardiseringsorgan.

● Vi söker en ansvarig chef för enhetens affärsutveckling. Huvudsakliga arbetsområden blir att utveckla nya affärsidéer för CSS, bevaka konkurrenter, marknads- och teknikutveckling samt genomföra ekonomiska värderingar av nya produkter. Du får också möjlighet att utveckla ett brett internationellt nätverk och utnyttja dina kunskaper inom mobiltelefonisystem och med din erfarenhet bidra till en entusiastisk och motiverad produktenthet. Lämplig bakgrund är högskoleexamen inom teknik eller ekonomi, erfarenhet från mobiltelefonimarknad och kunskaper om GSM systemet. Du har stort intresse av affärsutveckling samt behärskar engelska i tal och skrift.

Kontakta: Roland Fors, telefon 08-757 38 72 Ansökan: Ericsson Radio Systems AB LX/HS Ann Beer, 164 80 STOCKHOLM

Ericsson Radio Systems AB, Linköping

QUALITY ASSURANCE MANAGER IN THE BSC ORGANIZATION

The BSC node in Linköping is staffing up to meet the future. Today we are looking for a number of persons that want to be part of Ericsson front liner GSM. The Base Station Controller (BSC) is part of the Base Station System (BSS) within GSM. The BSC is controlling the mobile switching and radio networks. The BSC product will before the millennium shift serve more than 100 million people.

● Role Description: The Quality Assurance Manager will lead the BSC organization effort in Software Quality Assurance. This includes activities in the node, the design centers and the ASOs.

The activities are organized as peer-review under a new organization called Software Quality Assurance (SQUAD) which comprises quality responsible from each design unit and the node. This team coordinates the QA function, carries out audits and inspections and recommends action to the MT-BSC. The QA manager will be the chairperson of SQUAD.

The QA manager will be independent of the projects and will therefore have an objective overall role in the development of quality in the BSC. Other duties will include oversight of the CMM progress, ESSI contract negotiation with PU-BSS, improvement coordination and other initiatives.

Role reporting line: This role reports to the BSC node manager and should have at least one direct report.

Requirements: This role requires that the candidate have a thorough knowledge of the design process. He or she needs to be analytical, precise and be able to communicate effectively. As there will be persuasion and tact required, experienced gained in a multicultural environment will be essential. The appointed person will have qualifications in formal quality assurance (preferably gained by experience). He or she needs to be an experienced change-leader.

The successful candidate will gain an unprecedented knowledge of the BSC design environment and its customers. The opportunities for someone who is successful in this role are excellent and the organization leverages that can be gained are counted in BSEK.

Contact: Roger Fitzpatrick, +46 13 28 46 60 email: roger.fitzpatrick@era.ericsson.se Application: Ulla-Britt Johansson email: ulla-

britt.johansson@era.ericsson.se We want your application as soon as possible. Please mark your application with ref 98-67 C

BSC PRODUCT AREA MANAGER

The BSC node in Linköping is staffing up to meet the future. Today we are looking for a number of persons that want to be part of Ericsson front liner GSM. The Base Station Controller (BSC) is part of the Base Station System (BSS) within GSM. The BSC is controlling the mobile switching and radio networks.

● Role Description: The GSM-BSC product is entering a new phase of development with GPRS. We will be the first in the world to deliver this functionality to the GSM-market which means that mobile phones and terminals will ALWAYS be connected through TCP/IP.

The BSC Product Area Manager will be responsible for the technical development of the BSC throughout its lifetime i.e from idea to full deployment. Specifically, the role executes the System Management of the BSC, including requirements management, system specification, characteristics, Operation and Maintenance requirements and supply. To carry out this role, the unit employs c 30 system engineers.

There will be extensive contacts with BSS product management and all the GSM development units and customers.

Role Responsibilities: Requirements management including requirements for maintenance, supply, tools etc. Customer/Product information. Requirements on external products. Released SW product baseline. Product Ownership. Node product management. AS design and library specification. Characteristics. System release. System Management fora. Technology Leadership.

In addition this role is responsible for the competence development and management of the system design engineers ensuring that the right competence and levels of staff are available for the BSC product.

Reporting Lines: This role reports to BSC Node manager and is based in Linköping. The role will have a number of competence managers reporting who will concentrate on people development and management.

Requirements: BSC system knowledge Technical vision to bring the BSC into the next millennium. Excellent communication skills. Management experience.

Timeframe: The person is required to be in place by the 1st of September.

Contact: Roger Fitzpatrick, +46 13 28 46 60 email: roger.fitzpatrick@era.ericsson.se Application: Monica Olovsson, +46 13 28 46 04 email: monica.lovsson@era.ericsson.se Address: Ericsson Radio Systems AB Box 1248 581 12 LINKÖPING We want your application as soon as possible. Please mark your application with ref 98:69 C

COMPETENT MANAGERS

The BSC node in Linköping is staffing up to meet the future. Today we are looking for a number of persons that want to be part of Ericsson front liner GSM. The Base Station Controller (BSC) is part of the Base Station System (BSS) within GSM. The BSC is controlling the mobile switching and radio networks.

● Role Description: The BSC organisation will deliver the worlds first mobile GSM TCP/IP system so that our customers are ALWAYS connected. This is a new world. The Internet will drive the pace but the market could take us anywhere, probably to places we cannot even imagine today. Its not a time for old-ways, the time has changed to Internet Time.

In a world of change we depend more and more on the people in our organisation. Their competence is the secret to success. Consequently we will strengthen our management team by appointing competence managers who will work with people on competence development and ensuring that individuals are challenged and perform at their best for the organisation. In this way we will improve the focus on people and add resources to our competence management effort.

Role Responsibilities: Recruitment Competence Development and Management Goal setting Performance Appraisal Salary recommendation Team building Customer Liaison Budget Each competence manager will be responsible for c 12 people.

Reporting Lines: The Competence Managers will be appointed to the units responsible for Product Area Management and Integration, Supply and Support. Competence Managers work in different technical areas in requirements, system verification, supply, maintenance etc. They are appointed at section manager level.

Requirements A deep interest in people. Competence in the BSC and IP world that others can respect. Excellent communication skills. Management experience. Knowledge in design some part(s) of the design process (e.g. system, design, test, maintenance). Willingness to be part of

the change to Internet-Time. Customer knowledge is an advantage.

Contact: Roger Fitzpatrick, +46 13 28 46 60 email: roger.fitzpatrick@era.ericsson.se Application to: Monica Olovsson, +46 13 28 46 04 email: monica.lovsson@era.ericsson.se Address: Ericsson Radio Systems AB Box 1248 581 12 LINKÖPING We want your application as soon as possible. Please mark your application with ref 98:70 C

INTEGRATION SUPPLY AND SUPPORT

The BSC node in Linköping is staffing up to meet the future. Today we are looking for a number of persons that want to be part of Ericsson front liner GSM. The Base Station Controller (BSC) is part of the Base Station System (BSS) within GSM. The BSC is controlling the mobile switching and radio networks.

● Role Description: The GSM-BSC product is entering a new phase of development with GPRS. We will be the first in the world to deliver this functionality to the GSM-market which means that mobile phones and terminals will ALWAYS be connected through TCP/IP. This role performs the interface between BSC design and the customers. The unit will integrate the output from all design phases, test it against customer requirements, supply to the customers and maintain it. The unit is based in Linköping and has c 40 system engineers reporting.

There is a considerable challenge in this role to prepare for Ericsson share of 200 million GSM mobile customers where 20% of these are "data" customers. The quality requirements are self-evident!

Role Responsibilities: System Verification Maintenance of Released Products. ASO coordination SW supply SW TCM INDUS Requirements for supply and maintenance. BSC org. fora.

Competence development and management of c 40 engineers.

Reporting Lines: This role reports to the BSC Node manager. There will be a number of competence managers reporting to this role who will focus on people. There will be extensive contacts with BSS and other GSM design organisations, MLCs and customers.

Requirements: BSC knowledge Excellent communication skills Management experience Change management experience Testing/Maintenance in a data environment is an advantage. Multi-cultural experience Absolute commitment to Quality.

Timeframe: This role should be active by the 1st of September.

Contact: Roger Fitzpatrick, +46 13 28 46 60 email: roger.fitzpatrick@era.ericsson.se Application: Monica Olovsson, +46 13 28 46 04 email: monica.lovsson@era.ericsson.se Address: Ericsson Radio Systems AB Box 1248 581 12 LINKÖPING. We want your application as soon as possible. Please mark your application with ref 98:71 C

Ericsson Radio Systems AB, Sundbyberg

INTERNATIONELL MARKNADSFÖRING - MOBILTELEFONI NEW ACCOUNT MANAGER

Vi arbetar med marknadsföring, försäljning, implementering samt teknisk support av mobiltelefon-system - europeisk standard. Vi bearbetar direktmarknader över hela världen, och vi har en mycket stark marknadsställning. På grund av vår kraftfulla expansion söker vi nu ytterligare en erfaren affärsman.

● Du kommer att arbeta med våra mobiltelefon-system GSM och NMT mot ett flertal nya marknader och dotterbolag. Din viktigaste uppgift blir att hitta nya "Business Opportunities".

Som New Account Manager kommer Du att ha det konsoliderade ansvaret för den nya affären. Du kommer att leda ett eller flera Core Three team i arbetet och strävan efter lönsamma affärer och nya nöjda kunder. Du kommer också vara övergripande ansvarig för utarbetandet av våra offerter och kontrakt samt leda de kommersiella delarna i kundförhandlingarna.

För att lyckas med uppgiften måste Du dels ha minst ett par års försäljningserfarenhet inom Mobiltelefoni eller andra telekommunikationssystem (gärna AXE), och dels ha arbetat som chef i ledande befattning tidigare. Du är civilingenjör och intresserad av att jobba i en internationell miljö.

Arbetet som New Account Manager kommer att vara mycket internationellt inriktat och omfatta en hel del resor. Du måste behärska engelska i tal och skrift. Det är meriterande med ytterligare språkkunskaper.

Kontakta: Ulf Borison, tel +46 8 757 1580, mejl ERAC.ERAUBOR Peder Möller, Human Resources, tel +46 8 757 2545, memold ERAC.ERAPEMR Ansökan: SG/ERA/LP/H Siw-Britt

Johansson, Ericsson Radio Systems AB, 164 80 Stockholm

Ericsson Business Networks AB, Göteborg

ANSVARIG TILL DEDICATED NETWORKS SVERIGEVERKSAMHET I GÖTEBORG

Affärsenhet Enterprise Networks finns i Nacka Strand, Sundbyberg, Järfälla med kontor även i Malmö och Göteborg. Vi säljer och utvecklar skräddarsydda kommunikationslösningar till ett brett spektrum av kunder, till exempel större företag och offentlig förvaltning.

Inom affärsgruppen Dedicated Networks erbjuder vi turn key lösningar där olika produkter från hela Ericssons produktportfölj ingår.

● Vi söker nu en ansvarig till vårt kontor i Göteborg som för närvarande har ett 20-tal anställda och består av tre enheter, marknad Sverige, projektering/installation och service.

I arbetsuppgifterna ingår att vara företagets representant i Göteborg samt vara den sammanhållande länken på enheten och bl.a. svara för administrativa rutiner, informationspridning av allmän karaktär m.m.

Eftersom Du har en central roll i gruppen och ett brett kontaktnät externt och internt, är det viktigt att Du har förmåga att skapa goda relationer. Du har ett strukturerat arbetssätt, är serviceinriktad och har mångårig erfarenhet av personalledning.

Kontakta: Kent Landar, 08-764 3170, EBC.EBCK-LAA Anders Rydström, 08-764 0739, EBC.EBCAN-RY Kurt Trogen, personal 08-764 0811, EBC.EBCKUTR Per Svahn, personal 08-764 0420, EBC.EBCPSVA Ansökan: Kurt Trogen (SL/EBC/EN/H).

Ericsson Telecom AB, Kungens Kurva

MANAGER FOR THE NEW ACCESS LAB

Ericsson forms a new application lab in the broadband access area. It consists of the former ALFA team and the VDSL team from PN/Switching, altogether 11 persons. The working areas for the new lab are transmission technologies at both sides of the Network Terminal (NT), XDSL and optical transmission technologies at the network side and Home Lan technologies at the user side.

The lab will mainly design and develop demonstrator systems, test and verify advanced system components and contribute actively in the standardization work in the area. Sponsors are Ericsson Applied Research, Ericsson Telecom Product Units Multi-Service Access and Switching and Ericsson Components. For the operative work the manager will report to a steering board consisting of persons from the sponsoring organizations. The location is in Multi-Service Access in Kungens Kurva. The work itself is carried out in close cooperation with other research labs within Ericsson.

● We are looking for a dynamic manager to lead the unit in this challenging area. It is important that you have knowledge in and visions for the broadband access area. You are an experienced leader with good communication skills.

Contact: Anders Samuelsson, Multimedia Access Product Development Manager, phone 719 7752, memo ETX.ETXASAM Karl Soukup, Acting Manager Access Lab, phone 719 2161, memo ETX.ETXKAOS Catarina Larson Åstrand, Human Resources, phone 719 0836, memo ETX.ETXLCAT

Ericsson Components AB, Energy Systems Division, product unit Power Systems in Kungens Kurva

TECHNICAL MANAGER SOFT- AND HARDWARE DESIGN

Energy Systems develops, produces and markets products for telecommunication equipment such as power supply equipment, climate systems, systems for control and supervision of energy equipment. Our product unit Power Systems is now looking for reinforcement by a Technical Manager for soft- and hardware design.

Our Company is into a technical change of soft/hardware and electrical design and we're looking for you who wants to lead the development of energy equipment for telecommunication. As a Technical Manager your tasks will be to coach and develop a group of colleagues concerning new techniques and working methods in your proficiency.

● To apply, you should have an engineering degree, with experience from the computer and electronics business. Besides your technical knowledge you should be used to work with design and project management. You have a genuine interest in management and some years' experi-

ence of this. The work requires that you have a good command of English verbally and in writing, other languages are qualifying. You should have leadership skills, be extrovert and flexible and like to work in an environment of high speed. It is an additional qualification if you have experience from our business.

Contact Ulf Jonsson, phone 08-721 6319, e-mail: eka.ekaulf@mesmtpe.ericsson.se or Christer Berg, phone: 08-721 6535, e-mail: eka.ekachbe@mesmtpe.ericsson.se or Laila Engren (personnel dpt.) phone: 08-721 6108, e-mail: eka.ekalenn@mesmtpe.ericsson.se. Application: "K98065" and send it to: Ericsson Components AB Energy Systems Division KK/EKA/K/P Gudrun Söderberg e-mail: eka.ekags@mesmtpe.ericsson.se 164 81 KISTA - STOCKHOLM

ekonomi&finans

Ericsson Radio Systems AB, Kista

Serviceenheten Ekonomi är den gemensamma funktionen för löpande ekonomistyrning och ansvar för Ericsson Radio Systems AB och Ericsson Mobile Communications AB. Enheten är uppdelad i sju ansvarsområden. Vi är ca 70 medarbetare vid enheten som geografiskt är placerad i Kista. Verksamheten bedrivs i nära samarbete med affärsenheter, fabriker samt Ledningsfunktionen för bolagen. Vi befinner oss nu i en mycket spännande utvecklingsfas då ett antal verksamhetsprojekt, bla SAP-projektet, bedrivs parallellt. Vi söker

MEDARBETARE TILL RESEREDOVISNINGEN

● Då en av våra medarbetare övergår till andra arbetsuppgifter söker vi en ersättare till gruppen som idag består av 10 personer. Enheten har ansvar för granskning, registrering och bokföring av reseräkningar. En stor del av arbetsuppgifterna består av att ge information och utbildning till resenärerna. Vi arbetar med reseredovisningssystemet RESER i stordator och ATLAS i PC-miljö samt ekonomisystemet EPOS.

Arbetet är omväxlande och ger ett brett kontaktnät med bolagens anställda vilket ställer stora krav på din samarbetsförmåga. Du bör dessutom vara noggrann och ha förmåga att arbeta självständigt. Då arbetet till stor del bygger på gällande resereglemente och lagstiftning är det önskvärt att Du har lätt för att tillgodogöra Dig dessa och applicera dem på verksamheten.

Du är gymnasieekonom, gärna med erfarenhet av ekonomi- och rese-redovisningsarbete. Om Du dessutom behärskar engelska i tal och skrift är detta en fördel.

Kontakta: Pär Borg, tel 08/757 01 54 memoid: ERA.ERAPPE Anita Gradin, tel 08/757 09 40 memoid: ERA.ERAANG

Ledningsfunktionen Finans och Bokslut ansvarar för finansfrågor, bokslut och rapportering samt skattefrågor och internkontroll. Till enheten för finansfrågor söker vi en

FINANCIAL CONTROLLER

Finansenheten består idag av tio personer och ansvarar bl a för: Att säkerställa en effektiv finansförvaltning genom att optimera företagets betalningsflöden och därmed minimera de finansiella riskerna. Att öka kunskapen om företagets finansmodell genom kvalitativ informationspridning och utbildning.

● Vi söker nu en civilekonom, med flera års erfarenhet från arbete med internationella affärer ur finansiell synvinkel och vars erfarenhet kommer att innebära en förstärkning för enhetens arbete med finansiellt affärsstöd till marknadsenheterna. Arbetsplatsen är belägen i Kista.

Arbetsområdet innebär identifiering och säkring av korta finansiella risker, dvs valutarisker och kreditrisker, såväl politiska som kommersiella. Du bör ha stort intresse för att medverka direkt i affärsförloppet. Du bör tycka om att arbeta i team, att ha många kontakter såväl internt som externt, samt vara flexibel och gilla ett snabbt arbetstempo. Goda kunskaper i engelska krävs.

Kontakta: Ann Ryberg, Financial Controller, tel 08-404 68 07 Jan-Olof Segerfeldt, Personal, tel 08-757 57 54

EKONOM - ANLÄGGNINGSREDOVISNING

Enheten för driftsredovisning ansvarar för transaktioner från våra produktionsenheter till ekonomisystemet EPOS, redovisning av anläggningstillgångar, prisdifferenser och system för manuella bokningar, EROS.

● Vi behöver utöka våra resurser för anläggningsredovisning och söker därför Dig som har erfarenhet av databaserad redovisning. Dina uppgifter kommer främst att innefatta registrering, avstämning, rapportering och visst systemunderhåll.

De system som vi använder idag är FASETT men du kommer att inom en snar framtid att medverka i arbetet för systembyte till SAP/R3.

Du är van att arbeta med Office-paketet och har tidigare erfarenhet av anläggningsredovisning samt arbetat i stordatormiljö. Har du dessutom erfarenhet från arbete med SAP/R3 är det meriterande.

Du måste naturligtvis vara noggrann och ha lätt för att kommunicera. Goda språkkunskaper i engelska, i tal som skrift, är nödvändigt.

Vi står inför en förändring i både arbetsätt och system. Det kräver särskilt stora krav på flexibilitet och samarbetsförmåga. Lämplig bakgrund för dessa uppgifter är en ekonomisk utbildning, lägst på gymnasienivå. Eftersom vi ofta arbetar mot våra produktionsenheter är ett tekniskt kunnande eller förståelse en fördel i detta arbete.

Kontakta: Raimo Lähteenmäki, tel 08-7573096, E-mail: raimo.lahteenmaki@era.ericsson.se Karl-Gustav Sundin, tel:08-7570850 Ansökan: Ericsson Radio Systems AB KI/ERA/F/H Mari Skoglöf 164 80 STOCKHOLM mari.skoglof@era.ericsson.se

Ericsson Telecom AB FINANCE AND ACCOUNTING

ERFAREN EKONOM

Finance and Accounting ansvarar för redovisning och rapportering för bolagen Ericsson Telecom och Ericsson Business Networks. Till sektionen Financial Reporting som ansvarar för ekonomisk rapportering och beslutsstöd söker vi en ny medarbetare.

● Dina arbetsuppgifter kommer att innebära: rapportering - utfall, budget och estimat, analyser och utredningar, att upprätta och kommunicera regelverk, framtagande av analysmodeller.

Du har en viktig roll i att driva kontinuerliga förbättringar inom ovanstående områden, vilket innebär många kontakter med controllers på enheterna.

Vi söker Dig som är civilekonom med redovisningsinriktning och har erfarenhet av redovisnings och/eller controllerarbete. Som person är Du drivande och resultatorienterad, analytisk samt har en förmåga att se och ta ett helhetsperspektiv. Du bör ha goda kunskaper i engelska.

Kontakta: Göran Ekström HF/ETX/EF/Y Tel. 08-719 5353 Memo: ETX.ETXGAE eller Anna-Karin Berry, personal HF/ETX/EF/H Tel. 08-719 0066 Memo: ETX.ETXANBY

Ericsson Radio Systems AB, Kista

PRODUKTEKONOM

● Till enheten AXE-logistik, på produktenheten Base Station Systems söker vi en produktekonom som huvudsakligen skall arbeta med uppföljning av våra produkter tillverkningskostnader. Detta innebär bl.a. att man analysera och rapportera om produkternas kostnadsutveckling, produkternas strukturer, avvikelseanalyser mm. Arbetet innebär att man har löpande kontakter med våra tillverkande enheter och underleverantörer. Då funktionen är helt ny på avdelningen kommer du själv i stor utsträckning få lägga upp ramarna och metoderna. I rollen som produktekonom igår även att medverka och driva ekonomiska projekt och framtagande av verktyg för ekonomisk styrning.

Vi söker dig som har högskoleutbildning eller motsvarande och är intresserad av ekonomiska kalkyler med inriktning på mot produktionskalkyler och helst med ett par års erfarenhet och gärna erfarenhet från Ericsson. Tjänsten förutsätter goda kunskaper i engelska i tal och skrift och givetvis en merit om du har erfarenhet av liknade arbetsuppgifter.

Kontakta: Hans Skagertun, tel 08-4047285 Ansökan: Ericsson Radio Systems AB KI/ERA/LV/HS Kerstin Alnblad 164 80 STOCKHOLM

Ericsson telecom AB - BN Sourcing

FINANCIAL CONTROLLER

BN Sourcing ansvarar för inköp och för den strategiska försörjningsstrategin inom affärsområde Infocom Systems (BN). Till enheten Financial Control söker vi en ekonom. Enheten är under stark utveckling och består idag av 2 personer.

● Arbetsuppgifterna består av att driva och utveckla Cash Management frågor, Intern finansiering, kostnadsberäkning av avtal och då främst outsourcingavtal, VPA hantering bland mycket annat.

Vi söker dig som vill jobba brett inom ekonomi och vill arbeta självständigt. Är du flexibel, van att driva projekt samt utåtriktad är det en fördel.

Du har goda kunskaper i engelska samt högsko-

leutbildning inom ekonomi eller motsvarande kompetens.

Kontakta: John Englund 08-719 7572 Ansökan senast 980918: Jonas Larsson, Human Resources, via memo, ETX.ETXNAJO eller mail, jonas.larsson@etx.ericsson.se

Ericsson Radio Systems AB, Kista

PRODUCT PROFITABILITY CONTROLLER

Services Solutions är en expanderande verksamhet inom RMOA. Due to this expansion we need to strengthen our product controlling capabilities.

● We are looking for someone to work alongside our (M)LC's in ensuring that the information regarding the service revenues and costs are reported timely and accurately, and to prepare and present the financial results both internally, within RMOA, and within Ericsson to our most important partners. The person chosen must have very good analytical and social skills and be prepared to travel world-wide to the RMOA markets, influencing and ensuring the highest quality reporting when it comes to the financial figures.

A B.Sc. with a major in business administration (or equivalent) and at least three years within Ericsson with experience from related areas is required.

Fluency in English is required and Spanish is a plus.

Contact: Håkan Lindhe, phone +46 8 404 28 58, memoid ERA.ERAHLIE Applications: Ericsson Radio Systems AB KI/ERA/AH/H Marianne Molin 164 80 STOCKHOLM

inköp

Ericsson Mobile Communications AB utvecklar och marknadsför mobiltelefoner över hela världen.

INKÖPARE - MJUKVARU LICENSER

● Som s/w inköpare kommer du att arbeta med kommersiell upphandling inom ramen för Mobil Data Produkter i Kista. Du kommer att arbeta med mjukvarurelaterade frågor samt framtagning av licensavtal i en internationell miljö. I dina arbetsuppgifter ingår förhandling, framtagning av licensavtal, kontraktskrivning, kostnadsuppföljning samt aktivt supportarbete i utvecklingsprojekt. Koordinering med andra Ericsson enheter och leverantörer är en viktig del i ditt arbete, vilket innebär att resor ingår.

Din bakgrund är gärna civilekonom/civilekonom eller motsvarande med erfarenhet av upphandling av mjukvara. En gedigen erfarenhet inom s/w, licensrätt, juridik etc kan kompensera brist på önskad utbildning.

Du är initiativrik, flexibel, handlingskraftig samt har lätt för att samarbeta. Vi förutsätter att du behärskar Engelska i tal samt skrift.

Kontakta: Claes Wiberg, tel. 08-585 31770 Ansökan: Ericsson Mobile Communications AB, Mia Hjertén, ECS/HS 164 80 Stockholm Memoid: ECS.ECSMIHJ

Ericsson Telecom AB, Nacka Strand Datacom Networks & IP Services

SOURCING AND PARTNERING MANAGEMENT

● Per is now in Nacka, but we need a few more. Are you tired of working as a consultant, sales or marketing person? Is it time to change sides of the negotiating table?

We are a small team within business unit Datacom Networks & IP Services with responsibility for, among other things, contract negotiations and partnerships in their various forms, but we also have responsibility for development of supplier relations and partnerships.

To have good suppliers and partners is vital in order for us to be profitable and competitive in the datacom market, so a properly negotiated contract has a positive impact on the business unit's results. Knowledge of purchasing is important, but good knowledge and experience in sales negotiations within the telecom or datacom branch is even more important. We're looking for someone who has genuine business knowledge and is interested in transforming this into negotiating with Ericsson suppliers and partners.

You will be given major responsibility in this work, and you will work in close co-operation with our product line and business unit management. This means that you will lead the Sourcing and Partnering work for the product line.

You will also have frequent contact with other departments which are dependent on the results of your work.

This job includes searching for and analyzing external suppliers, and involves contact with, and

travel to, many different suppliers; especially in the USA.

You should have a college degree and a good command of English in both speaking and writing.

We reside in Nacka Strand; a picturesque area across from Djurgården. This is a workplace with a stimulating inner and outer work environment!

Could this be something for you? We'll be happy to tell you more about our work. Call or send an e-mail today.

Contact: Claes Göran Vestin, tel. 08-422 0951 e-mail: claes-goran.vestin@etx.ericsson.se or Per Wendin, tel. 08-422 1368 e-mail: Per.Wendin@etx.ericsson.se Application: "SOURCING AND PARTNERING MANAGEMENT" Ericsson Business Networks AB NA/DN/H Lotta Josefsson 131 89 STOCKHOLM e-mail: lotta.josefsson@ebc.ericsson.se

Kvalitet

Ericsson Business Networks AB, Sundbyberg

QUALITY ASSURANCE MANAGER

Dedicated Networks is a unit within Business Unit Enterprise Networks with the global responsibility to provide advanced telecommunication solutions for specialised, non-public applications. The unit has ongoing world-wide activities.

● We are currently looking for an experienced Quality Assurance Manager to complement our Operations Department. Reporting to the Operations Manager you will be responsible for the Quality Function Office both technically and administratively. The quality function shall ensure that the quality system is implemented and meets the ISO 9001 requirements in our turn-key projects. The responsibilities also include planning and execution of project reviews, participation in internal and external audits and involvement in the development and implementation of project methods and processes.

Your background should be based on working within a project environment and/or experience in quality assurance work. English is essential, both written and verbal, as is your ability to communicate at all levels.

Contact: Arne Asplund +46 8 764 3335, EBC.EBCAASP Per Svahn (HR) +46 8 764 0420, EBC.EBCPSVA Application: Ericsson Business Networks AB SL/EBC/EN/H Eva Kling Eldselius EBC.EBCEVAK 172 87 SUNDBYBERG Sweden

Ericsson Mobile Communications AB, Kista

KVALITETSINGENJÖR (PMQA)

Ericsson Mobile Communications AB utvecklar, marknadsför och säljer mobiltelefoner över hela världen. Vi växer så det knakar och söker en kvalitetsingenjör till vår inköpsenhet för datatelefonprodukter i Kista.

● Du kommer att arbeta med kvalitetssäkring/styrning av leverantörer, produktionsprocesser och produkter innefattande såväl kvalitetsteknik (TQM, ISO 9000, riskanalys, kapabilitetsstudier, processstyrning) som bedömning av logistik, finansiell status, miljöplanering och produktionskapacitet. Arbetet är inriktat på helhetssyn och långsiktighet gentemot leverantörerna.

Samtliga våra leverantörer, som finns över hela världen och har olika storlek och teknisk nivå, ska kvalitetssäkras. Detta kommer att ställa stora personliga krav på dig som medarbetare i vårt team.

Arbetet innebär att du kommer att resa mycket i tjänsten, främst i Europa, Asien och i USA. Vi vill att du har civilingenjörsexamen (ekonomi eller teknik) med inriktning mot kvalitetsteknik. Du behärskar engelska i tal och skrift och har du ytterligare språkkunskaper är detta meriterande. Du är strukturerad, drivande, duktig på att samarbeta och är flexibel.

Kontakta: Sivert Kvarnén, tel 08 - 585 317 60 Jan Andersson, tel. 08-757 35 79 Ansökan: mia.hjerten@ecs.ericsson.se eller till: Ericsson Mobile Communications AB KI/ECS/HKS Mia Hjertén 164 80 Stockholm

Ericsson Telecom AB, Stockholm

MANAGER FOR PERFORMANCE MANAGEMENT

Now and for the future Performance Management is part of the Public Networks Switching organisation Business Solutions. Performance Management has the role of enabling the global Switching organisation (approximately 5000 people) to develop highly profitable quality products, standard AXE 10 as well as new products. This work is drastically changing as we are facing new platforms and new products, as well as new development environments (like JDI, the Ericsson/Rational SW development environment).

● This is a challenging position in a changing international environment. Performance Management is a dynamic unit of 25 persons with a strong Customer Focus that has the responsibility to lead and enable Switching to deliver high quality Switching networks of current and future products.

We are responsible for delivering processes and improvements to the whole Switching organisation, with a budget in the order of 100 million SEK.

We do this by implementing/tracking/improving: - Efficient ways of working - Change and im-

provement manage - Products for improved In Service Performance measurements - The Switching End-to-end business process - The Switching standard tailorable Development process - Implementation of CMM - Reliability/Robustness of AXE in our customers networks

We need a motivating leader and a good team-builder, with ability for strategic thinking, who is not afraid of the new. You should have a strong customer focus as well as knowledge in, experience and understanding of improvements and change.

Contact: Kaiman Rozsa, ETXT.ETXROZS, Leighton Davies ETXT.ETXDAVS, Human Resources Elinor Skogsfors ETX.ETXESK

Ericsson Telecom AB - Business Unit Switching

Performance Management CUSTOMER INTERFACE

Performance Management is a key unit within the new Business Solution organisation. This unit has the responsibility for providing the whole switching organisation with needs and means to deli-

ver high quality products. Within PM there is a team working with In Service Performance, ISP can be explained as customer experienced quality. We gather, compile and feedback performance information from customers to units within Public Networks.

● We now want to grow and we look for 3 persons that want to work end (requirements) to end (discussions with customer) in this very focused area. The work involves co-ordination and technical work between ETX, local companies, UAB, BR, customers and others. The job is about finding

Vill du jobba för företag som förenklar kommunikationen mellan människor?

På 1800-talet kom en märklig uppfinning som gjorde att människor kunde prata med varandra på långa avstånd. Den kallades telefon och fascinerade en ung man, Lars Magnus Ericsson från Värmland.

Han drömde om att starta en egen verkstad, eftersom han tyckte att de telefoner som fanns kunde göras lite bättre. År 1876 blev drömmen verklighet i 13 kvadratmeter på Drottninggatan i Stockholm.

Idag är Ericsson världsledande på telekommunikation. Ca 100 000 personer arbetar för Ericsson i 137 länder, och ändå behöver vi nu bli några fler.

Om du är intresserad av det här jobbet ska du veta att Ericssons mycket avancerade högteknologi har ett enda syfte: att göra det lättare för människor att kommunicera med varandra. Var de än befinner sig, när de än behöver.

Network Management Application Centre (NMAC) är ett kompetenscenter inom Ericsson Telecom AB. Vi utvecklar produkter, tjänster och lösningar för såväl mobila och fasta nät som datanät inom området Telecom Management. Verksamheten utgör en strategiskt viktig del i Ericssonkoncernens affärsutveckling och befinner sig i expansionsfas.

Vi bedriver verksamhet i Mölndal och Vänersborg med ca 200 respektive ca 50 medarbetare. Våra produkter säljs på hela världsmarknaden och ingår oftast i en helhetslösning från Ericsson till teleoperatören. Detta innebär ett nära samarbete med andra, oftast utlandsplacerade, Ericssonbolag och externa kunder.

Kvalificerade tjänster och konkurrenskraftiga anställningsvillkor

Vi söker dig med bred teknisk kompetens, samarbetsförmåga och god förmåga att uttrycka dig i tal och skrift. Du har hög-

skoleutbildning med inriktning mot data, telekommunikation, systemvetenskap eller ADB. Relevant arbetslivserfarenhet är meriterande. Vi kan erbjuda ett antal mycket kvalificerade tjänster inom följande områden:

- Mjukvarukonstruktion och verifiering
- Systemintegration
- Projektledning & kundprojektledning
- Produktledning
- Verksamhetsutveckling, med t ex CMM som stöd
- Configuration Management

Vi erbjuder dig konkurrenskraftiga anställningsvillkor och stora möjligheter att själv kunna styra och påverka dina kommande arbetsuppgifter.

Teknik i framkant

Vi utvecklar, bland annat, system såväl för dagens expansiva mobiltelefonisystem (GSM) som för morgondagens höghastighetssystem för multimedia till kontor och hushåll (ADSL, ATM, TCP/IP).

Den snabba utvecklingen inom telecombranschen kräver att vi arbetar kundnära, distribuerat och med den senaste tekniken. I vår mjukvaruutveckling använder vi därför moderna metoder, språk och verktyg t ex C/C++, Java, Erlang och ClearCase. Den allt mer kundnära systemintegrationen förutsätter ett allt effektivare nyttjande av UNIX, NT, DCN, Corba och Web-teknologi.

Unika utvecklings- möjligheter

Arbete inom Ericssonkoncernen kan erbjuda dig unika utvecklingsmöjligheter. Den interna arbetsmarknaden är omfattande och erbjuder lediga jobb i olika delar av världen. Majoriteten av alla chef- och specialistbefattningar tillsätts med interna sökanden. Under 1997 investerade Ericsson ca 27 miljarder kronor i forskning och

utveckling vilket ger goda möjligheter till kompetensutveckling och arbete med avancerad teknik.

För ytterligare information är du välkommen att kontakta Sverker Walldal, tel 031-747 60 17, för tjänster i Mölndal eller Gerd Nilsson, tel 0521-27 22 70, för tjänster i Vänersborg.

Skicka din ansökan senast den 18 september till:

Ericsson Telecom AB
Human Resources
Box 333, 431 24 MÖLNDAL
E-mail: sverker.walldal@etx.ericsson.se

Ericsson Telecom AB
Human Resources
Box 1193, 462 28 VÄNERSBORG
E-mail: gerd.nilsson@etx.ericsson.se

Sök gärna upp oss på vår hemsida:
www.ericsson.se/se



Make yourself heard.

ERICSSON

and spreading "best practice" in any area that affects the AXE reliability.

YOU are a person with some AXE knowledge, are curious and communicative and want to develop a global contact network within Ericsson.

Contact: Stefan Schultz Elinor Skogsfors, Human Resources Phone 08-719 1913 Phone 08-719 1686 Mobile phone 070-519 1913 Memo ETX.ETXESK Memo ETXT.ETXSTS

Ericsson Telecom AB - Business Unit Switching

PERFORMANCE MANAGEMENT MARKET CONTACT

Performance Management is a key unit within the new Business Solution organisation. This unit has the responsibility for providing the whole switching organisation with needs and means to deliver high quality products. Within PM there is a team working with In Service Performance, ISP can be explained as customer experienced quality. We gather, compile and feedback performance information from customers to units within Public Networks.

● We need to strengthen this area and we look for a person that can help us define and manage ISP programs for the regional operation offices and local companies. The work involves co-ordination and technical work between ETX and local companies. Start-up and support/guide improvement programs at local companies. The job is much about finding, spreading "best practice" and support local companies in implementing these practices in any area that affects the AXE reliability.

YOU are a person with some AXE knowledge, are curious and communicative and want to develop a global contact network within Ericsson. You will become broader and get a better understanding of how our products are used in the field.

Contact: Stefan Schultz Elinor Skogsfors, Human Resources Phone 08-719 1913 Phone 08-719 1686 Mobile phone 070-519 1913 Memo ETX.ETXESK Memo ETXT.ETXSTS

marknad

Ericsson Radio Systems AB, Sundbyberg

SATELLITE COMMUNICATION - NEW OPPORTUNITIES

To be able to support and provide the satellite operators with a total satellite system we are working closely with several satellite companies. A satellite system can be global or regional. The satellite "footprint" for one of our regional projects, Thuraya, covers 49 countries. The first phase for Thuraya includes Apr. 6-7 gateways. The implementation schedule for Thuraya is 36 months. During this time we will support our partner in the US and of course the satellite operator in UAE, work on the development of new satellite features within CME 20 and co-ordinate this with our local companies. Ericsson's role is to provide MSC/VLR/HLR/AUC and the GSM product portfolio.

● If you think this is a real challenge in the new and exciting field of GSM based cellular satellite communication, then we can offer you interesting positions as:

CUSTOMER PROJECT MANAGER

● As a customer Project Manager you will define and run satellite projects. You will be responsible for planning, follow-up and finishing all activities to fulfil the contract and budget in accordance with the customers and our own expectations.

You should possess qualifications that make it easy for you to motivate, inspire and guide the project and to create synergism in the team. You are experienced and recognised as leader but would not hesitate to take active part wherever needed.

The job includes a large number of travel in the contact with the customers and suppliers.

TECHNICAL MANAGER

● As Technical Manager you will provide our customer with technical competence. That includes technical discussions with the customer, product presentations, be responsible for preparation of technical specifications and production of technical documentation, all in close teamwork with our marketing and sales organisation.

For both positions we need persons who's profile shows that they are outgoing, independent and self-motivated with strong interpersonal and communication skills. They should have a university degree, preferably M. Sc. or similar. Good written and oral skills in English. It's a strong plus if they have experience in tender preparations.

Contact: Catharina Jedberger, tel +46 8 404 4464 Application: Ericsson Radio Systems AB

SG/ERA/LP/HA Siv-Britt Johansson, 164 80 STOCKHOLM

Ericsson Radio Systems AB, Kista

Would you like to have a challenging role in our Global Pricing and Licensing?

The wireless communications field is one of the most dynamic and expansive industries of this century. Today, Ericsson's DAMPS/AMPS products and services support 50% of the world's wireless subscribers.

New and dynamic applications such as PCS, Wireless Office, Fixed Wireless, and Wireless IP (via CDPD) are forging new frontiers within the DAMPS/AMPS wireless world. With its strong entrepreneurial spirit, the Cellular Systems - American Standards (RMOA) business unit has established itself as a leader within the Ericsson group to meet the challenges of today and tomorrow in this dynamic wireless communications market.

The Global Pricing Group is responsible for RMOA's global pricing, licensing strategies and price management support. The group is involved in defining pricing strategies, pricing of new products, deployment and implementation of pricing, licensing strategies and supporting the sales organisation with pricing argumentation, price comparisons and advice. We need now to strengthen our resources and therefore looking for a new member:

SOFTWARE LICENSE SPECIALIST

● In this position you will be responsible to drive implementation and further development of software license related strategies at RMOA. You will evaluate pricing and packaging proposals for new products from a licensing and software handling perspective. Furthermore you will develop strategies, policies and drive implementation for 3rd party product licensing at RMOA.

We are looking for a person with good analytical skills, good communication skills and the ability to drive and motivate. University degree, 3 years of business experience and fluency in English is required. It is an advantage if you worked with Licensing issues from a business and organisational perspective, preferably in the computer industry.

Contact: AM/NP Thomas van Bunningen, tel 08-404 94 07, e-mail: thomas.van-bunningen@era.ericsson.se Or AM/NP Anna Runhellen, tel 08-757 2102, e-mail: anna.runhellen@era.ericsson.se Application: Ericsson Radio Systems AB KI/ERA/AH/H Katrin Düsing 164 80 STOCKHOLM

Ericsson Supply Services ingår i Ericsson Electronic Distribution AB. Ericsson Electronic Distribution AB är en av de ledande distributörerna i Norden inom området elektronikkomponenter. Vi omsätter drygt 1 miljard kronor och antalet anställda är ca 220 personer. Till Ericsson Supply Services söker vi en

PRODUKTASSISTENT

● Ericsson Supply Services köper in, lagerhåller och distribuerar komponenter till Ericssonkoncernens produktionsenheter och underleverantörer.

Din uppgift blir att upprätthålla kontakter med kunder och leverantörer world-wide samt att svara för att inkommande order, inom Ditt ansvarsområde, blir registrerade, bokade, inköpta, lagerhållna och levererade i enlighet med givna löften.

Vi söker Dig som har teknisk utbildning på gymnasienivå, behåller engelska i tal och skrift och har erfarenhet av att arbeta med dator som arbetsredskap. Du måste dessutom vara mycket noggrann och ha en utpräglad känsla för service. Vi arbetar i fräscha lokaler i Kista.

Kontakta: Bo-Göran Jönsson, tfn 08-757 5357 eller Bitte Rutberg, personal, tfn 08-757 4712. Ansökan märkt "ESU" senast 980918: Ericsson Electronic Distribution AB Att: Ingela Ström 164 81 KISTA-STOCKHOLM Memo id: EKE.EKEIST E-mail: Ingela.Strom@eke.ericsson.se

Ericsson Radio Systems AB, Kista

BUSINESS UNIT RMOG STRATEGIC PLANNING

RMOG's strategic planning unit is responsible for: Leading the development of strategies for GSM, NMT and TACS together with RMOG's Product and Business Management Units as well as with BR and Major Local Companies.

Assisting our business unit in business development activities and partnering with other players to capture new growth opportunities. Supporting our line organization and other parts of Ericsson with business intelligence, both on a strategic and tactical level.

Collecting, analyzing and disseminating market data crucial for RMOG's business.

To successfully achieve our objectives we work in cooperative and effective teams, often across Ericsson's organization. Our work requires strong analytical and effective interpersonal skills and gives an excellent overview of our business. We are now looking for a:

Senior Business Development Analyst

SENIOR BUSINESS DEVELOPMENT ANALYST

● You will work on specific projects to analyze new business opportunities and competitors. You will also support RMOG's market messages, strategic plan and senior management with analysis and market information. This means that you will be responsible for analysis of, e.g. market shares, subscriber development and traffic patterns for external publication as well as to RMOG's management.

The person we are looking for should have a solid theoretical background, e.g. with an M.Sc. or an MBA, and a good overview of the telecom market. Ideally, you should have experience from sales and marketing or product development. The candidate must have a proven track record of getting things done and demonstrated effective leadership skills in a team-based environment. You should also have very good business judgement and be able to express yourself well orally and in writing.

Contact: Thomas.Noren@era.ericsson.se, +46 8 585 31 338 Application: Ericsson Radio Systems AB LM/BS Charlotte Reuterskiöld, SE-164 80 STOCKHOLM charlotte.reuterskiold@era.ericsson.se

Ericsson Telecom AB

REGIONAL MAS OWNER FOR CENTRAL EUROPE

Market Unit Central Europe and Central Asia is now facing many new challenges on our markets. To strengthen our marketing and implementation commitments we are now searching for a product owner for our common MAS for Romania, Turkey, Bulgaria and Poland.

● You shall co-ordinate all product handling activities for this common MAS and manage the AS-Board for the same. In your responsibility you shall also refine and optimise the handling procedure of this MAS. You will be responsible to co-ordinate all input needed for this MAS towards our Resource Centre in Hungary. Frequent travelling is to be expected.

We believe that you have a thorough knowledge of AS-specification and that you can handle SSP-tool. You also need to have a broad AXE knowledge and fluent in English. The role also requires that you have good interpersonal skills and it is extremely important that you will communicate and co-operate in an environment that is continuously changing.

Knowledge of other parameter setting and SW implementation procedures are considered an additional qualification.

Mark the application with: REGIONAL MAS OWNER

CUSTOMER SOLUTIONS MANAGER

● Market Unit Central Europe and Central Asia is now facing many new challenges on our markets. To strengthen our marketing and sales activities we are now entering a heavy expansion phase and we are searching for new Customer Solutions Managers for, Romania, Turkey, Bulgaria, Bosnia, Hungary, and the Central Asian markets.

The Customer Solutions Manager shall, with the Customer in focus, create and take care of profitable business opportunities, with established and new customers, by offering complete solutions that uses Ericsson's products and services in an optimal way.

As a Customer Solutions Manager you are responsible for the technical contents in a commercial core team at the Market Unit. This means that you have an active participation in proactive marketing towards new and existing customers. You will be responsible to manage the analysis of customer specifications in tenders, offers and implementation projects.

To give product presentations and participate in customer discussions is a common task for you as a CS Manager. An awareness of commercial implications of suggested technical solutions is of course a necessity.

We believe that you have a Master of Science degree, broad knowledge in Public Networks product portfolio and that you are fluent in English. The role also requires that you have good interpersonal skills and it is extremely important that you will communicate and co-operate in an environment that is continuously changing. Knowledge of other product areas, IP, IN, Access etc. and experience from marketing are considered an additional qualification.

Contact: Anders Pousette, ETX.ETXPOUS +46 8 719 2217 OR Göran Avås, ETX.ETXAVAS +46 8 719 3073. Mark the application with: CUSTOMER SOLUTIONS MANAGER Ericsson Telecom AB Ylva Löfstrand, TN/ETX/PN/CEH S-126 25 Stockholm

Ericsson Radio Systems AB,

MARKETING MANAGER, SYSTEMS INTEGRATION SERVICES

The wireless communications field is one of the most dynamic and expansive industries of this century. Today, Ericsson's DAMPS/AMPS products and services support 50% of the world's wireless subscribers. New and dynamic applications such as PCS, Wireless Office, Fixed Wireless, and Wireless IP (via CDPD) are forging new frontiers within the DAMPS/AMPS wireless world. With its strong entrepreneurial spirit, the Cellular Systems - American Standards (RMOA) business unit has established itself as a leader within the Ericsson group to meet the challenges of today and tomorrow in this dynamic wireless communications market.

Product Unit Service Solutions are responsible for the profitability of the RMOA Service solutions portfolio and includes the following functions: product management, marketing & sales support, project office & development and product deployment.

● We are working in a matrix organization with multi functional teams addressing specific business areas. We put pride in being a slim organization where the individual team members are given and taking responsibility for their team's success.

Ericsson is doing a lot of systems integration already today. What we are looking for is a Marketing Manager who understands systems integration in an open systems environment. The task will be to define the RMOA service offering in this area. And to formulate marketing messages, co-ordinate development of marketing material and manage Market Introduction to convey those messages to the market.

Your task requires commercial, legal as well as technical competence. The successful candidate will be able to translate the existing and future market requirements on systems integration services into clear, concise commercial arguments.

The position will involve co-ordination of different functions within the organization. It is therefore essential that you are outgoing, independent and self-motivated. You should possess strong interpersonal and communication skills. You should have a university degree, with a minimum of five years experience of the telecom/infocom industry. Another requirement is documented experience of open systems integration. Fluency in English is a requirement, and Spanish is a plus.

Contact: Stefan Jelvin, phone +46 8 404 2039, memoid: ERASJEL stefan.jelvin@era.ericsson.se Application: ERA/AH/H Marianne Molin Ericsson Radio Systems AB 164 80 STOCKHOLM

Ericsson Radio Systems AB,

MARKETING MANAGER COMPETENCE DEVELOPMENT SERVICES

The wireless communications field is one of the most dynamic and expansive industries of this century. Today, Ericsson's DAMPS/AMPS products and services support 50% of the world's wireless subscribers. New and dynamic applications such as PCS, Wireless Office, Fixed Wireless, and Wireless IP (via CDPD) are forging new frontiers within the DAMPS/AMPS wireless world. With its strong entrepreneurial spirit, the Cellular Systems - American Standards (RMOA) business unit has established itself as a leader within the Ericsson group to meet the challenges of today and tomorrow in this dynamic wireless communications market.

Product Unit Service Solutions are responsible for the profitability of the RMOA Service solutions portfolio and includes the following functions: product management, marketing & sales support, project office & development and product deployment.

We are working in a matrix organization with multi functional teams addressing specific business areas. We put pride in being a slim organization where the individual team members are given and taking responsibility for their team's success.

● As Marketing Manager you will formulate marketing messages, co-ordinate development of marketing material and manage Market Introductions to convey those messages to the market. This also includes a responsibility for production of service/product descriptions.

Your task requires both commercial and technical competence. The successful candidate will be able to translate the detailed content of the services into clear, concise commercial arguments, which highlights the value of our Service Solutions. The position will involve co-ordination of different functions within the organization. It is therefore essential that you are outgoing, independent and self-motivated. You should possess strong interpersonal and communication skills. You should have a university degree, with a minimum of five years experience of the telecom/infocom industry. Another requirement is documented

experience of competence development (training). Fluency in English is a requirement, and Spanish is a plus.

Contact: Stefan Jelvin, phone +46 8 404 2039, memoid: ERASJEL stefan.jelvin@era.ericsson.se
Application to: ERA/AH/H Marianne Molin
Ericsson Radio Systems AB 164 80 STOCKHOLM

Ericsson Radio Systems AB, Kista

MANAGER ADVERTISING AND SALES PROMOTION

The wireless communications field is one of the most dynamic and expansive industries of this century. Today, Ericsson's D-AMPS/AMPS products and services support 50% of the world's wireless subscribers. New and dynamic applications such as PCS, Wireless Office, Fixed Wireless, and Wireless IP (via CDPD) are forging new frontiers within the D-AMPS/AMPS wireless world. With its strong entrepreneurial spirit, the Cellular Systems - American Standards (RMOA) business unit has established itself as a leader within the Ericsson group to meet the challenges of today and tomorrow in this dynamic wireless communications market.

● Will you develop the strategic advertising and sales promotion efforts and campaigns for Cellular Systems & American Standards (RMOA)?

As manager of a team of three communications specialists you will provide support and leadership to a graphics co-ordinator, web content editor and project manager.

We are part of a dynamic department in an exciting business unit and an explosive industry and as such have a high profile role in a fast moving and creative environment. As manager of Advertising and Sales Promotion you will manage the project flow, execution, development, and budgeting of RMOA's advertising and sales promotion and support activities world-wide. You must be able to work effectively in a cross cultural environment as co-operation and collaboration with diverse local companies is an important aspect of the position.

Ideally you have experience within Ericsson and an MIM/MBA or equivalent. Knowledge of D-AMPS products/services and customers and/or the wireless industry is a plus. You are energetic and willing to take the initiative to further the positioning

of D-AMPS both on the global market and internally. In addition to being a team player, you must be able to work independently, you are detail-oriented and have some experience with advertising/sales promotion and possess a creative "eye". Willingness and ability to travel is important. Professional fluency in business English is essential. Fluency in Spanish or Portuguese is a plus.

Contact: AM/IC Donya Ekstrand, ERA.ERADONY, Phone: +46 8 404 4848 AH/H Henrik Bergkvist, ERA.ERAHENB, Phone: +46 8 404 73 32.
Application: In English to AH/H Henrik Bergkvist.
Ericsson Radio Systems AB 164 80 STOCKHOLM

Ericsson Telecom AB

MARKETING PROFESSIONALS FOR SWITCHING

Marketing & Business Management (M&BM) within Switching has the responsibility for the Switching business. Switching is the largest product line unit within Infocom Systems, dedicated to lead telecommunications into the Infocom era. We do this by defining and implementing product and marketing strategies. Some examples are the definition and marketing of the Next Generation Network scenario, the creation of global pricing strategies, global launches of our products and commercial and technical support to our markets. Besides that we are top ranking professionals, we are also having fun!

PRODUCT MARKETING MANAGERS

● The telecommunications area is facing a paradigm shift driven by the Internet, increased need for bandwidth and the globalisation. Product & Solutions (P&S) is a product-focused unit working from a technical perspective to address the changing demands. Working within P&S you will be responsible for participating in our cross-functional product marketing and sales teams where we globally promote our different products. You will participate in tenders supporting our sales activities through presentations and sharing of product related knowledge. In addition you will be working proactively with the packaging and promotion of switching based solutions.

You need to have a solid technical knowledge within the area of telecommunications as well as

experience in working in the customer interface. You should have good presentation and communication skills in English, knowledge in additional languages is seen as beneficial. Personal drive and ability to work in teams is seen as important. The position involves international travelling why flexibility is beneficial.

Contact: Claes Hagel, PN/XBP, phone +46-8-7198515.

PROJECT MANAGERS MARKETING COMMUNICATIONS

● We are reshaping the way we work within our MarCom unit with the goal to work more strategically. Now we need two Project Managers/Marketing Communicators that will work with us to achieve this goal. We are facing a big challenge at the millennium change; to position Ericsson as the leading supplier of integrated data and telecom solutions. Your task as Project Manager is to manage MarCom activities together with external advertising agencies with emphasis on analysis of the strategic information needs.

You should have some form of Marketing Communication education, e.g. RMI-Berghs/IHM, and possibly experiences from project leading at an advertising agency. Or you can have a MSc in Industrial Engineering and Management combined with an interest and experience in the MarCom area. The job requires a lot of contacts with the R&D organisation as well as Marketing & Sales. Of course you have business understanding and good co-operation skills.

Contact: Klas Reimers, ETX/PN/XBM, phone +46-8-7197466, klas.reimers@etx.ericsson.se

AREA SALES MANAGERS

● Area Sales Management (ASM) is the name of our geographically divided marketing unit. The goal for ASM may be summarised as 'the realisation of the budgeted level of sales and the planned level of profitability' for our global markets. The ASM organisation has a strong focus on our top 20 customers. ASM has primarily a commercial focus that stresses proactive marketing, close relationship with M&S forces and maximum possible customer contact. We provide basic commercial and technical support to the markets ourselves, or secure such support from other 'expert' groups - whether

within M&BM or throughout the Ericsson organisation.

At ASM you will have the opportunity to creatively, and on your own initiative, push for Switching's new products worldwide. The desired qualifications for this include a university degree in business or engineering and a minimum of telecommunications experience for at least 2 years. Prior selling and marketing experience will be an asset. People skills, language skills and good personality are essential attributes. ASMs will be required to travel frequently.

Contact: Anders Larsson, ETX/PN/XBA, phone +46-8-7195301

COMMERCIAL MARKETING MANAGERS

● Commercial Marketing (CM) is responsible for Switching's marketing and pricing strategies as well as the implementation of them globally. The pricing of our products is becoming more and more difficult due to things like globalisation, open interfaces, higher level of deliverables for HW and more functionality provided by pure SW. A global strategy is needed to handle these changes, since they put new demands on how we market and price the products. Our focus is on marketing the customer value of Switching's different business solutions. CM also acts as a discussion partner for tenders globally.

If you like to work close to the market, take on the challenge of implementing our new value based pricing strategy globally and support M&S on commercial issues as well as on how to present business solutions to our customers, Commercial Marketing is the right place for you. You should have experience from marketing and sales but wish to work with a more global perspective. You must have an interest in changing Ericsson's way of presenting solutions to our customers and the way we do pricing. You must also like to participate in discussions regarding pricing and commercial strategies.

Contact: Anette Silvergran phone: +46-8-7190462, memoid: ETXT.ETXANE

LM Ericsson Data AB

The department Market Operations is responsible for strategic business development and identifying

Do you want to work for a company which sees no limits for communication between people?

In 1876, Lars Magnus Ericsson made his dream come true and opened his own little repair shop for telegraph equipment. Today Ericsson is a world leader in telecommunications. About 100'000 people work for Ericsson in 137 countries, but we still need some more.

If you are interested in any of the possibilities offered below, we would like you to know that Ericsson's very advanced technologies have only one objective: to make it easier for people to communicate.

Wherever they are, whenever they want.

Marketing professionals for Switching

Marketing & Business Management (M&BM) within Switching has the responsibility for the Switching business. Switching is the largest product line unit within Infocom Systems, dedicated to lead fixed telecommunications into the Infocom era. We do this by defining and implementing product and marketing strategies. Some examples are the definition and marketing of the Next Generation Network scenario, the creation of global pricing strategies, global launches of our products and commercial and technical support to our markets.

People skills, language skills and good personality are essential attributes. Besides that we are top ranking professionals, we are also having fun!

Product Marketing Managers

Products and Solutions (P&S) is a product marketing unit with a technical flavour and a global perspective.

Working within P&S you will be a part of our cross-functional product marketing and sales teams where we

globally promote our different products. Other key tasks are to participate in tenders tailoring and promoting Ericsson's switching based solutions.

For a job where you benefit from and broaden your solid telecommunications skills whilst working towards the market, join Products & Solutions.

Contact: Claes Hagel, phone +46-8-719 85 15.

Project Managers Marketing Communications

Marketing Communications (MarCom) has the responsibility to communicate the unique selling points in Switching's product portfolio.

Your task as Project Manager will be to manage MarCom activities together with external advertising agencies. You will put an emphasis on analysis of the strategic information needs and to choose the most effective media mix.

You should have some form of Marketing Communication education, and possibly experience from project leading at an advertising agency, or an MSc in Industrial Engineering and Management combined with an interest and experience in the MarCom area.

Contact: Klas Reimers, phone +46-8-719 74 66.

Commercial Marketing Managers and Area Sales Managers

Commercial Marketing (CM) is responsible for Switching's marketing and pricing strategies as well as the implementation of them globally. Our focus is on marketing the customer value of our different business solutions.

If you like to work close to the market, take on the

challenge of implementing our new pricing strategy and support M&S on commercial issues, Commercial Marketing is the right place for you.

You should have experience from M&S preferably as Account Manager. You must have an interest in changing Ericsson's way of working towards the markets. Frequent travelling is required.

Contact: Anette Silvergran, phone: +46-8-719 04 62.

We are also looking for AREA SALES MANAGERS with extensive experience as Account Managers.

Contact: Anders Larsson, phone +46-8-719 53 01.

Send your application to:

Ericsson Telecom AB, Margareta Nordström
TN/ETX/PN/XC, 126 25 Stockholm
Memoaddress: ETXT.ETXMSH



Make yourself heard.

ERICSSON

customer needs for long term development of Ericsson Data's business worldwide. Market Operations has about 30 persons located in Älvsjö and Kista. The growing demand for our products and services has created a need for an experienced

ACCOUNT MANAGER

● Main responsibilities: You will have the overall business responsibility for customers in Europe, particularly Nordic countries. You will be responsible for co-ordination of all Ericsson Data activities for this customer area to ensure that Ericsson Data meet the customer needs in the best possible way. You will be responsible of building and maintaining a strong relationship with your customer by regular meetings, handling questions and being the mediator between the customer and Ericsson Data. You will be responsible of follow-up on contracts, evaluating customer satisfaction and creating improvements. Also you will participate in defining and promoting new services and be responsible of preparing and presenting tenders and managing contracts.

Qualifications: For the position you must be educated at university level or have relevant equal experience. It is required that you have sales and marketing experience in the field of IT, preferably from working within in the Ericsson Group. You are a relation-builder. You can easily understand and anticipate the needs of the customer. You act in a proactive way and can turn customer needs also into new products and services. You are self-driven and well organised and you enjoy working with a great variety of people in a dynamic organisation. From the home base in Stockholm, you must be prepared to travel a lot.

Contact: Ove Setterlund, +46 8 726 21 10, ove.setterlund@edt.ericsson.se Application: L M Ericsson Data AB, Anna Schlyter, anna.schlyter@edt.ericsson.se

Ericsson Telecom AB

MARKETING AND SALES SUPPORT

If you are looking for a job only because of the job description, don't apply for this. Though, if you are interested in building something new, you should apply. Home Communication is targeting the communication needs within the home and its proximity. Today we are some 25 people working to make this happen.

● We have an open position within marketing. The position holder will, amongst others, have the following duties: Be our WEB editor. Participate in and arrange seminars. Forecasting. Product presentations.

The position holder will have to establish and maintain numerous contacts internally and within Ericsson companies worldwide. As we will distribute through alternative Ericsson channels, there will be several contacts with other BA as well.

The successful candidate holds an adequate degree and is fluent in both verbal and written English. The position holder must be entrepreneurial, self-motivated and self-going.

Contact: Stefan Erlandsson 719 90709, EXT.XTXBSE or Eva Carin Svensson 719 1616, EXT.XTXECSV.

personal

Ericsson Radio Systems AB, Kista

Telecom Management Solutions (RTMS) är en affärsenhet inom Ericsson Radio Systems AB. RTMS ansvarar för att tillhandahålla Telecom Management lösningar till operatörer runt om i världen. Till sektionen ERA/NO/O inom avdelningen, Network Management Services, söker vi nu en ny medarbetare till följande befattning:

RESURS KOORDINATOR

● Arbetet som "Resurs Koordinator" innebär planering och koordinering av personalresurser till kort- och långtidskontrakt utomlands, utvärdering av kandidaternas kompetens, kontraktering av externa konsulter via konsultfirmor, dvs att hitta "rätt person till rätt uppdrag, i rätt tid och till rätt pris"

Du kommer att vara stationerad i Kista och för att lösa arbetsuppgifterna gäller det att skapa ett stort fungerande kontaktnät och nära samarbete med Ericssons enheter i Sverige och lokala bolag utomlands samt externa underleverantörer inom och utom Sverige.

Tjänsteresor kan bli aktuella.

Vi söker Dig som har: erfarenhet av personalarbete, sinne för kommers, intresse för olika tekniska områden, god känsla för kundservice.

Denna tjänst ställer höga krav på Din förmåga att: arbeta strukturerat och självständigt, vara resultat orienterad och mycket drivande, ha en mjuk

god kommunikationsförmåga, vara beredd att hålla ett högt arbetstempo.

Detta är en unik utvecklingsmöjlighet för Dig som är erfaren inom personalfrågor och vill nu arbeta operativt inom linjeorganisation samt kombinera personalarbete med "teknik och affärer". Erfarenhet från Ericsson samt flytande engelska är ett krav.

Kontakta: Alisa Bornstein, tel 08-585 31882
Ansökan: Towa Raak, NHS Ericsson Radio Systems AB 164 80 STOCKHOLM

Ericsson Business Networks AB är en global leverantör av kompletta, integrerade informationsnät för tal, data och multimedia i fasta och mobila tillämpningar. Affärsenhet Enterprise Networks finns i Nacka Strand, Sundbyberg och Karlskrona med internationell verksamhet i ett hundratal länder. Vi säljer och utvecklar kommunikationslösningar till privata kunder - från mindre till multinationella företag med kontor sammanbundna i ett internationellt nätverk. Vårt breda utbud omfattar telefoni till avancerade lösningar inom datakommunikation. Vi söker ersättare till

HUMAN RESOURCES AND ORGANISATION, NACKA STRAND

Vi är en enhet som ansvarar för HR&O frågor för affärsenhetens centrala funktioner inom Sverige och är placerade i Nacka Strand och i Sundbyberg. I Nacka arbetar vi med nya arbetsformer i ett flexibelt kontor och i en teamorganisation som innebär nya utmaningar även för Human Resourcesansvariga.

● Vi söker nu en erfaren personalman/-kvinna till Nacka Strand som ska vara operativt ansvarig för Enterprise Services samtliga frågor inom HR&O. Det innebär bl a att ingå i ledningsarbete och driva projekt för utveckling av kompetens- och belöningsfrågor, attitydmätningar och rekrytering av såväl projektledare och chefer som supportpersonal. Inom vår serviceorganisation arbetar totalt några tusen personer internationellt sett, var för utlandsvillkor och samarbete med lokala personalfunktioner runt om i världen är viktigt.

Rätt person har bred erfarenhet av våra HR&O områden och processer och vana från internationella kontakter där engelska ibland är arbets- och språk. Meriterande är att ha drivit egna projekt samt erfarenhet från arbete i ledningsgrupp och från customer services verksamhet.

Kontakta: Cathrine Vincenti, personalchef e-mail cathrine.vincenti@ebc.ericsson.se tel 08-422 0375 el 070-590 1523 Åke Sjölander, chef Enterprise Support e-mail ake.sjolanderebc.ericsson.se el 08-422 1061 el 070-522 0551 Ingvar Larsson, chef Enterprise Professional Services e-mail ingvar.larsson@ebc.ericsson.se tel 08-422 1695 el 070-609 6457 Ansökan: Ericsson Business Networks AB NA/EBC/EN/H Cathrine Vincenti Augustendalsvägen 21 131 89 STOCKHOLM

Ericsson Mobile Communications AB, Kumla

PERSONALCHEF

Sedan 25 år tillbaka har Ericsson haft tillverkning i Kumla. Anläggningen, som har vuxit i takt med att Ericsson uppnått sin världsledande position inom mobiltelefoni, har idag 3.300 medarbetare, vilket gör den till koncernens största produktionsenhet. Den är också Ericssons systemfabrik för GSM mobiltelefoner och därmed ett centrum för utveckling och implementering av nya produktionsmetoder. Detta ställer naturligtvis höga krav på nytänkande och ständiga förbättringar och innebär omfattande kontakter med övriga produktionsenheter i Sverige och övriga världen.

Personalenheten har idag ca 40 medarbetare som svarar för ett brett spektrum av uppgifter bl a innefattande personal- och löneadministration, personalutveckling/utbildning samt lagar och avtal. Enheten ansvarar för vår verksamhet både i Kumla- och Örebroregionen. Tyngdpunkten i personalarbetet ligger i att driva frågor rörande verksamhetsutveckling, organisation, ledarskap och kompetens, ofta genom internationell erfarenhetsutbyte med vår globala HR-organisation.

● Till denna dynamiska arbetsplats söker vi nu en ny chef som kommer att ingå i fabriken ledningsgrupp. Organisationen har en mycket låg medelålder. Du kommer att aktivt driva förändrings- och utvecklingsarbete i samarbete med övrig ledning. Du har ett modernt synsätt och bred erfarenhet av personalfrågor i ledande befattning, gärna från tillverkande verksamhet. Du har god förhandlingsvana och Din person visar på personlig mognad och hög integritet.

Kontakta: Swen Nilsson, fabrikschef, tel: 019/584130 Lars Åkeson, personaldirektör, tel: 08/7572356 Lena Andersson, chefsförsörjning, tel: 08/7572081 Ansökan: ERICSSON MOBILE COMMUNICATIONS AB Christina Weisner 164 80 STOCKHOLM

Ericsson Radio Systems AB, Kista

PERSONALSEKRETERARE

LK är en ombildad produktionsenhet inom RMOG som ansvarar för paketdata. Packet Switching Systems (PSS). Enheten består idag av ett 50-tal anställda men beräknas ha en stark tillväxt. PSS har ansvaret för utveckling av bärartjänster för paketdata för GSM och UMTS.

● Till vår enhet för "Human Resources and Operational Development" söker vi en kvalificerad sekreterare.

Du kommer bl a att sköta administrationen kring anställningsärenden, sammanställa och utforma samt bokplatsannonser. Hantering av korttidskontrakt, utskrift av betyg/intyg, ta fram statistik och rapporter ingår också i arbetsuppgifterna. Du kommer även att vara LKs länk med lönekontoret, informera enheten i personalfrågor samt ingå i LKs sekreterargrupp.

Vi förutsätter att Du behärskar MS Office-paketet, är bekant med WWW och har goda kunskaper i engelska. Tidigare erfarenhet från personalavdelning är meriterande. Tillträde: omgående.

Kontakta: Bo Danielsen, Human Resources and Operational Development, tel 08-4048167. E-mail: bo.danielsen@ericsson.com Välkommen med din ansökan via e-mail.

Ericsson Radio Systems AB, Kista

PERSONALMAN-KVINNA

● Till enheten Human Resources, Sverige inom affärsenheten Cellular Systems - American Standard (RMOA) behöver vi nu anställa ytterligare en personalman/kvinna.

Arbetet är självständigt och bedrivs i nära samarbete med cheferna i linjeverksamheten.

Dina arbetsuppgifter kommer att spänna över de flesta områden inom en personalfunktion. Exempel på arbetsområden är rekrytering, kompetens- och organisationsutveckling, förhandlingar, lönefrågor och allmänt personalarbete. Du kommer också att driva och medverka i utveckling av processer och projekt.

Vi söker dig som har en god yrkeskompetens, är van att arbeta självständigt, har god förmåga att samarbeta med andra människor samt att upprätthålla en hög integritet.

Din bakgrund är högskoleutbildning inom personalområdet och du har arbetat i flera år.

God kunskap i engelska samt erfarenhet från Ericsson är viktigt.

Kontakta: Inger Nyström, tel 08 764 1071, Memoid ERA.ERAINY Ansökan: Ericsson Radio Systems AB, AH/H Elisabeth Ljungberg, 164 80 STOCKHOLM elisabeth.ljungberg@era.ericsson.se

Telefon AB LM Ericsson, LME Personal

ANSVARIG FÖR ERICSSON-KONCERNENS STIPENDIEFONDER

Inom Ericssonkoncernen finns flera olika typer av stipendier. Årligen delas ett antal olika stipendier ut inom bl.a. forskning, språkutbildning och kontaktresor.

● Vi söker nu dig som på koncernnivå med organisatorisk placering på LME:s personalavdelning på halvtid vill svara för arbetet med våra olika stipendiefonder.

Arbetet innebär först och främst att svara för tre olika studiefonder. Information till koncernens anställda, rådgivning till sökande, sammanställning av förslag till beslut, allmän administration samt vara kontaktperson till de som erhåller stipendier.

Arbetet innebär också att ge sekreterarservice till tre olika sociala fonder där ärendena handläggs av andra befattningsshavare.

Du medverkar också i samtliga sex fonder med arbetet att utveckla riktlinjer för fondernas ändamål och att förbättra rutiner.

Då arbetet innebär många kontakter med människor över hela världen via mail och telefon krävs en hög servicenivå och ett stort intresse för och av att samarbeta med andra människor.

Stipendieansökningar kan göras av samtliga Ericssonanställda var för kunskaper i engelska efterfrådas.

Kontakta: Mats Bjerlöf, LME/P, tel 08/7199253 Ansökan: Mats Bjerlöf, Telefonaktiebolaget LM Ericsson, 126 25 Stockholm

Public Networks, Infocom Systems

Business Unit Public Networks provides a wide range of solutions, products and services to operators of public telecommunications networks for provision of multibandwidth services over copper, fiber and radio based networks.

HUMAN RESOURCE MANAGER

● As Human Resources manager you participate in shaping Ericsson's future HR work within

Ericsson. In the PN management team, you jointly have the responsibility to develop the operations, but you have a direct responsibility to create the ground for the whole unit's HR strategies towards the ongoing globalization within PN. You will also be an important player in the BN's HR management team in developing the HR area in general.

Around 30 persons work today in a decentralized HR organization within Swedish Public Networks, consisting of 3.000 persons. The HR organization has a strong network and collaboration, nationally as well as internationally. As function responsible, the manager and the HR organization is central in promoting Change in the HR area and HR competence.

You have experience of qualified HR work, have good leadership qualities and a theoretical or equivalent HR background. You are a courageous visionary who wants and can influence others.

Contact: Haijo Pietersma, Memoid: ETM.ETMHP, or Ann-Charlotte Dahlström, Memoid: ETX.ETXAC-DA, tel. 719 2075, or the present HR manager at Public Networks, Pia Bernmark, Memoid: ETXT.ETXPIAB, tel 719 9141.

planering

Ericsson Microwave Systems AB, Mölndal

PRODUKTIONSPLANERARE

● Vi söker en produktions- / projektplanerare. Som planerare kommer du att ha ansvar för planering av ett visst produktsortiment som ingår i enhetens ansvarstagande.

I arbetsuppgifterna ingår ansvar för styrning och uppföljning av produktionsplaneringen vilket bl a innebär: Analys, styrning och utveckling av flödet i tillverkningslinjen. Resurs och beläggningsplanering. Uppföljning och mätning.

Dessutom ingår offertarbete som inkluderar: Slutköpsanalyser. G-tidsanalys. TK-uppskattningar. Dokumentationskontroll. Kontroll av tillverknings-/provutrustning.

Vi tror att Du har högskolekompetens inom logistikområdet, dessutom har Du arbetat med logistik/planering inom tillverkningsindustrin.

Som person är Du drivande, flexibel och har förmåga att verka i en ofta hektisk miljö. Du har mycket idéer samt förmåga att kommunicera och samarbeta med olika typer av människor.

Kontakta: Håkan Olsson, tfn 031-747 2709, Hakan.B.Olsson@emw.ericsson.se eller AnnCatrin Skeppstedt, Personal, tfn 031-747 0476. Ansökan märkt ref nr 98-125: Ericsson Microwave Systems AB, Personal och Organisation, 431 84 Mölndal.

Ericsson Radio Systems AB, Kista

BUSINESS UNIT RMOG STRATEGIC PLANNING RMOG's strategic planning unit is responsible for:
- Leading the development of strategies for GSM, NMT and TACS together with RMOG's Product and Business Management Units as well as with BR and Major Local Companies. - Assisting our business unit in business development activities and partnering with other players to capture new growth opportunities. - Supporting our line organization and other parts of Ericsson with business intelligence, both on a strategic and tactical level. - Collecting, analyzing and disseminating market data crucial for RMOG's business.

To successfully achieve our objectives we work in cooperative and effective teams, often across Ericsson's organization. Our work requires strong analytical and effective interpersonal skills and gives an excellent overview of our business. We are now looking for a:

SENIOR BUSINESS DEVELOPMENT ANALYST

● You will work on specific projects to analyze new business opportunities and competitors. You will also support RMOG's market messages, strategic plan and senior management with analysis and market information. This means that you will be responsible for analysis of, e.g. market shares, subscriber development and traffic patterns for external publication as well as to RMOG's management.

The person we are looking for should have a solid theoretical background, e.g. with an M.Sc. or an MBA, and a good overview of the telecom market. Ideally, you should have experience from sales and marketing or product development. The candidate must have a proven track record of getting things done and demonstrated effective leadership skills in a team-based environment. You should also have very good business judgement and be able to express yourself well orally and in writing.

Contact: Thomas.Noren@era.ericsson.se, +46 8 585 31 338 Application: Ericsson Radio Systems AB LM/BS Charlotte Reuterskiöld, SE-164 80 STOCKHOLM

produktledning

Ericsson Radio Systems AB, Kista

REGIONAL MANAGER FÖR RBS IMPLEMENTATION I SVERIGE

ERA/LG - Business Management Europe and Africa. För tillfället diskuterar vi ett stort GMS 1800 nät i Sverige.

● Vi söker nu tre Regional Managers.

Som Regional Manager kommer du att vara ansvarig för ett regionskontor samt alla delprojekt inom ditt regionsområde (såsom cellplanering, transmission, siteletning, hyresförhandling, byggnadstillstånd, design av siter, installation engineering, sitebyggnation samt installation). I arbetet som Regional Manager är du ansvarig för implementeringen av ett stort antal RBS siter samt det ekonomiska resultatet av alla aktiviteter inom regionen. I uppbyggnadsskedet kommer projektet att delas upp i tre geografiska områden i Sverige (Stockholm, Malmö och Göteborg). Varje Regional Manager kommer att arbeta på respektive lokal-kontor.

Du som söker har erfarenhet av "turnkey" utrustning för RBS siter eller liknande. Du måste vara entreprenör, kunna finna nya och okonventionella lösningar, vara resultatorienterad, god ledare och kunna motivera dina medarbetare. Du bör ha en gedigen erfarenhet som chef eller projektledare inom Ericsson.

KVALITETSKOORDINATOR

● Denna person ska arbeta både internt och mot kund i alla frågor angående kvalitet. Du måste ha förståelse för samtliga aktiviteter inom projektet, samt vara lite utav en "bulldog", dvs bita sig fast i en betydelsefull fråga och inte släppa taget till dess att frågan är utredd.

Viktigt är att du ser teamarbete som en naturlig arbetsform, har ordningssinne, tycker om att ta initiativ och ser möjligheter snarare än problem. Erfarenhet från liknande arbete i ca 3 år. Du har teknisk bakgrund, civilingenjör, högskoleingenjör eller erfaren gymnasiingenjör. Du behärskar engelska i tal och skrift.

Kontakta: LG/OPK Mats Gustavsson + 46 8 404 94 78, E-mail: mats.gustavsson@era.ericsson.se
Ansökan: Ericsson Radio Systems AB KI/ERA/LG/HS Ingela Vikenfolk, 164 80 Stockholm E-mail: ingela.vikenfolk@era.ericsson.se

Ericsson Radio Systems AB, Kista

PRODUCT MANAGER FOR NETWORK INTEGRATION & VERIFICATION SERVICE

RMOG are providing mobile networks all over the world based upon the GSM, NMT and TACS standards. Within the Customer Services product unit we have a unit responsible for Network Build Services.

● We now need a Product Manager to take the management responsibility for the service product: Network Integration & Verification.

You will be responsible for the defining and the long-term profitability of the product, order and control development, maintenance of the product and see to that the service is sold via all our marketing channels.

You should have some years experience of product management work or similar. Experience from building or operation of a telecom network, especially mobile networks, is of great value.

You must speak and write English fluently.

If you are focused and task oriented, interested in a creative work, let us hear from you!

Contact: Robert Mathson, 08 - 757 01 32, memold ERAC.ERAROB
robert.mathson@era.ericsson.se Application: Ericsson Radio Systems AB KI/ERA/LY/HS Viveka Viklund 164 80 STOCKHOLM viveka.viklund@era.ericsson.se

Ericsson Radio Systems AB, Kista

PRODUCT MANAGERS

Business Unit Cellular Systems - American Standards (RMOA) is one of the fastest growing business units within Ericsson Radio Systems. We are the market leader for cellular telephone systems and services based on DAMPS/AMPS standards. Our mobile telephone system, CMS 8800, is the most sold system in the world, and our markets around the world are growing rapidly.

The product unit Wireless Networks Product Management is responsible for strategic product management, technical sales support, and systems management for applications, switching, and wireless data products. Within this product unit, the section responsible for Application

Evolution is now looking for Product Managers in the following areas:

PRODUCT MANAGER - INTERNATIONAL ROAMING

● True global roaming mobility has become the market slogan for all standards. From RMOA's standpoint, the ability to offer CMS 8800 operators the capability to roam into other networks (e.g., GSM) is crucial. RMOA has the ability of offering the advantages of TIA/EIA 136 at home and a roaming solution for high end-users towards the rest of the world.

As Product Manager for International Roaming, your responsibilities include: Analysis of cellular operators' needs and requirements and the translation of these into globally commercial offerings. Total product profitability during its life cycle in accordance to set profitability goals.

Preparation of basis for investment decisions for the products concerned and follow up on the profitability. Definition of the 5-year roadmap for the product area. Technical Sales Support for the sales and marketing organizations as well as the local product managers in Local Companies with the information needed for a successful market launch, e.g. definition of sales objects, technical customer presentations, product information, sales arguments, and recommended market price.

The job involves some traveling within Asia Pacific, North and South America, and Eastern Europe.

The ideal candidate has a M.Sc. or B.Sc. in CS or EE. You should have a broad knowledge within the defined product area combined with DAMPS or equivalent cellular market experience. A fundamental knowledge of technologies such as ANSI 41, TIA/EIA 136, network signaling, and/or external technology provisioning is a plus. Fluency in English is required. You should be self-motivated, ambitious, driving, flexible to change, and outgoing.

PRODUCT MANAGER - MESSAGING

● Messaging services are becoming increasingly important to Rescission's customers in order for them to increase the chargeable traffic in the network and meet the end user demand for store and forward communication services in all forms, e.g., Voice Mail, SMS, Fax Mail, E-mail, etc. As the Product Manager for Messaging, you will be responsible for the CMS 8800 messaging platform and features such as SMS and Voice mail.

More specifically, your responsibilities include: Future development of the messaging platform in accordance to cellular operators' needs and requirements. Total product profitability during its life cycle in accordance to set profitability goals.

Preparation of basis for investment decisions for the applications concerned and follow up on the profitability. Establishment of business relationship with external messaging vendors and definition of cooperation level with the different messaging suppliers. Definition of the 5-year roadmap for the messaging products. Technical Sales Support for the sales and marketing organizations as well as the local product managers in Local Companies with the information needed for a successful market launch, e.g. definition of sales objects, technical customer presentations, product information, sales arguments, and recommended market price.

The job involves some traveling within Asia Pacific, North and South America, and Eastern Europe.

The ideal candidate has a M.Sc. or B.Sc. in CS or EE. You should have a broad knowledge within the defined product area combined with DAMPS or equivalent cellular market experience. A fundamental knowledge of technologies such as Messaging, ANSI 41 and TIA/EIA 136 standards, telecom/data communications, and/or external technology provisioning is a plus. Fluency in English is required. You should be self-motivated, ambitious, driving, flexible to change, and outgoing.

PRODUCT MANAGER - VERSION 5.0

● You will be part of the SPM team for a specified software development release. As part of that team, you will be responsible for defining, ordering, optimizing, and maintaining profitable releases within the overall RMOA strategic direction taking cost and market opportunities into consideration.

As Product Manager for Package Coordination, your responsibilities include: Securing the profitability and competitiveness of the overall package. Ordering the total project. Establishing the contents of the package. Assessing the deployment strategy. Facilitating market introduction and roadshow activities. Supporting sales and marketing. Coordinating Strategic Product Management resources and activities.

The job may involve some traveling within Asia Pacific, North and South America, and Eastern Europe.

The ideal candidate has a M.Sc. or B.Sc. in CS or EE. You should have a broad knowledge of

DAMPS or equivalent cellular market experience. An understanding of PROPS and project management is a plus. Fluency in English is required. You should be self-motivated, ambitious, driving, flexible to change, and out-going.

PRODUCT MANAGER - OAP and INTELLIGENT ROAMING

● As TIA/EIA 136 standards work continues to give the mobile terminal the ability to handle more services, the wireless network infrastructure needs to support the delivery of these services. Some of the clear and exciting developments include Over-the-Air Activation and Programming of mobiles, and Intelligent Roaming. Over-the-Air Activation and programming enables and expedites the process in which potential wireless subscribers can activate new services or in which current end-users can request changes without intervention of a third party. Intelligent roaming allows a subscriber to obtain the best possible service when roaming across systems. It is a mobile station based service and is the process that IS-136 mobile stations will use to identify preferred available service.

Your responsibilities include: Analysis of cellular operators' needs and requirements and the translation of these into globally commercial offerings. Total product profitability during its life cycle in accordance to set profitability goals. Preparation of basis for investment decisions for the applications concerned and follow up on the profitability. Definition of standards strategies that tie closely with the business strategies and technical development. Definition of the 5-year roadmap for the product. Technical Sales Support for the sales and marketing organizations as well as the local product managers in Local Companies with the information needed for a successful market launch, e.g. definition of sales objects, technical customer presentations, product information, sales arguments, and recommended market price.

The job involves some traveling within Asia Pacific, North and South America, and Eastern Europe.

The ideal candidate has a M.Sc. or B.Sc. in CS or EE. You should have a broad knowledge within the defined product area combined with DAMPS or equivalent cellular market experience. A fundamental knowledge of technologies such as ANSI 41 and TIA/EIA 136 standards, telecom/data communications, and/or external technology provisioning is a plus. Fluency in English is required. You should be self-motivated, ambitious, flexible to change, and out-going.

PRODUCT MANAGER - FIXED CELLULAR

● Fixed cellular networks are emerging as a vehicle of choice in extending "traditional wireline service" to areas where telephone service has not been considered feasible for reasons of distance or geography. Extending traditional wireline service to remote areas has typically carried an inordinately high price tag.

As Product Manager for Fixed Cellular, you will be responsible for ensuring that the CMS 8800 network can support features for fixed cellular. You will also be involved in evaluating potential business opportunities for addressing the residential market segment.

More specifically, your responsibilities include: Analysis of cellular operators' needs and requirements and the translation of these into globally commercial offerings. Total product profitability during its life cycle in accordance to set profitability goals. Preparation of basis for investment decisions for the applications concerned and follow up on the profitability. Definition of standards strategies that tie closely with the business strategies and technical development. Definition of the 5-year roadmap for the product. Technical Sales Support for the sales and marketing organizations as well as the local product managers in Local Companies with the information needed for a successful market launch, e.g. definition of sales objects, technical customer presentations, product information, sales arguments, and recommended market price.

The job involves some traveling within Asia Pacific, North and South America, and Eastern Europe.

The ideal candidate has a M.Sc. or B.Sc. in CS or EE. You should have a broad knowledge within the defined product area combined with DAMPS or equivalent cellular market experience. A fundamental knowledge of technologies such as ANSI 41 and TIA/EIA 136 standards, Wireless Local Loop, and/or telecom/data communications is a plus. Fluency in English is required. You should be self-motivated, ambitious, driving, flexible to change, and out-going.

Contact: Meggie Garcia-Woodruff, phone 08-404 95 97, Application: Ericsson Radio Systems AB, AH/H Anette Spångberg, 164 80 Stockholm, e-mail anette.spangberg@era.ericsson.se

Ericsson Radio Systems AB, Kista

MANAGER, PARTNERING AND SOURCING

Value Added Services (VAS) is an expanding product unit within the RMOG organisation addressing the GSM and PDC market. We provide competitive Value Added Service products for Mobile operators worldwide.

● We are looking for a Manager for VAS' Partnering and Sourcing unit. The unit is responsible for External Technology Provisioning (ETP) and its implementation at VAS. This includes evaluation of external suppliers, giving advice in make/buy decisions and choice of business relationship, and contract negotiation. The work is done in co-operation with our product managers and world leading suppliers of telecom and datacom applications and systems.

The Manager is responsible for managing the Partnering and Sourcing unit, but works most of the time operationally. You should hold a university degree and have several years of adequate experience, such as economics, marketing and business negotiations. Very good knowledge of English and international experience is essential.

Contact: Stig Kerttu, phone +46 8 404 5741
Kjell-Gunnar Königsson, Human Resources, phone +46 8 404 79 46 Application: Ericsson Radio Systems AB LU/HS Anya Brännström 164 80 Stockholm

Ericsson Radio Systems AB, Kista

PRODUCT MANAGER, PRODUCT INFORMATION

Business Unit Cellular Systems - American Standards (RMOA) offers products for cellular and PCS networks in the 800 and 1900 MHz frequency bands based on the digital DAMPS standard. Our products are successfully being developed in several countries in North and South America, Asia, and Oceania.

● We have a position open as Product Manager for product information. As such you will be responsible for customer documentation for switching products. You are also expected to keep yourself up to date with new technologies for development and presentation of technical information.

As product manager you work with consolidation of market requirements, product strategies, business cases, life cycle management, and customer presentations.

You have an academic degree, a general telecom background and good AXE knowledge, preferably in operation and maintenance of the switch. You are fluent in English. A background in technical writing and/or knowledge in SGML and WWW technology is an advantage.

The work entails international contacts and requires some traveling.

Contact: Stefan Hasselgren, Phone: +46 8 404 2856, memo ERA.ERASHAS Application: Ericsson Radio Systems AB, AH/H Anette Spångberg, 164 80 Stockholm.

projekt

Ericsson Radio Systems AB, Linköping

Center for Wireless Internet Integration är en ny enhet inom Ericsson Radio Systems AB. Idag är vi drygt 100 anställda varav många har arbetat ihop länge. Organisationen är liten och flexibel vilket gör det möjligt för oss att arbeta effektivt och självständigt i vår föränderliga värld. Om du vill arbeta med duktiga människor som har roligt på jobbet ska du söka dig till oss. Här får du stor frihet, stort ansvar och del i en härlig gemenskap.

Vårt produktområde är trådlös datakommunikation och vi använder oss av den senaste tekniken inom datorkonstruktion och internetkommunikation för att integrera datatjänster med mobiltelefoner. Vi arbetar med att koppla ihop mobila terminaler med tjänster på internet eller ett företags intranet för att kunna erbjuda användarna kontinuerlig tillgång till aktuell information. Här finner du hela kedjan från definition av produkt och projekt, via utveckling, till försäljning och support.

PROJEKTLEDARE

● Som Projektledare ansvarar du för genomförandet av ett produkttagande från specifikation, via utveckling och test till en första installation. Arbetet innebär att i projektförm tillammans med produktledning och utveckling noggrant planera interna och externa aktiviteter, driva och följa upp fastställt plan.

Arbetet ställer krav på flexibilitet, målmedvetenhet och beslutsamhet för att kunna hantera

AXE Mobile Core (AMC)

The AXE Mobile Core (AMC) System House is responsible for development of core products used commonly by all Ericsson digital mobile systems i.e. CME20 (GSM), CMS30 (PDC), CMS40 (PCS) and CMS88 (D-AMPS). Our AMC System House at EED consists of the AMC operations and the design & test department.

The AMC operations department is overall responsible for all activities from requirement management to integration test at our 15+ design centers working for AMC. We are organized into product-, systems-, project-, quality- & methods-management. We also have an AMC lab group responsible for pre-development and prototyping.

The AMC design & test department (former TCS) is responsible for development within product area traffic control and overall for function and system integration test activities within AMC.

AMC 7 Technical Coordinator

Proj.-No.: 15/398

One of the responsibilities of the Systems Group is the technical coordination on AMC main level. The AMC Technical Coordinator coordinates technical issues involving several subprojects, the related mobile applications projects and associated projects within the CME20, CMS30, CMS40 and CMS88 systems. The AMC main Technical Coordinator also supports the subproject technical coordinators. To strengthen our capabilities on technical coordination, we are looking for an experienced system designer with more than 3 years of Ericsson experience in AXE10 design. You will most probably share the working tasks with another Technical Coordinator.

We are particularly interested in someone who can provide competence in ONE OR MORE of the following areas: AM System Development, Signalling, Data Communication, ATM, O&M, Resource Modules, IN Development, Business Communication/Fixed Access, UMTS, Hardware Modernization. Furthermore good communication skills and organisational talent is requested. Due to the type of work performed, some travelling may be necessary.

Please contact:
Human Resources EED/U/ORC
Simon Seebass Gert Wallin
Dial: +49 2407 575-163 Dial: +49 2407 575-9058
Memo: EED.EEDSIMS Memo: EED.EEDGEW

AXE10 DATACOM ENGINEER

Proj.-No.: 16/398

The border between telecommunication and data-communication is becoming more and more diffuse. AMC needs to strengthen the competence in the datacom area focusing especially on mobile interworking and TCP/IP. We need a person to represent AMC on the system level and to contribute to the evolution of datacom within AXE10.

Your responsibilities would be to perform datacom system studies, investigations and to develop datacom strategies. Some of the results could then be objects for prototyping in a lab environment. You will cooperate with colleagues within the Mobile Applications, PN and UAB.

We are looking for a system or software engineer with at least 4 years of Ericsson experience, preferably TCP/IP and/or mobile Datacom experience.

Please contact:
Human Resources EED/U/ORC
Simon Seebass Gert Wallin
Dial: +49 2407 575-163 Dial: +49 2407 575-90 58
Memo: EED.EEDSIMS Memo: EED.EEDGEW

AXE10 SYSTEM DESIGNER

Proj.-No.: 21/398

AMC System activities are steadily growing, mainly due to fixed mobile convergence. To meet this challenge we need to expand. We are participating in early project phases and are performing pre- and feasibility studies. We are also evaluating new technologies and perform tasks which require high competence and professionalism.

To strengthen our capabilities for this type of system work, we are looking for an experienced system designer with more than 3 years of Ericsson experience in AXE10 design.

We are particularly interested in candidates who can provide significant competence in one or more of the following areas: AM System development, Signalling, Data Communication, O&M, Resource Module Platform, Hardware Moderni-

zation, PDC system, D-AMPS system. Due to the type of work performed, some travelling may be necessary.

Please contact:
Human Resources EED/U/ORC
Simon Seebass Gert Wallin
Dial: +49 2407 575-163 Dial: +49 2407 575-90 58
Memo: EED.EEDSIMS Memo: EED.EEDGEW

Strategic Product Manager

Project-No. 20/398

The Strategic Product Manager will be responsible for the product planning of product areas concerned as: ISDN Access (PRA, BA, V 5.2, ...), Network Signalling. Within product planning, you define the direction of the development of the AMC products based on your assessment of the competitiveness and economical performance of the product over the entire life-cycle.

You inspect requirement specifications and approve function specifications. For your product area(s) you prepare the financial frame agreements with the Local Design Centers and order the development and maintenance work of AMC products. Review of the financial agreements proposed by other business units is also included.

As a suitable candidate you should have a technical background with at least 3 years of job experience, preferably in systems design and/or project management.

Please contact:
Human Resources EED/U/ORC
Simon Seebass Ola Melander
Dial: +49 2407 575-163 Dial: +49 2407 575-255
Memo: EED.EEDSIMS Memo: EED.EEDOME

SYSTEM TEST ENGINEERS

Proj.-No.: 31/98

These projects perform in an international environment and cover a vast range of development areas at the leading edge of technology, such as ISDN, IN and Internet accesses.

Your main authorities and tasks comprise:
- Definition of the prerequisites to perform a verification of the test object on AMC level in both target and simulated environment.
- Performance of the test execution and reporting of the result verification.
- Trouble shooting.

As a suitable candidate you have good knowledge of mobile telephone systems, you are flexible, show initiative and have good communication and cooperation skills. The ability to work under pressure is also an important personal feature.

Furthermore, fluency in written and spoken English is pre-requisite. Experiences from System Verification/Test are a clear advantage.

Please contact:
Human Resources EED/U/TVDC
Simon Seebass Mats Erlansson
Dial: +49 2407 575 163 Dial: +49 2407 575 635
Memo-Id: EED.EEDSIMS Memo-Id: EED.EEDMERL

AXE10 SOFTWARE DESIGNER

Project-No.: 34/98

AXE Mobile Core TCS development is responsible for design and maintenance for subsystem TCS within AMC and function/system test for AMC.

We are participating in the execution phase and performing feasibility studies. To strengthen our capabilities in this area we are looking for an experienced SW designer in the AXE 10 area. You should be familiar with PLEX design methods and be able to perform technical studies as well as preparing technical documentation.

You should be flexible and cope with a dynamic environment. A first experience in UML or SDL would be an advantage.

We are looking for a designer with 2-3 years of experience preferable in the AXE 10 area. Furthermore, fluency in written and spoken English is required.

Please contact:
Human Resources EED/U/TGC
Simon Seebass Jo Wilke
Dial: +49 2407 575 163 Dial: +49 2407 575 399
Memo-Id: EED.EEDSIMS Memo-Id: EED.EEDJOW

Maintenance Engineer Traffic Control

Project-No. 41/98

At the department responsible for the Traffic Control Subsystem (TCS) at EED we are looking for a maintenance engineer to work with TCS maintenance tasks for all AMC markets.

The general responsibility of the maintenance engineer is to analyse trouble reports and to verify and propose solutions on problems reported from

our customers. This is done in close co-operation with support centers all over the world.

The main authorities and tasks are:
- Analyse trouble reports on released TCS products.
- Write and verify corrections in target and/or simulated test environment.
- Propose solutions.
- Design and verify TCS subsystem products according to the RPC (Rapid Product Change) process.
- Take an active part in FOA (First Office Application) activities in AMC markets worldwide.

As a suitable candidate, you are an Ericsson employee and should preferably have experience in design maintenance activities. Any test experience in target and/or simulated environment as well as experience in the traffic control area is a clear advantage.

Resourceful, flexible, initiative, good communication, cooperation skills and a good ability to work under pressure are important personal qualities. Furthermore you should also be customer oriented. Fluency in written and spoken English is a pre-requisite.

Please contact:
Human Resources EED/U/TTC
Simon Seebass Lars Andersson
Dial: +49 2407 575-163 Dial: +49 2407 575-662
Memo: EED.EEDSIMS Memo: EED.EEDLARA

Circuit Switching Systems (CSS)

Our CSS System House in Herzogenrath/Aachen is part of the huge GSM family and involved in nearly all activities from requirement definition to customer supply and support around the Circuit Switching System (CSS) of AXE/CME20:

- Systems Design and Operational Product Management (EED/X/D)
- CSS/GSM Project Office (EED/X/R)
- Software Design for MSS and MMS (EED/X/P)
- INDUSTRIalization, Test Configuration Management, Product Line Maintenance (EED/X/S)
- World Class Provisioning of GSM products (EED/X/T)
- Software Supply and Support (EED/X/Y)

System Engineering and Product Management

Migrating from GSM to the Future

Proj.-No. 07/398

We are working in the area of GSM 900,1800 and 1900 systems.

We are looking for people who like to design the evolution of our GSM markets to the next generation of networks in a responsible positions.

We are the right place for business-oriented system engineers that like to work for UMTS, Internet networks, GSM systems and mobile data.

You directly control the next version of Ericsson's products in the mobile world market. You are responsible for European standardization (ETSI) and you join also sales teams in Europe and middle East to boost Ericsson's market success.

Suitable candidates are familiar with system engineering of 3-5 years of AXE. Being a technical coordinator, project leader, doing marketing descriptions, giving customer presentations and doing technology evolution in the forefront of telecommunication development should give you the fun professional life has to offer.

You should enjoy to work on an entrepreneurial basis and have the ability to set the right priorities within an everchanging environment. Business trips to European standardization gremia, Stockholm as well as to customer sites will enrich your day to day life.

Please contact:
Frank Adelhardt, tel +49-2407-575-287,
mail:eadad@eed.ericsson.se

Andreas Thuening, tel +49-2407-575-246,
mail:adant@eed.ericsson.se

Simon Seebass, Human Resources, tel +49-2407-575-163,
mail:eedims@eed.ericsson.se

Overall Function Test Leader MSC/VLR R8

Proj.-No. 59/98

The CSS/GSM project office at EED in Herzogenrath is responsible for all GSM Circuit Switching System projects from TGO up to GA. We have the responsibility for overall CSS/GSM

resource management, CSS/GSM Project roadmap establishment and co-ordination of all MSC/VLR development operations based at EED, EUS, ERA, LMF and IXG.

Your main tasks comprise ...
- overall responsibility for MSC/VLR function test activities;
- involvement in related projects like AMCph6 and GDB R8;

As a suitable candidate you have:
- profound project management experience;
- broad competence in the area of Circuit Switching and its environment;
- the ability to work under pressure and to meet the tight deadlines;

Please contact:
Simon Seebass Thomas Franke
Human Resources EED.EEDTFU
EED.EEDSIMS +49 2407 575-546
+49 2407 575 163 EED/X/RTC

STE Test Engineer

Project-No: 9/298

The position is located in the CME 20 SS STE Support Group under TCM. The group is responsible for supporting STE activities within CSS and AMC in the area of function test, design maintenance and longer term Methods&Tools issues affecting testing. This central STE support group will not only support EED but also other LDC's that perform CME20 SS related test and maintenance activities.

As a suitable candidate, you have experience in AXE function testing or design maintenance. Experience with MGTSS PASM, TSS 2000, TTCN and C coding is of added value. You also have to be service minded and prepared to quickly take new assignments. In this position you will have the opportunity to travel, perform new tools evaluations, come up with new testing strategies and increase your network throughout Ericsson.

Please contact:
Human Resources EED/X/SOZC
Thomas Kommer Jan Lindquist
+49 2407 575 7828 +49 2407 575 460
Memo: EED.EEDTKO Memo: EED.EEDJLI

The „INDUSTrialization“ section of the Test & Support department assumes the responsibility for the new and challenging GSM-R (GSM-Railway) which is a solution for railways using the IN-applications of the GSM-network. It will enable railway companies to operate all their different communications on a single, future-proof platform. We need to strengthen our team and offer the following vacancies:

GSM-R INDUS Project Manager

Proj.-No. 04/298

The main tasks are ...
- Planning, executing, controlling and coordinating the INDUS-project;
- Coordinating activities with other projects and the design organization;
- Improving the processes and tools;

You ...
- have profound testing experience in CME20 or AMC AXE;
- have gained some experience in working in/for a project.

Group Manager „End User Service INDUS“

Proj.-No. 40/98

This group provides coordination and execution of Source System Test activities and trouble shooting. Other areas of responsibility are defined within Basic Call Handling, Supplementary & Data Services and Intelligent Networks (IN).

The main tasks are ...
- Participating in project planning and follow-up;
- Performing technical leadership and steering the group;
- Supporting the group members with competence development, appraisals and recruitment;

You ...
- like to aim for this untypical type of leadership;
- have some experience in System Test or INDUSTRIalization activities;
- have a strong interest in people;
- have some first experience in managing a group/team.

Join our challenging team to work on the future of one of the most interesting new GSM applications!

Please contact:
Simon Seebass Klaus Boeckers
Human Resources EED.EEDKLB
EED.EEDSIMS +49 2407 575 181
+49 2407 575 163 EED/X/STC

The CME20 SS „Product Line Configuration Management“ includes overall Test Configuration Management (TCM) responsibility for CSS and AMC development projects from MS7 up to GA of the CME20 SS releases.

Our „Product Line Configuration Management“ section (EED/X/SO) is presently looking for candidates to support GSM-R TCM in the position of:

TCM GSM-R Project Manager

Proj.-No. 02/398

Your main tasks are ...
- Fulfilling a leading position in the section;
- Planning, executing and controlling TCM
- Working on the existing EED and project directives to improve them;

You ...
- have AXE competence as designer, tester or configuration manager;
- have previous experience in line or project management;
- have a good understanding of TCM and INDUS-Testing;
- know how to coordinate your work with other parts of our location and sites worldwide.

Please contact:
Simon Seebass Dan Grinstead
Human Resources EED.EEDGGR
EED.EEDSIMS +49 2407 575 341
+49 2407 575 163 EED/X/SOC

The CSS Design department is a typical design centre within the GSM development area of the Ericsson family. The development projects are targeted towards the European and American systems with a close coordination to a number of design offices worldwide.

We need strengthen our team in this challenging new organizational structure which provides a high flexibility for future tasks and are looking for:

Competence Manager as part of the management team of the Design department
Proj.-No. 12/398

Due to the new structure you as the competence manager have the possibility to build up the role model. Your ideas and expectations are determining the future of this position.

Your tasks are ...
- Participating in and working on the decisions of the management team;
- Being responsible for the career development of 25-30 people;
- Working in close cooperation with the project team concerning planning and preparing resources;
- Providing 'your' people with appraisals, recruitment and administrative work;

You ...
- need a strong interest in human beings to act as service function;
- have some first leadership experience (project/line/team);
- are strong in social skills;
- have new ideas and are able to introduce them;

Please contact:
Simon Seebass Arthur Sliopen
Human Resources EED.EEDARS
EED.EEDSIMS +49 2407 575 141
+49 2407 575 163 EED/X/PC

GLOBAL Support for the No.1 AXE application.

Experienced Troubleshooters

Proj.No.: 39/98

IN Specialists

Proj.No.: 17/398

Tester (modification handling)

Proj.No.: 18/398

The „Product Line Maintenance“ section takes central responsibility for the Worldwide CME20 Switching Systems and is considered as the primary competence centre for CME20 SS

We ...
- work closely with all worldwide CME20 Support, Test and Design organizations and with the most demanding customers.
- provide Modification Handling and full Technical Support across all CME20 Switching System functionality at network, system and function level.
- provide solutions for high impact problems in AXE functionality.

Our strong resources reflect our responsibility for troubleshooting and testing. Opportunities for travel, networking, personal and technical

development are outstanding. Watch yourself make a global impact with your efforts.

JOB DEFINITION:

We are looking for you, if you want to maintain your solid reputation in the following areas:
- Experienced Troubleshooters, with an in-depth AXE knowledge and a strong focus on our customers concerns
Proj.No.: 39/98

- IN Specialists (SDP, Service Scripts, SMAS)

Proj.No.: 17/398

- Modification Handling Experts for verification of solutions in all system parts (Tester)

Proj.No.: 18/398

Please contact:
Human Resources EED/X/SLC
Simon Seebass Thomas Busch
Dial: +49 2407 575-163 Dial: +49 2407 575-178
Memo: EED.EEDSIMS Memo: EED.EEDTHB

General Packet Radio Service (GPRS)

The System House GPRS (General Packet Radio Services) is responsible for the development of products in the field of GPRS and Telecommunications Management (TMOS).

GPRS is aiming for the combination of data communication and mobility. GPRS is currently standardized as an extension of GSM. The department EED/D is responsible for the development and maintenance of the GPRS core systems OMS and PXM and for the GPRS applications VLR, SMS and PTM.

The unit Product & Operations (D/P) just recently got the assignment to build up the Central Configuration Management (CCM) for Ericsson's GPRS products.

We are looking for:
Configuration Manager General Packet Radio Service
Project-No. 48/98

who will enable us to secure, enhance and extend our current configuration management activities in the areas of:
- Development Environment (ClearCase, imake)
- Software/System Builds
- Integration of PRIM/GASK/Trouble Reporting Tools
- Trouble Report Handling (Introduction of ClearDDTS)

As a technical CM you need a good understanding of software version control, UNIX and Makefile systems. Knowledge of ClearCase and/or imake is an asset.

You need to bring initiative, very good communication and cooperation skills as well as a good ability to work under pressure.

Please contact:
Human Resources Systemhouse GPRS
Simon Seebass Stefan Eissing
Dial: 02407 575-163 Dial: 02407 575-159
Memo: EED.EEDSIMS Memo: EED.EEDSTE

Senior System Designer

General Packet Radio Service

Project-No. 69/98

We are looking for Senior System Designers who will enable us to enhance and extend our current GPRS Phase 2/UMTS standardization activities and system design of the GPRS Support Nodes (GGSN and GGSN). This task comprises:

- support for Ericsson's ETSI delegates within the Ericsson-wide standardization projects and active participation in ETSI as an Ericsson representative
- analysis of ETSI change requests
- support and influence of the design project with respect to the latest developments in ETSI
- support of internal customers and local product management
- investigation of the current development in IETF in order to actively influence the development in UMTS at an early stage

As a senior system designer you need a proven, solid background in the technical principles of GSM. Of special importance for this position is a good understanding of the GSM circuit switched data services and preferably also Direct Access and GPRS. Experience with typical datacom protocols such as IP, TCP/UDP, HTTP, PPP, DHCP, RADIUS, RSVP, etc. would be beneficial.

Since this task requires extensive contacts to Ericsson internal personnel and to external customers and competitors, you need very good communication and negotiation skills as well as a

good command of the English language. An already well established personal Ericsson network will support you to fulfil this challenging task.

Please contact:
Human Resources EED/D/PC
Simon Seebass Stefan Eissing
Dial: +49 2407 575-163 Dial: +49 2407 575-159
Memo: EED.EEDSIMS Memo: EED.EEDSTE

GPRS Senior Software Designers

Proj.-No.: 16897

The main tasks for the position are: either design of the GPRS bearer service (SMS, VLR, class A/B mobile support) or O&M product development (OMS,PXM).

The job is performed in teams with a large degree of responsibility and authority, comprising all parts of the product life cycle from early requirement analysis up to maintenance after GA. There will be a close cooperation with the I&V subproject at EED. Thus, we have the opportunity to see our products being integrated and verified in the real GSM datacom network.

As the GPRS organization is still rather young, there is the freedom to be pioneer for processes, system architecture, usage of programming languages and platforms. On the other hand, we have well defined projects and clear delivery deadlines for our assignments.

For the GPRS bearer service, the languages ERLANG, C and JAVA are used. O&M applies C++, JAVA, ERLANG and the CORBA architecture.

We are looking for persons with proven experience in the technical domain and a strong team orientation. A solid SW engineering background is a requirement. Either local or expat contracts can be offered for these positions.

Please contact:
Human Resources GPRS Design Manager
Simon Seebass Andreas Daus
Memo-Id: EED.EEDSIMS Memo-Id: EED.EEDANO
Dial: +49 (0)-2407 575-163 Dial: +49 (0)-2407 575-163

Location Hildesheim

The EED/E/D department at location Hildesheim is responsible for the development of ACCESS and ATM products in the Telecom area. To support our activities in the ACCESS area we are looking for a

Project Manager

Project No.: E4798

The project manager is responsible for the coordination of all activities concerning the further development of the hard- and software components of the ACCESS product in accordance with approved budget, plans and processes. This includes coordination with associated projects and internal Ericsson customers. Further activities are to issue requirements for system, process and tools improvements.

As a suitable candidate you have profound hardware and/or software engineering knowledge.

You have previously worked as project manager or have experience in goal-driven management of team-oriented development.

Please contact:
Human Resources Department Manager EED/E/D
Astrid Mayer Hans-Ulrich Hartmann
Phone +49 5121 707 400 Phone +49 5121 707 317
Memo: EED.EEDASMA Memo: EED.EEDULHA

Location Nürnberg

Ericsson Eurolab Nürnberg is responsible for Product Development for Mobile Phones, Radio Base Stations, Transcoders and for research in Mobile Communications.

Due to restructuring our unit Product Development Mobile Phones is seeking a **Group Manager Software**

to head a second software development group in that department. The tasks of the group involve

design, implementation and test of controller software for terminal products. As Group Manager you will be responsible for your staff as well as for the quality of the tasks performed within your group. As a suitable candidate you hold a diploma in computer science or telecommunication technology.

A minimum of five years professional experience in software development for real-time communication systems and good general knowledge in telecommunications is expected.

Good cooperation and communication skills are important personal qualities. Furthermore, you should be team- and result-orientated, take initiatives and have good self-motivation. Excellent spoken and written English is a pre-requisite.

Please contact:
Martin Vogel Human Resources
EED.EEDMVO Norbert Lechner
+49 911 5217-102 EED.EEDNLE
+49 911 5217-111

Ericsson Eurolab Deutschland GmbH is a young Research & Development center located in the middle of Europe. More than 1000 employees from about 30 different nations are working in 3 locations in Germany. Due to a continuous growth we have a number of new positions for experienced engineers.

www.eed.ericsson.se

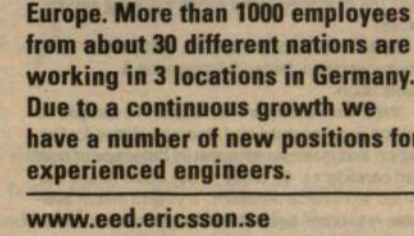

Location Herzogenrath/Aachen

och bygga upp ett fungerande labb för våra egna mätningar.

Vad kräver vi av dig?

För att trivas hos oss måste du vara målinriktad, drivande och duktig på att samarbeta. Du gillar att arbeta i ett högt tempo och du är intresserad av att utvecklas i en snabb och dynamisk värld. Vi arbetar i en internationell miljö med många externa kontakter varför vi förutsätter att du kommunicerar på engelska i tal och skrift. Vi söker dig som är erfaren civilingenjör inom data-, elektro-, tele- eller teknisk fysik eller har motsvarande bakgrund. Då flera uppdrag går parallellt är det önskvärt att du har erfarenhet av att driva och leda människor mot mål. Du har arbetat i ledande befattning och du har erfarenhet från godkännande av telecom- eller radioprodukter.

Kontakta: Sören Karlsson, tel 08-757 20 71
Ansökan senast 980918: E-mail: mia.hjerten@ecs.ericsson.se eller till Ericsson Mobile Communications AB ECS/HKS Mia Hjerten 164 80 Stockholm Ericsson Microwave Systems AB, Mölndal

TESTSYSTEMUTVECKLARE

● HEJ DÅR UTE! Vad säger du om att byta jobb? Vi är ett gott gäng på åtta personer som vill bli fler. På enheten för Testsystem kommer du bli en av oss att kunna jobba med:

Utveckling av drivers för NT, Maskinär programmering, Mätfallsprogrammering, Metodutveckling, Databas (SQL), Windows, Windows NT, Unix, C/C++, LabVIEW, ADA. Vi profilerar oss som ett LabVIEW utvecklingscenter.

Enhetens arbetsuppgifter omfattar även utveckling av programvara för utvärdering och analys av mätdata. Arbetet innebär nära kontakter med både interna och externa kunder samt med andra konstruktörer. Det ger en bred inblick i olika teknikområden som system-, programvaru- och hårdvarukonstruktion.

Vi söker dig som är civil-, högskole- eller erfaren gymnasieingenjör. Det är bra om du har programmeringserfarenhet. Tidigare arbete med programspråken LabView och C/C++ är meriterande. Du skall kunna uttrycka dig väl i tal och skrift och trivas med att arbeta i små projektgrupper med eget

ansvarsområde samt vara noggrann. Kreativitet och initiativförmåga är andra viktiga egenskaper.

Kontakta: Ulf Hansson, tel 031-747 1991, ulf.hansson@emw.ericsson.se eller Maria Wikström, Personal, tel 031-747 3615, maria.wikstrom@emw.ericsson.se Ansökan märkt ref nr 98-205: Ericsson Microwave Systems AB, Personal och Organisation, 431 84 Mölndal.

Ericsson Business Networks AB, Järfälla

KONTROLL- & DRIFTSÄTTNINGSGENJÖR

Dedicated Networks är en enhet inom Business Unit Enterprise Networks som marknadsför och säljer komplexa nätlösningar för företagskommunikation. Enheten Pre-installation är en del av vår verksamhet vars affärsidé i huvudsak är projektledning och installation av kompletta teleanläggningar såsom konceptet Ericsson Swe-Site. Enheten Pre-installation har ca 50 anställda och är belägen i Järfälla. Med en stigande orderingång

behöver vi nu förstärkning med en kontroll- och driftsättningsingenjör.

● Arbetet innebär huvudsakligen kontroll och driftsättning av el- och teleinstallationer med bl.a. funktioner såsom RBS, Switching och Transmission. Du skall upprätta kvalitetsdokument för våra projekt och därmed även bereda för kontroll och driftsättning. Resor inom och utom Sverige förekommer.

Projektet drivs i nära samarbete med våra kunder och leverantörer samt internt med marknads-, konstruktions-, inköps- och projektansvariga.

Du som söker skall ha god samarbetsförmåga och kunna arbeta såväl självständigt som i team. Du talar och skriver engelska. Vi tror att du har högskoleexamen eller motsvarande, gärna med erfarenhet från arbetsområdet.

Kontakta: Mats Odevik 08-764 3177, EBC.EBC-MODE Pär Lindholm 08-764 3198, EBC.EBCRINO Kurt Trogen (personal) 08-764 0811, EBC.EBCK-UTR Per Svahn (personal) 08-764 0420, EBC.EBCPSVA Ansökan: Ericsson Business

Nu för vi in IT i GSM – Vill du vara med?

På 1800-talet kom en märklig uppfinning som gjorde att människor kunde prata med varandra på långa avstånd. Den kallades telefon och fascinerade en ung man, Lars Magnus Ericsson från Värmland.

Han drömde om att starta en egen verkstad, eftersom han tyckte att de telefoner som fanns kunde göras lite bättre. År 1876 blev drömmen verklighet i 13 kvadratmeter på Drottninggatan i Stockholm.

Idag är Ericsson världsledande på telekommunikation. Ca 100 000 personer arbetar för Ericsson i 137 länder, och ändå behöver vi nu bli några fler.

Om du är intresserad av det här jobbet ska du veta att Ericssons mycket avancerade högteknologi har ett enda syfte: att göra det lättare för människor att kommunicera med varandra. Var de än befinner sig, när de än behöver.

Inom Ericsson Radio Systems GSM organisation finns produktenheten "Value Added Services" (VAS), som utvecklar och tillhandahåller attraktiva tjänster för mobiltelefon användare i GSM nät.

För att ytterligare stärka våra framgångar inom GSM utvecklar vi nya produkter i gränslandet GSM, IN och IT.

Design/utveckling

Vi arbetar på ett designcenter i Kista och utvecklar spännande nya tjänster som riktar sig till mobiltelefon användare. Tjänsterna kombinerar mobiltelefoni, brevådehantering och internet tjänster och ska kunna användas dels från webben, dels från nästa generations mobiltelefoner (med grafiska gränssnitt) och PDAs (Personal

Digital Assistant). Dessutom utvecklar vi delar av WAP (Wireless Application Protocol) som är till för att bygga användar gränssnitt till internet tjänster som nås från mobila terminaler.

Produkterna utvecklas i C++ på Windows NT och vi arbetar enligt en objekt orienterad metodik. Vissa delar av produkterna utvecklar vi själva, medan vi köper in delar som andra gör bättre.

På designcentret finns en systemenhet som arbetar med tidiga faser. Därefter kommer vi in och hjälper till med systemering för att senare förfina designen, koda och testa funktionerna.

Vi arbetar i självständiga projektteam i ett öppet och positivt klimat. Varje nyanställd får en individuellt planerad introduktionsutbildning och får direkt komma in i ett projekt och lära sig av de andra och bidra efter förmåga.

Systemutvecklare Tjänster

Vi söker en person som vill hjälpa till och utveckla de trafikala delarna av våra produkter såsom meddelande hämtning och konvertering, notifiering och samtalsuppkoppling.

Systemutvecklare Protokoll

Vi söker en person som vill jobba med utveckling av protokollstackar eller protokoll nära delar, såsom WAP, POP3, IMAP 4, MAPI, CORBA, SS7, TCP/IP.

Sökta egenskaper:

Vi söker dig som har intresse av att ta tillvara på det bästa inom ny teknik samt gillar spännande tekniska lösningar i system med höga krav på

prestanda och tillförlitlighet. Då vi arbetar i en bransch med högt tempo, gäller det att vara resultat inriktad och kunna samarbeta. Vi söker kompetenta och ambitiösa designers med erfarenhet av objektorientering och/eller C/C++, helst under Windows NT. Det är självklart en stor fördel ifall du har erfarenhet av ett eller flera av de övriga områden vi arbetar inom.

Kontaktperson:

Stefan Jacobson, tel 08-404 67 87,
e-mail: stefan.jacobson@era.ericsson.se

Skicka din ansökan och CV till:

Ericsson Radio Systems AB
LU/HS Anya Brännström
164 80 STOCKHOLM
e-mail: anya.brannstrom@era.ericsson.se



Make yourself heard.

ERICSSON

Are you responsible enough to work with a Telecom Security Product?

In 1876, Lars Magnus Ericsson made his dream come true and opened his own little repair shop for telegraph equipment. Today Ericsson is a world leader in telecommunications. About 100,000 people work for Ericsson in 137 countries, but we still need more.

If you are interested in any of the possibilities offered below, we would like you to know that Ericsson's very advanced technologies have only one objective: to make it easier for people to communicate.

Where ever they are, whenever they want.

We provide complete telecom security solutions to help governments agencies, contributing to security in society and protecting business for network providers.

We are about 50 persons in Telefonplan in Stockholm and in Nynäshamn. The Product Unit Network Control Systems (NCS), belonging to Customer Services, has responsibility for the total handling including: Marketing and Sales, Product Management, Research and Development and Implementation and Support.

The operation is expanding and we are looking for more people who are interested in contributing to this operation.

We are looking for highly motivated people with dedicated interest to work with solutions for different customers. Solid competence in the areas below is required.

Marketing and Sales Management

Marketing Manager

You will be responsible for initiating and following through sales within defined geographical areas. You will have responsibility for the tender process through to signed contracts. You will work closely with local account managers and management of the customer. You must have experience in handling contract negotiations and outlining proposals.

Customer Project Managers for the Americas, Asia and Middle East and Europe

To be responsible for Customer projects involves traveling for direct customer contacts, managing contracts and being responsible for customer satisfaction in co-operation with internal units and local teams. Customer Project Managers should have a minimum of 4 years experience of leading projects.

For more information please contact
Klaes-Åke Thudin,
phone +46 8 719 5914
e-mail: klaes.thudin@etx.ericsson.se

Product Management and Product Marketing

Product Manager Network Control Services New technologies and IN

There is a strong need to support new technologies such as Internet, ATM and other non-AXE systems. In this job you have to identify possible areas of interest and oversee the introduction of Network Control Services in these systems. The task will be to co-ordinate the new developments in such a way that standards are followed and we get a unified approach to the Ericsson product portfolio. As Intelligent Network services grow there is also a need to evaluate possible interaction between the Network Control Service product and the IN services.

Product Manager Administrative Support Systems

You will be assigned the responsibility for our activities within Administration Systems for our AXE product Network Control Services. We are co-operating with both internal and external partners. The pro-

ducts are of world class. Together with these companies you will also assist in marketing to our customers. In this exciting job you will represent Ericsson in different technical committees within ETSI and US standardization bodies.

Product Manager Network Control Services AXE

The Network Control Service product is delivered together with most AXE systems. Today we are focusing on supporting development for the latest AXE Local / Translocal / Transgate issues as well as NMT. You will co-operate with other Product Units, both in Business Area Infocom Systems and in Business Area Mobile Systems. It involves taking an active part in development projects and being a member of different steering committees. There is a high level of customer contacts to identify requirements. The products you develop will be competitive and profitable.

For more information please contact
Lennart Oskarsson,
phone +46 8 719 4352
e-mail: lennart.oskarsson@etx.ericsson.se

Systems Management

Within Research & Development we are building up a new systems Unit and are looking for System Engineers with knowledge of one or several of the following areas: AXE Classic, IP communication, Network Intelligence, Data Communication Mobile Communication.

For more information please contact
Ola Kraft,
phone +46 8 520 63917
e-mail: etxolkkr@ny.ericsson.se

Developer

Within Research & Development we are now applying a Developer concept, which means working with Function and System test, Unit and Function Design and also System Design. We are looking for you who have experience from testing, preferably System testing and with the ambition to broaden your competence according to our Developer concept. Knowledge about one or several of the following areas is also of great value to us: AXE Classic, IP communication, Data communication, Mobile communication, Network Intelligence.

For more information please contact
Ola Kraft,
phone +46 8 520 63917
e-mail: etxolkkr@ny.ericsson.se

Customer Support Responsible

Supply and Customer Services is a unit that is responsible for delivery, certification and support of the Network Control Service products we develop. The products are supplied to the entire world. We are looking for a self-going Customer Support responsible person, who can start up this new organization. The job includes building up a global support organization

For more information please contact
Göran Widolf,
phone +46 8 520 62862
e-mail: etxgwid@ny.ericsson.se

For all areas please contact:
Eje Ericsson, Manager NCS,
phone +46 8 719 4993
e-mail: eje.ericsson@etx.ericsson.se

Please send your application to:
Ericsson Telecom AB
TB/ETX/PN/CS
Jan Giese
126 25 Stockholm

Make yourself heard.

Den svenska marknaden – det är här och nu det händer!!!

Den svenska telekommunikationsmarknaden fortsätter att utvecklas med ökande konkurrens. För att stärka Ericssons förmåga att tillgodose kundernas önskemål, bildades den 1 juli 1998 ett nytt bolag; Ericsson Sverige AB, som skall

ansvara för alla infrastruktur- och systemaffärer för samtliga operatörer för såväl fasta som mobila nät i Sverige. Genom detta bolag mobiliseras Ericssons samtliga resurser för att ge bättre service till de enskilda kunderna.

Ericsson Telecom Sverige (ETS) är en av de marknadsnätbeter som kommer att ingå i det nya bolaget. ETS huvudansvar är att förse Telia AB i Sverige och utomlands med konkurrenskraftiga nätlösningar, system, produkter och tjänster för publik telekommunikation. ETS har ca 300 anställda och beräknas omsätta 1 600 MSEK 1998.

Vi befinner oss just nu i en period då vi intensifierar våra marknadsaktiviteter av datacom-lösningar till Telia i syfte att marknadsföra Ericsson som en datacom/ internetleverantör och givetvis öka vår affärsvolym. Även inom andra områden behöver vi förstärka både i marknadsledet och i den operativa verksamheten.

Vi söker ett antal

Affärsinriktade marknadsförare/ säljare och produktledare

som älskar utmaningen att hitta helhetslösningar, såväl kommersiellt som tekniskt, för att på bästa sätt tillgodose olika kundbehov inom områdena:

- IP/ ATM- nätlösningar
- NI-tjänster
- AXE
- Network Management Solutions.

Gemensamt för tjänsterna är att Du har ett genuint kundintresse och att Du har erfarenhet av marknadsföring/ försäljning. Du har dessutom drivit och genomfört affärer på egen hand. Du bör vidare ha god kunskap om Ericssons generella produktportfölj; i synnerhet inom tjänster och plattformar. Vi arbetar i projektteam och våra nyckelord är entreprenörskap, proaktivitet och snabbhet.

Kontaktpersoner:

- IP/ATM: Anders Hillbur, tel 08-719 9788, memoid ETX.ETXHILL, e-mail:anders.hillbur@etx.ericsson.se
- NI-tjänster: Hans Lindgren, tel 08-719 3578, memoid ETX.ETXHTAL, e-mail:hans.lindgren@etx.ericsson.se
- AXE: Peter Augustsson, tel 08-719 9700, memoid ETX.ETXPEAU, e-mail:peter.augustsson@etx.ericsson.se
- Network Management Solutions: Rutger Reman, tel 08-719 1558, memoid ETX.ETXRURE, e-mail:rutger.reman@etx.ericsson.se

Den operativa enheten för Customer Services expanderar kraftigt och består idag av 70 personer som finns lokaliserade både i Marievik

och i Nynäshamn för att möta de snabbt ökande kraven från kunderna söker vi ett antal kvalificerade och erfarna

Provare

inom följande områden:

- System administration; planering och hantering av AS-underhåll för de Telia-AS som vi har ansvaret för. Detta område innefattar även hantering av Customer Services Requests (CSR's) samt arbete i vår Help Desk för Telia
- System test och support; provning (trouble Shooting) och framtagning av felrättningar samt driftstöd mot de Telia-AS vi har ansvaret för
- System uppgradering; framtagning och utprovning av system-uppgraderingsmetodik samt införande av nya programvaru-varuplattformar i Telias applikationssystem
- System integration; som ett led i etableringen av ett regionalt Integrationscenter (RIC) med inriktning mot den europeiska marknaden, behöver vi förstärka med systemintegratorer inom främst IN/IP-området.

Kontaktpersoner: Lars Ebbestrand, tel 08-520 623 82, memoid: ETX.ETXLEBB, e-mail:lars.ebbestrand@etx.ericsson.se, Per Sundberg, memoid ETX.ETXPSGI, e-mail:per.sundberg@etx.ericsson.se (system uppgradering).

Projektledare för intranet och extranet

Kan Du entusiasmera vår organisation och våra medarbetare att ta stora kliv framåt mot ett fullt nyttjande av IP i vår dagliga verksamhet?

Av stor betydelse för verksamhetens framtid är en pågående lansering av produkter och lösningar inom datakommunikation. Du kanske har hört talas om IP@Services, en VPN-produkt som presenterades under Cebit-mässan under mars månad? Vi arbetar också på att förfina vårt framgångsrika växelsystem AXE, samt de IN-tjänster som kan byggas in i systemet.

Du skall också vara med och implementera Ericssons IP-produkter i vår egen verksamhet, men i första hand gäller det att bygga upp ett säkert extranet mot TELIA.

Vi söker en person med bred kompetens. Du har universitets- eller högskoleutbildning med inriktning på data eller systemvetenskap. Du har pro-

ducerat websidor och har idag en portfölj av intressanta erfarenheter att visa upp.

Du har också förmågan att lära ut praktisk kunskap på området och entusiasmera människor omkring Dig för hur webteknik kan effektivisera kontorsarbetet och bredda och fördjupa kundrelationen.

Vi tror dessutom att Du läst något av ämnena kommunikation, multimedia eller marknadsföring för att bredda Din kompetens och förstå hur dina kunskaper inom IT är relaterade till det kunskapsbehov och informationsstöd som vi idag behöver för att fortsätta vara en framgångsrik leverantör och partner till Telia AB in på 2000-talet.

Kontaktperson: Peter Runeborg
Tel. 08-719 8224, memoid ETX.ETXPERU,
e-mail: peter.runeborg@etx.ericsson.se

Ansvarig för informationssystem

Eftersom antalet informationssystem förändras och behovet av snabba införanden är stort, söker vi en kvalificerad medarbetare som har god förmåga att lyssna av användarnas krav och komma med lösningar för att utveckla de informationssystem Ericsson rekommenderar. Du ska också ansvara för kontakter med IS-leverantörer.

Du måste ha goda kunskaper i olika informationssystem t ex Office 97, SAP; Open UP TIME. Du har projektledareerfarenhet och vet hur man förvaltar informationssystem. Då arbetet till stor del handlar om att vara ute och lyssna av, förstå, ta fram lösningar och sälja in dessa, måste Du vara initiativrik, öppen och ha en hög social kompetens.

Kontaktperson: Peter Runeborg tel 08-719 8224, memoid ETX.ETXPERU,
e-mail peter.runeborg@etx.ericsson.se

Vår huvuduppgift är att skapa mervärde för kunden! Om Du tror att Du kan och vill bidra i detta arbete skickar Du snarast Din ansökan till:

Din ansökan som provare skickar Du till:
Gun-Britt Hellström, memoid ETX.ETXGBHE,
e-mail:gun-britt.hellstrom@etx.ericsson.se.

Ansökan till övriga tjänster skickas till:
Britt Paju, memoid ETX.ETXBP,
e-mail:britt.paju@etx.ericsson.se

RBS SENIOR SUPPORT ENGINEER

● Reporting to: Manager, Customer Support Office, Cellular Networks

Job description: Support of the RBS9000 (NMT) and RBS200/2000 (GSM) system installed in Thailand, i.e.: software handling, provide technical advice, preventive maintenance support, trouble shooting, site audits and system performance reviews, guide and direct the customer to use proper O&M routines and procedures, etc.

Qualifications, The applicant must: have a minimum of 5 years experience from related field, have in-depth knowledge of the NMT and/or GSM base station systems, be well acquainted with the Ericsson support routines and support organization, have good command of English, spoken as well as written, have good communication skills, have a pleasant and customer oriented personality, have the ability to lead and take initiatives.

O&M CONSULTANTS

● Reporting to: Manager, Telecom Operations Services

Job description: For a customer in Thailand, Ericsson has been requested to assist in the transfer of operation and maintenance competence. The job means to implement routines and procedures in a number of regional OMCs, i.e.: assist in developing operational manuals for the Ericsson equipment (NMT MTX and RBS), on-the-job training at the OMC, in order to secure that the staff follows the manuals properly, assist in solving operational problems at the OMC, certify the staff at the OMC, etc.

Qualifications, The applicant must: have previous experience from network operations, have general technical knowledge about Ericsson equipment, mainly NMT switching and/or radio base station, be well acquainted with technical and operational routines for Ericsson equipment, have good command of English, spoken as well as written, have good communication skills, have a pleasant and customer oriented personality, have the ability to lead and teach others,

Contact/Application: Dan Olsberg, ECT.ECTDANO, tel. +66 2 2997450 or fax +66 2 2997454, Ericsson (Thailand) Ltd., Suntowers B, 123 Vibhavadee Rangsit Road, Chatuchak, Bangkok 10900, Thailand.

Ericsson Ltd, UK

UNLOCK YOUR POTENTIAL AT NEW PUBLIC NETWORKS

● As a result of major account growth in the public switching market in the UK, we need a number of experienced Project Managers and Programme Managers to support our customer accounts. Vacancy numbers are as follows:

CN320 Programme Manager - Recruiting Manager, Chris Pratt

CN323 Project Manager - Recruiting Manager, Colin Atkins

CN329 Project Engineers, Enhancement - Recruiting Manager, James Coe

Our aggressive style coupled with a strong product portfolio has enabled our unit to grow from 0 to 850MSEK sales in 5 years which means there are many opportunities to make a real contribution to the success of the unit. In addition, 1998 has been a record year to date with excellent prospects for year end achievement.

All positions require: Demonstrated project management experience with a working knowledge of project methods and tools. AXE Product knowledge. Excellent interpersonal skills to liaise with internal Ericsson suppliers and customers, support personnel, as well as third parties. Ability to take full responsibility for the overall management of a specific customer project(s) in a complex, changing environment.

Salary and benefits will reflect the experience, skill, competence and role.

All positions are based in Guildford, 30 mins away from London and offering excellent local facilities and quality of life. Interested? Then please ask for more information from:

Contact: Chris Pratt Operations Director ETLET-LWCPT Application: Louise Smith HR Manager ETLETLES

Telefonaktiebolaget LM Ericsson (TKE), Egypt

NEXT CHALLENGE - EGYPT

Ericsson in Egypt is growing because of new customers. We therefore urgently need to the local company and the GSM project following persons.

PROJECT CONTROLLER

(Short-term, approx. 6 months)

● As Controller, you will ensure that a full budgetary, financial management and analysis service is provided in the GSM project, in particular through development and implementation of management information to support planning and follow ups.

You will be responsible to provide financial advice concerning setting, monitoring and achievement of project targets, and work closely with the Operations Director and the Finance Manager to ensure that the financial implications of alternative courses of action are explored in advance of key project decisions. You will act as Controller, advising and reporting from a financial perspective on the projects operations. You will also have the responsibility to train one local employed Controller under the assignment.

You should have long experience of accounting, income statement/balance sheet analysis, financing, tax planning, consolidation and administration. University degree (B.Sc.) or similar education in accounting and /or Finance. Good spoken and written English.

QUALITY MANAGER

● To secure good quality within the office and in the projects, a project independent quality function is needed. The QA Manager will ensure complete customer satisfaction and quality. The person will have the full responsibility to build and implement QA, Process Management and Methods in the company. The position needs a very experienced person who have earlier been involved with building similar functions.

For the above positions we are looking for experienced, outgoing, independent and self motivated people. You must have excellent interpersonal and communication skills and be result oriented and a team player. Earlier Manager experience is essential. Good spoken and written English.

Contact: Johan Gyllenswård, General Manager TKE, +20 2 303 6524 E-Mail: XCOM.TKEGDJ@Göte Hedblom, Human Resources Manager TKE, +20 2 303 6524 Memoid: ERAC.ERAGGHE For the Controller position: Bengt Franzén, Finance Manager ERA/LP, +46 8 404 7943 Memoid: ERAC.ERABFRA Application: Ericsson Radio Systems AB SG/ERA/LP/HA Siv-Britt Johansson, 164 80 STOCKHOLM

Ericsson Research Canada

SYSTEMS ENGINEER

LMC/N/XM has the responsibility for the systems management for the CMS8800 switching system in the areas of AMC, basic systems and mobile applications. As a systems engineer you are responsible for: overall systems design; preparation and clarification of detailed requirements; performing quick studies and technical investigations; providing technical support to SPM and to development projects for feature implementation; participation in system evolution studies; participation in standardisation activities. You will also contribute to the network and nodal modelling activities in the REME process.

● To be successful, you should have a University level (or similar) technical qualification, preferably in electronic or communication engineering, and should have a minimum of three years experience in AXE system/software design. You should have strong communication and analytical skills with high self-motivation.

Experience in one or more of the following areas is desirable: Trunk signalling (SS7, CAS), Axe Mobile Core, mobile features within the CMS8800 system, third generation technologies and external technologies such as third party products.

Contact/Application: LMC/N/XM Adrian Wilson (LMC.LMCADWI or lmcadwi@lmc.ericsson.se) tel:+1 514-345-7900 ext 5335. Applications should be accompanied by a recent CV.

Ericsson Research Canada

SYSTEMS ENGINEER FOR BASIC SYSTEMS

LMC/N/XM has the responsibility for the systems management for the CMS8800 switching system in the areas of AMC, basic systems and mobile applications. As a systems engineer in Basic Systems you are responsible for the project & technical coordination activities needed to ensure the successful integration of new APT hardware and APZ platforms within the CMS88 switching platform. In addition, you will be responsible to ensure that systems improvements related to platform issues are relayed to SPM for consideration as new requirements to UAB.

● The role involves monitoring of the deliverables from UAB, e.g. in the APZ and HWM development projects to ensure that the delivered content and timing is in line with the overall project objectives. In addition, support will be provided to TCM, AS specification, Integration & Verification and FOA activities within the main CMS8800 development project.

To be successful, you should have a University level (or similar) technical qualification, preferably in electronic or communication engineering, and should have a minimum of three years testing, design or CM experience related to AXE Basic

Systems, preferably in APZ and/or the Hardware Modernisation program. You should have strong communication and analytical skills with high self-motivation.

Contact/Application: LMC/N/XM Adrian Wilson (LMC.LMCADWI or lmcadwi@lmc.ericsson.se) tel:+1 514-345-7900 ext 5335. Applications should be accompanied by a recent CV.

Ericsson Telecommunications Sdn Bhd, Malaysia

now requires a qualified, competent and highly experienced departmental manager to manage a pool of RBS and Transmission implementation resources. This position entails the following qualifications and responsibility:

● Qualifications: Minimum of 6 years of working experience in telecommunications industry particularly in GSM telephony network with deep involvement in RBS and Transmission project implementation and resource planning. Sound technical knowledge with a minimum of 3 years experience in supporting telecommunications network. Strong interpersonal and leadership skills to lead and motivate a group of project implementation resource personnel.

Key responsibilities: To manage RBS and Transmission implementation resources. To implement an effective resource planning within the resource center and customer divisions. To monitor the status of resource utilisation. To liaise with support and product divisions as well as ERA product units with regard to technical update, new product release and rollout. To be overall responsible for planning and development of competency build-up as to cater for current and future product and market requirements. To provide technical assistance, support and guidance to sections heads in areas of installation, testing and commissioning of RBS and Transmission equipment.

Contact: Leong Pak Kwan - Divisional Manager of Operations, PEM.PEMLEON or Ng Ho Keng, ECM.ECMNHK

Ericsson Australia, Asia Pacific Region

TECHNICAL MARKET COORDINATOR

Customer Solutions within Supply Control Centre, Australia needs to strengthen its capabilities as the workload and the number of markets supported is increasing. One of these areas is solution engineering. The amount of requests for tender support and solution engineering has been growing rapidly during the past months which has created this new challenging opportunity for a motivated and capable person that want to be part of creating telecommunication solutions within the region.

● The role will be reporting to the Technical Market Coordination Leader within Customer Solutions.

The role includes support during tenders such as tender analyses, statement of compliances and analysis of specific market requirements. It also includes MAS handling (MAS design and MAS plans) and associated product substitution plans. It further includes handling of miscellaneous technical questions from a range of local companies.

The amount of requests for tender support and technical questions has been growing rapidly during the past months.

The incumbent must possess the following skills and attributes: Excellent demonstrated product knowledge in AXE. Experience of AXE S/W (Preferably experience of MAS handling). Understanding of AXE S/W structure, AXE features and parameter Setting. Good interpersonal and communication skills. Proactive "can do" approach to problem solving. A strong will to satisfy customers and to build and maintain relationships.

The following would be seen as advantageous: Knowledge of, and network with local and overseas technical (AXE) groups. Experience of other Ericsson products in the BN product Portfolio. Experience from working within the Asia Pacific region Previous experience from MAS handling and AS specification. Tender preparation experience

The successful applicants can expect a challenging position working as part of a team towards a number of local companies and end customers in the Asia Pacific region. We see this as an excellent opportunity for a self-motivated and switched on person. The position is based in Melbourne, however there will be some requirements to travel within the region.

Contact: Christer Olofsson (EPACIO) or Alfred Giang (EPAAHG). Suitably qualified personnel are encouraged to submit written applications to Hadjer Kerber, P/ES, Broadmeadows (Memoid EPAHRK) by COB 98/08/28.

Asia Pacific Region

TECHNICAL SOLUTION MANAGER

Customer Solutions within Supply Control Centre, Australia needs to strengthen its capabilities in the area of Technical Solution Management as the workload and the number of markets supported is increasing.

● The role will be reporting to the Manager of the Technical Solutions team within Customer Solutions. The prime role of the Technical Solution Manager is to manage total technical solutions in various tenders (including network solution, dimensioning, statement of compliances, technical documentation etc.). This requires close cooperation with a range of local companies within the Asia Pacific Region and also a number of other units (internal and external).

The incumbent must possess the following skills and attributes: Good demonstrated overall product knowledge of BN Product portfolio. Good overall knowledge of the telecommunication industry. Good knowledge of, and network within Global Product Management. Tender management experience. Technical marketing and sales experience. Good interpersonal and communication skills. Proactive "can do" approach to problem solving. A strong will to satisfy customers and to build and maintain relationships.

The following would be seen as advantageous: Network planning experience. Experience from working within the Asia Pacific region. Ability to dimension and configure network solutions.

This challenging position is an excellent opportunity for a motivated and capable person that wants to be part of creating new telecommunication solutions within the region. The successful applicant will be part of a team working towards a number of local companies and end customers in the Asia Pacific region. The position is based in Melbourne, however there will be some requirements to travel within the region.

Contact: Christer Olofsson (EPA.EPACIO). Suitably qualified personnel are encouraged to submit written applications to Hadjer Kerber, P/ES, Broadmeadows (Memoid EPA.PAHRK) by COB 98/08/28.

Asia Pacific Region

CUSTOMER SOLUTION ENGINEER

Customer Solutions within Supply Control Centre, Australia needs to strengthen its capabilities as the workload and the number of markets supported is increasing. One of these areas is solution engineering. The amount of requests for tender support and solution engineering has been growing rapidly during the past months which has created this new challenging opportunity for a motivated and capable person that want to be part of creating telecommunication solutions within the region.

● The role will be reporting to the Manager, Customer Solutions within the Supply Control Centre. The prime role of a Customer Solution Engineer is to create solutions based on defined customer requirements.

Key tasks involved in new tenders are traffic calculations and H/W dimensioning. Also included are involvement in production of other technical tender documents such as statement of compliance, description of technical solutions, block diagrams and floor plans. Other tasks include support to ongoing project (verification/re-dimensioning) and solution engineering support to local companies within the region. The Customer Solution Engineer should also, ideally, be able to take on the role as technical solution manager/coordinator for selected tenders.

The incumbent must possess the following skills and attributes: Excellent demonstrated overall product knowledge of BN Product Portfolio. Good knowledge of AXE products mandatory. Good knowledge of other BN products seen as very advantageous. Ability to dimension and configure network solutions. Ability to convert network solutions into material lists. Good interpersonal and communication skills. Proactive "can do" approach to problem solving. A strong will to satisfy customers and to build and maintain relationships.

The following would be seen as advantageous: Experience from tender preparation work. Network planning experience. Technical marketing and sales experience

The successful applicant can expect a challenging position working as part of a team towards a number of local companies and end customers in the Asia Pacific region. The position is based in Melbourne, however there will be some requirements to travel within the region.

Contact: Christer Olofsson (EPA.EPACIO). Suitably qualified personnel are encouraged to submit written applications to Hadjer Kerber, P/ES, Broadmeadows (Memoid EPA.PAHRK) by COB 98/08/28.

Asia Pacific Region

PRODUCT MANAGER - RADIO PRODUCTS

Customer Solutions within Supply Control Centre, Australia needs to strengthen its capabilities in terms of product knowledge in the radio products area. More and more of the total technical solu-

tions we are involved in include one or more radio products.

● The role will be reporting to the Manager, Customer Solutions within the Supply Control Centre. The prime role of the Product Manager - Radio Products is to create telecommunication solutions involving radio products. Key tasks, involved in new tenders, are H/W dimensioning and development of technical tender documents such as statement of compliance and description of technical solutions. Also included is technical support to ongoing implementation projects (verification/re-dimensioning) and product support to local companies within the region

The incumbent must possess the following skills and attributes: Good demonstrated overall knowledge of Ericsson's radio products. Detailed knowledge of Ericsson's radio access products (DRA1900, RAS1000 etc.) and radio based transmission products (MINILINK etc.). Ability to dimension network solutions and to produce material lists. Good interpersonal and communication skills. Proactive "can do" approach to problem solving. A strong will to satisfy customers and to build and maintain relationships.

The following would be seen as advantageous: Knowledge of BR's product portfolio in terms of radio base stations. Experience from tender preparation work. Network planning experience. Technical marketing and sales experience

The successful applicant can expect a challenging position working as part of a team towards a number of local companies and end customers in the Asia Pacific region. The position is based in Melbourne, however there will be some requirements to travel within the region.

Contact: Christer Olofsson (EPA.EPACIO). Suitably qualified personnel are encouraged to submit written applications to Hadjer Kerber, P/ES, Broadmeadows (Memoid EPA.EPAHRK) by COB 98/08/28.

Asia Pacific Region

MANAGER - TECHNICAL SOLUTIONS TEAM

● High profile role calling for a leader with outstanding intellectual strength and solid Ericsson product knowledge

As part of the establishment of Customer Solutions within Supply Control Centre, Australia there is a need to strengthen some capabilities within the same. One of these capabilities will be a small but highly competent Technical Solutions Team. The incumbent will be the leader in this team and we see this position is an excellent opportunity and challenge for a motivated and capable person.

The role will be reporting to the manager, Customer Solutions. The incumbent will be expected to establish a high performing team capable of implementing and managing processes relating to management of total technical solutions in various tenders (including network solution, dimensioning, statement of compliances etc.). This will also include coordination with external 3rd party partners and close cooperation with a range of Ericsson units involved in the Asia Pacific region.

The incumbent must possess the following skills and attributes: Excellent demonstrated overall product knowledge of BN Product Portfolio. Excellent knowledge of, and network within Global Product Management. Tender management experience. Strong leadership qualities. Excellent communication and presentation skills. Proactive "can do" approach to problem solving. A strong will to satisfy customers and to build and maintain relationships.

The following would be seen as advantageous: Technical marketing and sales experience. Network planning experience. Experience from working within the Asia Pacific region

If you are a person possessing many of the above qualities, coupled with initiative and a desire to take on a highly demanding and satisfying role we would very much like to hear from you. The position is based in Melbourne, however there will be some requirements to travel within the region.

Contact: Christer Olofsson (EPA.EPACIO). Suitably qualified personnel are encouraged to submit written applications to Hadjer Kerber, P/ES, Broadmeadows (Memoid EPA.EPAHRK) by COB 98/08/28.

Ericsson Eurolab Deutschland GmbH

Ericsson Eurolab Deutschland GmbH, our young Research & Development centre in Herzogenrath, near Aachen, offers new challenging positions within CSS System House. The Mobile Switching Design Department EED/X/P within our CSS System House is responsible for the design of the Mobile Switching subsystem for the CME20/CMS40 Switching System. The department activities include design of new functions and products, CME20 SS Maintenance, function test as well as the investigation of future design. In order to prepare for the coming years and to

provide for a flexible focused project organization as well as to guarantee to have the right competence at the right time we are looking for a

COMPETENCE MANAGER

● The Competence Manager is part of the EED/X/P management team consisting of one Frame Manager, two Operations Managers, three Competence Managers and the Department Manager. You are responsible for 25-30 individuals from all different disciplines within the department.

As a competence manager your main tasks are to monitor market and technology development to identify future competence demands, developing people to meet business needs, being part of the assignment board, planning of resources, preparing resource contracts for the project organisation, regular competence and performance talks with individuals, reviewing/ setting of salaries, planning of career development, staying in touch with ongoing operations.

You need to build up strong interfaces to employees, team leaders and the different members of the management team as well as to establish contacts to different competence management organisations within Ericsson (e.g. ETM, EEI).

You should have a strong interest in human beings and have some leadership experience (project/team/line). You should have a refined sense for picking up signals and you should be very good in communication.

Contact: Simon Seebass, EED/H, +49 2407 575 163, EED.EEDSIMS or Arthur Slieden, EED/X/PC, +49 2407 575 141, EED.EEDARS, or one of our competence managers: Gina Roege, EED/X/P, +49 2407 575 254, EED.EEDGINA, or Dave Henderson, EED/X/P, +49 2407 575 631, EED.EEDDHE.

Teleindustria Ericsson S.A. Mexico

Short and Long Term Contracts for Latin and South America

DAMPS Technical Assistance Centre, TAC-2, based in Mexico City, is the 2nd line support organisation for CMS88 products in Latin and South America. Currently employing 115 people, the TAC is expanding to meet the cellular operator growth in the region. What are we looking for:

SUPPORT EXPERT TROUBLE SHOOTER

● High knowledge of PLEX/ASA. High experience in writing ECs. High general expertise in AMPS/D-AMPS. Excellent software troubleshooting skills. Ability to self teach and teach others.

SWITCHING AND TRUNKING SUPPORT ENGINEER

● Ability to perform emergency support on/off site. Ability to perform trouble report handling tasks. Ability to provide 24 hour rotational on call support. Expertise in GSS, MNS and TSS troubleshooting. Expertise in ISUP, TUP, R2MFC, IS-41 and S7/C7 MTP trouble shooting.

CALL PATH SUPPORT ENGINEER

● Ability to perform emergency support on/off site. Ability to perform trouble report handling tasks. Ability to provide 24 hour rotational on call support. Expertise in TCS, CHS and mobile call path troubleshooting.

RADIO SUPPORT ENGINEER

● Ability to perform emergency support on/off site. Ability to perform trouble report handling tasks. Ability to provide 24 hour rotational on call support. Expertise in MBS and MRS and RCSU troubleshooting. Expertise in RBS 882 and RBS 884 software/hardware. Expertise in digital and analog mobile radio systems.

APZ SUPPORT ENGINEER

● Ability to perform emergency support on/off site. Ability to perform trouble report handling tasks. Ability to provide 24 hour rotational on call support. Expertise in APZ 212 20 and APZ 212 11 hardware and software. Expertise in Central, RP and EMRP software trouble shooting.

The above positions are available on short and long term contract.

Application: TIM.TIMBPN, or fax: B. Phelan, TAC-2 Manager, at: (525) 726 2274 Contact: require more information, please call Brian P., at: (525) 726 2383 / 726 2964

Ericsson Eurolab in Nürnberg

Ericsson Eurolab Nürnberg is responsible for Product Development for Mobile Phones, Radio Base Stations, Transcoders and for the Research Mobile Communications. Due to restructuring our Unit Product Development Mobile Phones is seeking a

GROUP MANAGER SOFTWARE II

● to head a second software development group in that department. The tasks of the group involve design, implementation and test of controller software for terminal products. As Group Manager you will be responsible for your staff as well as for the quality of the tasks performed within your group. As a suitable candidate you hold a diploma in computer science or telecommunication tech-

nology. A minimum of five years professional experience in software development for real-time communication systems and good general knowledge in telecommunications is expected. Good cooperation and communication skills are important personal qualities. Furthermore you should be team- and result-orientated, take initiatives and have good self-motivation. Excellent spoken and written English is a prerequisite.

Contact: Norbert Lechner, EED.EEDNLE, +49 911 5217-111 or Martin Vogel, EED.EEDMVO, + 49 911 5217-102. Application: Ericsson Eurolab Nürnberg, Human Resources, Nordostpark 12 90411 Nürnberg, Germany.

Telefonaktiebolaget LM Ericsson Technical Office U.A.E. (TKU)

INSTALLATION ENGINEER

Telefonaktiebolaget LM Ericsson Technical Office UAE (TKU) is a technical office with approx. 120 employees throughout the country. As a result of recent project expansion, we have a vacancy in our organisation.

● Do you wish to become a member of a successful team to support a fast growing GSM market?

Our team is going to install all necessary tools for producing C-module documentation, locally in Dubai, UAE. The C-module will enable installation staff to construct MSC/BSC switches and install Ericsson equipment to customer specification. For this we are looking to employ an Installation Engineer on a local contract. We will be having an instructor working here for approx. 6 months, training local employees to handle the system. Responsibilities also include keeping and maintaining updated records on installed base, as well as participating in logistics monitoring, ensuring high quality deliveries.

QUALIFICATIONS/EXPERIENCE: Technical: - BTEC 2nd year or equivalent qualification in telecommunications. PC literacy. Appropriate technical courses and willingness to undertake further ongoing training to remain technically up to date. Business/Human: - Flexible approach to change. Customer focus. Team Working. Ability to work under pressure. Good command of the English language, both written and verbal.

SKILLS/COMPETENCIES: Ideal background/experience: - Minimum of 2 years experience in GSM Installation/Test or Switch Engineering. CAD Experience.

Contact: Leif Kron, Project Manager GSM, Memo ID: XCOM.TKULEKR or Pär Bard, Operations Manager, Memo ID: XCOM.TKUPABA, Tel: +971-2-724222 Fax: +971-2-724025, Applications: Kristina Lindgren, Human Resource Manager, Tel: +971-2-724222, Fax: +971-2-724025.

marknadsplatsen köp • sälj • hyr • byt • ge bort gratis för anställda i Ericsson

Sänd in din annons på memo till LME.LMEJOB. Senast två veckor före önskat införande! Marknadsplatsen publiceras, om det finns tillräckligt med annonser, i varje nummer av Kontakten. Annonsering är öppen för Dig som är anställd i Ericsson och kostar ingenting.

BOSTADSMARKNADEN

SÄLJES

Fin och välplanerad 2:a på 62,5 kvm på Myrstuguberget/Vårby (söderföret till Stockholm) med stor balkong i söderläge och sjöutsikt åt två håll. Nära till buss och T-bana. Bubbelpool, bastu, dagis, skola mm i området. Mån. avg. 4167/m. Pris 165.000:-
Telefon dag 08-727 3557 kväll 08-710 2557 GSM 070-351 2473. Memo: UAB.UABJVO

UTHYRES

Möblerad tvåa. 57 m2. Telefonplan. From 1 okt 98. Uthyres till en person. För mer information ring 08-6616526.

ÖNSKAS HYRA:

2:a eller större. **Innerstan eller Solna/Råsunda.** Minst 1 år, helst längre. Förskottshyra/deposition betalas. Goda referenser.
E-mail: erakaja@wcs.eraj.ericsson.se

ÖVRIGT:

KÖPES

14 tums färg-TV med fungerande fjärr-kontroll köpes.
Suvi 719 108. lme.lmesuvi

KONVERTIBELLÅN övertages eller köpes. Oseriösa spekulanter undanbedes. Kontakta ERAD.ERAKRPO
tel 08-520 629 03

TILL SALU:

Mazda 323 3D FDX

Två färgad Blå/Grå, 3dr Sedan välbehållen, senast besiktning utan anmärkning 14000 mil. Årsmodell: -84
Pris: 8000 KR
Kontakta: ERAD.ERAPED, 08 757 2914.

VOLVO 945, Classic, -98.

2000 mil, ECC, motorvärmare, drag, integrerad barnstol bak, lastgaller. Pris: 179 500kr
Christina, memo ETXT.ETXCSON, 08-719 8125.

Peugeot 205 - 88, röd, 12300 mil, stereo, vinter & sommaräck. Mycket fint skick. Pris: 19000 kr
Tel. 08-928021

TOYOTA-F 1988

Perfekt familjebilen, 7 platser. 14500 mil, besiktig utan anm., Vinter & Sommaräck. Motorvärmare, Drag. Pris 32 000 kronor. Marknads pris c:a 40 000 054 193636 eller hem 866145, Per

JETTA -88 röd 90 HK, centrallås,

taklucka, 22000 mil, besiktig ingen anmärkning. Vinter & Sommaräck, drag, motorvärmare. Pris 22000 kr, Marknadspris c:a 35000 kr
054 193636 eller hem 866145, Per etxt.etxljup

Husvagnsfynd! Solifer Arctica 450, -84.

5 bäddar. Mycket välvårdad. Förtält. Säljes p.g.a. utrymmesbrist till långt under marknadsvärdet för 25.000 kr.
Måste ses!
Tel 08-719 9868, 070-558 98 68, memo LME.LMELGH.

Upprop till alla vetgiriga tekniker och chefer som vill vidga vyerna inom IT.

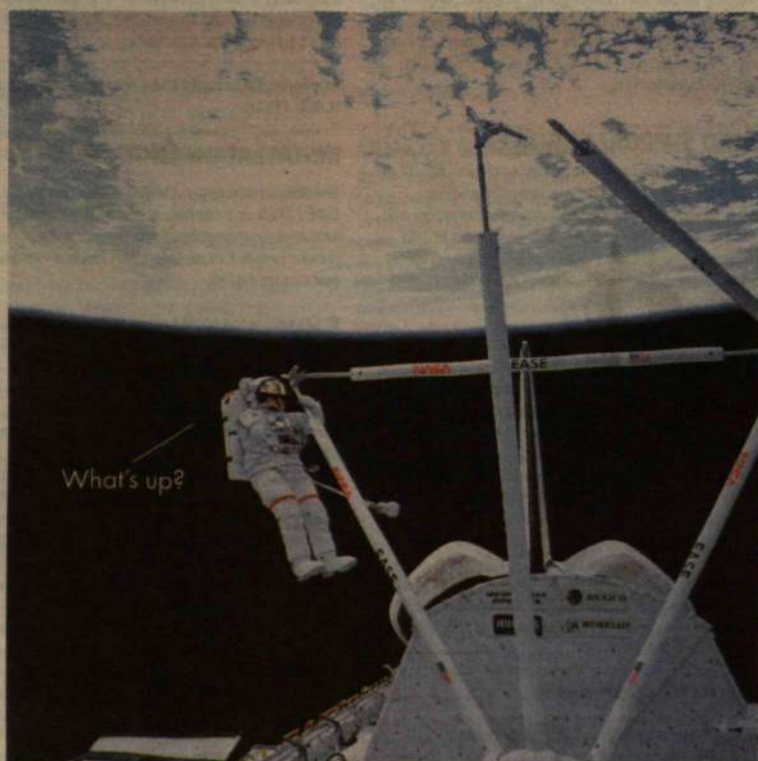

LEARNING TREES KURSER är inte öppna för gemene man, utan strikt reserverade för dig som är kvalificerad tekniker eller chef och som vill lära dig ännu mer om IT.

Vi kan för närvarande erbjuda dig över 120 olika lärarledda kurser inom exempelvis nätverk och datakommunikation, Intranet/Internet, Java, Lotus Notes, client/server-teknik, databaser, Cisco, UNIX, Windows NT, programmering och PC-support. Som kund får du alltid högsta kvalitet tack vare våra processer för kursutveckling och lärarekrutering.

I vår kurskatalog presenterar vi hela vårt omfattande kursutbud. Ring vår kundservice på 08-681 87 00 och beställ ditt eget exemplar redan idag. Här kan du också beställa vår företagspresentation.

Eller varför inte boka en kurs åt dig själv och din chef (eller vice versa) på en gång, så är du förvissad om en ledig stol på uppropet. Här på jorden!

Du kan även göra ett besök på vår hemsida: www.learningtree.com/se

Learning Tree är sedan 1974 det ledande utbildningsföretaget för tekniker och deras chefer inom kvalificerad IT. Omsättningen uppgår till mer än 80 MSEK och antalet fast anställda är ca 30. Vår lärarkår består idag av 75 personer.

Learning Tree International AB
Box 47174, 100 74 STOCKHOLM
Tfn: 08-681 87 00, fax: 08-645 13 94



CompactPCI® & PowerPC®

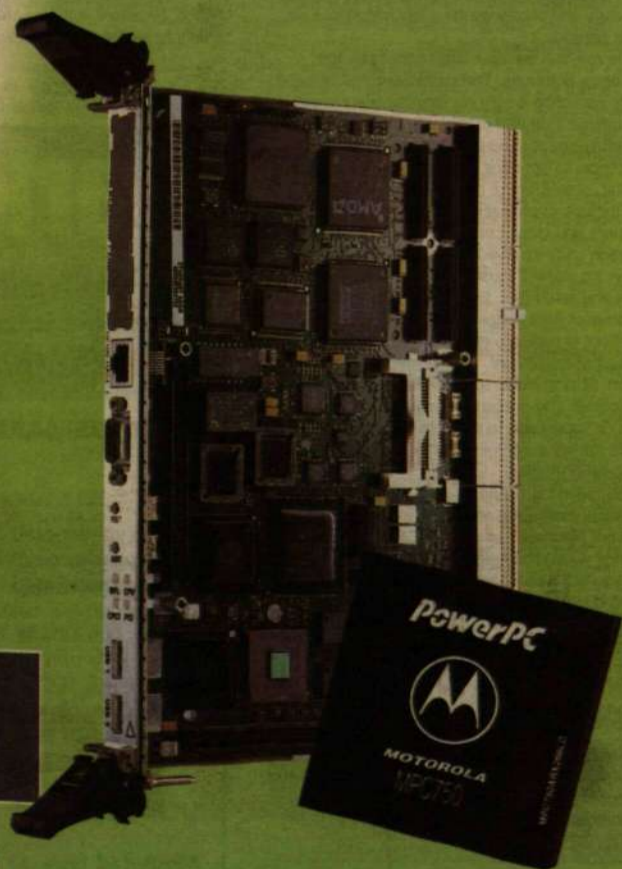

Vinnare kräver prestanda och tillförlitlighet

I den snabba Infocom-tävlingen så är det en utmaning att hålla tätt positionen.

Nu erbjuder Motorola Computer Group en kombination av PowerPC® och CompactPCI®. Denna kombination tillgodoser krav på extrem realtids-prestanda och hög tillförlitlighet för krävande tillämpningar inom telekommunikation.

Vi nöjer oss inte med detta, utan driver utvecklingen av PowerPC och CompactPCI till att tillgodose ännu högre prestanda och krav på maximal tillgänglighet.

Kontakta oss gärna för att upptäcka hur PowerPC och CompactPCI från Motorola Computer Group kan öka avståndet till era konkurrenter.



MOTOROLA
Computer Group

Motorola and the Motorola logo are registered trademarks of Motorola Inc. Other brand and product names are registered trademarks or trademarks of their respective holders.

Motorola AB Computer Group, Dalvägen 2, S-169 56, SOLNA 08 - 734 88 80 email: info-computers@motorola.se www.mcg.mot.com